

Climate
Control

IMI TA

STAD-C

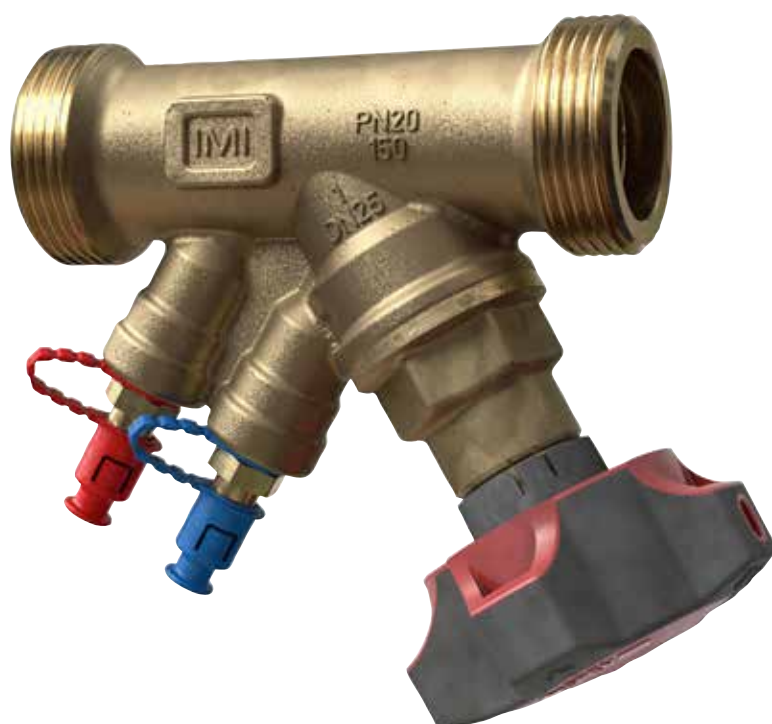

Балансировочные клапаны

DN 15-50, дополнительная защита измерительных
штуцеров

STAD-C

STAD-C балансировочный клапан, который специально разработан для использования в системах охлаждения, но независимо от области применения, STAD-C обеспечивает непревзойденную точность и эффективность гидравлического режима.



Ключевые особенности

Рукоятка

Рукоятка с возможностью считывания показаний обеспечивает точность и простоту балансировки. Запорная функция позволяет облегчить техническое обслуживание.

Сплав AMETAL®

Устойчивый к потере цинка сплав, обеспечивающий долговременную эксплуатацию клапана и уменьшающий риск протечки.

Самоуплотняющиеся измерительные штуцеры

Двойная защита измерительных самоуплотняющихся штуцеров минимизирует риск возможной протечки и упрощает обслуживание.

Технические характеристики

Область применения:

Системы тепло- и холодоснабжения
Системы водоснабжения

Функция:

Балансировка
Предварительная настройка
Измерение
Закрытие

Диапазон размеров:

DN 15-50

Номинальное давление:

PN 20

Температура:

Макс. рабочая температура: 150°C.
(Если температура выше 120°C, рукоятка должна быть удалена.)
Мин. рабочая температура: -20°C

Среда:

Вода и нейтральные жидкости, водно-гликолевая смесь (0-57%).

Материал:

Корпус клапана и верхняя часть: AMETAL®
Уплотнение (корпус/верхняя часть): EPDM O-ring
Конус клапана: AMETAL®
Уплотнение седла: EPDM O-ring
Штока: AMETAL®
Шайба: PTFE
Уплотнение штока: EPDM O-ring
Пружина: Нержавеющая сталь
Рукоятка: Полиамид и TPE

Измерительные штуцеры: AMETAL®

Уплотнения: EPDM

Крышки: Полиамид и TPE

AMETAL® - это разработанный компанией IMI медный сплав, устойчивый к потере цинка.

Маркировка:

Корпус: IMI или TA, PN 20/150, DN и размер в дюймах.
Рукоятка: TA, тип клапана и DN.

Соединение:

- Наружная резьба в соответствии с ISO 228. Длина резьбы в соответствии с DIN 3546.
- Соединение под пайку

Измерительные штуцеры

Измерительные штуцеры STAD-C самоуплотняются и имеют двойную защиту. Соедините измерительные шланги с измерительными штуцерами, а затем откройте

измерительные штуцеры с помощью гаечного ключа. Закройте измерительные штуцеры, перед отключением измерительных шлангов.

Подбор

Если известны Δp и требуемый расход, для расчета K_v пользуйтесь данными формулами или диаграммой.

$$K_v = 0,01 \frac{q}{\sqrt{\Delta p}} \quad q \text{ л/ч, } \Delta p \text{ кПа}$$

$$K_v = 36 \frac{q}{\sqrt{\Delta p}} \quad q \text{ л/с, } \Delta p \text{ кПа}$$

Значения K_v

Обороты	DN 15/14	DN 20	DN 25	DN 32	DN 40	DN 50
0.5	0.127	0.511	0.60	1.14	1.75	2.56
1	0.212	0.757	1.03	1.90	3.30	4.20
1.5	0.314	1.19	2.10	3.10	4.60	7.20
2	0.571	1.90	3.62	4.66	6.10	11.7
2.5	0.877	2.80	5.30	7.10	8.80	16.2
3	1.38	3.87	6.90	9.50	12.6	21.5
3.5	1.98	4.75	8.00	11.8	16.0	26.5
4	2.52	5.70	8.70	14.2	19.2	33.0

Точность измерения

Нулевое положение рукоятки откалибровано и не подлежит изменению.

Отклонение расхода при различных величинах настройки

Кривая (Рис. 1) справедлива для клапанов с обычными патрубками (Рис. 2). Избегайте установки клапанов в непосредственной близости от насосов и запорной арматуры.

Клапан может быть установлен против направления потока. Для такого направления действительны те же характеристики, однако погрешность может быть больше (максимум на 5%).

Рис. 1

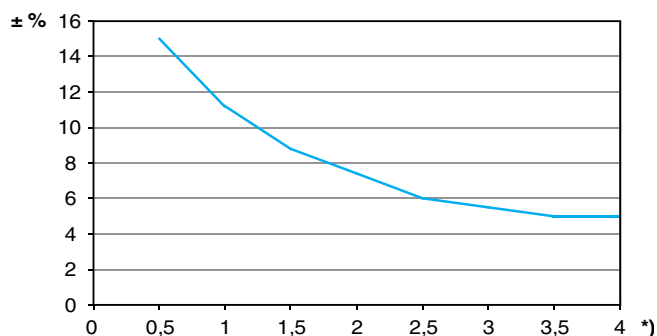

*) Настройка, число оборотов.

Рис. 2

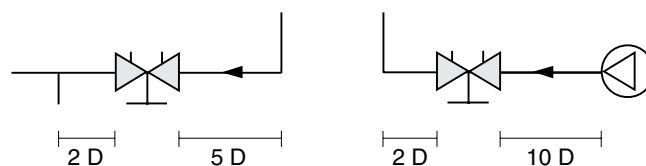

D = DN клапана

Поправочные коэффициенты

Расчеты расхода справедливы для воды (+20°C). Для других жидкостей с вязкостью, приблизительно такой же как у воды ($\leq 20 \text{ cSt} = 3^\circ \text{E} = 100 \text{ S.U.}$), следует лишь ввести поправочные коэффициенты для соответствующей плотности. Однако, при низких температурах вязкость увеличивается и в клапанах может возникнуть ламинарное

течение. Это вызывает увеличение отклонения измерений для небольших клапанов, малых величин настроек и низкого дифференциального давления. Корректировка этого отклонения может быть осуществлена при помощи программного обеспечения "HySelect" либо непосредственно в TA-SCOPE.

Настройка

Настройка клапана на требуемую величину перепада давления, например, соответствующую 2,3 оборотам на графике, осуществляется следующим образом:

1. Полностью закройте клапан (Рис.1).
2. Откройте клапан на 2,3 оборота (Рис.2).
3. С помощью 3 мм регулировочного ключа поверните внутренний шток по часовой стрелке до конца.
4. Теперь клапан настроен.

Для проверки настройки: Закройте клапан, индикатор показывает 0.0. Откройте клапан до упора. Индикатор покажет величину настройки, в данном случае 2.3 (Рис. 2). Диаграммы, показывающие перепад давления для каждого размера клапана при различных настройках и диапазонах расхода, помогут выбрать правильный размер клапана и значение настройки (перепад давления). Четыре оборота открывают клапан полностью (Рис. 3). Дальнейшее его открытие не увеличивает расход.

Рис. 1
Клапан закрыт



Рис. 2
Клапан настроен - значение 2.3



Рис. 3
Клапан полностью открыт

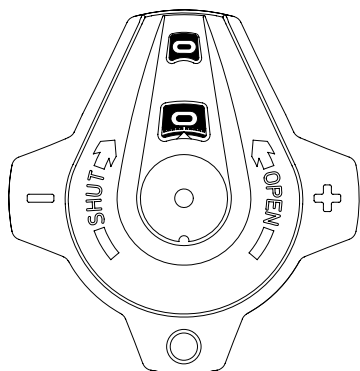

Диаграмма (пример)

Требуется:

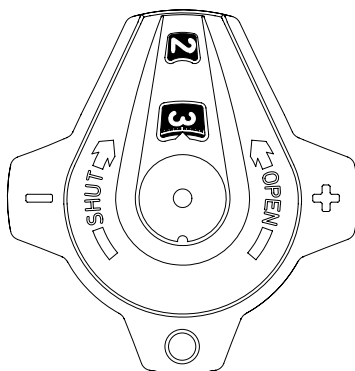
Найти величину настройки для DN 25 при заданном расходе $1,6 \text{ м}^3/\text{ч}$ и перепаде давления в 10 кПа.

Решение:

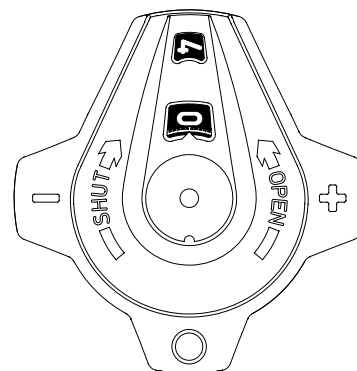
Соединяем прямой точки $1,6 \text{ м}^3/\text{ч}$ и 10 кПа. Получим $Kv=5$. Теперь проведем горизонтальную линию через $Kv=5$. Ее пересечение со шкалой настройки для DN 25 дает 2,42 оборотов.

ВНИМАНИЕ:

Если величины расхода выходят за рамки шкалы диаграммы, то считывание выполняют следующим образом:

Как в примере (выше), имеем 10 кПа, $Kv=5$ и расход $1,6 \text{ м}^3/\text{ч}$.

При 10 кПа и $Kv=0,5$ расход будет $0,16 \text{ м}^3/\text{ч}$, а при $Kv=50$ получим расход $16 \text{ м}^3/\text{ч}$. Это значит, что для данного перепада давления величины расхода и Kv находим простым перемещением запятой.

Диаграмма

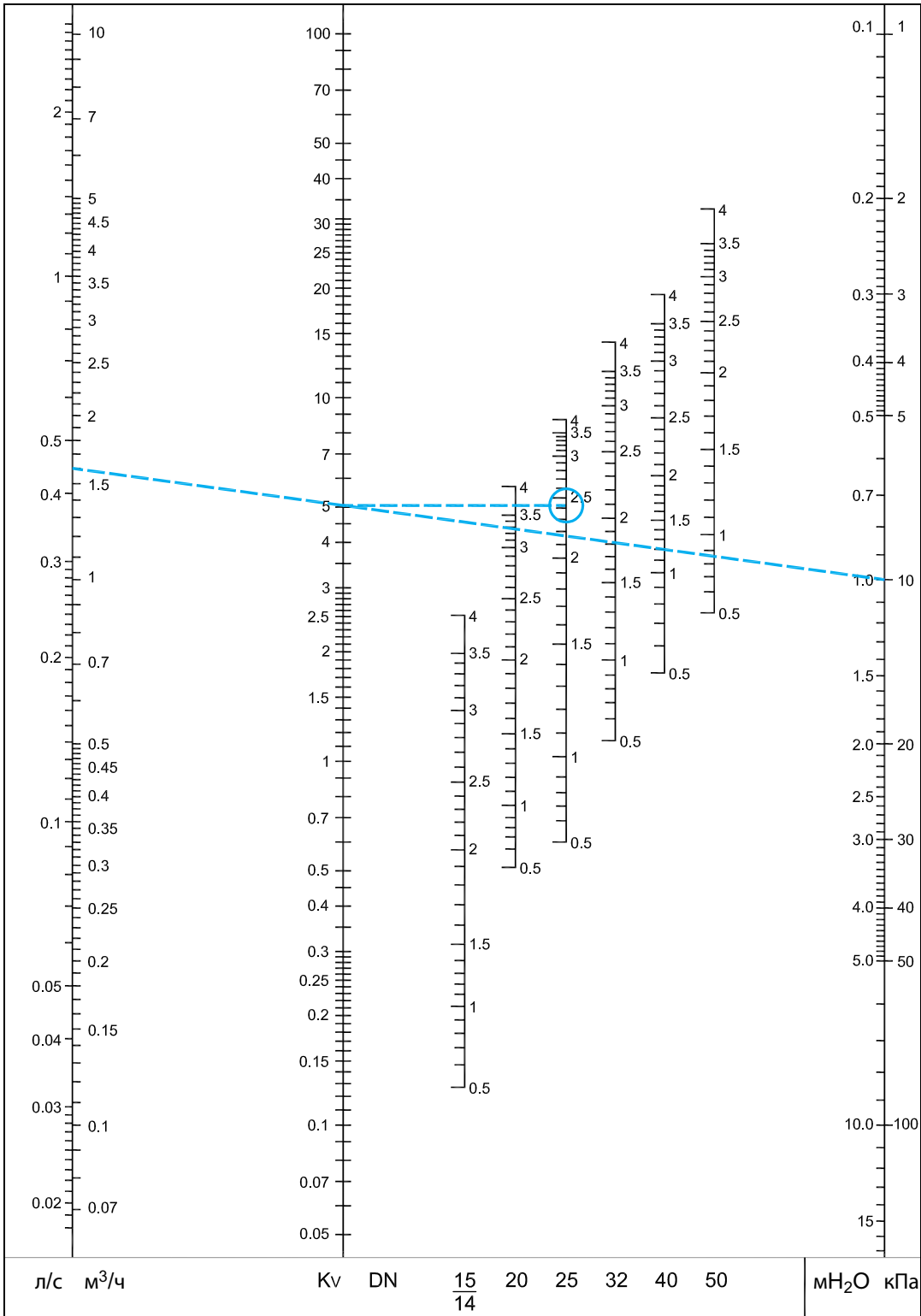

Артикулы изделий

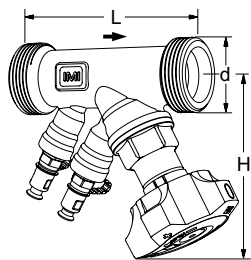

Наружная резьба

Резьба в соответствии с ISO 228. Длина резьбы в соответствии с DIN 3546.

DN	d	L	H	Kvs	Kg	№ изделия
15/14	G3/4	97	100	2,52	0,62	52 156-014
20	G1	110	100	5,70	0,72	52 156-020
25	G1 1/4	115	105	8,70	0,88	52 156-025
32	G1 1/2	134	110	14,2	1,2	52 156-032
40	G2	150	120	19,2	1,6	52 156-040
50	G2 1/2	168	120	33,0	2,3	52 156-050

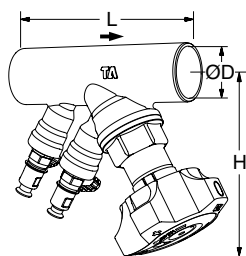

Соединение под пайку

DN	ØD	L	H	Kvs	Kg	№ изделия
15/14	15	90	100	2,52	0,62	52 153-014
20	22	97	100	5,70	0,68	52 153-020
25	28	110	105	8,70	0,80	52 153-025
32	35	124	110	14,2	1,2	52 153-032
40	42	130	120	19,2	1,5	52 153-040
50	54	155	120	33,0	2,3	52 153-050

→ = Направление потока

Kvs = м³/ч при перепаде давления в 1 бар и полностью открытом клапане.

Аксессуары

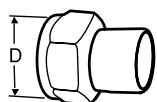

Сварное соединение

С гайками

Макс. 150°C

Латунь/сталь 1.0045 (EN 10025-2)

DN клапана	D	DN трубы	№ изделия
10	G1/2	10	52 009-010
15	G3/4	15	52 009-015
20	G1	20	52 009-020
25	G1 1/4	25	52 009-025
32	G1 1/2	32	52 009-032
40	G2	40	52 009-040
50	G2 1/2	50	52 009-050

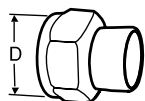

Соединение под пайку

С гайками

Макс. 150°C

Латунь/бронзы СС491К (EN 1982)

DN клапана	D	Ø трубы	№ изделия
10	G1/2	10	52 009-510
10	G1/2	12	52 009-512
15	G3/4	15	52 009-515
15	G3/4	16	52 009-516
20	G1	18	52 009-518
20	G1	22	52 009-522
25	G1 1/4	28	52 009-528
32	G1 1/2	35	52 009-535
40	G2	42	52 009-542
50	G2 1/2	54	52 009-554

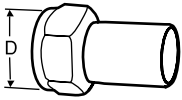

Соединение с гладким концом
 Для соединения с пресс-муфтой
 С гайками
 Макс. 150°C
 Латунь/АМЕТАЛ®

DN клапана	D	Ø трубы	№ изделия
10	G1/2	12	52 009-312
15	G3/4	15	52 009-315
20	G1	18	52 009-318
20	G1	22	52 009-322
25	G1 1/4	28	52 009-328
32	G1 1/2	35	52 009-335
40	G2	42	52 009-342
50	G2 1/2	54	52 009-354

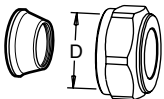

Компрессионное соединение
 Макс. 100 °C
 Используйте опорные втулки.
 Дополнительную информацию смотрите
 в каталоге на FPL соединение.
 Не следует использовать с трубами -
 РЕХ.
 Латунь/АМЕТАЛ®
 Хромированный

DN клапана	D	Ø трубы	№ изделия
10	G1/2	10	53 319-210
10	G1/2	12	53 319-212
10	G1/2	15	53 319-215
10	G1/2	16	53 319-216
15	G3/4	22	53 319-622

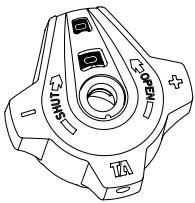

Ручка
 В сборе

№ изделия
 52 186-007

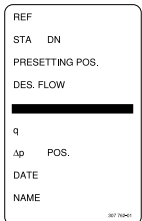

Табличка с данными

№ изделия
 52 161-990



Регулировочный ключ

[мм]	№ изделия
3 Предварительная настройка	52 187-103



Ассортимент, тексты, фотографии, графики и диаграммы могут быть изменены компанией IMI без предварительного уведомления и объяснения причин. Дополнительную информацию о компании и продукции Вы можете найти на сайте climatecontrol.imiplc.com.