

Climate
Control

IMI TA

STAD-R



Zawory równoważące

DN 15-25 do małych przepływów (niskie Kv)

STAD-R

STAD-R, zawór równoważący do modernizowanych instalacji, umożliwia dokładne zrównoważenie hydrauliczne różnych systemów. Idealny do zastosowania w przypadku wymiany lub termomodernizacji instalacji grzewczych i ciepłej wody użytkowej.

Wyróżniające cechy

Pokrętko

Wyposażone w cyfrową skalę pozwala na dokładne i szybkie wykonanie nastawy, a dzięki temu na zrównoważenie hydrauliczne instalacji. Łatwo dostępna funkcja pełnego odcięcia.

Samouszczelniające króćce pomiarowe

Do szybkiego i dokładnego pomiaru podczas równoważenia hydraulicznego.

AMETAL®

Stop odporny na odcynkowanie, który gwarantuje długą i niezmienną pracę zaworu oraz obniża ryzyko przecieku.



Dane techniczne

Zastosowanie:

Instalacje grzewcze i chłodnicze.
Instalacje wody użytkowej.

Funkcje:

Równoważenie
Nastawa wstępna
Pomiar
Odcięcie
Odwodnienie

Wymiary:

DN 15-25

Klasa ciśnienia:

PN 25

Temperatura:

Max. temperatura pracy: 120°C
(Do wyższych temperatur max. 150°C,
prosimy o kontakt z biurem.)
Min. temperatura pracy: -20°C

Media:

Woda, płyny neutralne, mieszaniny
wody i glikolu (0-57%).

Materiał:

Korpus zaworu i pokrywa: AMETAL®
Uszczelnienie (korpus/pokrywa): EPDM
O-ring
Grzyb zaworu: AMETAL®
Uszczelnienie gniazda: EPDM O-ring
Trzpień: AMETAL®
Podkładka ślizgowa: PTFE
Uszczelnienie trzpienia: EPDM O-ring
Sprężyna: Stal nierdzewna
Pokrętko: Poliamid i TPE

Króćce pomiarowe: AMETAL®

Uszczelnienie: EPDM

Kapturki: Poliamid i TPE

Odwodnienie: AMETAL®

Uszczelnienie: EPDM

Uszczelki: Włókno aramidowe

AMETAL® jest stopem odpornym na odcynkowanie firmy IMI.

Oznaczenia:

Korpus: TA, PN 20/150, DN i wymiar w calach.

Pokrętko: Rodzaj zaworu i DN.

Króćce pomiarowe

Króćce pomiarowe są samuszczelniające się. W celu wykonania pomiaru odkręć nakrętkę ochronną i wepchnij igłę pomiarową poprzez uszczelnienie.

Nastawa wstępna

W celu uzyskania wartości spadku ciśnienia odpowiednio do liczby 2.3 na wykresie, nastawę zaworu należy wykonać w sposób następujący:

1. Całkowicie zamknąć zawór (Rys. 1).
2. Otworzyć zawór na żądaną nastawę 2.3 obrotów (Rys. 2).
3. Kluczem imbusowym 3mm obracając go zgodnie z ruchem wskazówek zegara przekręcić wewnętrzny trzpień do oporu.
4. Zawór jest teraz nastawiony wstępnie.

Odwodnianie

Zawory z króćcem odwadniającym G3/4 z przyłączem do węża.

W celu sprawdzenia nastawy wstępnej: Zamknąć zawór, wskaźnik wskazuje teraz 0.0. Następnie otworzyć zawór aż do oporu.

Wskaźnik wskazuje teraz nastawioną wstępnie wartość, w tym przypadku 2.3 (rys. 2).

Do pomocy w wyborze właściwej wielkości i nastawy wstępnej zaworu (spadek ciśnienia) służą wykresy opracowane dla każdej średnicy zaworu, które przedstawiają spadek ciśnienia przy różnych nastawach i przepływach wody.

Nastawa 4.0 oznacza że zawór jest w pełni otwarty (Rys. 3). Dalsze otwarcie nie zwiększa przepływu.

Rys. 1
Zawór zamknięty

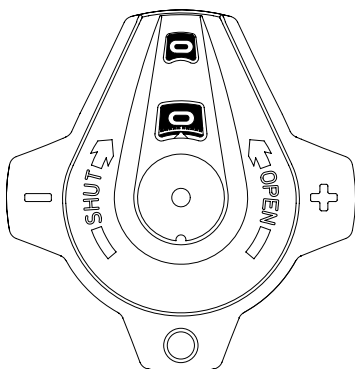

Rys. 2
Zawór nastawiony na 2.3

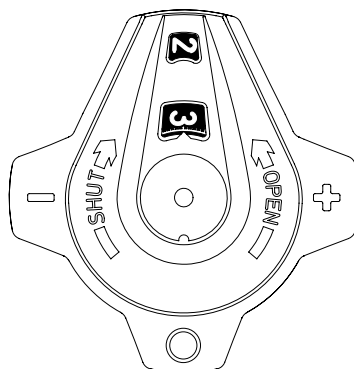

Rys. 3
Zawór w pełni otwarty

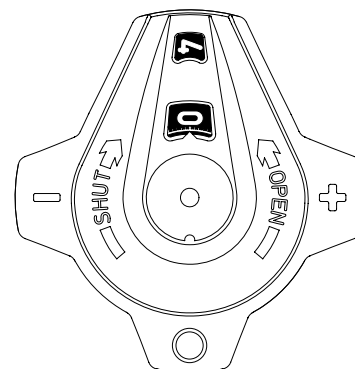

Dokładność pomiarowa

Pozycja zerowa jest skalibrowana i nie może być zmieniana.

Odchyłka przepływu przy różnych wartościach nastawy wstępnej

Krzywa (Rys. 1) obowiązuje dla zaworów z kierunkiem montażu przy przepływie "pod grzybek" i przy zachowaniu odpowiednich odcinków prostych przed i za zaworem (Rys. 2). Podczas montażu zaworu minimalne odległości należy zapewnić także względem innej armatury oraz pomp. Zawór może być zamontowany z odwrotnym kierunkiem przepływu. Odczytywane wówczas dane o przepływie są właściwe, ale tolerancja jest większa (maksimum 5% dodatkowo).

Rys. 1

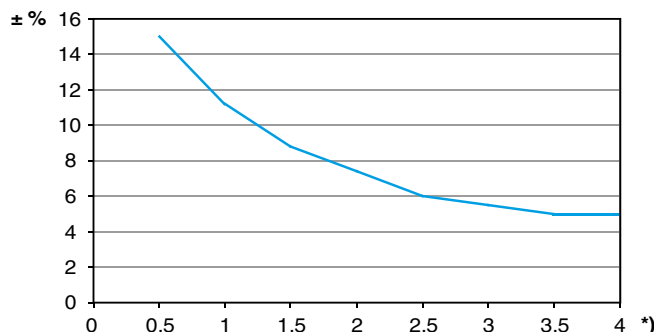

*) Nastawa, Liczba obrotów.

Rys. 2

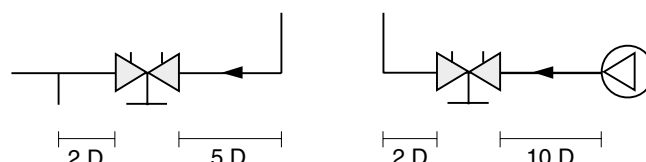

D = DN zaworu

Współczynniki korygujące

Obliczenia dotyczące przepływu mają zastosowanie dla wody (+20°C). Dla innych płynów mających w przybliżeniu tę samą lepkość co woda (≤ 20 cSt = $3^\circ\text{E} = 100$ S.U.), konieczna jest tylko kompensacja określonej gęstości. Jednakże przy niskich temperaturach lepkość wzrasta i w niektórych zaworach może pojawić się przepływ laminarny. Może to spowodować odchyłki

w przepływie, które nasilają się przy małych zaworach, małych przepływach i niskich ciśnieniach dyspozycyjnych. Korekta tych odchyłek może być przeprowadzona za pomocą oprogramowania HySelect lub bezpośrednio w przyrządzie pomiarowym TA-SCOPE.

Wartości Kv

Nastawa	DN 15, 20	DN 20	DN 25
0.5	-	0,118	0,521
1	0,099	0,248	0,728
1.5	0,155	0,447	1,00
2	0,277	0,709	1,26
2.5	0,452	1,03	1,81
3	0,678	1,34	2,65
3.5	0,962	1,93	3,85
4	1,27	2,63	4,91

Dobór

Jeśli spadek ciśnienia Δp i projektowany przepływ są znane, należy zastosować wzór do obliczenia współczynnika Kv lub wykres.

$$Kv = 0,01 \frac{q}{\sqrt{\Delta p}} \quad q \text{ l/h, } \Delta p \text{ kPa}$$

$$Kv = 36 \frac{q}{\sqrt{\Delta p}} \quad q \text{ l/s, } \Delta p \text{ kPa}$$

Przykład

Przepływ wynosi $0,35 \text{ m}^3/\text{h}$, Δp_V wynosi 10 kPa .

- Skorzystaj z wykresu. (Kiedy obliczasz Kv ze wzoru przejdź do kroku 4).
- Narysuj prostą linię pomiędzy $0,35 \text{ m}^3/\text{h}$ i 10 kPa .
- Odczytaj wartość Kv w miejscu gdzie linia przecina krzywą Kv. W tym przypadku $Kv=1,1$.
- Narysuj poziomą linię od $Kv 1,1$, przecięcie słupka z wielkością nastawy sugeruje wybór zaworu. W tym przypadku dla DN 15 nastawa 3,7, dla DN 20 nastawa 2,6 oraz dla DN 25 nastawa 1,7.
- Wybierz najmniejszy (z bezpiecznym marginesem). W tym przypadku DN 20 jest preferowany.

Wykres doboru

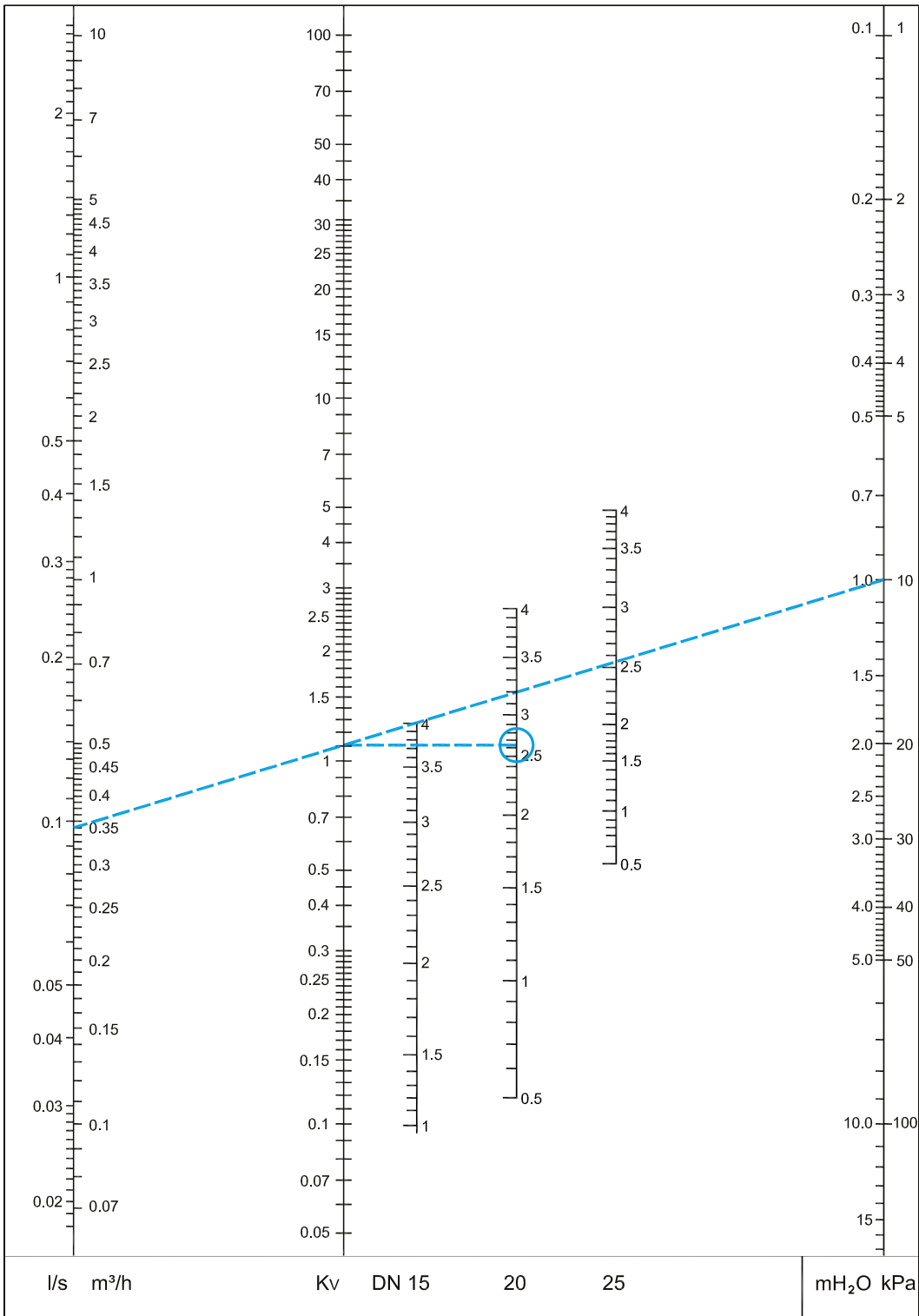

Produkty

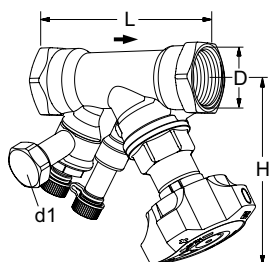

Z odwodnieniem

Gwinty wewnętrzne.

Gwinty zgodne z ISO 228. Długość gwintów zgodna z ISO 7/1.

DN	D	L	H	Kvs	Kg	EAN	Nr artykułu
d1 = G3/4							
15*	G1/2	84	100	1,27	0,56	5902276836428	52 873-615
20*	G3/4	94	100	2,63	0,64	5902276836435	52 873-620
25	G1	105	105	4,91	0,77	5902276836442	52 873-625

→ = Kierunek przepływu

Kvs = m³/h przepływ przy spadku ciśnienia 1 bar oraz przy całkowicie otwartym zaworze.

*) Może być przyłączony do rur gładkich za pomocą złączek zaciskowych KOMBI.

Akcesoria

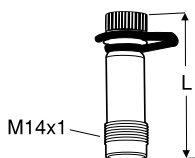

Króćce pomiarowe

Max 120°C (chwilowo 150°C)

AMETAL®/EPDM

L	EAN	Nr artykułu
44	7318792813207	52 179-014
103	7318793858108	52 179-015

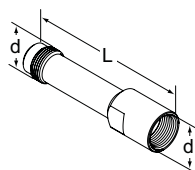

Przedłużenie dla króćca pomiarowego M14x1

Do montażu, przy zaizolowanym zaworze.

AMETAL®

d	L	EAN	Nr artykułu
M14x1	71	7318793969507	52 179-016

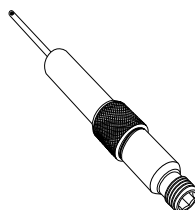

Króciec pomiarowy, z przedłużeniem 60 mm

(nie do 52 179-000/-601)

Może być zainstalowany bez odwodnienia w instalacji.

AMETAL®/Stal nierdzewna/EPDM

L	EAN	Nr artykułu
60	7318792812804	52 179-006

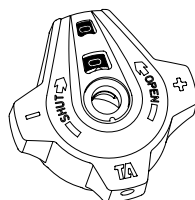

Pokrętko

Komplet

EAN	Nr artykułu
7318794043503	52 186-007

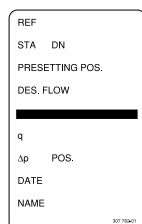

Etykieta identyfikacyjna

EAN	Nr artykułu
7318792779206	52 161-990



Klucz imbusowy

[mm]		EAN	Nr artykułu
3	Nastawa wstępna	7318792836008	52 187-103
5	Odwodnienie	7318792836107	52 187-105

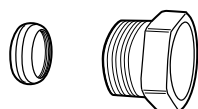

Złączka zaciskowa KOMBI

Max 100°C

(Więcej informacji patrz katalog złączek KOMBI.)

Gwinty zewnętrzne na złączkę wkrętną	Dł. rur, średnica	EAN	Nr artykułu
G1/2	10	7318792874901	53 235-109
G1/2	12	7318792875007	53 235-111
G1/2	14	7318792875106	53 235-112
G1/2	15	7318792875205	53 235-113
G1/2	16	7318792875304	53 235-114
G3/4	15	7318792875403	53 235-117
G3/4	18	7318792875601	53 235-121
G3/4	22	7318792875700	53 235-123

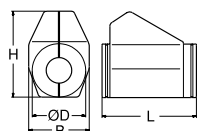

Izolacja

Do montażu na zaworze w instalacji grzewczej i chłodniczej.

Materiał: EPP

Reakcja na ogień: B2 (DIN 4102)

Max. temperatura pracy: 120°C

(chwilowo 140°C)

Min. temperatura pracy: 12°C, -8°C z uszczelnieniem.

Dł. DN	L	H	D	B	EAN	Nr artykułu
10-20	155	135	90	103	7318792839108	52 189-615
25	175	142	94	103	7318792839306	52 189-625
32	195	156	106	103	7318792839504	52 189-632
40	214	169	108	113	7318792839702	52 189-640
50	245	178	108	114	7318792839900	52 189-650



Produkty, teksty, fotografie, rysunki oraz wykresy w tym dokumencie mogą być zmienione przez IMI bez wcześniejszego zawiadomienia oraz podania powodu. Po najnowsze informacje o naszych produktach prosimy o wizytę na stronie climatecontrol.imiplc.com.