

Ferro-Cleaner

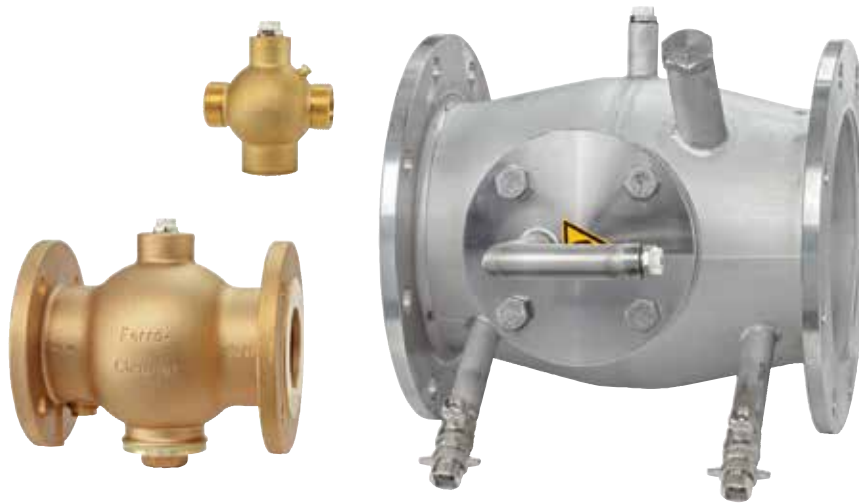

Valvole di sfogo rapido e separatori
Il sistema filtrante a flusso magnetico

Ferro-Cleaner

Il sistema filtrante a flusso magnetico Ferro-Cleaner protegge gli impianti termici da fanghi e corrosione. Offre semplicità, praticità, efficacia e sicurezza di montaggio, uso e manutenzione. Verticale o orizzontale, Ferro-Cleaner può essere montato in qualsiasi posizione, mantenendo sempre prestazioni elevate. L'esecuzione compatta facilita il montaggio e l'impiego. L'impianto ne trarrà vantaggio sia in termini di prestazioni sia di durata.



Caratteristiche principali

- > **Sistema filtrante che cattura le più piccole particelle di magnetite**
- > **Si può montare in qualsiasi posizione**
- > **Dimensioni compatte**

Caratteristiche tecniche

Applicazioni:

Sistemi di riscaldamento, raffrescamento e solari.

Perdita di carico:

< 50 mbar

Pressione:

Mod. 80, 150 - 16 bar
Mod. 273, 323, 406, 606 - 10 bar

Temperatura:

Massima temperatura ammissibile,
TS: 120 °C
Minima temperatura ammissibile,
TSmin: -10 °C

Fluido:

Sistema atossico e non aggressivo.
Additivo antigelo fino al 50%.

Materiali:

Modelli 80: Ottone
Modelli 150: bronzo
Modelli da 273, 323, 406 a 606: acciaio inossidabile (1.4307)

Magnete

Materiale: N 40 H Neodimio - Fe - Boro
min. 1050 mT (Rimanenza)
Anodo (opzionale): Magnesio

Principio di separazione

Ferro-Cleaner filtra l'intero flusso trattenendo le particelle magnetiche più fini dall'acqua per mezzo di un magnete estremamente potente. Il magnete in N 40 H Neodimio - Fe - Boro è uno dei magneti permanenti più potenti sul mercato. In tal modo, le particelle non possono circolare ulteriormente e danneggiare o addirittura distruggere i componenti come caldaie, pompe, valvole, scambiatori di calore a piastre, tubazione di impianti radianti, ecc.

Inoltre, la manutenzione è facile e veloce. Negli impianti che presentano un contenuto di ossigeno troppo elevato a causa della diffusione si raccomanda l'uso di un anodo sacrificale in magnesio, che può essere utilizzato nel Ferro Cleaner al posto del magnete. I Modelli 80 del Ferro Cleaner possono essere ordinati con magnete oppure con anodo. I Modelli 150, 273, 323 e 606 sono invece forniti sia con il magnete che con l'anodo. L'anodo lega l'ossigeno, stabilizzando il processo di corrosione. Tuttavia, con il passare del tempo perde volume e deve essere sostituito ogni 3-5 anni.



Tipo 150

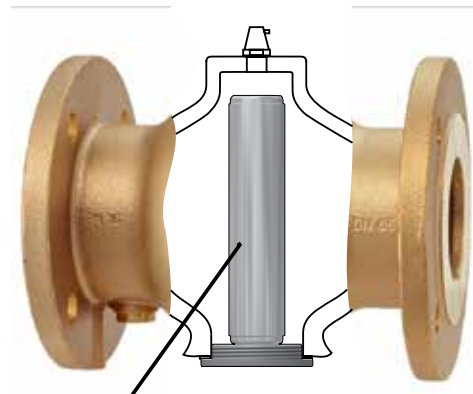

Magnete

Dimensionamento

Per ottenere i massimi risultati, la velocità del fluido nel Ferro Cleaner deve essere max. 1 m/s.

Vnom: portata raccomandata per una velocità di 1 m/s nella tubazione.

Perdita di carico inferiore a 5 kPa

DN	Vnom (m ³ /h)	Vmax (m ³ /h)
32	3,7	5,5
65	14	21
80	19	28
100	32	48
125	48	72
150	68	102
200	120	180
250	195	287
300	275	410
400	430	645
500	685	1010

Installazione

Ferro Cleaner può essere montato in qualsiasi posizione, in tubi orizzontali o verticali. Tuttavia, occorre accertarsi che vi sia uno spazio sufficiente per smontare il magnete da Ferro Cleaner e pulirlo.

Si raccomanda di installare una valvola di intercettazione a monte ed a valle di Ferro Cleaner per consentirne la pulizia. Per il Tipo 80, si raccomanda un raccordo a vite con nipplo filettato e valvola a sfera Globo H, con o senza spurgo. Fare riferimento alla scheda tecnica della Globo H.

Type 80

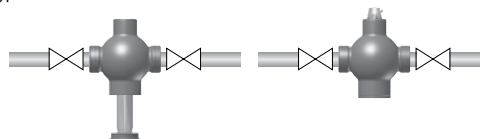

Type 150

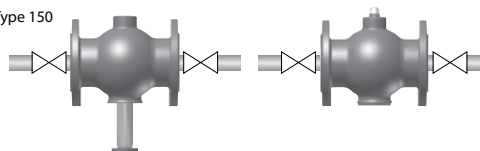

Esempi applicativi

Impianti con caldaia

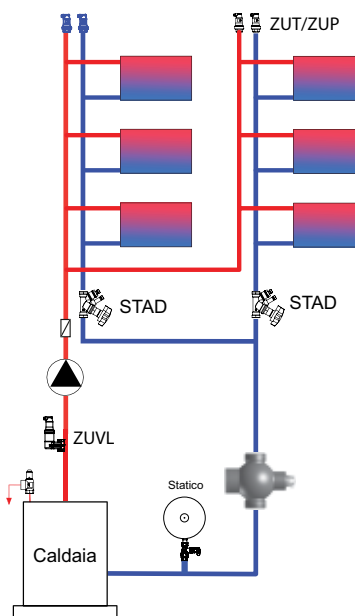
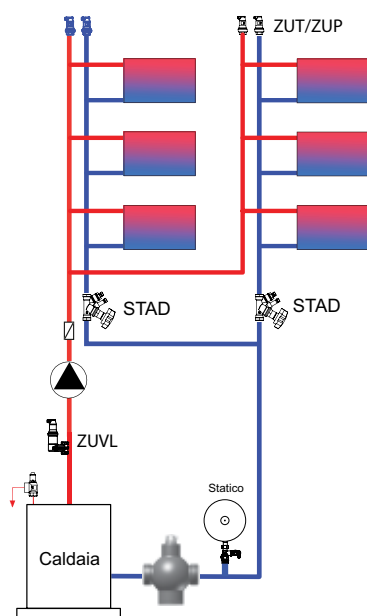

Impianti con scambiatore di calore

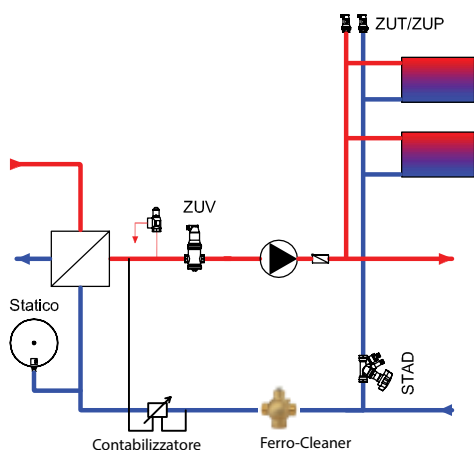

La posizione ideale per l'installazione di Ferro Cleaner è sulla tubazione di ritorno, a monte del generatore di calore o in generale dell'unità da proteggere. Non ci sono distanze minime da rispettare da curve, o altre perturbazioni, a monte o a valle di Ferro Cleaner.

Articolo

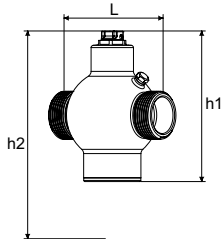

Mod. 80 - PN 16 con magnete o anodo

DN	h1	h2	L	m [kg]	Vol. max. [m ³ /h]	Magnete	EAN	Codice art.
con magnete								
1 1/4	140	220	110	1,5	5,5	1	7640153570314	792 1100
con anodo								
1 1/4	140	220	110	1,2	5,5	-	7640153570321	792 1101

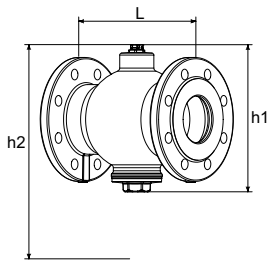

Mod. 150 - PN 16 con magnete e anodo

DN	h1	h2	L	Kg	Vol. max. [m ³ /h]	Magnete	EAN	Codice art.
65	230	350	232	12,5	21	1	7640153570338	792 1102
80	230	350	232	13,5	28	1	7640153570345	792 1103
100	230	350	232	14,0	48	1	7640153570352	792 1104

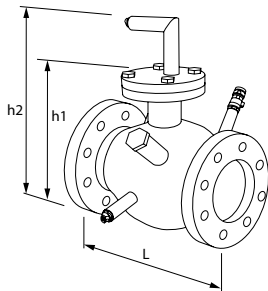

Mod. 273 - PN 10 con magnete e anodo Flange PN 16

DN	h1	h2	L	Kg	Vol. max. [m ³ /h]	Magnete	EAN	Codice art.
125	500	800	375	22,0	72	1	7640153570369	792 1125
150	500	800	366	25,0	102	1	7640153570376	792 1126
200	500	800	366	30,0	180	1	7640153570383	792 1127

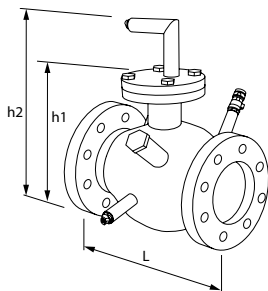

Mod. 323 - PN 10 con magneti e anodo Flange PN 16

DN	h1	h2	L	Kg	Vol. max. [m ³ /h]	Magneti	EAN	Codice art.
250	550	850	416	45	287	2	7640153570390	792 1128

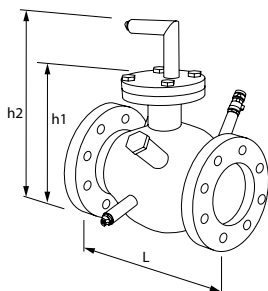

Mod. 406 - PN 10 con magneti e anodo Flange PN 16

DN	h1	h2	L	Kg	Vol. max. [m ³ /h]	Magneti	EAN	Codice art.
300	590	890	512	50	410	2	7640161626560	792 1112

h2 – Spazio richiesto per la rimozione del magnete

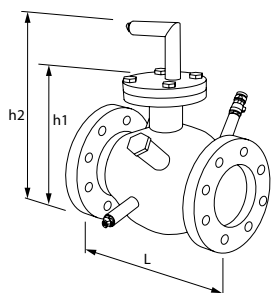

**Mod. 606 - PN 10 con magneti e anodo
Flange PN 16**

DN	h1	h2	L	Kg	Vol. max. [m ³ /h]	Magneti	EAN	Codice art.
400	780	1100	634	80	645	3	7640161626577	792 1113
500	780	1100	634	100	1010	3	7640161629141	792 1114

h2 – Spazio richiesto per la rimozione del magnete

Accessori

Anodo di ricambio

Mod.	DN	d	L	EAN	Codice art.
80	1 1/2	22	80	7640161632165	792 2001
150	1/2	18	60	7640153571007	792 2003
273-606	1	22	300	7640161626546	789 0919

Altri PN e DN su richiesta

Valvole di intercettazione per il Tipo 80 – fare riferimento alla scheda tecnica di Globo H

Si prega di utilizzare 2 raccordi a vite e una valvola a sfera per ogni set.