

# TA-Slider 750



## Moteurs

Servomoteur proportionnel intelligent - 750 N

# TA-Slider 750

Servomoteur paramétrable par smartphone ou bus de communication. Compatible avec tous les systèmes de régulation avec ou sans bus. Le large éventail de possibilités de réglage facilite la bonne exécution des projets. La programmation digitale des entrées / sorties auxiliaires ainsi que de la course sur le moteur lui-même fait entrer la régulation et l'équilibrage hydrauliques dans une nouvelle ère.



## Caractéristiques principales

- > **Paramétrage simple et fiable**  
Logiciel de configuration sur smartphone et liaison Bluetooth via TA-Dongle.
- > **Entièrement configurable**  
Toutes les fonctions dont vous avez besoin, et même beaucoup plus, se trouvent parmi les 200 options de réglage.
- > **Diagnostic système**  
Enregistre les 10 dernières erreurs, l'installation est sous contrôle. Les coûts de maintenance sont réduits.
- > **Connectivité idéale**  
Communication avec les protocoles de bus les plus courants.

## Caractéristiques techniques

### Fonctions :

Régulation proportionnelle  
Régulation 3 points  
Régulation "Tout Ou Rien"  
Commande manuelle de secours  
Adaptation automatique de la course  
Indication de mode, d'état et de position  
Signal recopie de position  
Limitation de la course  
Réglage d'une course mini  
Protection contre le blocage de la vanne  
Détection de blocage (colmatage)  
Position de sécurité sur détection d'erreur  
Diagnostic/Enregistrement  
Démarrage retardé

### Version Plus:

Avec carte de communication bus optionnelle  
+ ModBus ou BACnet

Avec carte relais optionnelle

+ 1 entrée binaire, maxi. 100 Ω, câble maxi. 10 m ou câble blindé.  
+ 2 sorties relais, maxi. 5A, 30 VDC/250 VAC sur charge résistive  
+ Signal de recopie de position en mA

### Tension d'alimentation :

24 VAC/VDC ±15%.  
100-240 VAC ±10%.  
Fréquence 50/60 Hz ±3 Hz.

### Puissance absorbée :

24 VAC/VDC:  
En service : < 8 VA (VAC) ; < 4,5 W (VDC)  
Au repos : < 1 VA (VAC) ; < 0,5 W (VDC)  
100-240 VAC :  
En service : < 9,7 VA (VAC)  
Au repos : < 1,8 VA (VAC)

### Signal d'entrée :

0(2)-10 VDC, R<sub>i</sub> 47 kΩ.  
Sensibilité réglable 0,1-0,5 VDC.  
Filtre passe-bande 0,33 Hz.  
0(4)-20 mA R<sub>i</sub> 500 Ω.  
*Proportionnel :*  
0-10, 10-0, 2-10 ou 10-2 VDC  
0-20, 20-0, 4-20 ou 20-4 mA  
*Proportionnel demi-plage :*  
0-5, 5-0, 5-10 ou 10-5 VDC  
0-4,5, 4,5-0, 5,5-10 ou 10-5,5 VDC  
2-6, 6-2, 6-10 ou 10-6 VDC  
0-10, 10-0, 10-20 ou 20-10 mA  
4-12, 12-4, 12-20 ou 20-12 mA  
*Double-Plage (pour fonction change-over) :*  
0-3.3 / 6.7-10 VDC,  
10-6.7 / 3.3-0 VDC,  
2-4.7 / 7.3-10 VDC ou  
10-7.3 / 4.7-2 VDC.  
Réglage par défaut :  
Proportionnel 0-10 VDC.

### Signal de recopie :

0(2)-10 VDC, max. 8 mA, min. 1.25 kΩ.  
*Version Plus :*  
0(4)-20 mA, max. 700 Ω.  
Plage : Voir "Signal d'entrée".  
Réglage par défaut :  
Proportionnel 0-10 VDC.

### Caractéristiques :

Linéaire, Egal pourcentage (EQM 0,25) et égale pourcentage inversé (EQM 0,25).  
Réglage par défaut: Linéaire

### Temps de manoeuvre :

3, 4, 6, 8, 12 ou 16 s/mm  
Réglage par défaut : 3 s/mm

### Force de manoeuvre :

750 N

### Température :

Température fluide : 0°C – +120°C  
Environnement opérationnel : 0°C – +50°C (5-95%HR, sans condensation)  
Environnement de stockage : -20°C – +70°C (5-95%HR, sans condensation)

### Classe de protection :

IP 54 Toutes positions  
(suivant norme EN 60529)

---

**Classe de protection :**

(suivant norme EN 61140).

100-240 VAC : Classe I.

24 VAC/VDC : Version Plus avec carte à relais optionnelle, Classe I.

Toutes les autres versions, Classe III très basse tension de sécurité.

---

**Course :**

22 mm

Détection automatique de la course de la vanne.

---

**Niveau sonore :**

Max. 40 dBA

---

**Poids :**

1,6 kg

---

**Montage sur la vanne :**

Fixation sur la vanne par deux vis M8 et connexion rapide sur la tige.

---

**Matériaux :**

Capot : PBT

Étrier : Alu EN44200

---

**Couleur :**

Orange RAL 2011, gris RAL 7043.

---

**Marquage :**

IMI TA, dénomination du produit, No d'article et caractéristiques techniques.

Description de l'indicateur LED.

---

**Certification CE :**

LV-D. 2014/35/EU : EN 60730-1, -2-14.

EMC-D. 2014/30/EU : EN 60730-1, -2-14.

RoHS-D. 2011/65/EU : EN 63000.

---

**Norme de produit :**

EN 60730 (pour les zones résidentielles et industrielles)

---

**Câble :**

Section de câble\* : 0,5-2,0 mm<sup>2</sup>

Classe de protection I : H05VV-F ou similaire

Classe de protection III : LiYY ou similaire

\*) **NB** : la section des fils doit être adaptée à la longueur du câble et à la puissance de l'actionneur afin que la tension aux bornes de ce dernier soit supérieure à 20.4 VAC/DC (24V -15% de tolérance). Pour les versions d'actionneurs alimentés en 24VAC/DC avec un signal de pilotage en tension (0-10V par exemple), la baisse de tension d'alimentation doit être inférieure à l'hystérésis définie pour le signal de pilotage.

## Fonction

### Réglage

Paramétrage du moteur sur l'application HyTune pour smartphone (IOS version 8 ou plus récente, Android version 4.3 ou plus récente) via liaison Bluetooth et TA-Dongle. Il n'est pas indispensable que le moteur soit alimenté.

Le paramétrage est mémorisé dans le TA-Dongle afin de le dupliquer sur d'autres moteurs TA-Slider. Branchez le TA-Dongle au moteur et appuyez sur le bouton de configuration. HyTune peut être téléchargé à partir de l'App Store ou sur Google Play.

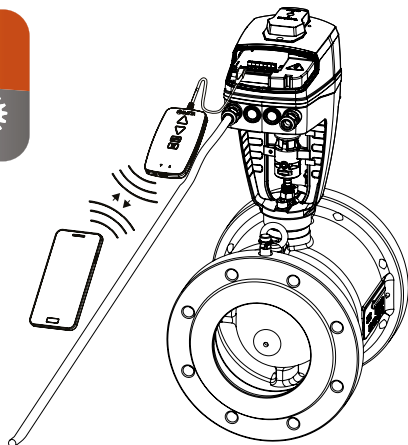

### Réglage des paramètres de communication sur Bus

Les réglages des paramètres tels qu'adresse, vitesse de transmission, parité et autres se font via l'application HyTune et le TA-Dongle. Il n'est pas nécessaire que l'actionneur soit alimenté.

Plus d'informations dans la brochure de mise en œuvre des protocoles Bus.

### Commande manuelle de secours

À l'aide d'une clé Allen de 5 mm ou via le TA-Dongle.

**Note :** Alimentation électrique nécessaire en cas d'utilisation du TA-Dongle.

### Indicateur de position

Indicateur visuel sur l'étrier.

### Détection automatique de course

Selon le réglage sélectionné du tableau.

Type de calibrage	À la mise sous tension	Après commande manuelle de secours
Les deux extrémités (entièrement)	√ *	√
Tige sortie à 100% (rapide)	√	√ *
Aucun	√	

\*) Réglage par défaut

**Note :** Une actualisation du calibrage peut être répétée automatiquement chaque mois ou chaque semaine.  
Réglage par défaut : Désactivé.

### Réglage de limitation de course

Une course maxi, inférieure ou égale à la levée de la vanne détectée, peut être réglée sur le moteur.

Pour certaines vannes de TA/HEIMEIER, la course peut également être réglée à  $K_v_{max}/q_{max}$ .

Réglage par défaut : Pas de limitation de course (100%).

### Réglage d'une course mini

Le moteur peut être réglé avec une course mini en dessous de laquelle il ne va pas descendre (sauf pour l'étalonnage).

Pour certaines vannes TA / HEIMEIER, il peut également être réglé sur un  $q_{min}$ .

Réglage par défaut : pas de course mini (0%).

### Protection contre le blocage de la vanne

Lorsque le moteur n'est pas actionné pendant une semaine ou un mois, il effectuera un quart d'une course complète pour revenir ensuite à la valeur souhaitée.

Réglage par défaut : Désactivé.

### Détection de blocage de la vanne (colmatage)

Si le déplacement cesse avant que la valeur souhaitée ne soit atteinte, le moteur recule, prêt à entreprendre une nouvelle tentative. Après trois tentatives, le moteur se déplace vers la « position de sécurité sur détection d'erreur » configurée.

Réglage par défaut : Activé.

### Position de sécurité sur détection d'erreur

Position entièrement sortie ou rentrée lorsque les erreurs suivantes se produisent : tension insuffisante, circuit ouvert, blocage de vanne ou défaillance détection de course.

Réglage par défaut : Position entièrement sortie.

### Diagnostic/enregistrement

Les 10 dernières erreurs (tension insuffisante, circuit ouvert, blocage de vanne, défaillance détection de course) avec horodatage peuvent être lues à l'aide de l'application HyTune + TA-Dongle. Les erreurs enregistrées sont effacées lors d'une coupure de courant.

### Démarrage retardé

Le moteur peut observer un délai (0 à 1275 sec.) avant de démarrer, suite à une coupure d'alimentation. Ceci est utile lorsqu'il est utilisé avec un système de contrôle qui a lui-même un long temps de démarrage.

Réglage par défaut : 0 seconde.

### Version Plus :

#### Interfaces de connexion pour communication bus

- RS485; BACnet MS/TP, Modbus/RTU
- Ethernet; BACnet/IP, Modbus/TCP

#### Entrée binaire

Si le circuit de l'entrée binaire est ouvert, le moteur bascule vers une course pré-réglée, un second réglage de limitation de course ou une course complète, quelles que soient les limitations afin d'effectuer le rinçage de la vanne.

Voir également Détection Change Over.

Réglage par défaut : Désactivé.

#### Gestion automatique du change-over (bascule chaud-froid avec 2 débits distincts)

Par commutation automatique entre 2 réglages de course prédéterminés sur activation de l'entrée binaire ou en utilisant la fonction Double-Plage du signal d'entrée.

Sur les modèles Bus, cette commutation peut également être pilotée via le Bus.

## Témoins lumineux

	État	Vert
	— — — —	Signal long – Signal court
	— — — —	Signal court - Signal long
	— — — —	Signaux longs
	— — — —	Signaux courts
	— — — —	2 signaux courts
		Éteint

	Code d'erreur	Rouge
	- - -	1 signal
	- - -	2 signaux
	- - - -	3 signaux
	- - - -	4 signaux

Lors de la détection d'une erreur, des signaux rouges lumineux s'affichent tandis que des témoins lumineux verts clignotent en alternance.

Pour de plus amples renseignements, consultez l'application HyTune + TA-Dongle.

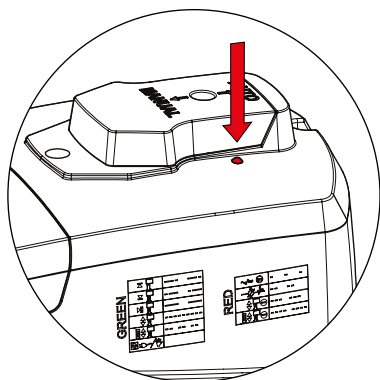

## Installation

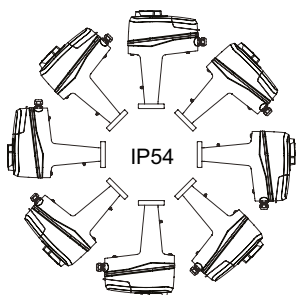

**N.B.**

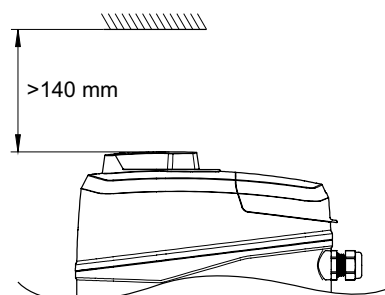

## Schéma de raccordement – Bornes/Description

Borne	Description
L24	Alimentation 24 VAC/VDC
M*	Neutre pour tension d'alimentation 24 VAC/VDC et signaux
L	Alimentation 100-240 VAC
N	Neutre pour tension d'alimentation 100-240 VAC
Y <sub>i</sub>	Signal d'entrée pour régulation proportionnelle 0(4)-20 mA, 500 Ω
Y <sub>v</sub>	Signal d'entrée pour régulation proportionnelle 0(2)-10 VDC, 47 kΩ
X <sub>i</sub>	Signal de recopie 0(4)-20 mA, résistance max. 700 Ω
X <sub>v</sub>	Signal de recopie 0(2)-10 VDC, max. 8 mA ou résistance min. aux charges 1,25 kΩ
Dw	Signal de régulation 3 points pour tige sortie (24 VAC/VDC ou 100-240 VAC)
Up	Signal de régulation 3 points pour tige rentrée (24 VAC/VDC ou 100-240 VAC)
B	Raccordement pour contact libre de potentiel (p.ex. détection fenêtre ouverte), max. 100 Ω, câble max. 10 m ou câble blindé
COM1, COM2	Contacts communs à relais, max. 250 VAC, max. 5A @ 250 VAC sur charge résistive, max. 5A @ 30 VDC sur charge résistive
NC1, NC2	Contacts normalement fermés pour relais 1 et 2
NO1, NO2	Contacts normalement ouverts pour relais 1 et 2

\*) Toutes les bornes M sont connectées en interne.

## Schéma de raccordement – 24 V

## 0(2)-10 VDC

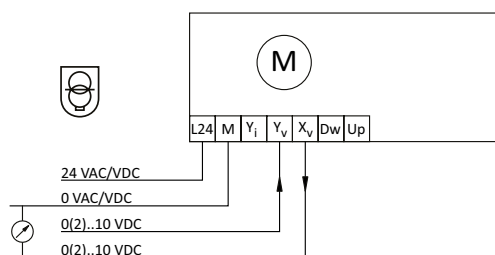

## 3-points

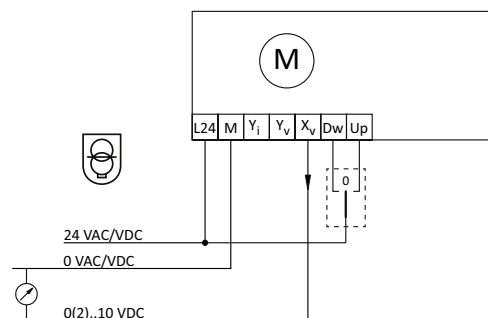

## 0(4)-20 mA

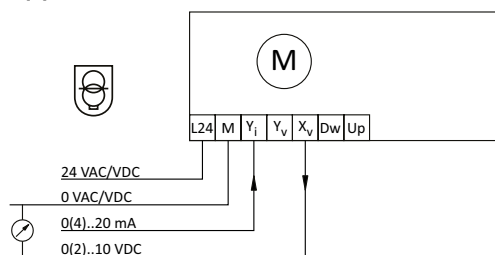

## Tout ou rien

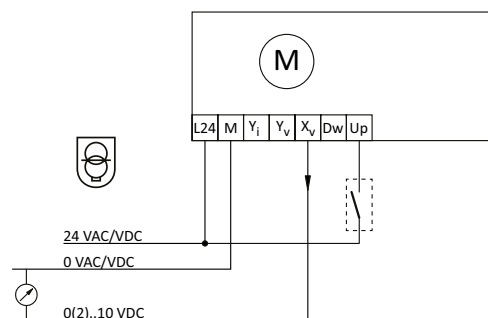

24 VAC/DC fonctionnant uniquement avec transformateur de sécurité selon la norme EN 61558-2-6.

## Schéma de raccordement – 100-240 V

**0(2)-10 VDC**

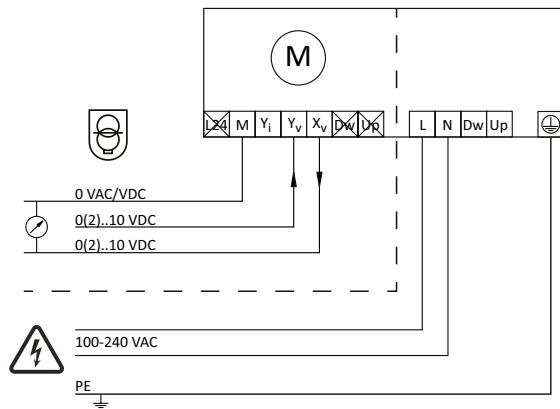

**3-points**

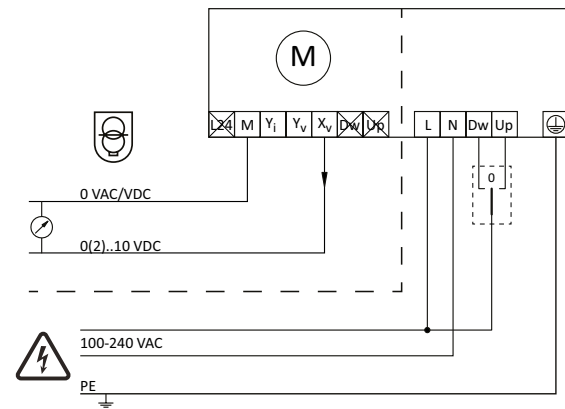

**0(4)-20 mA**

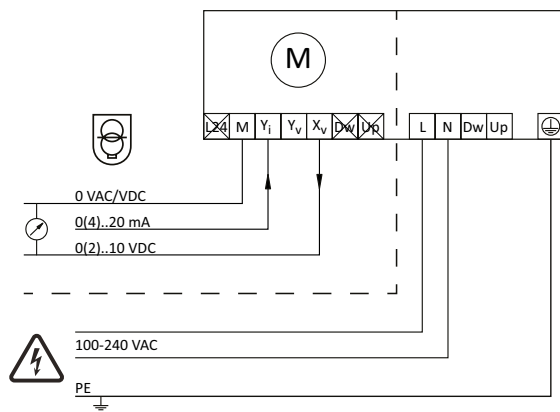

**Tout ou rien**

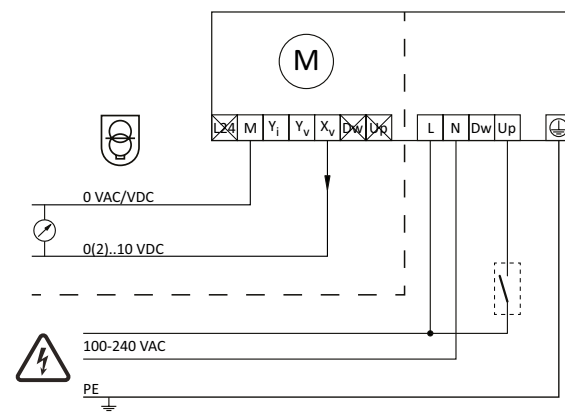

24 VAC/DC fonctionnant uniquement avec transformateur de sécurité selon la norme EN 61558-2-6.

## Schéma de raccordement – Relais (uniquement pour version Plus)

### Carte à relais optionnelle

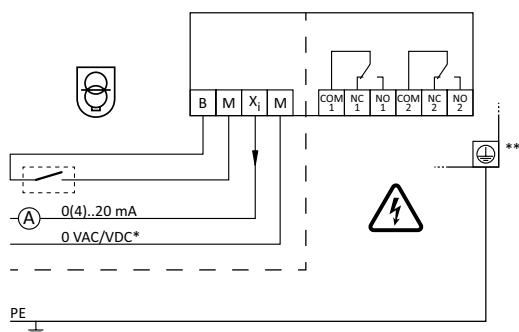

\*) Neutre basse tension.

\*\*\*) Connexion de mise à la terre requise.

## Schéma de raccordement – Bus de Communication (uniquement pour version Plus)

### Carte de communication Ethernet optionnelle

BACnet/IP, Modbus/TCP

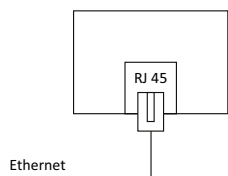

### Carte RS 485 optionnelle

BACnet MS/TP, Modbus/RTU

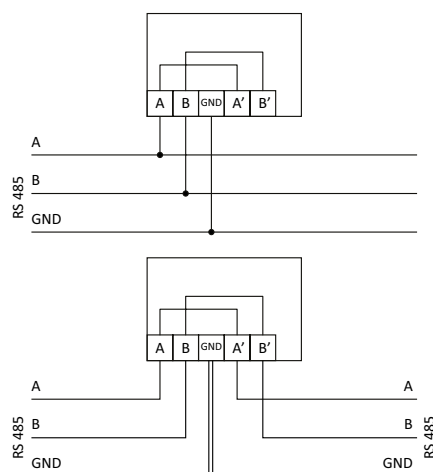

**Note :** Les bornes A, B, A', B' et GND sont isolées de toutes les autres bornes.



## Articles

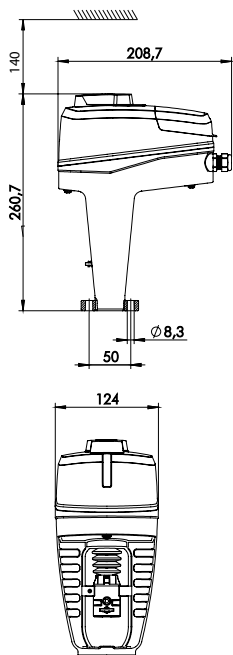

### TA-Slider 750

Signal d'entrée : 0(2)-10 VDC, 0(4)-20 mA, 3-points, tout ou rien

Tension d'alimentation	EAN	No d'article
24 VAC/VDC	5901688828458	322226-10110
100-240 VAC	5902276883620	322226-40110

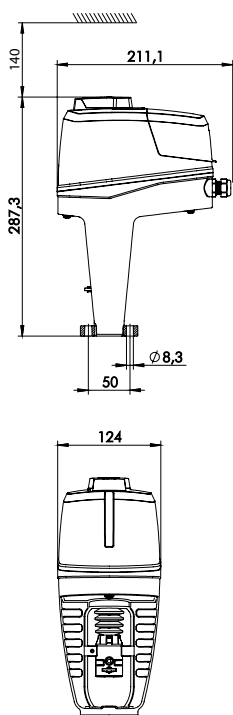

### TA-Slider 750 Plus

Signal d'entrée : 0(2)-10 VDC, 0(4)-20 mA, 3-points, tout ou rien

#### Avec entrée binaire, relais, sortie mA

Tension d'alimentation	BUS	EAN	No d'article
24 VAC/VDC	-	5902276883965	322226-10219
100-240 VAC	-	5902276883972	322226-40219

#### Avec communication bus (sans entrée binaire, relais, sortie mA)

Tension d'alimentation	BUS	EAN	No d'article	
24 VAC/VDC	Modbus/RTU	RS 485	5901688828489	322226-12210
	BACnet MS/TP	RS 485	5901688828496	322226-13210
	Modbus/TCP	Ethernet	5901688828502	322226-14210
	BACnet/IP	Ethernet	5901688828526	322226-16210
100-240 VAC	Modbus/RTU	RS 485	5902276883651	322226-42210
	BACnet MS/TP	RS 485	5902276883668	322226-43210
	Modbus/TCP	Ethernet	5902276883675	322226-44210
	BACnet/IP	Ethernet	5902276883699	322226-46210

#### Avec communication bus, entrée binaire, relais, sortie mA

Tension d'alimentation	BUS	EAN	No d'article	
24 VAC/VDC	Modbus/RTU	RS 485	5902276883576	322226-12219
	BACnet MS/TP	RS 485	5902276883583	322226-13219
	Modbus/TCP	Ethernet	5902276883590	322226-14219
	BACnet/IP	Ethernet	5902276883613	322226-16219
100-240 VAC	Modbus/RTU	RS 485	5902276883712	322226-42219
	BACnet MS/TP	RS 485	5902276883729	322226-43219
	Modbus/TCP	Ethernet	5902276883736	322226-44219
	BACnet/IP	Ethernet	5902276883750	322226-46219

## Autres équipements

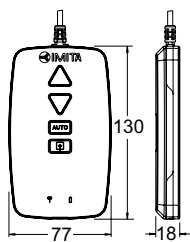

### TA-Dongle

Pour la communication Bluetooth avec l'application HyTune, le transfert des paramètres de configuration et la commande manuelle de secours.

EAN	No d'article
5901688828632	322228-00001

## Accessoires

### Réchauffage de la tige

Y compris l'extension de la tige et les vis de fixation rallongées.

Plage de température jusqu'à -10 °C.

Tension d'alimentation 24 VAC ± 10%, 50/60 Hz ± 5%.

Puissance  $P_N$  approx. 30 W.

Courant absorbé 1,4 A.

Température de surface maxi. 50 °C.

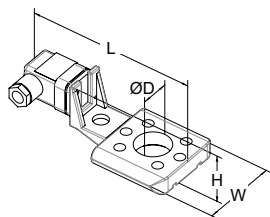

Pour vanne	DN	L	H	W	D	EAN	No d'article
		146	49	70	30		
TA-Modulator	40-50					5902276819483	322042-80802
TA-Modulator	65-200					3831112534834	322042-80010
KTM 512	15-50					3831112533431	322042-80900
KTM 512	65-125					3831112533455	322042-81401

Les produits, textes, photographies, graphiques et diagrammes présentés dans cette brochure sont susceptibles de modifications par IMI Hydronic Engineering sans avis préalable ni justification. Les informations les plus récentes sur nos produits et leurs caractéristiques sont consultables sur notre site [www.imi-hydronic.com](http://www.imi-hydronic.com).