

TA 400



Kulové kohouty

DN 10-15

TA 400

TA 400 je kulový kohout pro vytápěcí a chladicí soustavy a rozvody pitné a užitkové vody, který umožňuje snadnou instalaci s mnoha variantami provedení. Materiál AMETAL® lity pod tlakem snižuje riziko netěsností a zajišťuje dlouhou životnost produktů.



Klíčové vlastnosti

> Připojení KOMBI

Flexibilní řada svěrných šroubení zajišťuje hladký průběh montáže.

> AMETAL®

Slitina mosazi odolná proti odzinkování, která garantuje dlouhou životnost a výrazně snižuje riziko netěsností.

Technický popis

Oblast použití:

Vytápěcí a chladicí soustavy.
Rozvody pitné a užitkové vody.

Funkce:

Uzavírání

Rozměry:

DN 10-15

Tlaková třída:

PN 10

Teploty:

Max. pracovní teplota: 95°C

Materiál:

Tělo: AMETAL®
Koncovka/vsuvka: AMETAL®
Vřeteno: AMETAL®
Koule: AMETAL®
Těsnící kroužek: EPDM
Rukojeť: Acetal plast

AMETAL® je slitina mosazi od IMI Hydronic Engineering odolná odzinkování.

Povrchová úprava:

Pochromováno

Označení:

Tělo: TA 400 a světlost v palcích.

Obecně:

Rukojeť lze snadno sejmout pomocí šroubováku pro jednodušší montáž ventilu.

Možnosti připojení DN 10 (G3/8)

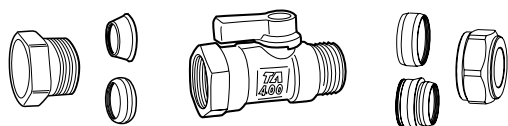

KOMBİ G3/8

FPL G3/8

Šroubení KOMBİ pro hladké trubky / šroubení FPL s maticí a konusem pro hladké trubky

Průměr potrubí	Objednací č.	Průměr potrubí	Objednací č.
KOMBİ		FPL	
-	-	8	53 371-208/ 53 381-008
10	53 235-104	10	53 371-210/ 53 381-010
12	53 235-107	12	53 371-212/ 53 381-012

Další informace o šroubení KOMBİ a FPL najdete v samostatném katalogu.

Možnosti připojení DN 15 (G1/2)

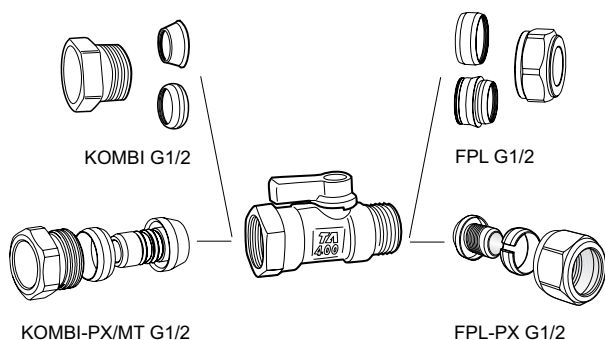

Šroubení KOMBI pro hladké trubky / šroubení FPL s maticí a konusem pro hladké trubky

Průměr potrubí	Objednáací č.	Průměr potrubí	Objednáací č.
KOMBI		FPL	
-	-	8	53 379-208/ 53 389-008
10	53 235-109	10	53 379-210/ 53 389-010
12	53 235-111	12	53 379-212/ 53 389-012
-	-	13	53 379-213/ 53 389-013
14	53 235-112	14	53 379-214/ 53 389-014
15	53 235-113	15	53 379-215/ 53 389-015
16	53 235-114	16	53 379-216/ 53 389-016

Šroubení KOMBI-PX/MT pro Al/PEX (MT) potrubí / šroubení FPL-PX pro PEX potrubí

Průměr potrubí	Objednáací č.	Průměr potrubí	Objednáací č.
KOMBI-PX/MT		FPL-PX	
-	-	12x2,0	53 644-312
15x2,5	53 230-113 ²	15x2,5	53 644-315
16x2,0	53 231-114 ¹	-	-

1) S O-kroužkem na opěrném pouzdru pro PEX a Al-PEX potrubí.

2) Bez O-kroužku na opěrném pouzdru – pouze pro PEX potrubí.

Další informace o šroubení KOMBI, KOMBI-PX/MT, FPL a připojovacím setu FPL-PX- najdete v samostatném katalogu.

Možnosti připojení DN 15 (G1/2xR1/2)

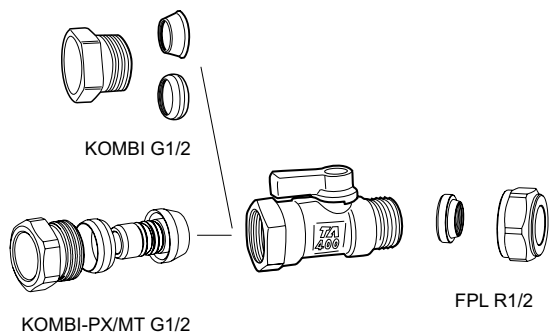

Šroubení KOMBI pro hladké potrubí / FPL poloviční spojka

Průměr potrubí	Objednací č.	Průměr potrubí	Objednací č.
KOMBI		FPL	
10	53 235-109	10	53 319-210
12	53 235-111	12	53 319-212
14	53 235-112	-	-
15	53 235-113	15	53 319-215
16	53 235-114	-	-

Šroubení KOMBI-PX/MT pro AI/PEX (MT) potrubí

Průměr potrubí	Objednací č.
KOMBI-PX/MT	
15x2,5	53 230-113 ²
16x2,0	53 231-114 ¹

- 1) S O-kroužkem na opěrném pouzdru pro PEX a AI-PEX potrubí.
- 2) Bez O-kroužku na opěrném pouzdru – pouze pro PEX potrubí.

Další informace o šroubení KOMBI, KOMBI-PX/MT a FPL- najdete v samostatném katalogu.

Provedení

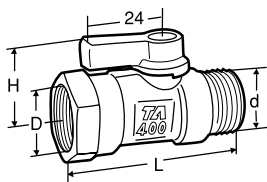

S vnitřním/vnější závitem

S modrou rukojetí

DN	D	d	L	H	Kvs	Objednací č.
10	G3/8	G3/8	53	25	4.5	58 400-610
15	G1/2	G1/2	59	25	4.5	58 400-615

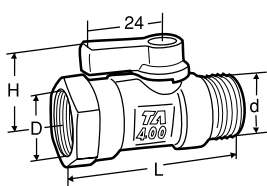

Šroubení s koncovkou na ploché těsnění

(např. FPL poloviční spojkou)

S černou rukojetí

DN	D	d	L	H	Kvs	Objednací č.
15	G1/2	R1/2	62	25	4.5	58 410-615

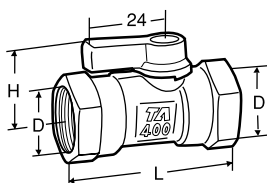

S vnitřním závitem

S modrou rukojetí

DN	D	L	H	Kvs	Objednací č.
10	G3/8	52	25	4.5	58 403-610
15	G1/2	66	25	4.5	58 403-615

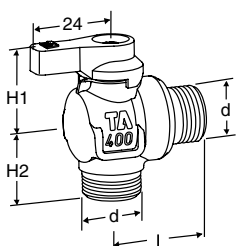

S vnějším závitem

S modrou rukojetí

DN	d	L	H1	H2	Kvs	Objednací č.
10	G3/8	27	25	22	2.0	58 407-610
15	G1/2	27	25	24	2.0	58 407-615

Kvs = m³/h při tlakové ztrátě 1 bar a plně otevřeném ventilu.

Příslušenství



Rukojeť

Včetně upevňovacího šroubku.

Barva	Objednací č.
Modrá	58 409-001
Červená	58 409-002
Černá	58 409-003

