

Climate
Control

IMI TA

STAF-SG – Flange ANSI



Válvulas de balanceamento
DN 20-400

STAF-SG – Flange ANSI

A válvula de balanceamento flangeada, de ferro fundido nodular STAF-SG permite uma performance hidráulica precisa numa extensa gama de aplicações. STAF-SG é a solução ideal, principalmente em sistemas de aquecimento e resfriamento.

Principais características

Volante

Equipado com leitura digital, o volante garante um balanceamento preciso e direto.

Volante para DN 65-150 com leitura lateral torna a leitura fácil de qualquer ângulo.

Exato e preciso

Fornece alta precisão de medição.

Pontos de medição auto-vedantes

Para um balanceamento simples e preciso.

Função de bloqueio

Para uma manutenção mais fácil.



Características Técnicas

Aplicações:

Em sistemas de aquecimento, resfriamento e condensação (água ou solução com anti-congelantes).

Funções:

Balanceamento
Pré ajuste
Medida
Corte (As válvulas DN 100 a DN 400 estão equipadas com um cone de pressão compensada.)

Dimensões:

DN 20-400

Classe de Pressão:

Classe 150

Temperatura:

Máx. temperatura de trabalho: 120°C
Mín. temperatura de trabalho: -10°C

Fluidos:

Água ou fluidos neutros, misturas aquosas de glicol (0-57%).

Materiais:

Corpo: Fundido nodular, EN-GJS-400-15 (~ ASTM A536 - Nota 60-40-18. ISO 1083 Nota 400-15).

DN 20-150:
Cabeçote, cone e a haste em AMETAL®.
DN 200-300:
Cabeçote e cone em fundição nodular EN-GJS-400-15, e a haste em AMETAL®.
DN 350-400:
Cabeçote em fundição nodular EN-GJS-400-15, cone em latão ao silício CuZn16Si4-C (EN 1982) e bronze CuSn5Zn5Pb5 (EN 1982), e a haste em AMETAL®.

Cone DN 100-400: Revestido com PTFE.

Vedação: EPDM.
Arruela deslizante: PTFE.
Os parafusos superiores: Superfície tratado em aço.

Pontos de medição: AMETAL® e EPDM.
Indicador: DN 20-50 poliamida e TPE, DN 65-150 poliamida, DN 200-400 alumínio.

AMETAL® é uma liga resistente à dezincificação, desenvolvida pela IMI.

Acabamento superficial:

DN 20-200: Pintura EPOXI
DN 250-400: 2 camadas de tinta esmaltado

Marcação:

DN 20-50: TA, PN, DN (mm), 400-15 (material) e seta da direção do fluxo.
DN 65-400: TA, Classe 150, dimensão (polegada), 60-40-18 (material), data da fundição e seta da direção do fluxo.
Marca CE:
CE: STAF-SG (Class 150) DN 65-150.
CE 0409*: STAF-SG (Class 150) DN 200-300.
*) Organismo notificado.

Flanges:

DN 20-50: ISO 7005-2 e EN 1092-2.
Orifícios dos parafusos de acordo com a Classe 150 ASME/ANSI B16.42.
DN 65-400: Classe 150 ASME/ANSI B16.42. (~ PN 20 de acordo com a norma ISO 7005-2).

Distância entre flanges:

Segundo a norma ISO 5752 Série 1 y EN 558-1 Série 1.

Pontos de medição

Os pontos de medição são auto-estanques. Remova a tampa e insira a agulha de medição.

Dimensionamento

Quando a vazão e o Δp são dados conhecidos, é recomendado calcular o Kv no ábaco.

$$Kv = 0,01 \frac{q}{\sqrt{\Delta p}} \quad q \text{ l/h, } \Delta p \text{ kPa}$$

$$Kv = 36 \frac{q}{\sqrt{\Delta p}} \quad q \text{ l/s, } \Delta p \text{ kPa}$$

Precisão

O ajuste na posição zero do volante está calibrado e não deve ser modificado.

Desvio de vazão para diferentes posições de ajuste

A curva é válida para válvulas com a direção correta do fluxo, obedecidas as distâncias mínimas (Fig. 1) e montagem normal.

DN 20-50

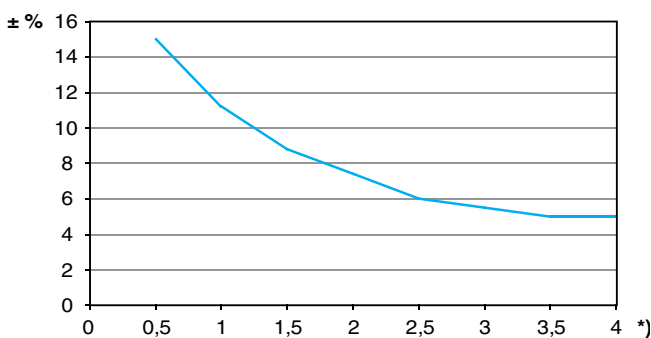

*) Posição de ajuste

DN 65-400

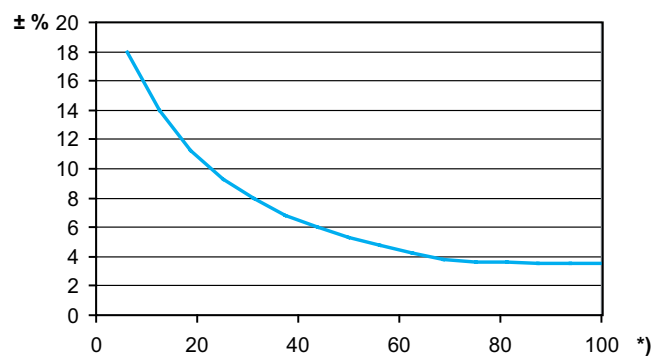

*) Ajuste (%) da válvula totalmente aberta.

Fig. 1

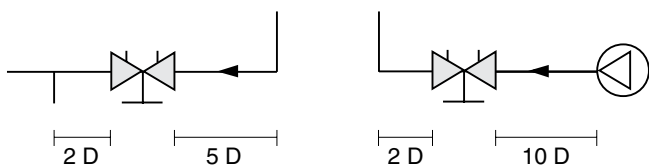

D = DN da válvula

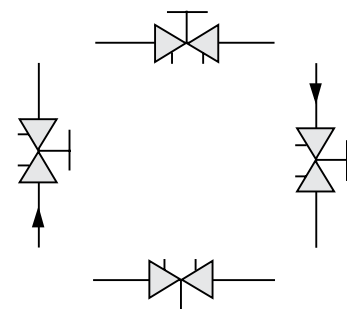

Fatores de Correção

Os cálculos de vazão são válidos para água (+20 °C). Para outros líquidos com viscosidade aproximada à da água ($\leq 20 \text{ cSt} = 3 \text{ }^\circ\text{E} = 100 \text{ SU}$), é necessário apenas compensar para a densidade específica. No entanto, em baixas temperaturas, a viscosidade aumenta e pode ocorrer vazão laminar nas válvulas. Isto provoca um desvio de vazão que aumenta em válvulas pequenas, ajustes baixos e pressões diferenciais também baixas. Correções para este desvio podem ser feitas com o software HySelect ou diretamente com instrumentos de balanceamento da IMI.

Valores Kv

DN 20-50

Voltas	DN 20	DN 25	DN 32	DN 40	DN 50
0.5	0,511	0,60	1,14	1,75	2,56
1	0,757	1,03	1,90	3,30	4,2
1.5	1,19	2,10	3,10	4,60	7,2
2	1,90	3,62	4,66	6,10	11,7
2.5	2,80	5,30	7,10	8,80	16,2
3	3,87	6,90	9,50	12,6	21,5
3.5	4,75	8,00	11,8	16,0	26,5
4	5,70	8,70	14,2	19,2	33

DN 65-150

Voltas	DN 65	DN 80	DN 100	DN 125	DN 150
0.5	1,02	2,33	2,54	5,99	5,39
1	2,39	4,25	5,59	10,9	13,3
1.5	3,77	6,20	8,64	15,7	22,8
2	5,18	8,47	11,5	21,5	41
2.5	6,52	11,4	15,5	29,1	65,7
3	8,18	15	26,2	37,5	92,6
3.5	11,6	20,8	42,8	54,2	127
4	18,6	29,9	66	85,2	176
4.5	29,9	43,3	91,7	118	214
5	39,6	57,5	108	148	249
5.5	47,9	69,6	119	168	281
6	57,5	81,2	136	198	307
6.5	66,3	92,8	151	232	332
7	74,2	104	164	255	353
7.5	80	114	174	275	374
8	85	123	185	294	400

NOTA: Em softwares (HySelect, HyTools) e instrumentos de balanceamento (TA-SCOPE), a STAF-SG, DN 65-150, é denominado STAF-SG *.

DN 200-400

Volts	DN 200	DN 250	DN 300	DN 350	DN 400
0.5	-	-	-	-	-
1	-	-	-	-	-
1.5	-	-	-	-	-
2	40	90	-	-	-
2.5	50	110	-	-	-
3	65	140	150	109	125
3.5	90	195	230	129	148
4	120	255	300	148	171
4.5	165	320	370	170	208
5	225	385	450	207	264
5.5	285	445	535	254	326
6	340	500	620	302	386
6.5	400	545	690	352	449
7	435	590	750	404	515
7.5	470	660	815	471	590
8	515	725	890	556	680
9	595	820	970	784	894
10	650	940	1040	957	1140
11	710	1050	1120	1100	1250
12	765	1185	1200	1260	1400
13	-	-	1320	1420	1560
14	-	-	1370	1610	1730
15	-	-	1400	1760	1940
16	-	-	1450	1870	2140
17	-	-	-	1960	2280
18	-	-	-	2040	2410
19	-	-	-	2130	2530
20	-	-	-	2200	2630
21	-	-	-	-	2710
22	-	-	-	-	2780

Ajuste

É possível verificar o ajuste da válvula no volante. O número de voltas entre a posição aberta e a posição fechada é de 4 voltas para as de DN 20-50, 8 voltas para as de DN 65-150, 12 voltas para as de DN 200-250, 16 voltas para a de DN 300, 20 voltas para a de DN 350 e 22 voltas para a de DN 400.

O ajuste inicial da válvula para uma perda de carga determinada, correspondendo no gráfico a 2.3 voltas, é realizada como segue:

1. Feche totalmente a válvula (Fig.1)
2. Abra a válvula até 2.3 voltas (Fig.2)
3. Usando a chave Allen, gire a haste interna no sentido horário até travar.
4. A válvula está ajustada.

Para verificar o ajuste da válvula, primeiro feche a válvula, então abra até a posição de travamento; o indicador então mostra número pré-ajustado, neste caso 2.3 (fig. 2).

Exemplo DN 65

Fig. 1 Válvula fechada

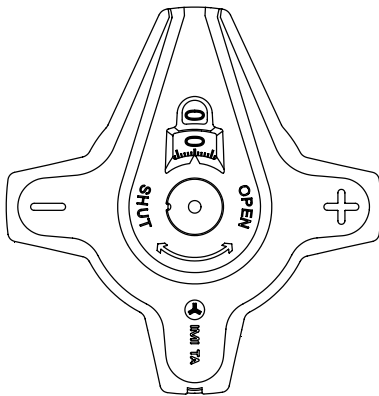

Fig. 2a Válvula ajustada na posição 2.3

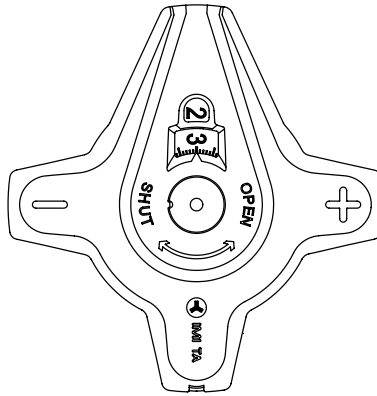
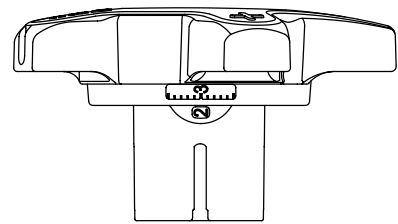

Fig. 2b Configuração 2.3 vista lateral



Exemplo DN 200

Fig. 1 Válvula fechada

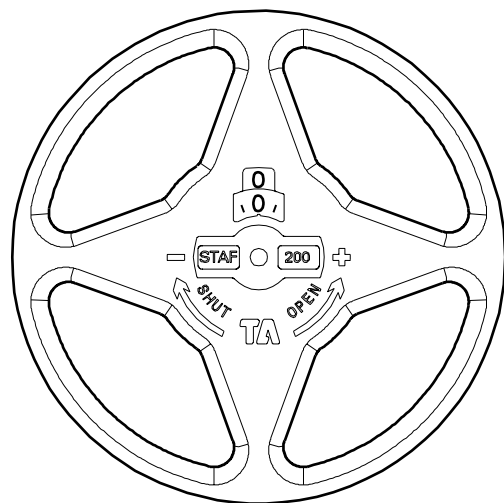
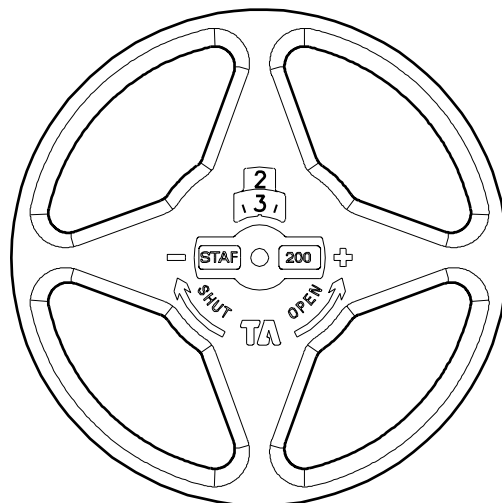
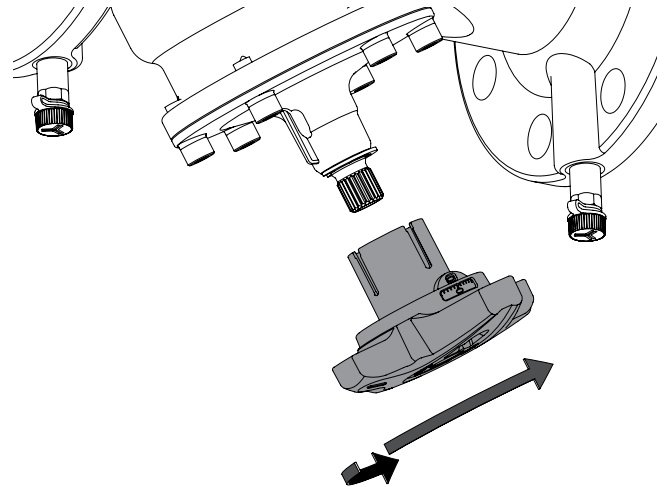

Fig. 2 Válvula ajustada na posição 2.3



Mudança da posição do volante DN 65-150

O volante na DN 65-150 tem uma leitura na lateral e também na parte superior do volante para facilitar a leitura. O volante pode ser girado para ter a leitura da vista lateral em três posições diferentes.



Extensão do haste DN 65-150

O haste pode ser estendido na DN 65-150 para abrir mais espaço para isolamento, se necessário. Um kit de extensão está incluído com as válvulas DN 65-150.

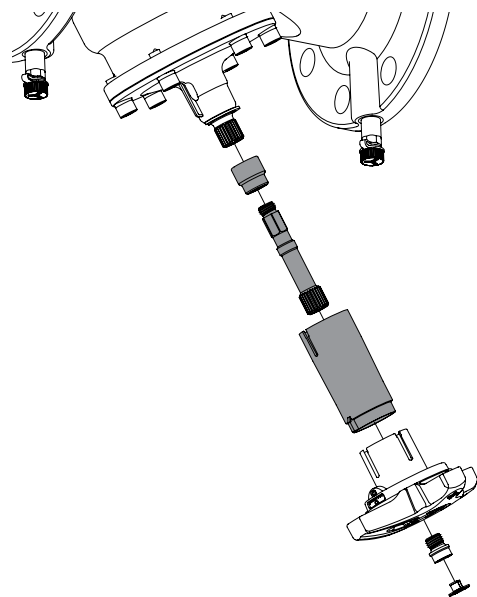

Exemplo – Ábaco

Requerido:

Pré-ajuste de uma STAF DN 65 para uma vazão de 27 m³/h e uma perda de carga de 25 kPa.

Solução:

Desenhe uma linha reta ligando 26 m³/h e 25 kPa. Isto dará Kv=52. Agora desenhe uma linha horizontal desde Kv=52. O ponto onde esta linha cruza a barra referente à válvula de DN 65 indica a posição de pré-ajuste que no caso é de 5 voltas.

NOTA:

Se a vazão cair fora da escala no diagrama, a leitura pode ser feita da seguinte forma: Começando com o exemplo acima, obtemos 20 kPa, Kv = 4 e uma vazão de 1,8 m³/h. A 20 kPa e Kv = 0,4 obtemos uma vazão de 0,18 m³/h e Kv = 40 obtemos 18 m³/h. Isto é, para uma determinada queda de pressão, é possível ler 10 vezes ou 0,1 vezes o fluxo e os valores de Kv.

Ábacos DN 20-50

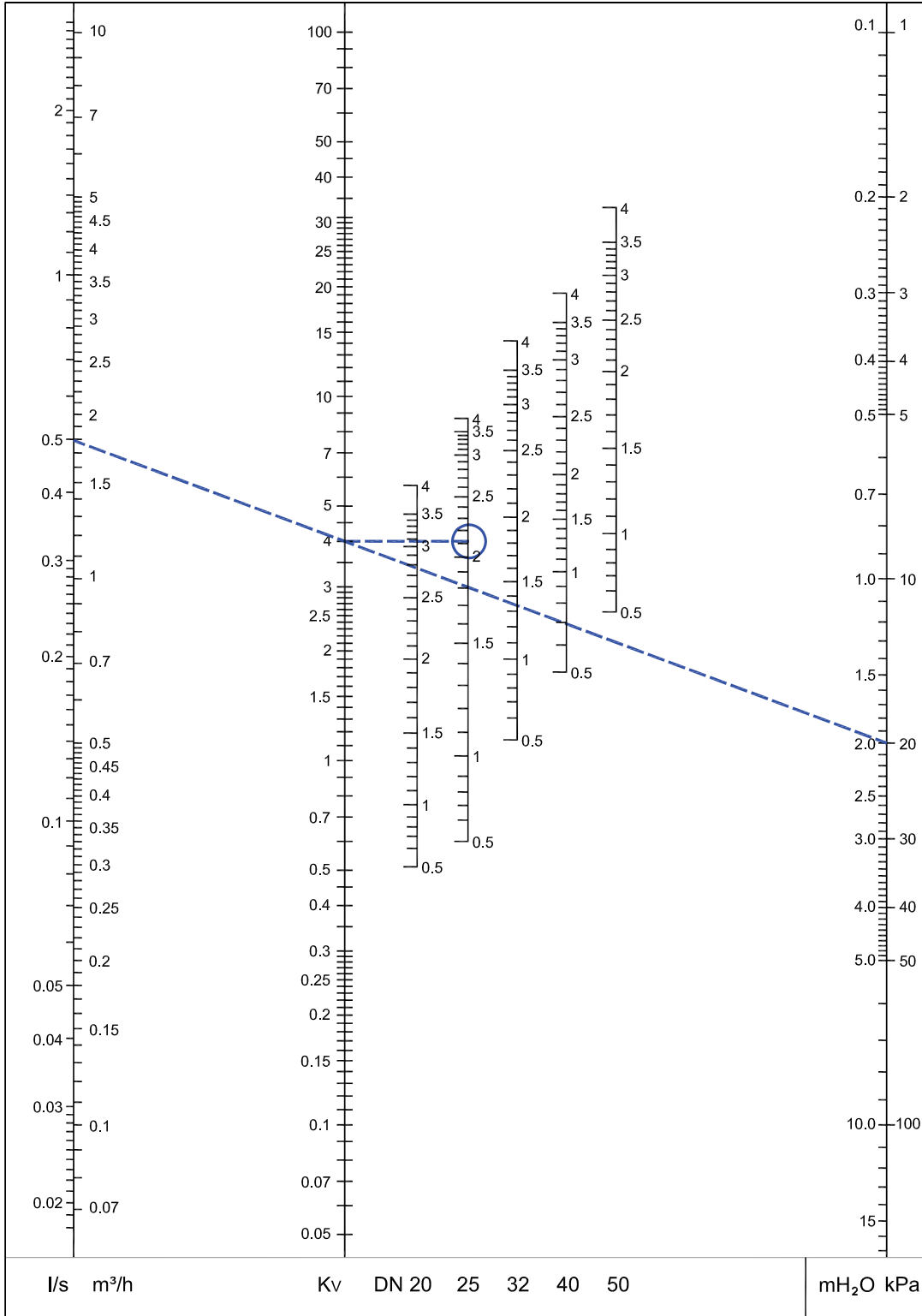

Faixa recomendada: Veja Fig. 3 em "Precisão".

Ábacos DN 65-150

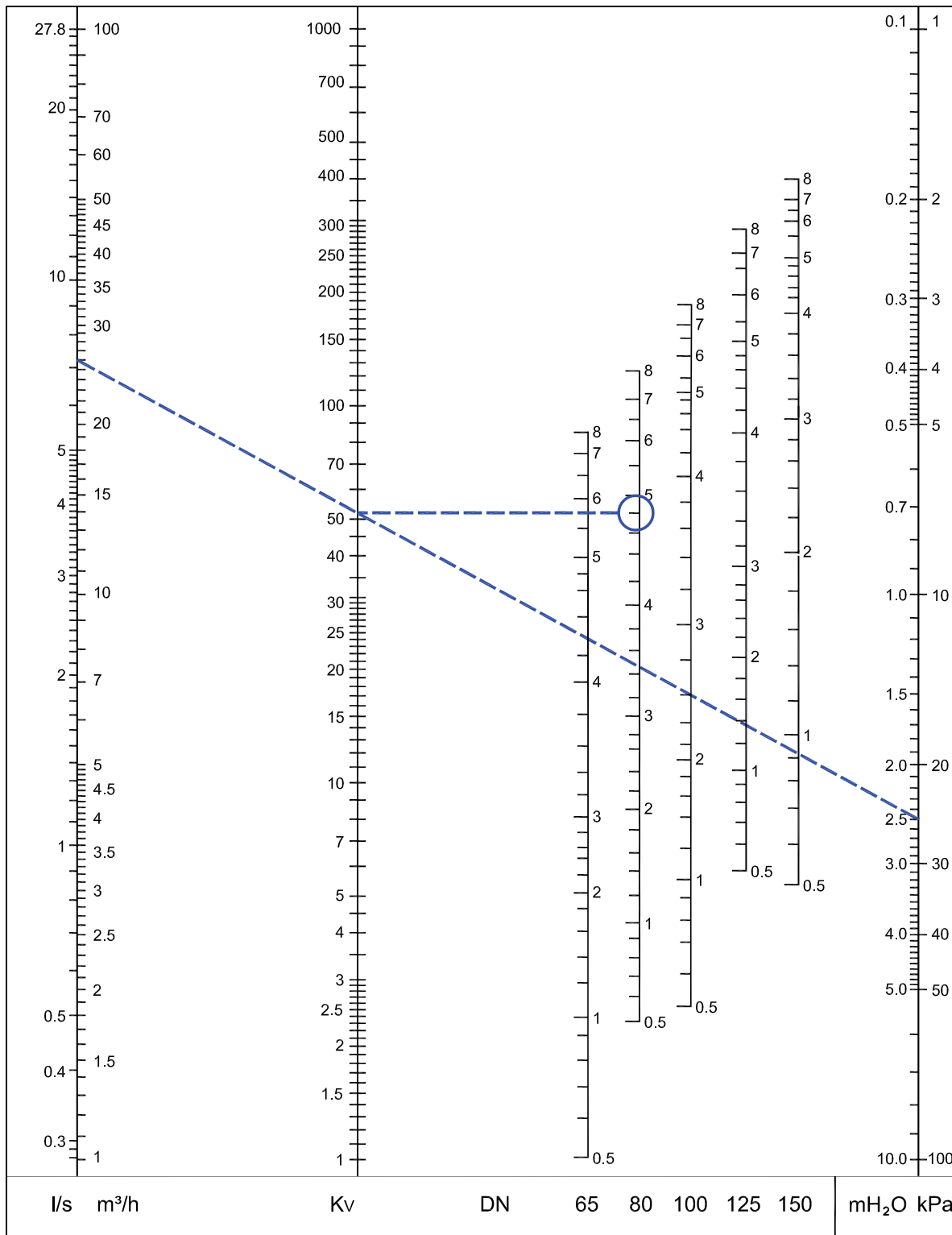

Faixa recomendada: Veja Fig. 3 em "Precisão".

NOTA: Em softwares (HySelect, HyTools) e instrumentos de balanceamento (TA-SCOPE), a STAF-SG, DN 65-150, é denominado STAF-SG *.

Ábacos DN 200-400

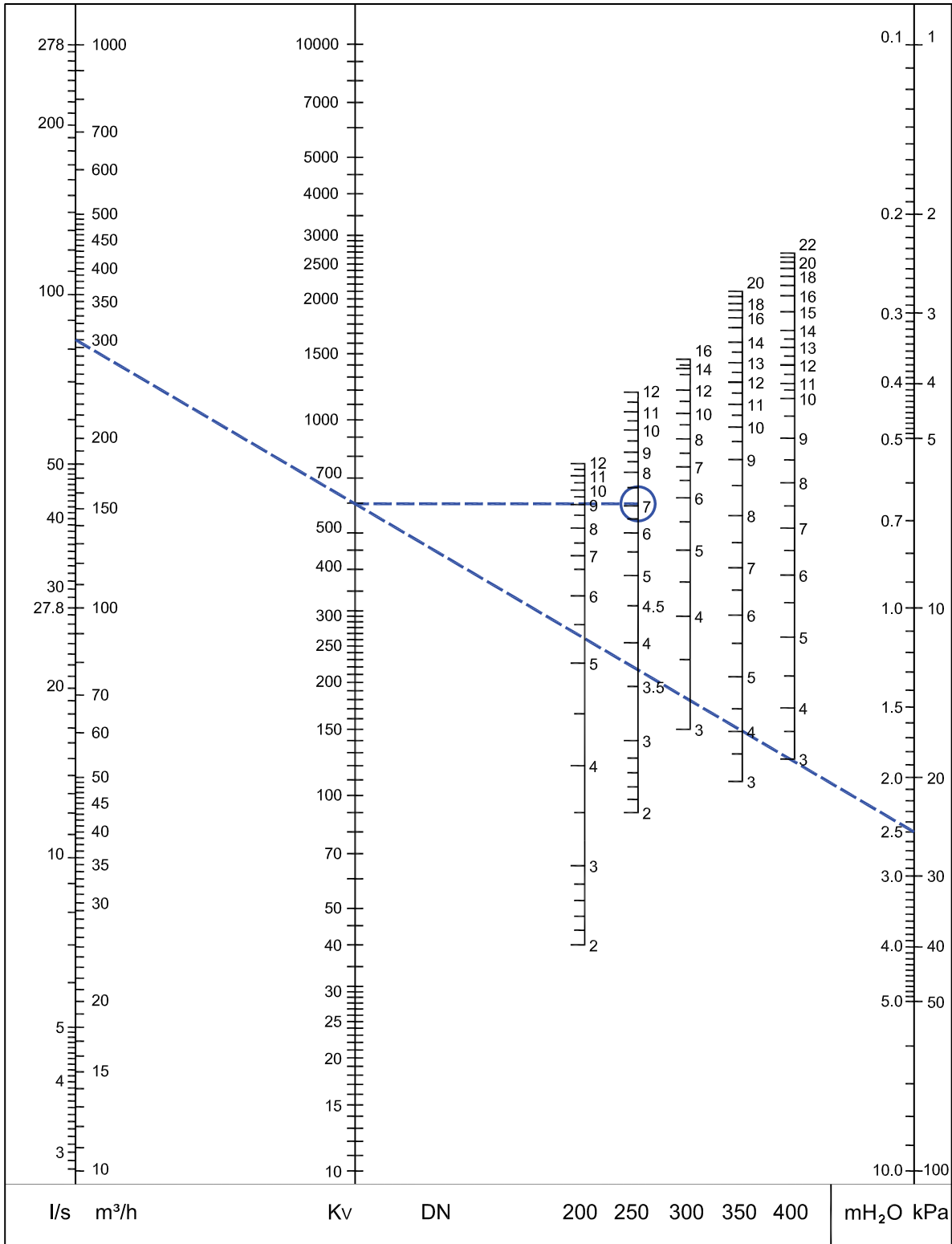

Faixa recomendada: Veja Fig. 3 em "Precisão".

Itens

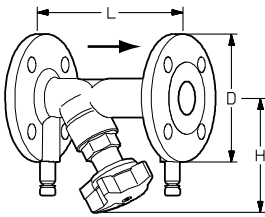

Cabeça roscada

DN	(Dimensão)	Número de furos por flange	L	H	D	Kvs	Kg	Código Item
20	3/4"	4	150	100	105	5.7	2.3	52 182-920
25	1"	4	160	109	115	8.7	2.9	52 182-925
32	1 1/4"	4	180	111	140	14.2	4.3	52 182-932
40	1 1/2"	4	200	122	150	19.2	5.2	52 182-940
50	2"	4	230	122	165	33	6.6	52 182-950

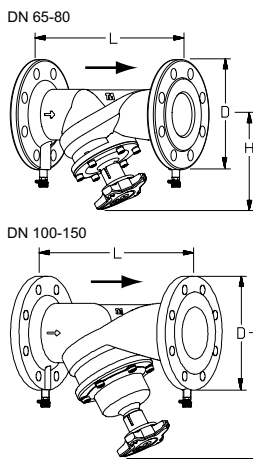

Cabeça parafusada

Extensão do haste incluída no fornecimento (DN 65-150).

DN	(Dimensão)	Número de furos por flange	L	H	H ¹⁾	D	Kvs	Kg	Código Item
65	2 1/2"	4	290	163	223	180	85	10.0	52 187-965
80	3"	4	310	172	232	190	123	12.4	52 187-980
100	4"	8	350	223	283	230	185	17.9	52 187-990
125	5"	8	400	259	319	255	294	25.5	52 187-991
150	6"	8	480	273	333	280	400	35.0	52 187-992

1) Altura com extensão do haste

NOTA: Em softwares (HySelect, HyTools) e instrumentos de balanceamento (TA-SCOPE), a STAF-SG, DN 65-150, é denominado STAF-SG *.

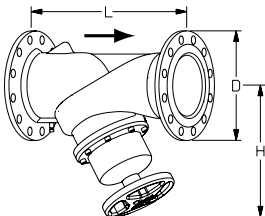

Cabeça parafusada

Tomada de pressão sobre o corpo

DN	(Dimensão)	Número de furos por flange	L	H	D	Kvs	Kg	Código Item
200	8"	8	600	430	345	765	76	52 182-993
250	10"	12	730	420	406	1185	122	52 182-994
300	12"	12	850	480	483	1450	163	52 182-995

Produtos para mercados fora da CE *

350	14"	12	980	585	533	2200	297	52 182-996
400	16"	16	1100	640	597	2780	406	52 182-997

*) **NOTA:** Não pode ser instalado nos países da UE ou da EFTA.

→ = Sentido do fluxo

Kvs = m³/h para uma perda de carga de 1 bar com a válvula totalmente aberta.

Acessórios

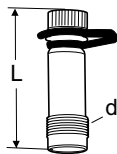

Tomada de medição AMETAL®/EPDM

d	L	Código Item
DN 20-50		
R1/4	39	52 179-009
R1/4	103	52 179-609
DN 65-400		
R3/8	45	52 179-008
R3/8	101	52 179-608



Tomada de pressão, extensão 60 mm (não é válida para tomadas 52 179-000/ -601)

Pode ser instalada sem drenar o sistema.

AMETAL®/Aço Inoxidável/EPDM

Código Item
52 179-006

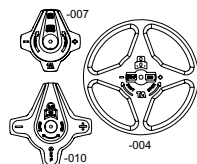

Volante

DN	Código Item
20-50	52 186-007
65-150	52 186-010
200-400	52 186-004

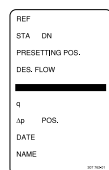

Etiqueta de identificação

Código Item
52 161-990



Chave allen

Para ajuste e travamento.

[mm]	Para DN	Código Item
3	20-150	52 187-103
5	200-400	52 187-105

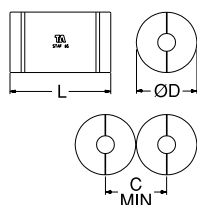

Isolamento térmico

Calor/frio

Materiais: EPP

Resistência ao fogo: B2 (DIN 4102).

Máx. temperatura de trabalho: 120°C

(intermitente até 140°C).

Mín. temperatura de trabalho: 12°C, -8°C

com juntas de estanqueidade.

Para DN	L	ØD	C	Código Item
50	390	250	252	52 189-850
65	450	270	272	52 189-865
80	480	290	292	52 189-880
100	520	320	322	52 189-890
125	570	350	352	52 189-891
150	660	380	382	52 189-892

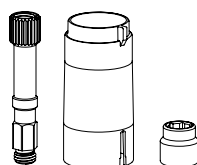

Extensão do haste

Peça sobressalente.

Incluído na DN 65-150.

Necessário na DN 65-80 ao usar isolamentos da IMI TA pré-fabricados (52 189-8xx).

Para DN	Código Item
65-150	52 186-015



Os produtos, textos, fotografias, gráficos e diagramas contidos nesta publicação poderão ser alterados pela IMI sem aviso prévio ou justificativa. Para obter informações mais atualizadas sobre nossos produtos e suas especificações, visite climatecontrol.imiplc.com ou contate a IMI.