

CATALOGUE 2024-2025

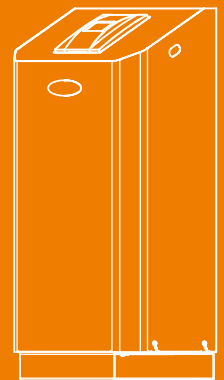
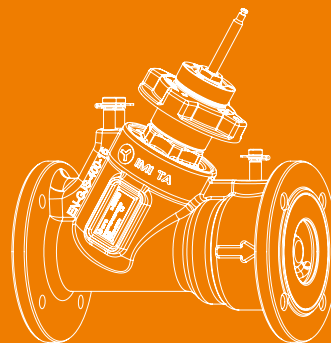
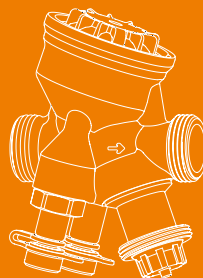
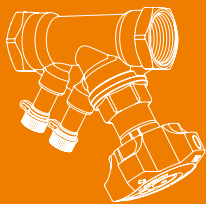
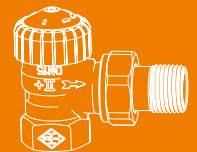
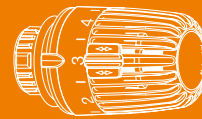
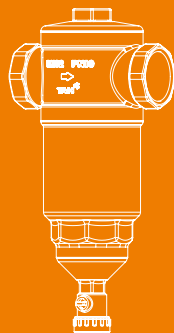
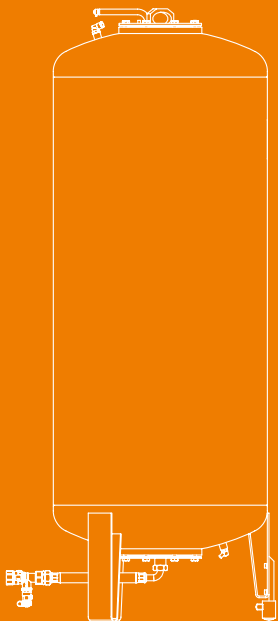
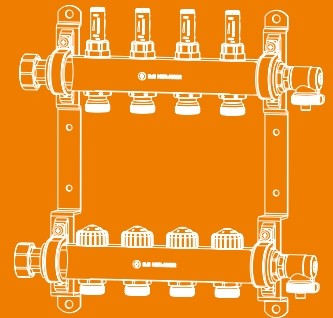
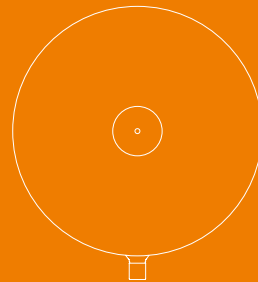

 IMI PNEUMATEX

 IMI TA

 IMI HEIMEIER

Sommaire

MAINTIEN DE PRESSION, SÉPARATEUR DE MICROBULLES ET DE BOUES

Planification et calcul _____ 7

Maintien de pression et Régulation_ 66

Vases d'expansion sous pression à charge de gaz fixe _____	66
Statico _____	66
Pour la protection contre les températures non admissibles dans les vases d'expansion _____	69
Vase intermédiaire _____	69
Maintien de pression avec compresseurs _____	71
Simply Compresso _____	71
Compresso Connect F _____	73
Compresso Connect _____	76

Maintien de pression avec unite d'air externe _____	80
Compresso CX Connect _____	80
Maintien de pression par pompes avec dégazage cyclonique par dépression _____	84
Transféro TV Connect _____	84
Transféro TVI Connect _____	91
Maintien de pression par pompe _____	98
Transféro TI Connect _____	98
Installation de surveillance de pression et systèmes d'appoint _____	104
Pleno Connect _____	104
Pleno Refill _____	109
Stabilisation de la pression pour eau potable _____	115
Aquapresso _____	115

Purgeurs, Séparateur de microbulles et de boues _____ 118

Purgeurs automatiques et séparateurs _____	118
Zeparo Cyclone _____	118
Zeparo ZT turnable _____	121
Zeparo ZU _____	124
Zeparo G-Force _____	130
Zeparo ZIO _____	133
Ferro-Cleaner _____	136
Centrale de dégazage cyclonique par dépression _____	138
Simply Vento _____	138
Vento Connect _____	140

Accessoires et Service _____ 145

Soupapes de sécurité _____	145
Soupapes de sécurité _____	145
Accessoires _____	156
Accessoires _____	156

EQUILIBRAGE, RÉGULATION ET SERVOMOTEURS

Vannes d'équilibrage _____ 163

Vannes d'équilibrage _____	163
STAD – PN 25 _____	163
STAD-C _____	168
TBV _____	170
STAF, STAF-SG _____	171
STAF-R _____	174
STAG _____	175
TA-BVS 240/243 _____	177
TA-BVS 140/143 _____	180
Accessoires – Vannes d'équilibrage _____	183
Vannes de pré réglage _____	187
STK _____	187
Diaphragmes _____	188
MDFO _____	188
Accessoires _____	190
Calorifuge préformé _____	190

Vannes de régulation _____ 191

Vannes d'équilibrage et de régulation pour les petites unités terminales _____	191
TBV-C _____	191
TA-COMPACT-P _____	196
TBV-CM _____	200
Vannes d'équilibrage et de régulation _____	202
TA-Modulator _____	202
KTM 512 _____	210

Vannes de régulation _____	217
CV216/316 RGA _____	217
CV206/216 GG, CV306/316 GG _____	221
CV216/316, 225/325, 240/340 S/E _____	229
BR12WT _____	241
TA-6-Voies _____	244

Vanne de régulation Smart _____ 249

Vanne avec débitmètre ultrason _____	249
TA-Smart _____	249
TA-Smart Fail-safe _____	255
TA-Smart-Dp _____	261

Moteurs _____ 268

Moteurs _____	268
EMO T _____	268
EMO TM _____	271
TA-Slider 160 _____	273
TA-Slider 160 KNX _____	276
TA-Slider 160 BACnet/Modbus _____	278
TA-Slider 160 Fail-safe _____	281
TA-Slider 500 _____	283
TA-Slider 500 BACnet/Modbus _____	286
TA-Slider 500 Fail-safe _____	289
TA-Slider 750 _____	291
TA-Slider 750 Fail-safe Plus _____	295
TA-Slider 1600 _____	298
TA-Slider 1600 Fail-safe Plus _____	302

TA-TRI _____	305
TA-MC50-C _____	307
TA-MC55Y, TA-MC55 _____	308
TA-MC100 _____	310
TA-MC160 _____	312
TA-MC253 SE _____	314

Régulateurs de pression différentielle _____ 316

Régulateurs de pression différentielle _____	316
STAP – DN 15-50 _____	316
STAP – DN 65-100 _____	318
Accessoires – STAP _____	319
TA-PILOT-R _____	321
Régulateur de Δp qui combine équilibrage et régulation _____	326
TA-COMPACT-DP _____	326
Vanne de décharge proportionnelle _____	332
BPV _____	332
PM 512 _____	333

Accessoires de mesure _____ 337

Instruments de mesure _____	337
TA-SCOPE _____	337
Transmetteurs de pression différentielle _____	347
TA Link _____	347

RÉGULATION THERMOSTATIQUE

Têtes thermostatiques et robinets de radiateurs **351**

Têtes thermostatiques	351
Tête thermostatique Halo	351
Tête thermostatique Halo-B	353
Tête thermostatique K	355
Tête thermostatique DX	358
Set de tête thermostatique WK	359
Tête thermostatique D	360
Tête thermostatique F	361
Tête thermostatique VK	362
Têtes thermostatiques avec raccord direct pour matériel d'autres fabricants	363
Tête thermostatique K avec sonde de contact ou sonde plongeuse	365
Robinetts thermostatiques	369
Eclipse	369
Eclipse F	376
Eclipse 300	380
V-exact II	385
Avec résistance particulièrement faible	390
Pour circulation inversée	393
Corps de robinets	396
trois voies	396
Accessoires et pièces de rechange	398

Robinetts thermostatiques pour raccordement sur radiateurs	412
Multilux V Eclipse	412
Multilux	416
Duolux	421
Duolux 50	425
Robinet E-Z	429
Système E-Z	433
Robinet monotube avec tube plongeur	437
Robinetts manuels	441
Mikrotherm	441
Coude et té de réglage	445
Regulux	445
Regutec	449
Répartiteur pour robinetterie intégrée	453
Vekolux	453
Répartiteur pour radiateur à robinetterie intégrée	458
Vekotrim	458
Répartiteur pour robinetterie intégrée	461
Eclipse thermostatique inserts	461
Mécanismes thermostatiques	463
Vanne thermostatique 3 voies	468
Vanne mélangeuse trois voies	468
Vanne diviseuse trois voies	470
Soupape de décharge	471
Hydrolux	471

Thermostats et moteurs **473**

Moteurs	473
EMOtec	473
EMOtec, First-Open	475

Planchers chauffants **477**

Distributeurs pour planchers chauffants/rafraîchissants	477
Dynacon Eclipse	477
Robinetts de réglage pour chauffage par le sol	486
Thermostats pour planchers chauffants	490
Multibox Eclipse	490
Multibox K, RTL et K-RTL	494
Multibox F	496
Multibox C/E et C/RTL	497
RTL	501
Kit de régulation pour chauffage par le sol	507

Design-Edition **510**

Design-Edition	510
Multilux 4-Eclipse-Set Halo	510
Multilux 4 - Set Halo	513

Eau potable **516**

Mitigeurs thermostatiques	516
TA-Mix	516
Vannes thermostatiques d'équilibrage	517
TA-Therm ZERO	517

Accessoires de mesure **519**

Accessoires de mesure	519
TA Loop	519

PRODUITS COMPLÉMENTAIRES

Raccords **523**

Raccords pour tube cuivre et acier	523
KOMBI	523

Vannes d'isolement **525**

Vannes à boisseau sphérique	525
Globo H	525
Globo P	529
Globo S	531
Globo D	532
M106 moteur pour Globo	535
TA 500 Globo	536
Vannes d'arrêt à soupape	538
STS	538

Maintien de pression, Séparateur de microbulles et de boues



MAINTIEN DE PRESSION, SÉPARATEUR DE MICROBULLES ET DE BOUES

Planification et calcul _____	7		
Maintien de pression et Régulation _____	66		
Vases d'expansion sous pression à charge de gaz fixe _____	66	Maintien de pression avec unite d'air externe _____	80
Statico _____	66	Compresso CX Connect _____	80
Pour la protection contre les températures non admissibles dans les vases d'expansion _____	69	Maintien de pression par pompes avec dégazage cyclonique par dépression _____	84
Vase intermédiaire _____	69	Transfero TV Connect _____	84
Maintien de pression avec compresseurs _____	71	Transfero TVI Connect _____	91
Simply Compresso _____	71	Maintien de pression par pompe _____	98
Compresso Connect F _____	73	Transfero TI Connect _____	98
Compresso Connect _____	76	Installation de surveillance de pression et systèmes d'appoint _____	104
		Pleno Connect _____	104
		Pleno Refill _____	109
		Stabilisation de la pression pour eau potable _____	115
		Aquapresso _____	115
		Purgeurs, Séparateur de microbulles et de boues _____	118
		Purgeurs automatiques et séparateurs _____	118
		Zeparo Cyclone _____	118
		Zeparo ZT turnable _____	121
		Zeparo ZU _____	124
		Zeparo G-Force _____	130
		Zeparo ZIO _____	133
		Ferro-Cleaner _____	136
		Centrale de dégazage cyclonique par dépression _____	138
		Simply Vento _____	138
		Vento Connect _____	140
		Accessoires et Service _____	145
		Soupapes de sécurité _____	145
		Soupapes de sécurité _____	145
		Accessoires _____	156
		Accessoires _____	156

Planification et calcul

Un système fiable de maintien de la pression est une condition indispensable pour le fonctionnement normal et sans défaut des installations de chauffage, de refroidissement et solaires. Nos tableaux et formules de calcul vous aident à sélectionner le produit le mieux adapté.



Calcul

Maintien de la pression pour installations TAZ $\leq 110^{\circ}\text{C}$

Calcul et EN 12828, SWKI HE301-01*), installations solaires ENV 12977-1.

Pour toutes les applications spécifiques, utilisez le logiciel HySelect ou contactez-nous.

Équations générales

Vs	Volume en eau de l'installation	Chauffage	Vs = vs · Q	vs	Coefficient de contenance en eau spécifique, tableau 4.
				Q	Puissance installée
			Vs= connu		Contenance réseau calculée
		Refroidissement	Vs= connu		Contenance réseau calculée

Ve	Volume d'expansion	EN 12828	Ve = e · (Vs+Vhs)	e, ehs	Coefficient d'expansion pour ts_{max} , tableau 1
		Refroidissement	Ve = e · (Vs+Vhs)	e, ehs	Coefficient d'expansion pour ts_{max} , tableau 1 ⁷⁾
		SWKI HE301-01 Chauffage	Ve = e · Vs · X¹⁾ + ehs · Vhs	e ehs	Coefficient d'expansion pour $(ts_{max} + tr) / 2$, tableau 1 Coefficient d'expansion pour ts_{max} , tableau 1
		SWKI HE301-01 Refroidissement	Ve = e · Vs · X¹⁾ + ehs · Vhs	e, ehs	Coefficient d'expansion pour $(ts_{max} + tr) / 2$, tableau 1 ⁷⁾

Vwr	Réserve	EN 12828, Refroidissement	Vwr \geq 0,005 · Vs \geq 3 L		
		SWKI HE301-01	Vwr est inclus dans Ve avec le coefficient X		

p0	Pression minimale ²⁾ Valeur la plus basse du maintien de pression	EN 12828, Refroidissement	p0 = Hst/10 + pv + 0,2 bar \geq pz	Hst pz	Hauteur statique Pression mini. de fonctionnement requise pour les équipements. Ex. : pompes ou chaudières Pression d'évaporation pour TAZ > 100°C
		SWKI HE301-01	p0 = Hst/10 + pv + 0,3 bar \geq pz	pv	

pa	Pression initiale Valeur la plus basse du maintien de pression		pa \geq p0 + 0,3 bar		
-----------	---	--	--	--	--

pe	Pression finale Valeur la plus élevée du maintien de pression			psvs dpsvs _c	Pression de tarage de la soupape de sécurité Tolérance de la pression de fermeture de la soupape
		EN 12828	pe \leq psvs - dpsv_c	dpsvs _c dpsvs _c	0,5 bar pour psvs \leq 5 bar ⁴⁾ 0,1 psvs pour psvs > 5 bar ⁴⁾
		Refroidissement, solaire	pe \leq psvs - dpsv_c	dpsvs _c dpsvs _c	0,6 bar pour psvs \leq 3 bar ⁴⁾ 0,2 psvs pour psvs > 3 bar ⁴⁾
		SWKI HE301-01 Chauffage	pe \leq psvs/1.3 pe \leq psvs/1.15		pour psvs \leq 3 bar ⁴⁾ pour psvs > 3 bar ⁴⁾
		SWKI HE301-01 Refroidissement, solaire	pe \leq psvs/1.3 et pe \leq psvs - 0.6 bar		psvs ⁴⁾

Statico

PF	Facteur de pression		PF = (pe + 1)/(pe - p0)		
-----------	---------------------	--	--------------------------------	--	--

VN	Volume nominal du vase d'expansion ⁵⁾	EN 12828, Refroidissement	VN \geq (Ve + Vwr + 1,1 · Vgsolar⁶⁾ + 2³⁾ · PF	Vgsolar	Volume des capteurs ⁶⁾
		SWKI HE301-01	VN \geq (Ve + 2 · Vgsolar⁶⁾ + 2³⁾ · PF		

Compresso

pe	Pression finale Valeur la plus élevée du maintien optimal de pression.		pe = pa + 0,2		
VN	Volume nominal du vase d'expansion ⁵⁾	EN 12828, Refroidissement	VN ≥ (Ve + Vwr + 1,1 · Vgsolar⁶⁾ + 2³⁾) · 1,1	Vgsolar	Volume des capteurs ⁶⁾
		SWKI HE301-01	VN ≥ (Ve + 2 · Vgsolar⁶⁾ + 2³⁾) · 1,1		
TecBox			Q = f(Hst)		>> Sélection rapide Compresso

Transféro

pe	Pression finale Valeur la plus élevée du maintien optimal de pression.		pe = pa + 0,4		
VN	Volume nominal du vase d'expansion ⁵⁾	EN 12828, Refroidissement	VN ≥ (Ve + Vwr + 1,1 · Vgsolar⁶⁾) · 1,1	Vgsolar	Volume des capteurs ⁶⁾
		SWKI HE301-01	VN ≥ (Ve + 2 · Vgsolar⁶⁾) · 1,1		
TecBox			Q = f(Hst)		>> Sélection rapide Transféro

Intermediate vessels⁵⁾

VN	Volume nominal du vase d'expansion ⁵⁾	EN 12828, Refroidissement	VN ≥ Vs · Δe + 1,1 · Vgsolar⁶⁾ + 2³⁾	Δe Vgsolar	Δe pour tr et t _{min} , tableau 3 Volume des capteurs ⁶⁾
		SWKI HE301-01	VN ≥ Vs · Δe + 2 · Vgsolar⁶⁾ + 2³⁾		

1) Chauffage, Refroidissement, Solaire : Q ≤ 10 kW : X = 3 | 10 kW < Q ≤ 150 kW : X = (87-0,3 · Q)/28 | Q > 150 kW : X = 1,5

Circuits avec sondes géothermiques : X = 2,5

2) La formule relative à la pression minimale p0 s'applique pour le montage du dispositif de maintien de pression du côté aspiration de la pompe de circulation. En cas de montage du côté pression, p0 doit être augmenté de la Hmt de la pompe.

3) Majoration de 2 litres lors de la mise en place d'un système de dégazage Vento.

4) Les soupapes de sécurités doivent satisfaire ces exigences. N'utilisez que des soupapes de sécurité certifiées et testées de type H et DGH pour les installations de chauffage et de type F pour les installations de refroidissement.

5) Sélectionner un vase de contenance nominale supérieure ou égale.

6) Pour les systèmes solaires selon ENV12977-1 : le volume des capteurs Vgsolar peut vaporiser quand l'installation est à l'arrêt ; sinon Vgsolar=0.

7) Température maxi à l'arrêt de l'installation, généralement 40°C pour les installations de refroidissement et les sondes géothermiques avec régénération du sol ; 20°C pour les autres sondes géothermiques.

*) SWKI HE301-01 : Valable pour la Suisse

Notre programme de calcul en ligne HySelect prend en considération une méthodologie de calcul et des bases de données approfondies. Par conséquent, des résultats différents ne peuvent pas être exclus.

Tableau1 : e coefficient d'expansion

t (TAZ, ts _{max} , tr, ts _{min}), °C		20	30	40	50	60	70	80	90	100	105	110
e Eau	= 0 °C	0,0016	0,0041	0,0077	0,0119	0,0169	0,0226	0,0288	0,0357	0,0433	0,0472	0,0513
e % Poids MEG*												
30 %	= -14,5 °C	0,0093	0,0129	0,0169	0,0224	0,0286	0,0352	0,0422	0,0497	0,0577	0,0620	0,0663
40 %	= -23,9 °C	0,0144	0,0189	0,0240	0,0300	0,0363	0,0432	0,0505	0,0582	0,0663	0,0706	0,0750
50 %	= -35,6 °C	0,0198	0,0251	0,0307	0,0370	0,0437	0,0507	0,0581	0,0660	0,0742	0,0786	0,0830
e % Poids MPG**												
30 %	= -12,9 °C	0,0151	0,0207	0,0267	0,0333	0,0401	0,0476	0,0554	0,0639	0,0727	0,0774	0,0823
40 %	= -20,9 °C	0,0211	0,0272	0,0338	0,0408	0,0481	0,0561	0,0644	0,0731	0,0826	0,0873	0,0924
50 %	= -33,2 °C	0,0288	0,0355	0,0425	0,0500	0,0577	0,0660	0,0747	0,0839	0,0935	0,0985	0,1036

Tableau 2 : pv pression de vaporisation (bar)

TAZ, °C	105	110
pv Eau	0,1948	0,4196
pv % Poids MEG*		
30%	0,1793	0,3864
40%	0,1671	0,3601
50%	0,1523	0,3284
pv % Poids MEG*		
30%	0,1938	0,4176
40%	0,1938	0,4175
50%	0,1938	0,4174

Tableau 3 : Δe expansion (dans les systèmes d'eau glacée lorsque tr < 5°C ; dans les systèmes de chauffage lorsque tr > 70°C)

tr, °C		-35	-30	-25	-20	-15	-10	-5	0		80	90	100	105	110
Δe Eau	= 0 °C	-	-	-	-	-	-	-	-	-	0,0062	0,0131	0,0207	0,0246	0,0287
Δe % Poids MEG*															
30 %	= -14,5 °C	-	-	-	-	-	0,0032	0,0023	0,0012	-	0,0070	0,0145	0,0226	0,0269	0,0312
40 %	= -23,9 °C	-	-	-	0,0081	0,0069	0,0055	0,0038	0,0019	-	0,0073	0,0150	0,0231	0,0274	0,0318
50 %	= -35,6 °C	0,0131	0,0121	0,0109	0,0094	0,0076	0,0056	0,0038	0,0019	-	0,0075	0,0154	0,0236	0,0279	0,0324
Δe % Poids MPG**															
30 %	= -12,9 °C	-	-	-	-	-	0,0068	0,0045	0,0023	-	0,0078	0,0163	0,0252	0,0298	0,0347
40 %	= -20,9 °C	-	-	-	0,0125	0,0099	0,0077	0,0052	0,0026	-	0,0083	0,0170	0,0265	0,0313	0,0363
50 %	= -33,2 °C	-	0,0187	0,0162	0,0137	0,0111	0,0086	0,0058	0,0029	-	0,0088	0,0179	0,0276	0,0325	0,0376

Tableau 4 : vs env. volume en eau *** de chauffage du bâtiment par rapport à la performance de la surface de chauffe installée Q

ts _{max} tr	°C	90 70	80 60	70 55	70 50	60 40	50 40	40 30	35 28
Radiateurs fonte	vs litre/kW	14,0	16,5	20,1	20,6	27,9	36,6	-	-
Radiateurs panneaux acier	vs litre/kW	9,0	10,1	12,1	11,9	15,1	20,1	-	-
Convecteurs	vs litre/kW	6,5	7,0	8,4	7,9	9,6	13,4	-	-
Batteries	vs litre/kW	5,8	6,1	7,2	6,6	7,6	10,8	-	-
Chauffage au sol	vs litre/kW	10,3	11,4	13,3	13,1	15,8	20,3	29,1	37,8

*) MEG = Monoéthylène glycol

**) MPG = Monopropylène glycol

***) Volume en eau = générateurs + tuyauteries + émetteurs

Tableau 5 : DNe valeurs indicatives relatives aux conduites d'expansion pour Statico et Compresso

Longueur jusqu'à env. 30 m	DNe	20	25	32	40	50	65	80
Chauffage :								
EN 12828	Q kW	1000	1700	3000	3900	6000	11000	15000
SWKI HE301-01	Q kW	300	600	900	1400	3000	6000	9000
Refroidissement :								
ts _{max} ≤ 50 °C	Q kW	1600	2700	4800	6300	9600	17600	24100

Tableau 6 : DNe valeurs indicatives relatives aux conduites d'expansion pour Transféro TV_ *

	DNe	Hst [m]	DNd	Hst [m]	DNe	Hst [m]	DNd	Hst [m]	DNe	Hst [m]	DNd	Hst [m]
	Longueur jusqu'à env. 5 m				Longueur jusqu'à env. 10 m				Longueur jusqu'à env. 30 m			
TV_4.1 E	25	Tous	25	Tous	25	Tous	25	Tous	32	Tous	32	Tous
TV_4.1 EH	32	Tous	25	Tous	32	Tous	25	Tous	40	Tous	32	Tous
TV_4.2 EH	32	Tous	25	Tous	50 40	<13 ≥13	25	Tous	50	Tous	32	Tous
TV_6.1 E	25	Tous	25	Tous	25	Tous	25	Tous	32	Tous	32	Tous
TV_6.1 EH	32	Tous	25	Tous	40 32	<23 ≥23	25	Tous	50 40	<26 ≥26	32	Tous
TV_6.2 EH	50 40	<18 ≥18	25	Tous	50 40	<25 ≥25	25	Tous	65 50	<22 ≥22	32	Tous
TV_8.1 E	25	Tous	25	Tous	25	Tous	25	Tous	32	Tous	32	Tous
TV_8.1 EH	32	Tous	25	Tous	40 32	<24 ≥24	25	Tous	50 40	<28 ≥28	32	Tous
TV_8.2 EH	50 40	<27 ≥27	25	Tous	50 40	<34 ≥34	25	Tous	65 50	<30 ≥30	32	Tous
TV_10.1 E	25	Tous	25	Tous	25	Tous	25	Tous	32	Tous	32	Tous
TV_10.1 EH	40 32	<29 ≥29	25	Tous	40 32	<40 ≥40	25	Tous	50 40	<45 ≥45	32	Tous
TV_10.2 EH	50 40	<44 ≥44	25	Tous	50 40	<52 ≥52	25	Tous	65 50	<48 ≥48	32	Tous
TV_14.1 E	25	Tous	25	Tous	25	Tous	25	Tous	32	Tous	32	Tous
TV_14.1 EH	32	Tous	25	Tous	32	Tous	25	Tous	40 32	<80 ≥80	32	Tous
TV_14.2 EH	50 40	<61 ≥61	25	Tous	50 40	<80 ≥80	25	Tous	65 50	<70 ≥70	32	Tous

*) Pour un fonctionnement correct des appareils, les valeurs DNe / DNd spécifiées ne doivent pas être inférieures.

TV.1 E: 1 conduite d'expansion DNe, 1 conduite de raccordement DNd affectée au dégazage

TV.1 EH, TV.2 EH pour $tr < 5^{\circ}\text{C}$ ou $tr > 70^{\circ}\text{C}$: 2 conduites d'expansion DNe, 1 conduite de raccordement DNd affectée au dégazage

TV.1 EH, TV.2 EH pour $5^{\circ}\text{C} \leq tr \leq 70^{\circ}\text{C}$: 1 conduite d'expansion DNe, 1 conduite de raccordement DNd affectée au dégazage

Tableau 6 : DNe valeurs indicatives relatives aux conduites d'expansion pour Transféro TVI_ *

		TVI_19.1 EH	TVI_19.2 EH	TVI_25.1 EH	TVI_25.2 EH
Longueur jusqu'à env. 5 m	DNe	32	50/40	32	50/40
	Hst m	Tous	<128 / ≥ 128	Tous	< 182 / ≥ 182
	DNd	25	25	25	25
	Hst m	Tous	Tous	Tous	Tous
Longueur jusqu'à env. 10 m	DNe	40/32	65/50	40/32	65/50
	Hst m	< 88 / ≥ 88	< 87 / ≥ 87	< 136 / ≥ 136	< 136 / ≥ 136
	DNd	25	25	25	25
	Hst m	Tous	Tous	Tous	Tous
Longueur jusqu'à env. 30 m	DNe	50/40	65/50	50/40	65/50
	Hst m	< 101 / ≥ 101	< 134 / ≥ 134	< 150 / ≥ 150	< 188 / ≥ 188
	DNd	32	32	32	32
	Hst m	Tous	Tous	Tous	Tous

*) Pour un fonctionnement correct des appareils, les valeurs DNe / DNd spécifiées ne doivent pas être inférieures.

TVI.1 EH, TVI.2 EH pour $tr < 5^{\circ}\text{C}$ ou $tr > 70^{\circ}\text{C}$: 2 conduites d'expansion DNe, 1 conduite de raccordement DNd affectée au dégazage

TVI.1 EH, TVI.2 EH pour $5^{\circ}\text{C} \leq tr \leq 70^{\circ}\text{C}$: 1 conduite d'expansion DNe, 1 conduite de raccordement DNd affectée au dégazage

Tableau 7 : DNe valeurs indicatives relatives aux conduites d'expansion pour Transféro TI

		TI ..0.2	TI ..1.2	TI ..2.2	TI ..3.2
Longueur jusqu'à env. 10 m	DNe	50	65	80	100
Longueur jusqu'à env. 30 m	DNe	65	80	100	125

DNe standard values for connection pipes for Simply Vento, Vento V/VI/Compact *

		Simply Vento	V 2.1	V 4.1	V 6.1	V 8.1	V 10.1	V 14.1	VI 19.1	VI 25.1
Longueur jusqu'à env. 5 m	DNe	25	25	25	25	25	25	25	25	25
Longueur jusqu'à env. 10 m	DNe	25	25	25	25	25	25	25	25	25
Longueur jusqu'à env. 30 m	DNe	32	32	32	32	32	32	32	32	32

Maintien de pression précis

Les Compresso ou les Transfero minimisent les fluctuations de pression entre p_a et p_e .

Compresso $\pm 0,1$ bar

Transfero $\pm 0,2$ bar

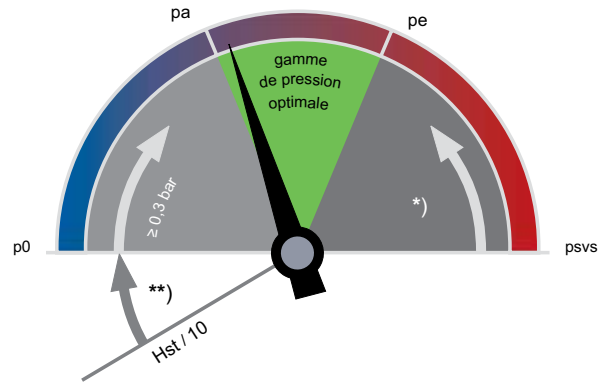

**)

EN 12828, Solaire, Refroidissement : $\geq 0,2$ bar

SWKI HE301-01 : $\geq 0,3$ bar

*)

EN 12828 : $\geq psvs \cdot 0,1 \geq 0,5$ bar

Solaire, Refroidissement : $\geq psvs \cdot 0,2 \geq 0,6$ bar

SWKI HE301-01 Chauffage : $\geq psvs \cdot (1-1/1,15) \geq 0,3$ bar

SWKI HE301-01 Refroidissement, Solaire, Pompes à chaleur : $\geq psvs \cdot (1-1/1,3) \geq 0,6$ bar

p0 Pression minimale

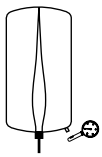

Statico

p_0 est ajusté en tant que pression de gonflage du côté gaz.

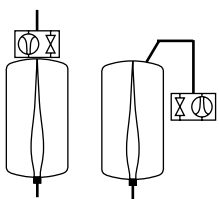

Compresso

p_0 et les points de consigne sont calculés par la BrainCube.

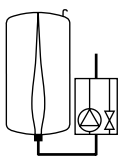

Transfero

p_0 et les points de consigne sont calculés par la BrainCube.

pa Initial pressure

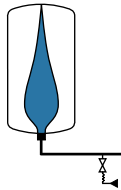

Statico

p_a pression de remplissage, prend en compte la réserve d'eau :
 $p_a \geq p_0 + 0,3$ bar; démarrage de l'appoint : $p_a - 0,2$ bar.

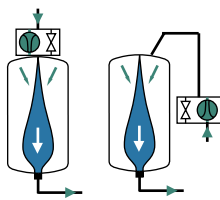

Compresso

Démarrage du compresseur lorsque la pression devient inférieure à p_a .
 $p_a = p_0 + 0,3$

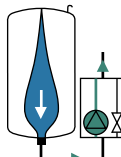

Transfero

Démarrage de la pompe lorsque la pression devient inférieure à p_a .
 $p_a = p_0 + 0,3$

pe Final pressure

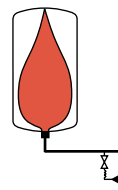

Statico

p_e atteint $t_{s,max}$ après chauffage.

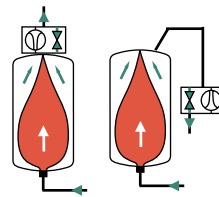

Compresso

Ouverture de l'électrovanne de décharge côté air lorsque la pression devient supérieure à p_e .
 $p_e = p_a + 0,2$

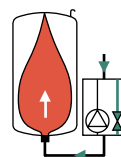

Transfero

Ouverture de l'électrovanne de décharge côté eau lorsque la pression devient supérieure à p_e .
 $p_e = p_a + 0,4$

Statico

Statico est un vase d'expansion sous pression à charge de gaz fixe pour installations de chauffage, installations solaires et installations de refroidissement. Sa construction simple et robuste ainsi que son fonctionnement sans énergie auxiliaire en font le moyen de maintien de pression le plus utilisé dans la plage des faibles puissances.



Caractéristiques principales

- > **Vessie en butyle airproof étanche à l'air dépassant les exigences de la norme EN 13831**
- > **Conception simple et robuste**
Fonctionne sans alimentation auxiliaire
- > **Excellente élasticité**
Grâce à la charge de gaz fixe
- > **Gamme de tailles disponibles selon les besoins**
de 8 à 5000 litres

Caractéristiques techniques

Applications:

Installations de chauffage, installations solaires, installations de refroidissement.

Fluide:

Fluide non agressif et non toxique.
Antigel admis jusqu'à 50%.

Classe de pression:

Pression mini. autorisée, PSmin: 0 bar
Pression maxi. admissible, PS: voir articles

Température:

Température de vessie maxi. autorisée,
TB: 70°C

Température de vessie mini. autorisée,
TBmin: 5°C

En raison de la directive européenne pour les équipements sous pression (DEP):

Température maxi. autorisée,
TS: 120°C

Température mini. autorisée,
TSmin: -10°C

Matériaux:

Acier. Couleur béryllium.
Robinet d'arrêt à capuchon DLV: Laiton.

Transport et stockage:

Hors gel, endroits secs

Normes:

Construit selon la norme PED 2014/68/EU.

Garantie:

Statico SD, SU: 5 ans de garantie sur le vase.

Statico SG: 5 ans de garantie sur la vessie en butyle airproof.

Fonction, Équipement, Spécificité

- Vessie en butyle airproof étanche à l'air dépassant les exigences de la norme EN 13831, interchangeable (SG).
- Vase sur pieds pour installation verticale (SU, SG). Patte d'accrochage pour fixation murale (SD).
- Installation avec raccordement inférieur, supérieur ou latéral. À partir de 80 litres inférieur ou latéral (SD).

Sélection rapide

Installations de chauffage TAZ ≤ 100 °C, sans antigel, EN 12828, SWKI 93-1

Pour une détermination précise, utilisez le logiciel HySelect

Q [kW]	psv = 2,5 bar			psv = 3,0 bar			psv = 3,0 bar		
	Hst ≤ 7 m ≥ p0 = 1,0 bar								
	Radiateurs fonte	Radiateurs panneaux acier	Radiateurs panneaux acier	Radiateurs fonte	Radiateurs panneaux acier	Radiateurs panneaux acier	Radiateurs fonte	Radiateurs panneaux acier	Radiateurs panneaux acier
	90 70	90 70	70 50	90 70	90 70	70 50	90 70	90 70	70 50
	Volume nominal VN [litre]								
10	25	25	18	25	18	18	35	25	25
15	35	25	25	25	18	18	35	35	25
20	50	35	25	35	25	25	50	35	35
25	50	35	35	50	35	25	80	50	35
30	80	50	35	50	35	35	80	50	50
40	80	50	50	80	50	35	80	80	50
50	140	80	50	80	50	50	140	80	80
60	140	80	80	80	80	50	140	80	80
70	140	80	80	140	80	80	140	140	80
80	140	140	80	140	80	80	200	140	140
90	200	140	140	140	80	80	200	140	140
100	200	140	140	140	140	80	200	140	140
150	300	200	200	200	140	140	300	200	200
200	400	300	200	300	200	200	400	300	300
250	500	300	300	400	300	300	500	400	300
300	500	400	300	400	300	300	600	400	400
400	800	500	400	600	400	300	800	500	500
500	1000	600	500	800	500	400	1000	800	600
600	1000	800	600	800	500	500	1500	800	800
700	1500	800	800	1000	600	600	1500	1000	800
800	1500	1000	800	1500	800	600	1500	1000	1000
900	1500	1000	1000	1500	800	800	2000	1500	1000
1000	2000	1500	1000	1500	1000	800	2000	1500	1500
1500	3000	2000	1500	2000	1500	1500	3000	2000	2000

Exemple

Q = 200 kW

psv = 3 bar

Hst = 8 m

Radiateurs fonte 90 | 70 °C

Sélectionné :

Statico SU 300.3

p0 = 1 bar

Réduire la pression de gonflage ajustée en usine de 1,5 bar à 1 bar !

A prendre en compte pour TAZ au-delà de 100 °C

Au-delà de 100 °C, la valeur de la hauteur statique Hst diminue dans le tableau de sélection rapide.

TAZ = 105 °C : Hst – 2 m

TAZ = 110 °C : Hst – 4 m

Réglage de la pression de gonflage p0

$p_0 = (Hst/10 + p_v) + 0,2 \text{ bar}$

Recommandation : $p_0 \geq 1 \text{ bar}$

Pression de remplissage, Pression initiale

$p_a \geq p_0 + 0,3$ pour une installation froide, mais purgée

Équipement

Robinet d'arrêt à capuchon DLV

Appareil de sectionnement protégé avec vidange pour vases d'expansion selon EN 12828, DLV 20 jusqu'à VN 800 litres, DN 40 côté bâtiment pour VN 1000 – 5000 litres.

Conduite d'expansion

Selon tableau 5.

Pleno

Appoint d'eau en tant qu'installation de surveillance de pression selon EN 12828.

Conditions :

- Pleno PIX sans pompe: pression d'arrivée d'eau nécessaire : $p_w \geq p_0 + 1,7$ | $p_w \leq 10$ bar,
- Pleno PI 9 avec pompe : p_a Statico dans la gamme de pression de service dpu du Pleno.

Vento

Dégazage et purge centralisée.

Conditions :

- p_e, p_a Statico dans la gamme de pression de service dpu du Vento,
- V_s Vento $\geq V_s$ volume en eau de l'installation.

Zeparo

Purgeurs grand débit Zeparo ZUT ou ZUP à chaque point haut pour purger lors du remplissage et pour faire entrer de l'air lors de la vidange. Séparateur pour les boues dans chaque installation sur le retour principal conduisant au générateur de chaleur. En l'absence de centrale de dégazage (Vento V Connect par exemple), il est possible d'installer un séparateur pour microbulles dans le débit principal, si possible en amont de la pompe de circulation.

La hauteur statique $Hst_{m'}$, selon le tableau relatif au séparateur pour microbulles, ne doit pas être dépassée.

ts_{max} °C	90	80	70	60	50	40	30	20	10
$Hst_{m'}$ m	15,0	13,4	11,7	10,0	8,4	6,7	5,0	3,3	1,7

Autres accessoires, détails des produits et de sélection:

Fiche technique *Pleno*, *Vento*, *Zeparo* et *Accessoires*.

Installation

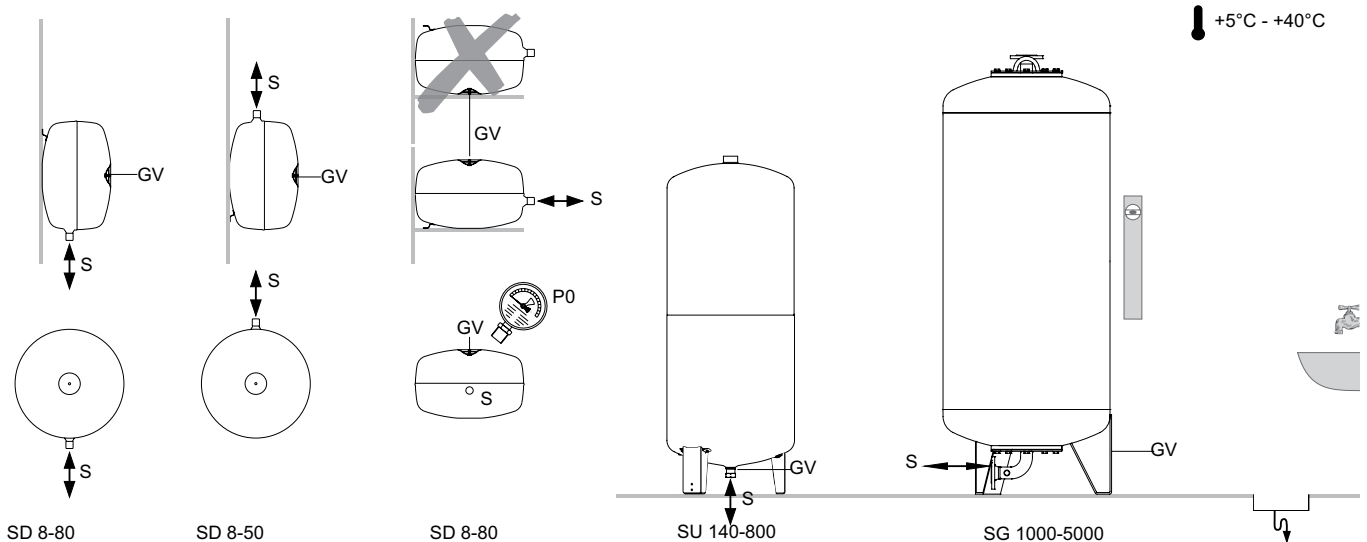

Exemple d'application

Statico SD

Pour installations de chauffage jusqu'à env. 100 kW

(à adapter aux exigences réglementaires locales)

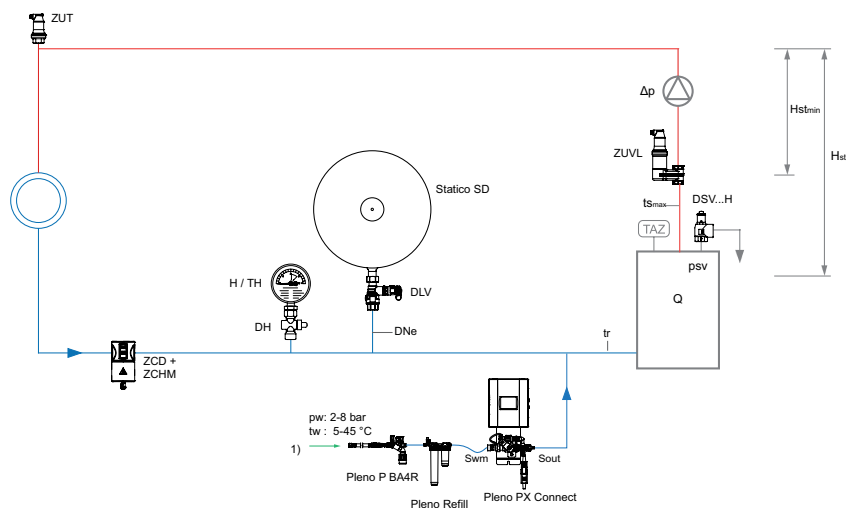

1. Raccordement eau de ville

Pleno PIX appoint d'eau en tant qu'installation de surveillance de pression selon EN 12828

Zeparo ZUV pour séparation des microbulles

Zeparo Cyclone ZCDM séparateur de particules de boues à technologie cyclonique avec calorifuge et aimants pour la captation centrale de boues et de magnétite

Zeparo ZUT pour purge automatique lors du remplissage, pour l'admission d'air lors de la vidange

Autres accessoires, détails des produits et de sélection: Fiche technique *Pleno*, *Zeparo* et *Accessoires*

Statico SU

Pour installations de chauffage jusqu'à env. 700 kW

(à adapter aux exigences réglementaires locales)

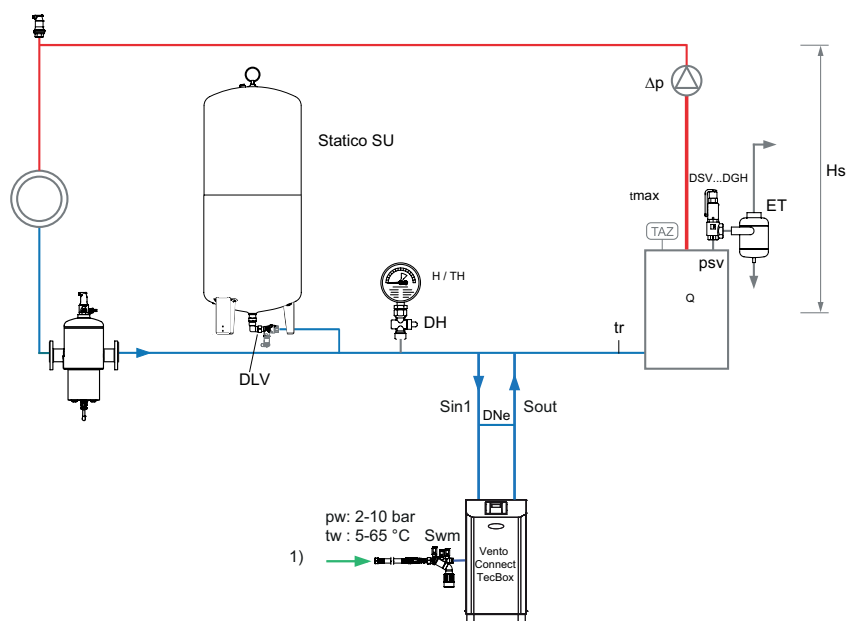

1. Raccordement eau de ville

Vento Connect pour purge et dégazage centralisés, avec appoint en tant qu'installation de surveillance de pression selon EN 12828.

Zeparo G-Force pour séparation centralisée des boues

Zeparo ZUT pour purge automatique lors du remplissage, pour l'admission d'air lors de la vidange

Autres accessoires, détails des produits et de sélection: Fiches techniques *Pleno*, *Zeparo* et *Accessoires*

Simply Compresso

Simply Compresso est un système de maintien de pression de précision avec compresseur pour les installations de chauffage, solaires et de refroidissement. Convient particulièrement dans les situations où une solution extrêmement compacte, installation “plug & play” et gestion automatique de la pression est requise. Simply Compresso est le dernier Compresso Série Connect destinée aux installations de soupapes de sécurité 4 bar jusqu’à 400 kW de capacité de chauffage. La nouvelle commande **BrainCube Connect** équipée de ses nouvelles connexions permet, de communiquer avec une GTB ou d’autres BrainCube (Master/Slave), le pilotage et le report d’information en temps réel à distance via internet.



Caractéristiques principales

- > **Amélioration de la conception pour une utilisation plus aisée et conviviale**
Résistant, écran LCD 3.5” tactile en couleur éclairé. Menu intuitif tout au long de sa manipulation. Interface Web avec prise de contrôle à distance et vue en temps réel. Commande BrainCube intégrée dans la TecBox.
- > **Connectivité**
Connexions normalisées GTB et autres périphériques disponibles (RS485, Ethernet, USB) permettant un gain de temps lors de la mise en place et du contrôle de la commande.
- > **Installation et mise en marche “plug & play”**
Mise en service en 3 clics.
- > **Mode nocturne silencieux**
Réduction du temps de fonctionnement du compresseur au strict minimum en mode “Eco-night”.

Caractéristiques techniques – Unité de commande TecBox

Applications:

Installations de chauffage, installations solaires, installations de refroidissement. Pour installations selon EN 12828, SWKI HE301-01, et installations solaires selon EN 12976, ENV 12977 avec protection incorporée contre la surchauffe lors d’une coupure de courant.

Classe de pression:

Pression mini. autorisée, PSmin: 0 bar
Pression maxi. admissible, PS: 6 bar
Pression de service min., dpu min: 0,5 bar
Pression de service max., dpu max: 3,5 bar

Température:

Température maxi. autorisée, TS: 70°C
Température mini. autorisée, TSmin: 5°C

Température:

Température ambiante maxi. autorisée, TA: 40°C
Température ambiante mini. autorisée, TAmin: 5°C

Précision:

Maintien de pression précis à $\pm 0,1$ bar.

Tension d’alimentation:

1 x 230V (-6% + 10%) / 50/60 Hz

Puissance électrique:

Voir Articles

Classe de protection:

IP 22 selon to EN 60529

Niveau de pression sonore:

59 dB(A) /1bar

Raccordements hydrauliques:

Entrée vase d’expansion S: G1/2”
Entrée appoint d’eau Swm: G3/4”

Matériaux:

Essentiellement en acier, laiton et bronze.

Transport et stockage:

Hors gel, endroits secs

Normes :

Construit selon la norme LV-D. 2014/35/EU
EMC-D. 2014/30/EU

Vase d’expansion:

Vase pilote intégré. Pour plus d’information, voir Caractéristiques techniques – Vases d’expansion.

Sélection rapide

Installations de chauffage TAZ ≤ 100 °C, sans antigel

Q [kW]	Hauteur statique Hst [m]	TecBox et vase supplémentaire				
		Radiateurs fonte		Radiateurs panneaux acier		Chauffage au sol
		90 70	70 50	70 50	50 40	50 40
EN12828						
< 100	18	C 2.1-80	C 2.1-80	C 2.1-80	C 2.1-80	C 2.1-80
150	18	C 2.1-80 + CD 80E	C 2.1-80 + CD 80E	C 2.1-80	C 2.1-80 + CD 80E	C 2.1-80 + CD 80E
200	18	C 2.1-80 + CD 80E	C 2.1-80 + CD 80E	C 2.1-80	C 2.1-80 + CD 80E	C 2.1-80 + CD 80E
250	18	C 2.1-80 + CD 80E	C 2.1-80 + CD 80E	C 2.1-80 + CD 80E	C 2.1-80 + CD 80E	C 2.1-80 + CD 80E
300	18	-	-	C 2.1-80 + CD 80E	-	-
350	18	-	-	C 2.1-80 + CD 80E	-	-
400	16.6	-	-	C 2.1-80 + CD 80E	-	-
SWKI HE301-01						
< 100	17	C 2.1-80 + CD 80E	C 2.1-80 + CD 80E	C 2.1-80	C 2.1-80	C 2.1-80
150	17	C 2.1-80 + CD 80E	C 2.1-80 + CD 80E	C 2.1-80	C 2.1-80	C 2.1-80
200	17	C 2.1-80 + CD 80E	C 2.1-80 + CD 80E	C 2.1-80	C 2.1-80	C 2.1-80 + CD 80E
250	17	-	-	C 2.1-80 + CD 80E	C 2.1-80 + CD 80E	C 2.1-80 + CD 80E
300	17	-	-	C 2.1-80 + CD 80E	C 2.1-80 + CD 80E	C 2.1-80 + CD 80E
350	17	-	-	C 2.1-80 + CD 80E	C 2.1-80 + CD 80E	-
400	15.6	-	-	C 2.1-80 + CD 80E	C 2.1-80 + CD 80E	-

Exemple

Exemple EN12828

Q = 200 kW

Radiateurs panneaux acier 70 | 50 °C

Hst = 15 m

psvs = 3,0 bar

Sélectionné :

TecBox C 2.1-80 S

Vase supplémentaire: non nécessaire

Vérification soupape de sécurité psvs et hauteur statique Hst :
pour TAZ = 100 °C

EN 12828: psvs : $15/10 + 0,7 + 0,5 = 2,7 \leq 3,0$ => o.k.
Hst : $15 < 27$ => ok

Exemple SWKI HE301-01

Q = 200 kW

Radiateurs panneaux acier 70 | 50 °C

Hst = 15 m

psvs = 3,0 bar

Sélectionné :

TecBox C 2.1-80 S

Vase supplémentaire: non nécessaire

Vérification soupape de sécurité psvs et hauteur statique Hst :
pour TAZ = 100 °C

SWKI HE301-01: psvs: $(15/10 + 0,8) * 1,3 = 2,99 \leq 3,0$ => o.k.
Hst : $15 < 27$ => ok

Équipement

Conduites d'expansion

Selon tableau 5.

Robinet d'arrêt DLV

Inclus dans la livraison.

Zeparo

Purgeurs grand débit Zeparo ZUT ou ZUP à chaque point haut pour purger lors du remplissage et pour faire entrer de l'air lors de la vidange. Séparateur pour les boues dans chaque installation sur le retour principal conduisant au générateur de chaleur. En l'absence de centrale de dégazage (Vento V Connect par exemple), il est possible d'installer un séparateur pour microbulles dans le débit principal, si possible en amont de la pompe de circulation.

La hauteur statique Hst_m, selon le tableau relatif au séparateur pour microbulles, ne doit pas être dépassée.

ts _{max} °C	90	80	70	60	50	40	30	20	10
Hst _m mWvs	15,0	13,4	11,7	10,0	8,4	6,7	5,0	3,3	1,7

Exemple d'application

Simply Compresso C 2.1-80 S

TecBox avec 1 compresseur et le vase pilote, maintien de pression précis à $\pm 0,1$ bar.

Pour installations de chauffage sans appoint d'eau

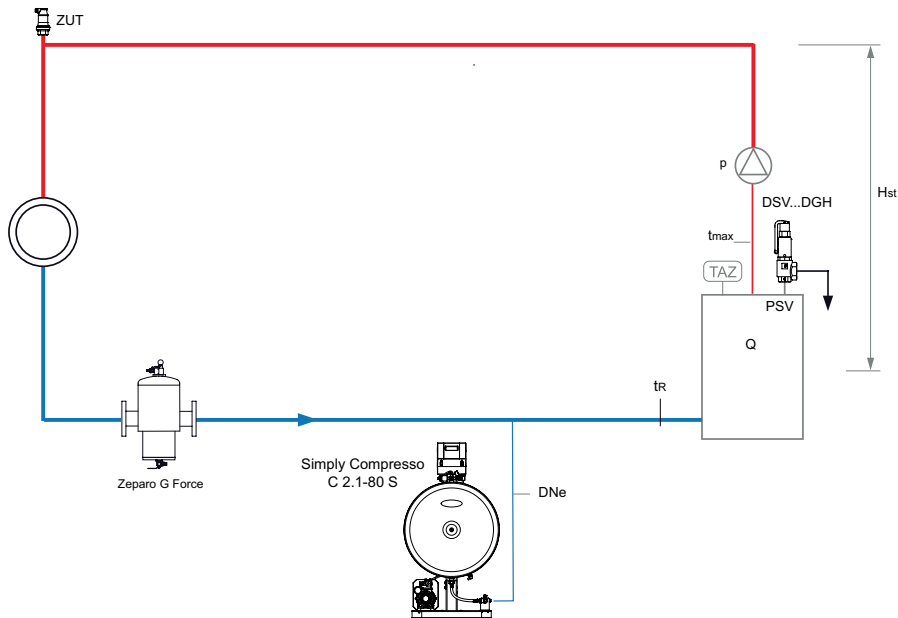

Simply Compresso C 2.1-80 SWM

TecBox avec 1 compresseur et le vase pilote, maintien de pression précis à $\pm 0,1$ bar avec appoint Pleno P BA4R et Pleno Refill pour le traitement d'eau.

Pour installations de chauffage avec appoint d'eau

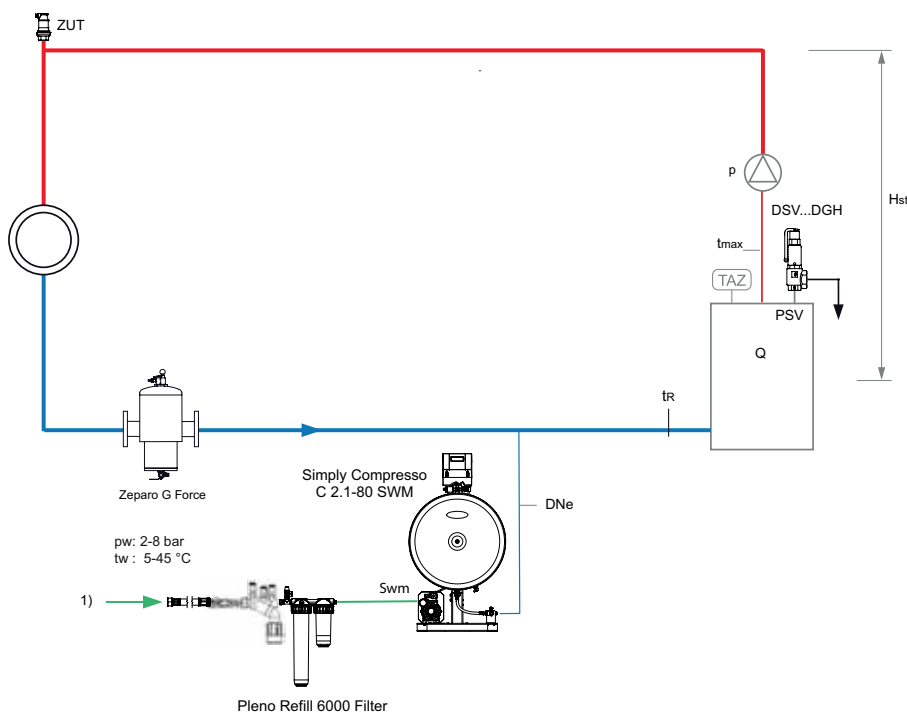

1) Raccordement eau de ville, $p_w \geq p_0 + 1,7$ bar, (maxi. 8 bar)

Zeparo G-Force Séparateur cyclonique de particules avec barreau magnétique, sur le retour.

Zeparo ZUT pour purge automatique lors du remplissage, pour l'admission d'air lors de la vidange.

Autres accessoires, détails des produits et de sélection: Fiches techniques *Pleno*, *Zeparo* et *Accessoires*.

Installation

 +5°C - +40°C

 20% - 80%

 Cl ↔: < 60 mg/m²/24h

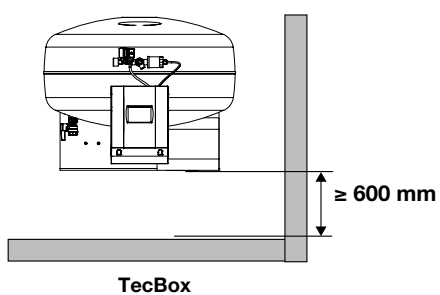
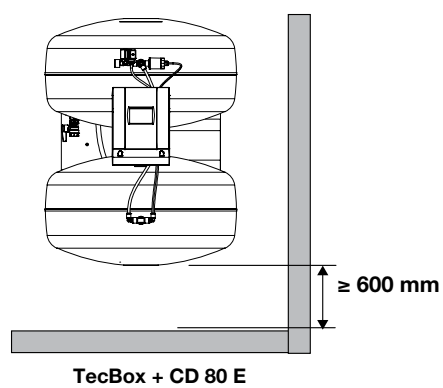
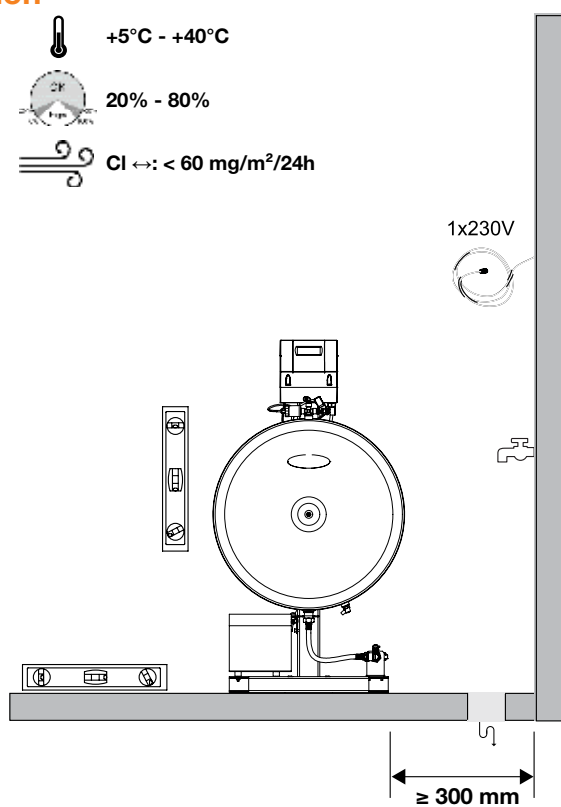

Compresso Connect F

Compresso Connect F est un système de maintien de pression de précision avec compresseur pour les installations de chauffage, installations solaires et installations de refroidissement. Il est principalement utilisé là où une solution compacte et précise est requise. Sa plage de performance se situe entre celles du maintien de pression avec Statico et Transfero. La nouvelle commande **BrainCube Connect** équipée de ses nouvelles connexions permet, de communiquer avec une GTB ou d'autres BrainCube (Master/Slave), le pilotage et le report d'information en temps réel à distance via internet.



Caractéristiques principales

> Amélioration de la conception pour une utilisation plus aisée et conviviale

Résistant, écran LCD 3.5" tactile en couleur éclairé. Menu intuitif tout au long de sa manipulation. Interface Web avec prise de contrôle à distance et vue en temps réel. Commande BrainCube intégrée dans la TecBox.

> Accès à distance et dépannage

L'accès à distance et l'aide à la mise en service réduit le besoin de personnel très qualifié pour effectuer ces opérations. Temps de réponse plus rapide et coûts de réparation limités. Enregistrement des données pour contrôle des performances du système.

> Connectivité

Connexions normalisées de GTB et autres périphériques disponibles (RS485, Ethernet, USB) permettant un gain de temps lors de la mise en service et du contrôle de la commande. Communication jusqu'à 8 BrainCube dans un réseau avec connexion Master/Slave.

Caractéristiques techniques – Unité de commande TecBox

Applications:

Installations de chauffage, installations solaires, installations de refroidissement. Pour installations selon EN 12828, SWKI HE301-01, et installations solaires selon EN 12976, ENV 12977 avec protection incorporée contre la surchauffe lors d'une coupure de courant.

Classe de pression:

Pression mini. autorisée, PSmin: 0 bar
Pression maxi. admissible, PS: voir articles

Température:

Température ambiante maxi. autorisée, TA: 40°C
Température ambiante mini. autorisée, Tamin: 5°C

Précision:

Maintien de pression précis à $\pm 0,1$ bar.

Tension d'alimentation:

1 x 230V (-6% + 10%) / 50/60 Hz

Puissance électrique:

Voir Articles

Classe de protection:

IP 22 selon to EN 60529

Niveau de pression sonore:

59 dB(A) / 1bar

Matériaux:

Essentiellement en acier, laiton et bronze.

Transport et stockage:

Hors gel, endroits secs

Normes :

Construit selon la norme
LV-D. 2014/35/EU
EMC-D. 2014/30/EU

Compresso Connect

Compresso est un système de maintien de pression de précision avec compresseurs pour les installations de chauffage, installations solaires et installations de refroidissement. Il est principalement utilisé là où une solution compacte et précise est requise. Sa plage de performance se situe entre celles du maintien de pression avec Statico et Transfero. La nouvelle commande **BrainCube Connect** équipée de ses nouvelles connexions permet de communiquer avec le système BMS, d'autres BrainCube et également par commande à distance du système de pressurisation via un affichage en temps réel.

Caractéristiques principales

> Amélioration de la conception pour une utilisation plus aisée et conviviale

Résistant, écran LCD 3.5" tactile en couleur éclairé. Menu intuitif tout au long de sa manipulation. Interface Web avec prise de contrôle à distance et vue en temps réel. Commande BrainCube intégrée dans la TecBox.

> Accès à distance et dépannage

L'accès à distance et l'aide à la mise en service réduit le besoin de personnel très qualifié pour effectuer ces opérations. Temps de réponse plus rapide et coûts de réparation limités. Enregistrement des données pour contrôle des performances du système.

> Connectivité

Connexions normalisées BMS et autres périphériques disponibles (RS485, Ethernet, USB) permettant un gain de temps lors de la mise en place et du contrôle de la commande. Communication jusqu'à 8 BrainCube dans un réseau avec connexion Master/Slave.



Caractéristiques techniques – Unité de commande TecBox

Applications:

Installations de chauffage, installations solaires, installations de refroidissement. Pour installations selon EN 12828, SWKI HE301-01, et installations solaires selon EN 12976, ENV 12977 avec protection incorporée contre la surchauffe lors d'une coupure de courant.

Classe de pression:

Pression mini. autorisée, PSmin: 0 bar
Pression maxi. admissible, PS: voir articles

Température:

Température ambiante maxi. autorisée, TA: 40°C
Température ambiante mini. autorisée, TAmin: 5°C

Précision:

Maintien de pression précis à $\pm 0,1$ bar.

Tension d'alimentation:

Compresso C10: 1 x 230 V (-6% + 10%), 50/60 Hz
Compresso C15: 1 x 230 V (-6% + 10%), 50 Hz

Puissance électrique:

Voir Articles

Classe de protection:

IP 22 selon to EN 60529

Compresseurs à faible niveau de pression sonore:

53-62 dB(A) / 1-10 bar

Matériaux:

Essentiellement en acier, laiton et bronze.

Transport et stockage:

Hors gel, endroits secs

Normes :

Construit selon la norme LV-D. 2014/35/EU
EMC-D. 2014/30/EU

Sélection rapide

Installations de chauffage TAZ ≤ 100 °C, sans antigel, EN 12828, SWKI HE301-01.

Q [kW]	TecBox				Vase pilote			
	1 compresseur	2 compresseurs	1 compresseur	2 compresseurs	Radiateurs fonte		Radiateurs panneaux acier	
	C 10.1	C 10.2	C 15.1	C 15.2	90 70	70 50	90 70	70 50
	Hauteur statique Hst [m] **)				Volume nominal VN [litre]			
≤ 300	47,1	47,1	82,4	82,4	200	200	200	200
400	47,1	47,1	82,4	82,4	300	300	200	200
500	47,1	47,1	82,4	82,4	300	300	200	200
600	46,0	47,1	81,2	82,4	400	400	300	300
700	42,0	47,1	72,8	82,4	500	500	300	300
800	38,5	47,1	66,0	82,4	500	500	400	300
900	35,6	47,1	60,4	82,4	600	600	400	400
1000	33,0	47,1	55,7	82,4	600	600	400	400
1100	30,8	46,7	51,6	82,4	800	800	500	400
1200	28,7	44,3	48,0	82,4	800	800	500	500
1300	26,9	42,1	44,8	82,4	800	800	500	500
1400	25,2	40,2	42,0	78,1	1000	1000	600	500
1500	23,7	38,4	39,5	74,1	1000	1000	600	600
2000	17,6	31,3	29,7	59,0	1500	1500	800	800
2500	13,1	26,3	23,0	48,9	1500	1500	1000	1000
3000	9,6	22,4	18,0	41,5	2000	2000	1500	1500
3500	-	19,3	14,1	35,7	3000	3000	1500	1500
4000	-	16,7	10,9	31,1	3000	3000	2000	1500
4500	-	14,5	8,2	27,3	3000	3000	2000	2000
5000	-	12,6	-	24,1	3000	3000	2000	2000
5500	-	10,9	-	21,3	4000	4000	3000	2000
6000	-	9,4	-	18,8	4000	4000	3000	3000
6500	-	8,0	-	16,7	4000	4000	3000	3000
7000	-	-	-	14,7	5000	5000	3000	3000
8000	-	-	-	11,4	5000	5000	4000	3000
9000	-	-	-	8,6			4000	4000
10000	-	-	-	6,3			4000	4000

***) Avec SWKI HE301-01, la valeur diminue de 1 m

Exemple

Q = 700 kW
Radiateurs fonte 90 | 70 °C
TAZ = 100 °C
Hst = 35 m
psvs = 6 bar

Réglage de la BrainCube:
Hst = 35 m
TAZ = 100 °C

Vérification psv :
pour TAZ = 100 °C

EN 12828 : psvs : $(35/10 + 0,7) \cdot 1,11 = 4,66 < 6$ o.k.
SWKI HE301-01 : psvs : $(35/10 + 0,8) \cdot 1,15 = 4,95 < 6$ o.k.

Sélectionné :

TexBox C 10.1-6
Vase pilote CU 500.6

Valeurs de réglage

pour TAZ, Hst et psv dans le menu «Paramètre» de la BrainCube

		TAZ = 100 °C	TAZ = 105 °C	TAZ = 110 °C	
EN 12828	Vérification psv:	pour psv ≤ 5 bar	$psv \geq 0,1 \cdot Hst + 1,2$	$psv \geq 0,1 \cdot Hst + 1,4$	$psv \geq 0,1 \cdot Hst + 1,6$
		pour psv > 5 bar	$psv \geq (0,1 \cdot Hst + 0,7) \cdot 1,11$	$psv \geq (0,1 \cdot Hst + 0,9) \cdot 1,11$	$psv \geq (0,1 \cdot Hst + 1,1) \cdot 1,11$
SWKI HE301-01		pour psv ≤ 3 bar	$psv \geq (0,1 \cdot Hst + 0,8) \cdot 1,3$	$psv \geq (0,1 \cdot Hst + 1,0) \cdot 1,3$	$psv \geq (0,1 \cdot Hst + 1,2) \cdot 1,3$
		pour psv > 3 bar	$psv \geq (0,1 \cdot Hst + 0,8) \cdot 1,15$	$psv \geq (0,1 \cdot Hst + 1,0) \cdot 1,15$	$psv \geq (0,1 \cdot Hst + 1,2) \cdot 1,15$

Exemple d'application

Compresso C 10.1 F Connect

TecBox avec 1 compresseur sur le vase pilote, maintien de pression précis à $\pm 0,1$ bar avec appoint Pleno P

Pour installations de chauffage jusqu'à env. 2.000 kW

(à adapter aux exigences réglementaires locales)

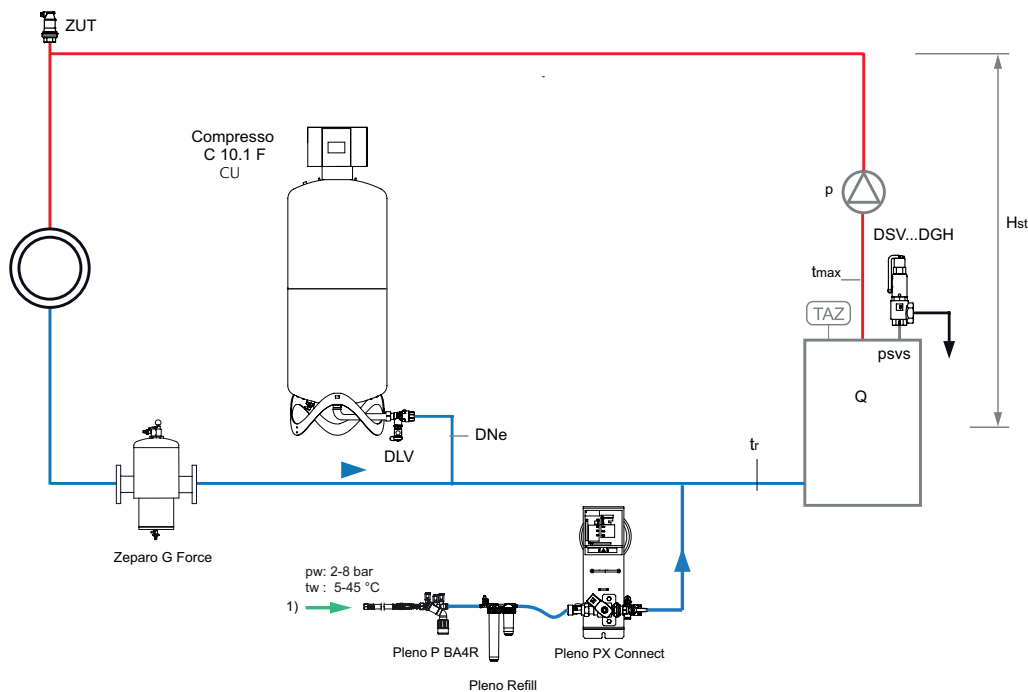

1) Raccordement eau de ville, $p_w \geq p_0 + 1,7$ bar, (maxi. 8 bar)

Zeparo G-Force Séparateur cyclonique de particules avec barreau magnétique, sur le retour.

Zeparo ZUT pour purge automatique lors du remplissage, pour l'admission d'air lors de la vidange.

Autres accessoires, détails des produits et de sélection: Fiches techniques *Pleno*, *Zeparo* et *Accessoires*.

Compresso C 10.1 Connect

TecBox avec 1 compresseur posé au sol à côté du vase pilote, maintien de pression précis à $\pm 0,1$ bar avec appoint Pleno P.

Pour installations de chauffage jusqu'à env. 6.500 kW

(à adapter aux exigences réglementaires locales)

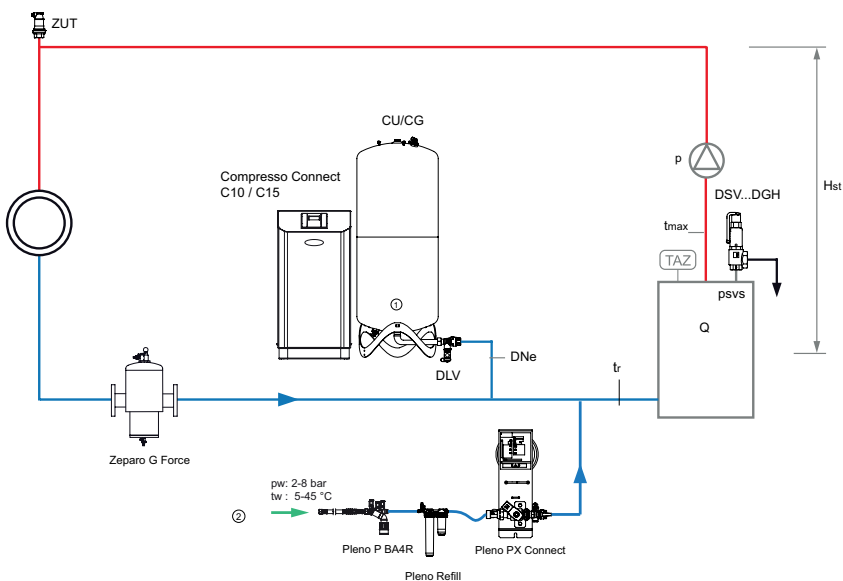

1. Compresso Vase pilote CU

2. Raccordement eau de ville, $p_w \geq p_0 + 1,7$ bar (maxi. 10 bar)

Zeparo G-Force Séparateur cyclonique de particules avec barreau magnétique, sur le retour.

Zeparo ZUT pour purge automatique lors du remplissage, pour l'admission d'air lors de la vidange.

Autres accessoires, détails des produits et de sélection: Fiches techniques *Pleno*, *Zeparo* et *Accessoires*.

Installation

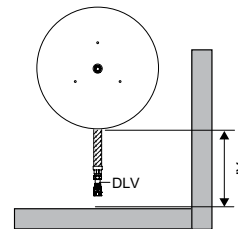
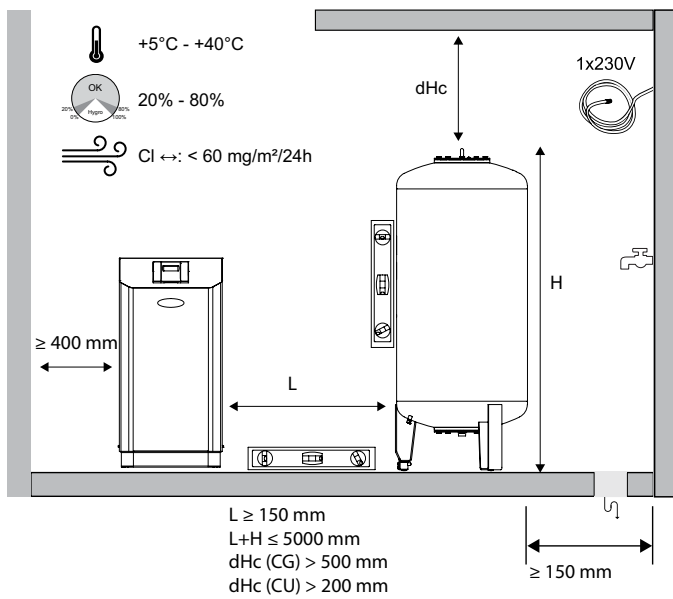
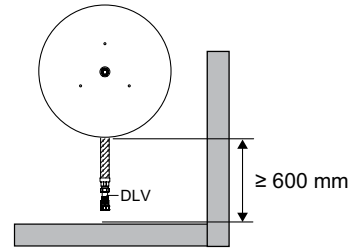
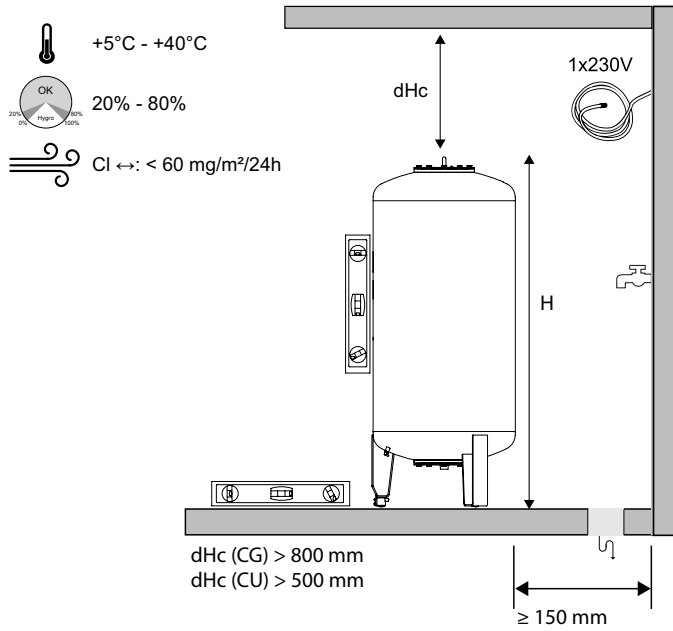

Transfero TV Connect

Transfero TV Connect est un système de maintien de pression de précision pour les installations de chauffage (jusqu'à 8 MW) et les installations de refroidissement (jusqu'à 13 MW). Principalement utilisé là où une solution performante, compacte et précise est requise. La nouvelle commande **BrainCube Connect** équipée de ses nouvelles connexions permet, de communiquer avec une GTB ou d'autres BrainCube (Master/Slave), le pilotage et le report d'information en temps réel à distance via Internet.

Caractéristiques principales

> 2 en 1

– le seul système de maintien de pression par pompes avec dégazage *cyclonique* par dépression intégré

> Dégazage *cyclonique* par dépression plus efficace

Au moins 50% plus efficace que les autres produits du marché

> Mise en Service, Accès à Distance et Résolution de Problèmes aisés

Calibrage automatique et connexions standardisées intégrées pour communiquer avec le serveur web d'IMI et avec une GTB.



Caractéristiques techniques – Unité de commande TecBox

Applications:

Installations de chauffage, installations solaires, installations de refroidissement. Pour installations selon EN 12828, SWKI HE301-01, et installations solaires selon EN 12976, ENV 12977 avec protection incorporée contre la surchauffe lors d'une coupure de courant.

Fluide:

Fluide non agressif et non toxique. Antigel admis jusqu'à 50%.

Pression:

Pression mini. autorisée, PSmin: -1 bar. Pression maxi. admissible, PS: voir articles.

Température:

Température maxi. autorisée, TS: 90°C
Température mini. autorisée, TSmin: 0°C
Température ambiante maxi. autorisée, TA: 40°C
Température ambiante mini. autorisée, Tamin: 5°C

Précision :

Maintien de pression précis à $\pm 0,2$ bar.

Tension d'alimentation:

1 x 230 V (-/+ 10 %), 50 Hz

Raccordements électriques:

1 prise de courant (contre-fiche comprise pour tension d'alimentation 230V (fusibles externes selon les besoins en électricité et NORMES électriques locales)
4 sorties libres de potentiel (NO) pour indication d'alarme externe (230V maxi. 2A)
1 RS 485 Entrée/Sortie
1 prise Ethernet RJ45
1 prise USB-Hub

Classe de protection:

IP 54 selon EN 60529

Raccordements mécaniques:

Sin1/Sin2: entrée de l'installation G3/4"
Sout: sortie vers l'installation G3/4"
Swm: entrée appoint d'eau G3/4"
Sv: raccordement du vase G1 1/4"

Matériaux:

Composants métalliques en contact avec le fluide: acier au carbone, fonte, acier inoxydable, AMETAL®, laiton, bronze.

Transport et stockage:

Hors gel, endroits secs

Normes :

Construit selon la norme
LV-D. 2014/35/EU
EMC-D. 2014/30/EU

Sélection rapide

Installations de chauffage TAZ ≤ 100 °C, sans antigel, EN 12828, SWKI HE301-01.

Pour une détermination précise, utilisez le logiciel HySelect

Q [kW]	TecBox															Vase pilote			
	1 pompe					1 pompe, débit élevé					2 pompes *, débit élevé					Radiateurs fonte		Radiateurs panneaux acier	
	TV 4.1 E	TV 6.1 E	TV 8.1 E	TV 10.1 E	TV 14.1 E	TV 4.1 EH	TV 6.1 EH	TV 8.1 EH	TV 10.1 EH	TV 14.1 EH	TV 4.2 EH	TV 6.2 EH	TV 8.2 EH	TV 10.2 EH	TV 14.2 EH	90 70	70 50	90 70	70 50
	Hauteur statique Hst [m] ** min-max					Hauteur statique Hst [m] ** min-max					Hauteur statique Hst [m] ** min-max					Volume nominal VN [litre]			
≤ 300	3-18	7-28	12-38	27-58	47-93	2-18	7-28	12-38	27-58	47-93	2-18	7-28	12-38	27-58	47-93	200	200	200	200
400	3-18	7-28	12-38	27-58	47-93	2-18	7-28	12-38	27-58	47-93	2-18	7-28	12-38	27-58	47-93	300	300	200	200
500	3-18	7-28	12-38	27-58	47-93	2-18	7-28	12-38	27-58	47-93	2-18	7-28	12-38	27-58	47-93	300	300	200	200
600	3-18	7-28	12-38	27-58	47-93	2-18	7-28	12-38	27-58	47-93	2-18	7-28	12-38	27-58	47-93	400	400	300	300
700	3-18	7-28	12-38	27-58	47-93	2-18	7-28	12-38	27-58	47-93	2-18	7-28	12-38	27-58	47-93	500	500	300	300
800	3-18	7-28	12-38	27-58	47-93	2-18	7-28	12-38	27-58	47-93	2-18	7-28	12-38	27-58	47-93	500	500	400	300
900	3-18	7-28	12-38	27-58	47-93	2-18	7-28	12-38	27-58	47-93	2-18	7-28	12-38	27-58	47-93	600	600	400	400
1000	3-18	7-28	12-38	27-58	47-93	2-18	7-28	12-38	27-58	47-93	2-18	7-28	12-38	27-58	47-93	600	600	400	400
1100	3-18	7-28	12-38	27-58	47-93	2-18	7-28	12-38	27-58	47-93	2-18	7-28	12-38	27-58	47-93	800	800	500	500
1200	5-18	7-28	12-38	27-58	47-93	2-18	7-28	12-38	27-58	47-93	2-18	7-28	12-38	27-58	47-93	800	800	500	500
1300	7-18	7-28	12-38	27-58	47-93	2-18	7-28	12-38	27-58	47-93	2-18	7-28	12-38	27-58	47-93	800	800	500	500
1400	10-18	10-28	12-38	27-58	47-93	2-18	7-28	12-38	27-58	47-93	2-18	7-28	12-38	27-58	47-93	1000	1000	600	600
1500	12-18	12-28	12-38	27-58	47-93	2-18	7-28	12-38	27-58	47-93	2-18	7-28	12-38	27-58	47-93	1000	1000	600	600
1600	15-18	15-28	15-38	27-58	47-93	2-18	7-28	12-38	27-58	47-93	2-18	7-28	12-38	27-58	47-93	1000	1000	800	800
1700		18-28	18-38	27-58	47-93	2-18	7-28	12-38	27-58	47-93	2-18	7-28	12-38	27-58	47-93	1500	1500	800	800
1800		21-28	21-38			2-18	7-28	12-38	27-58	47-93	2-18	7-28	12-38	27-58	47-93	1500	1500	800	800
1900		24-28	24-38			2-18	7-28	12-38	27-58	47-93	2-18	7-28	12-38	27-58	47-93	1500	1500	800	800
2000			28-38			2-18	7-28	12-38	27-58	47-93	2-18	7-28	12-38	27-58	47-93	1500	1500	800	800
2100			32-38			2-18	7-28	12-38	27-58	47-93	2-18	7-28	12-38	27-58	47-93	1500	1500	1000	1000
2200			35-38			2-18	7-28	12-38	27-58	47-93	2-18	7-28	12-38	27-58	47-93	1500	1500	1000	1000
2500						2-18	7-28	12-38	27-58	47-93	2-18	7-28	12-38	27-58	47-93	1500	1500	1000	1000
3000						2-18	7-28	12-38	27-58	47-82	2-18	7-28	12-38	27-58	47-93	2000	2000	1500	1500
3500						2-15	7-26	12-35	27-52	47-62	2-18	7-28	12-38	27-58	47-93	3000	3000	1500	1500
4000						2-10	7-21	12-29	27-46		2-18	7-28	12-38	27-58	47-93	3000	3000	2000	2000
4500						2-4	7-14	12-21	27-37		2-18	7-28	12-38	27-58	47-93	3000	3000	2000	2000
5000								12-14	27-28		2-18	7-28	12-38	27-58	47-92	3000	3000	2000	2000
5500											2-15	7-27	12-36	27-55	47-83	4000	4000	3000	3000
6000											3-11	7-23	12-32	27-50	47-73	4000	4000	3000	3000
6500											4-7	7-19	12-28	27-45	47-61	4000	4000	3000	3000
7000												8-15	12-23	27-40	47-48	5000	5000	3000	3000
7500												8-10	12-18	27-34		5000	5000	3000	3000
8000														27-28		5000	5000	4000	4000

*) 50 % de la puissance par pompe, redondance complète dans la zone encadrée.

**) La valeur diminue :

de 2 m pour TAZ = 105 °C

de 4 m pour TAZ = 110 °C

SWKI HE301-01 by another 1m

Exemple

Q = 1300 kW

Radiateurs panneaux acier 90 | 70 °C

TAZ = 105 °C

Hst = 35 m

psv = 6,5 bar

Sélectionné :

TecBox TV 8.1 E

Vase pilote TU 500

Réglage de la BrainCube :

Hst = 35 m

TAZ = 105 °C

Vérification psv :

pour TAZ = 105 °C

EN 12828 psv : $(35/10 + 0,9 + 0,2) \cdot 1,11 = 5,11 \leq 6,5$ o.k.

SWKI HE301-01 psv : $(35/10 + 1,0 + 0,2) \cdot 1,15 = 5,41 \leq 6,5$ o.k.

Vérification Hs t :

pour TAZ = 105 °C

Hst : $38 - 2 = 36 \geq 35$

Transféro

= TecBox + vase pilote + vase supplémentaire (option)

Vases supplémentaires

Le volume nominal peut être réparti sur plusieurs vases de même taille.

Exemple d'application

Transféro TV .1 E Connect

TecBox avec 1 pompe, maintien de pression précis à $\pm 0,2$ bar avec dégazage *cyclonique* par dépression, Pleno P BA4R pour l'appoint d'eau.

Exemple pour installations de chauffage, température de retour $tr \leq 70^\circ\text{C}$

(à adapter aux exigences réglementaires locales)

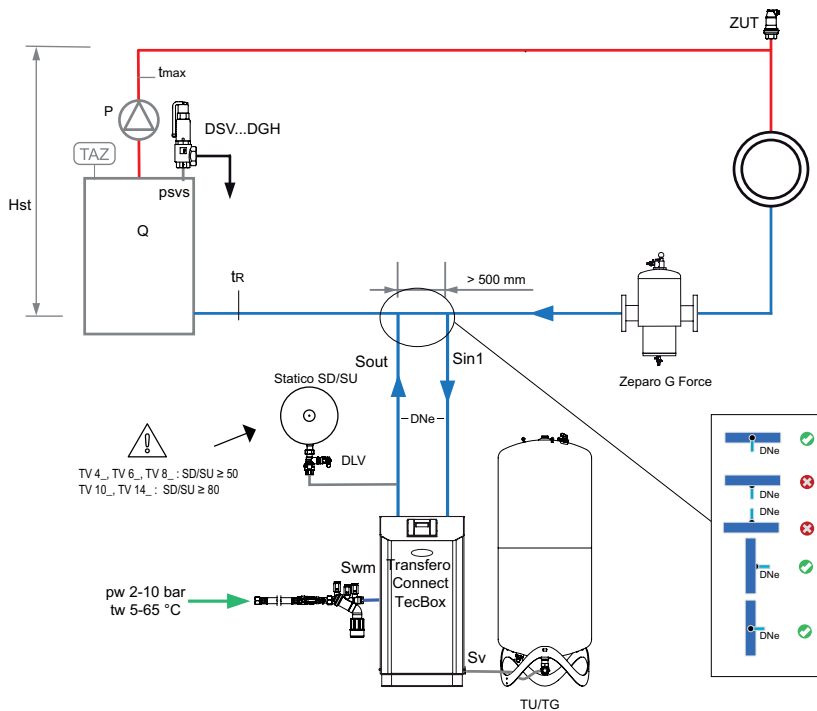

Transféro TV .2 EHC Connect

TecBox avec 2 pompes, maintien de pression précis à $\pm 0,2$ bar avec dégazage *cyclonique* par dépression. Pleno P AB5 pour l'appoint d'eau.

Exemple pour installations de refroidissement, température de retour $0^\circ\text{C} < tr \leq 5^\circ\text{C}$

(à adapter aux exigences locales)

Shéma également valide pour Transféro TV .1EHC

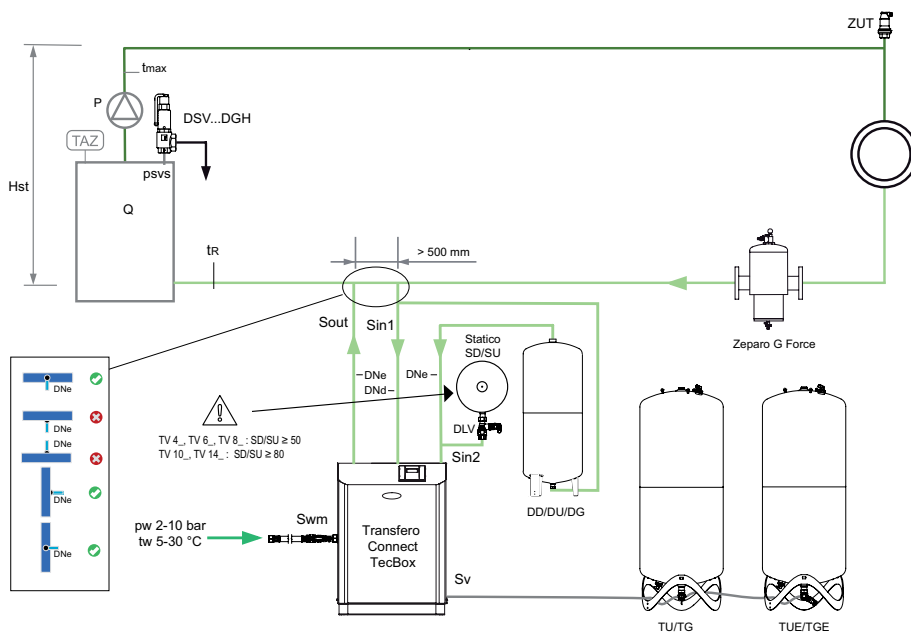

Zeparo G-Force pour séparation centralisée des boues

Zeparo ZUT pour purge automatique lors du remplissage, pour l'admission d'air lors de la vidange

Autres accessoires, détails des produits et de sélection: Fiches techniques *Pleno Connect*, *Zeparo* et *Accessoires*

Exemple pour installations de chauffage, température de retour $tr \leq 70^\circ\text{C}$

(à adapter aux exigences réglementaires locales)

Shéma également valide pour Transero TV .1EH

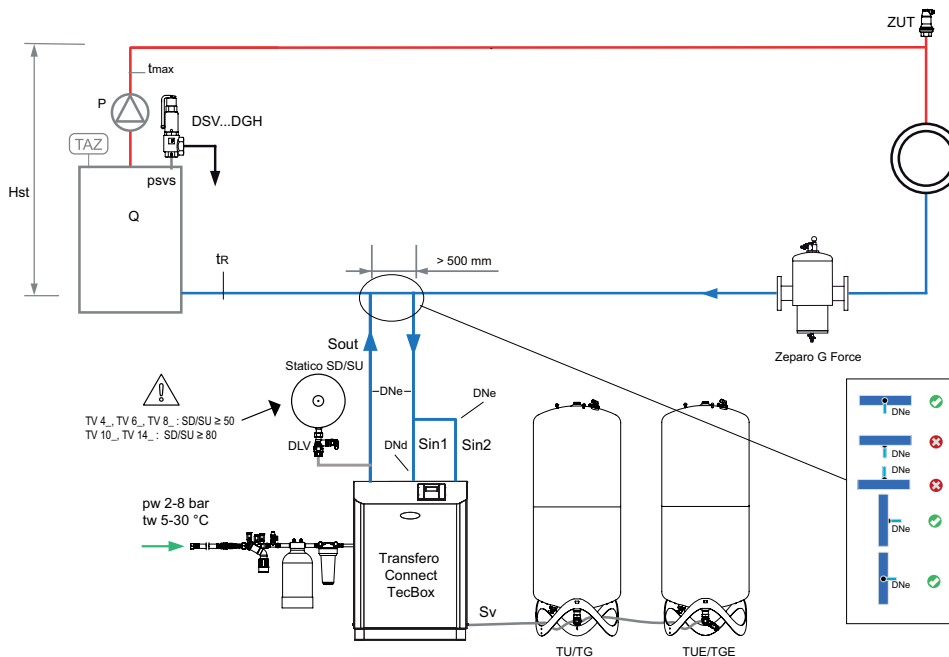

Transero TV .2 EH Connect

TecBox avec 2 pompes, maintien de pression précis à $\pm 0,2$ bar avec dégazage cyclonique par dépression, Pleno P AB5 R pour l'appoint d'eau et Pleno Refill pour le traitement d'eau.

Exemple pour installations de chauffage, température de retour $70^\circ\text{C} < tr \leq 90^\circ\text{C}$

(à adapter aux exigences réglementaires locales)

Shéma également valide pour Transero TV .1EH

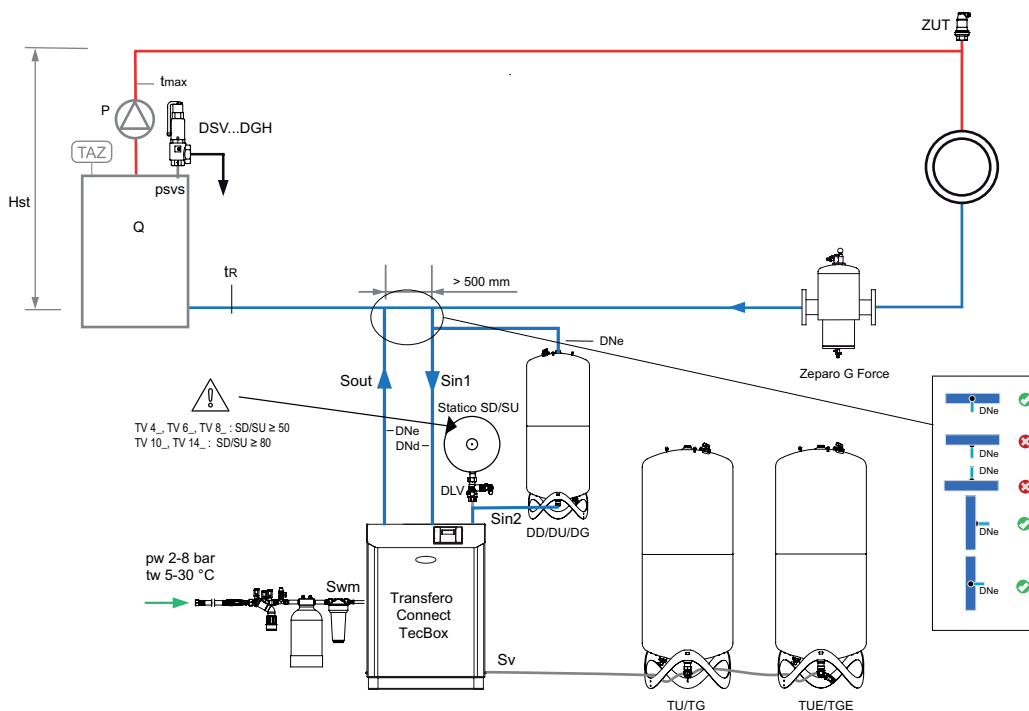

Zeparo G-Force pour séparation centralisée des boues

Zeparo ZUT pour purge automatique lors du remplissage, pour l'admission d'air lors de la vidange

Autres accessoires, détails des produits et de sélection: Fiches techniques *Pleno Connect*, *Zeparo* et *Accessoires*

Transfero TVI Connect

Transfero TVI Connect est un système de maintien de pression par pompe de précision pour les installations de chauffage (jusqu'à 8 MW) et les installations de refroidissement (jusqu'à 13 MW). Principalement utilisé là où une solution performante, compacte et précise est requise. La nouvelle commande **BrainCube Connect** équipée de ses nouvelles connexions permet, de communiquer avec une GTB ou d'autres BrainCube (Master/Slave), le pilotage et le report d'information en temps réel à distance via Internet.

Caractéristiques principales

- > **2 en 1**
– le seul système de maintien de pression par pompes avec dégazage *cyclonique* par dépression intégré
- > **Dégazage cyclonique par dépression plus efficace**
Au moins 50% plus efficace que les autres produits du marché
- > **Mise en Service, Accès à Distance et Résolution de Problèmes aisés**
Calibrage automatique et connexions standardisées intégrées pour communiquer avec le serveur web d'IMI et avec une GTB.



Caractéristiques techniques – Unité de commande TecBox

Applications:

Installations de chauffage, installations solaires, installations de refroidissement. Pour installations selon EN 12828, SWKI HE301-01, et installations solaires selon EN 12976, ENV 12977 avec protection incorporée contre la surchauffe lors d'une coupure de courant.

Fluide:

Fluide non agressif et non toxique. Antigel admis jusqu'à 50%.

Pression:

Pression mini. autorisée, PSmin: -1 bar. Pression maxi. admissible, PS: voir articles.

Température:

Température maxi. autorisée, TS: 90°C
Température mini. autorisée, TSmin: 0°C
Température ambiante maxi. autorisée, TA: 40°C
Température ambiante mini. autorisée, T Amin: 5°C

Précision :

Maintien de pression précis à $\pm 0,2$ bar.

Tension d'alimentation:

Tension de puissance: 3x400V ($\pm 10\%$) / 50Hz (3P+PE)
Tension de commande: 230V ($\pm 10\%$) / 50Hz (P+N+PE)

Raccordements électriques:

Fusibles externes selon les besoins en électricité et normes électriques locales. 4 sorties libres de potentiel (NO) pour indication d'alarme externe (230V maxi. 2A)
1 RS 485 Entrée/Sortie
1 prise Ethernet RJ45
1 prise USB-Hub
Bornier sur la BrainCube pour raccordement direct.

Classe de protection:

IP 54 selon EN 60529

Raccordements mécaniques:

Sin1/Sin2: entrée de l'installation G3/4"
Sout: sortie vers l'installation G3/4"
Swm: entrée appoint d'eau G3/4"
Sv: raccordement du vase G1 1/4"

Matériaux:

Composants métalliques en contact avec le fluide: acier au carbone, fonte, acier inoxydable, AMETAL®, laiton, bronze.

Transport et stockage:

Hors gel, endroits secs

Normes :

Construit selon la norme LV-D. 2014/35/EU
EMC-D. 2014/30/EU

Sélection rapide

Installations de chauffage TAZ ≤ 100 °C, sans antigel, EN 12828, SWKI HE301-01.

Pour une détermination précise, utilisez le logiciel HySelect

Q [kW]	TecBox				Vase pilote			
	1 pompe, débit élevé		2 pompes *, débit élevé		Radiateurs fonte		Radiateurs panneaux acier	
	TVI 19.1 EH	TVI 25.1 EH	TVI 19.2 EH	TVI 25.5 EH	90 70	70 50	90 70	70 50
	Hauteur statique Hst [m] ** min-max		Hauteur statique Hst [m] ** min-max		Volume nominal VN [litre]			
≤ 300	58-149	98-199	58-149	98-199	200	200	200	200
400	58-149	98-199	58-149	98-199	300	300	200	200
500	58-149	98-199	58-149	98-199	300	300	200	200
600	58-149	98-199	58-149	98-199	400	400	300	300
700	58-149	98-199	58-149	98-199	500	500	300	300
800	58-149	98-199	58-149	98-199	500	500	400	300
900	58-149	98-199	58-149	98-199	600	600	400	400
1000	58-149	98-199	58-149	98-199	600	600	400	400
1100	58-149	98-199	58-149	98-199	800	800	500	500
1200	58-149	98-199	58-149	98-199	800	800	500	500
1300	58-149	98-199	58-149	98-199	800	800	500	500
1400	58-149	98-199	58-149	98-199	1000	1000	600	600
1500	58-149	98-199	58-149	98-199	1000	1000	600	600
1600	58-149	98-199	58-149	98-199	1000	1000	800	800
1700	58-149	98-199	58-149	98-199	1500	1500	800	800
1800	58-149	98-199	58-149	98-199	1500	1500	800	800
1900	58-149	98-199	58-149	98-199	1500	1500	800	800
2000	58-149	98-199	58-149	98-199	1500	1500	800	800
2100	58-149	98-199	58-149	98-199	1500	1500	1000	1000
2200	58-149	98-199	58-149	98-199	1500	1500	1000	1000
2500	58-147	98-199	58-149	98-199	1500	1500	1000	1000
3000	58-132	98-186	58-149	98-199	2000	2000	1500	1500
3500	58-115	98-166	58-149	98-199	3000	3000	1500	1500
4000	58-94	98-143	58-149	98-199	3000	3000	2000	2000
4500	58-70	98-117	58-149	98-199	3000	3000	2000	2000
5000			58-144	98-199	3000	3000	2000	2000
5500			58-137	98-192	4000	4000	3000	3000
6000			58-128	98-183	4000	4000	3000	3000
6500			58-119	98-173	4000	4000	3000	3000
7000			58-109	98-162	5000	5000	3000	3000
7500			58-98	98-149	5000	5000	3000	3000
8000			58-86	98-136	5000	5000	4000	4000

*) 50 % de la puissance par pompe, redondance complète dans la zone encadrée.

**) La valeur diminue :

de 2 m pour TAZ = 105 °C de 4 m pour TAZ = 110 °C
SWKI HE301-01 by another 1m

Exemple

Q = 3300 kW

Radiateurs panneaux acier 90 | 70 °C

TAZ = 105 °C

Hst = 110 m

psv = 16 bar

Sélectionné :

TecBox TVI 19.1 EH

Vase pilote TG 1500

Réglage de la BrainCube :

Hst = 110 m

TAZ = 105 °C

Vérification psv :

pour TAZ = 105 °C

EN 12828 psv : $(110/10 + 0,9 + 0,2) \cdot 1,11 = 12,32 \leq 16$ o.k.

SWKI HE301-01 psv : $(110/10 + 1,0 + 0,2) \cdot 1,15 = 12,88 \leq 16$ o.k.

Vérification Hst :

pour TAZ = 105 °C

Hst : $115 - 2 = 113 \geq 110$

Transféro

= TecBox + vase pilote + vase supplémentaire (option)

Vases supplémentaires

Le volume nominal peut être réparti sur plusieurs vases de même taille.

Exemple d'application

Transféro TVI.1 EH Connect

TecBox avec 1 pompe, maintien de pression précis à $\pm 0,2$ bar avec dégazage *cyclonique* par dépression, Pleno P BA4R pour l'appoint d'eau.

Exemple pour installations de chauffage, température de retour $tr \leq 70^\circ\text{C}$

(à adapter aux exigences réglementaires locales)

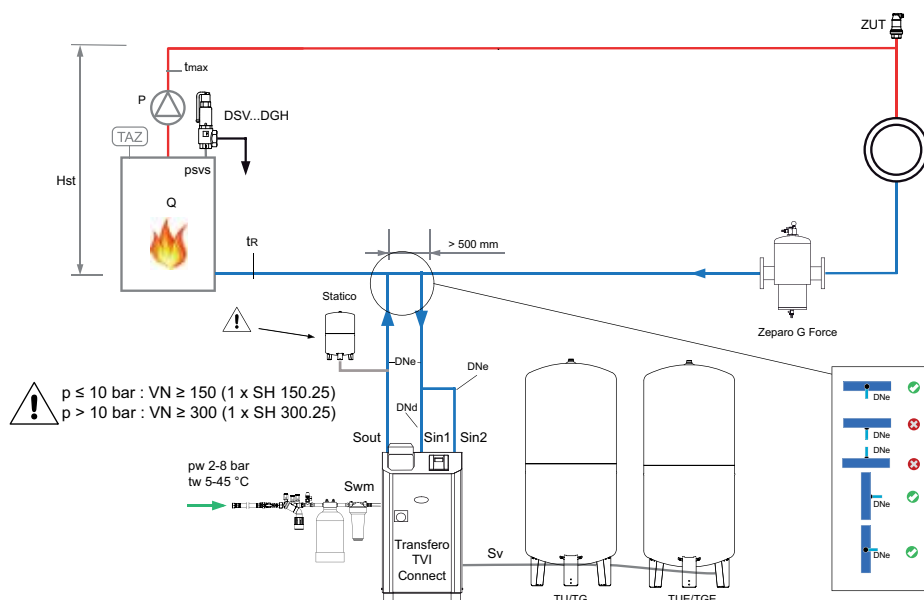

Transféro TVI.2 EHC Connect

TecBox avec 2 pompes, maintien de pression précis à $\pm 0,2$ bar avec dégazage *cyclonique* par dépression. Pleno P AB5 pour l'appoint d'eau.

Exemple pour installations de refroidissement, température de retour $0^\circ\text{C} < tr \leq 5^\circ\text{C}$

(à adapter aux exigences locales)

Shéma également valide pour Transféro TVI.1 EHC

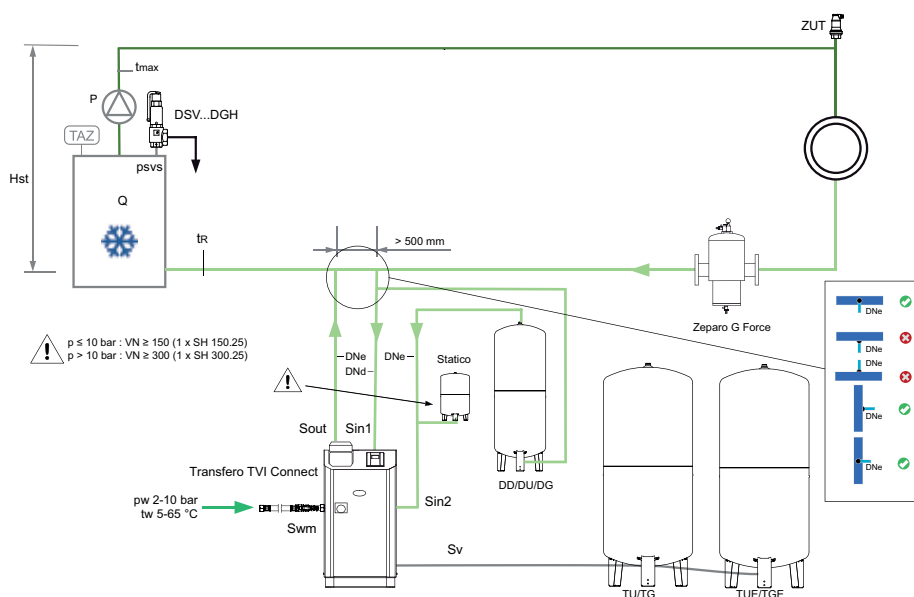

Zeparo G-Force pour séparation centralisée des boues

Zeparo ZUT pour purge automatique lors du remplissage, pour l'admission d'air lors de la vidange

Autres accessoires, détails des produits et de sélection: Fiches techniques *Pleno Connect*, *Zeparo* et *Accessoires*

Transféro TVI.2 EH Connect

TecBox avec 2 pompes, maintien de pression précis à $\pm 0,2$ bar avec dégazage cyclonique par dépression, Pleno P AB5 R pour l'appoint d'eau et Pleno Refill pour le traitement d'eau.

Exemple pour installations de chauffage, température de retour $tr \leq 70^\circ\text{C}$

(à adapter aux exigences réglementaires locales)

Shéma également valide pour Transféro TVI.1 EH

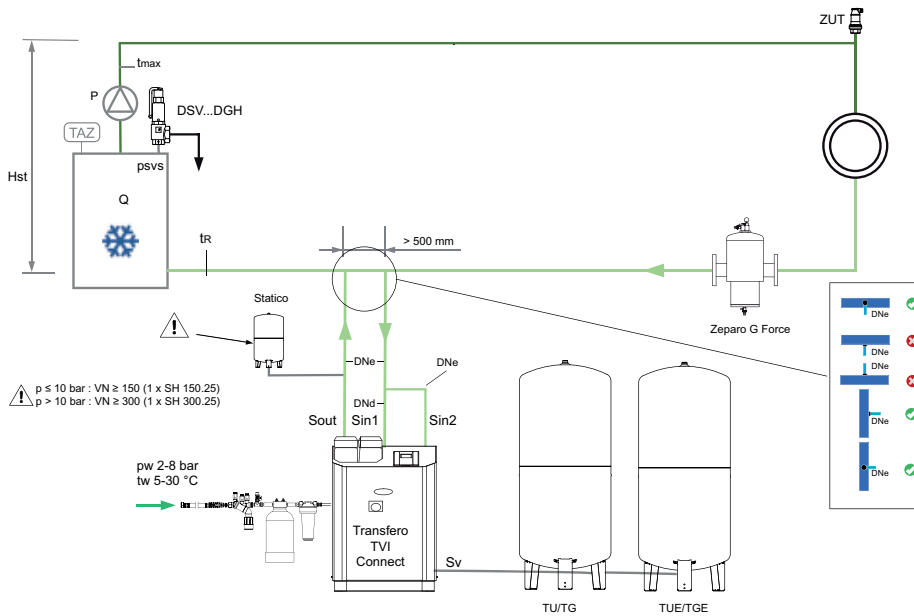

Transféro TVI.2 EH Connect

TecBox avec 2 pompes, maintien de pression précis à $\pm 0,2$ bar avec dégazage cyclonique par dépression, Pleno P AB5 R pour l'appoint d'eau et Pleno Refill pour le traitement d'eau.

Exemple pour installations de chauffage, température de retour $70^\circ\text{C} < tr \leq 90^\circ\text{C}$

(à adapter aux exigences réglementaires locales)

Shéma également valide pour Transféro TVI.1 EH

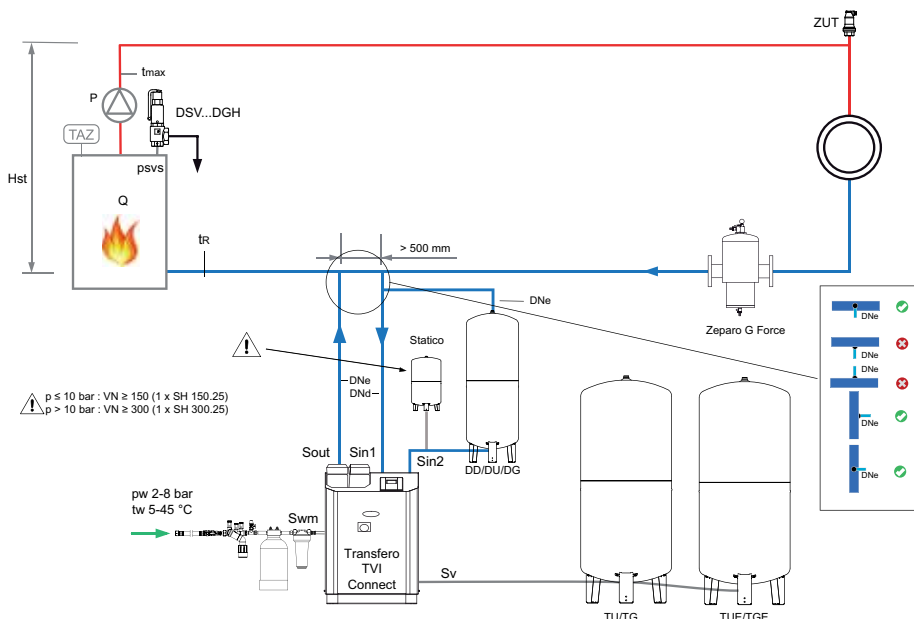

Zeparo G-Force pour séparation centralisée des boues

Zeparo ZUT pour purge automatique lors du remplissage, pour l'admission d'air lors de la vidange

Autres accessoires, détails des produits et de sélection: Fiches techniques *Pleno Connect*, *Zeparo* et *Accessoires*

Aquapresso

Vases d'expansion à charge de gaz fixe pour systèmes d'eau potable. La vessie étanche est fabriquée en caoutchouc butyle qualité alimentaire. Les vases offrent une solution unique au niveau potabilité grâce à l'option de passage intégral du volume d'eau.

Caractéristiques principales

- > **Vessie en butyle airproof étanche à l'air dépassant les exigences de la norme EN 13831**
- > **Conception simple et robuste**
Fonctionne sans alimentation auxiliaire
- > **Excellente élasticité**
Grâce à la charge de gaz fixe
- > **Gamme de tailles disponibles selon les besoins**
de 8 à 3000 litres



Caractéristiques techniques

Applications:

Installations d'eau chaude sanitaire, installations de surpression, teneur en chlorure max. 125 mg/l (70 °C), 250 mg/l (45 °C).

Classe de pression:

Pression mini. admissible, PSmin: 0 bar
Pression maxi. admissible, PS:
voir les articles
Valeur limite pour les maintiens de pression (p0), Réglage d'usine: 4 bar

Température:

Température maxi. autorisée, TS: 120 °C
Température mini. autorisée, TSmin: -10 °C
Température de vessie maxi. autorisée, TB: 70 °C
Température de vessie mini. autorisée, TBmin: 5 °C

Matériaux:

Acier, couleur béryllium.
Raccord(s) inox.

Transport et stockage:

Hors gel, endroits secs

Normes:

Construit selon la norme PED 2014/68/EU.

Fonction, Équipement, Spécificité

- Vessie en butyle airproof étanche à l'air dépassant les exigences de la norme EN 13831 et conforme à la norme de fabrication PNEUMATEX, interchangeable (AG, AGF).
- Hydrowatch pour indication permanente du bon état de la vessie (ADF, AUF, AGF).
- Passage intégral du volume d'eau flowfresh (ADF, AUF, AGF).
- Regard d'inspection endoscopique pour contrôles internes (AU, AUF), deux trous d'homme à bride pour inspections internes (AG, AGF).
- Vase sur pieds pour installation verticale (AU, AUF, AG, AGF). Patte d'accrochage pour fixation murale (AD, ADF).



vert = OK
rouge = fuite vessie

Aquapresso dans des installations d'eau chaude sanitaire (ECS)

Les Aquapresso économisent en ECS de l'eau potable précieuse. L'eau d'expansion n'est plus perdue par le biais de la soupape de sécurité, elle est au contraire absorbée par l'Aquapresso. Le réglage correct de la pression de gonflage est déterminant pour une exploitation parfaite et à faible usure.

Autorisations

Les Aquapresso sont conçus pour des systèmes d'eau potable. Comme il n'existe encore aucune norme uniformisée, veuillez tenir compte des autorisations relatives à l'eau potable de chaque pays lors de votre sélection. Celles-ci sont décisives pour l'emploi d'Aquapresso à passage intégral du volume d'eau flowfresh ou d'Aquapresso sans circulation.

Calcul

Pression de gonflage

$$p0 = pa - 0,3 \text{ bar}$$

La pression de gonflage de l'Aquapresso est réglée au minimum à 0,3 bar en dessous de la pression initiale pa.

Pression initiale

$$pa = p_{FL}$$

La pression initiale correspond à la pression en fonctionnement p_{FL} . Elle doit être tenue constante dans la conduite d'eau froide par le montage d'un régulateur de pression.

Soupape de sécurité

La pression stabilisée pR dans le réseau d'eau potable ne doit pas dépasser 80% de la pression d'ouverture de la soupape de sécurité.

$$psv = \frac{pR}{0,8}$$

Volume nominal

Vhs est le volume nominal du ballon d'ECS.
e (60 °C, tableau 1)

$$VN = Vhs \cdot e \cdot \frac{(psv + 0,5) \cdot (p0 + 1,3)}{(p0 + 1) \cdot (psv - p0 - 0,8)}$$

Tableau 1: e coefficient d'expansion

t (TAZ, ts _{max} , tr, ts _{min}), °C	20	30	40	50	60	70	80	90	100	105	110
e Eau = 0 °C	0,0016	0,0041	0,0077	0,0119	0,0169	0,0226	0,0288	0,0357	0,0433	0,0472	0,0513

Sélection rapide

Montée en température 10°C à 60°C

psv [bar]	p0 4,0 bar pa 4,3 bar			p0 3,0 bar pa 3,3 bar				
	6	7	8	10	6	7	8	10
Vhs [litre]	Volume nominal VN [litre]							
50	8	8	8	8	8	8	8	8
80	8	8	8	8	8	8	8	8
100	12	8	8	8	8	8	8	8
150	18	12	8	8	8	8	8	8
180	18	12	12	8	8	8	8	8
200	25	12	12	8	12	8	8	8
250	25	18	12	12	12	12	8	8
300	35	18	18	12	18	12	12	12
400	50	25	25	18	18	18	12	18
500	50	35	25	25	25	18	18	25
600	80	50	35	25	35	25	18	25
700	80	50	35	35	35	25	25	25
800	80	50	50	35	35	35	25	25
900	140	80	50	35	50	35	35	35
1000	140	80	50	50	50	35	35	35

Exemple

Vhs = 200 litres
pa = 3,3 bar
psv = 10 bar

Sélectionné :

Aquapresso ADF 8.10 avec passage intégral du volume d'eau
p0 = 3 bar
Réduire la pression de gonflage P0 réglée en usine de 4 bar à 3 bar !

Aquapresso pour les installations de surpression

Les Aquapresso dans des installations de surpression stabilisent le réseau d'eau potable et diminuent les fréquences d'enclenchement. Ils peuvent être montés soit côté aspiration soit côté refoulement. Le côté aspiration doit toujours être déterminé avec la compagnie des eaux.

Aquapresso A...F avec bypass

Si pour l'Aquapresso A...F à circulation le débit volumétrique max. q_{max} est supérieur au débit nominal qN, l'Aquapresso doit alors être installé avec une soupape de dérivation. La soupape de dérivation doit être conçue pour la quantité d'eau différentielle avec une vitesse d'écoulement de 2 m/s. Voir Exemple d'application ou Montage, Exploitation.

Calcul

Aquapresso du côté aspiration

Calcul selon DIN 1988 T5

q_{\max} m ³ /h	VN litre	qN Débit nominal
≤ 7	≥ 300	selon fiche technique
< 7 ≤ 15	≥ 500	
> 15	≥ 800	

Aquapresso pour amortissement antibélier

La thématique est très complexe et compliquée. Nous recommandons de faire effectuer le calcul par un bureau d'ingénieurs spécialisé.

Aquapresso du côté refoulement

Calcul VN selon DIN 1988 T5 pour limiter les fréquences d'enclenchement

$$VN = 0,33 \cdot q_{\max} \cdot \frac{pa + 1}{(pa - pe) \cdot s \cdot n}$$

s Fréquences d'enclenchement | 1/h

s Fréquences d'enclenchement 1/h	Puissance de la pompe kW
20	≤ 4,0
15	≤ 7,5
10	> 7,5

Calcul VN selon le volume d'accumulation V entre pression d'enclenchement et pression

$$VN = q \cdot \frac{(pe + 1) \cdot (pa + 1)}{(p0 + 1) \cdot (pa - pe)}$$

n = Nombre de pompes

pe = Pression d'enclenchement

pa = Pression de coupure

q_{\max} = Débit volumétrique maxi. pompe

Abaque

Env. perte de charge Δp – Aquapresso ADF

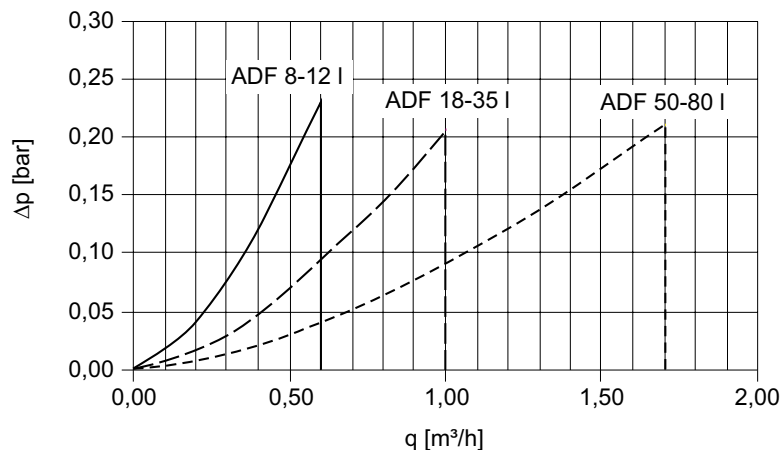

Env. perte de charge Δp – Aquapresso AUF, AGF

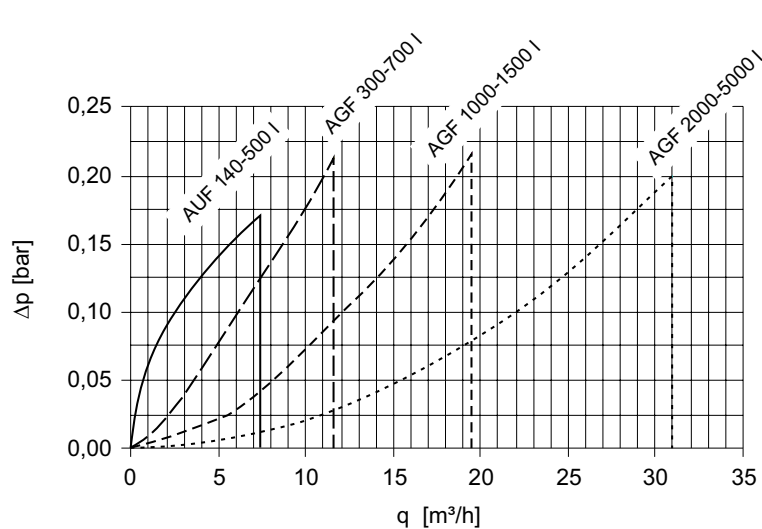

Exemple d'application

Aquapresso ADF

à passage intégral du volume d'eau d'alimentation dans une installation d'ECS
(à adapter aux exigences réglementaires locales)

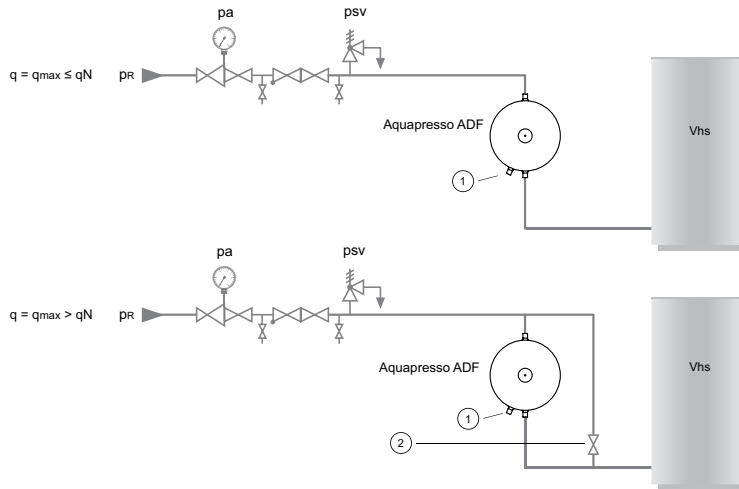

Aquapresso ADF

Pour l'Aquapresso ADF, le passage peut avoir lieu par le haut ou par le bas, l'hydrowatch étant toujours en bas.

1. Hydrowatch
2. Soupape de dérivation ouverte, retirez la poignée

Aquapresso AUF/AU

dans une installation de surpression
(à adapter aux exigences réglementaires locales)

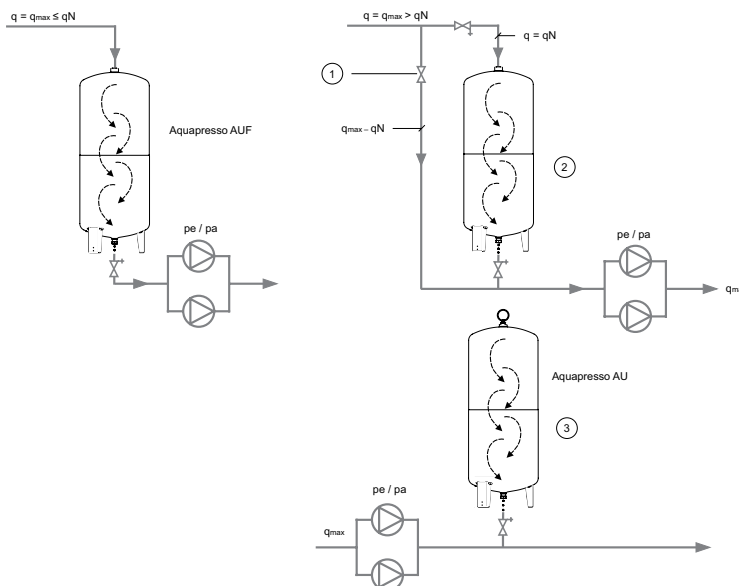

Aquapresso AUF

du côté amont; circulation du haut vers le bas

Aquapresso AU

du côté refoulement; pas de circulation

1. Soupape de dérivation ouverte, retirez la poignée
2. p_0 valeur inférieure d'au moins 0,5 bar à la pression minimale d'alimentation
3. $p_0 = 0,9 \cdot$ pression d'enclenchement de la pompe pour charge maximale, valeur inférieure d'au moins 0,5 bar à la pression d'enclenchement

Aquapresso A...F

DN Soupape de dérivation pour q_{max}

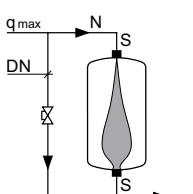

q_{max} m ³ /h	0,6	1,0	1,7	3,0	7,3	11,5	15,0	19,5	25,0	31,0	40,0	50,0
	DN Bypass											
ADF 8-12	•	•	•	•	•	•	•	•	•	•	•	•
ADF 18-35	•	•	•	•	•	•	•	•	•	•	•	•
ADF 50-80	•	•	•	15	25	•	•	•	•	•	•	•
AUF 140-500	•	•	•	•	•	25	32	•	•	•	•	•
AGF 700	•	•	•	•	•	•	25	32	50	•	•	•
AGF 1000-1500	•	•	•	•	•	•	•	•	32	40	65	•
AGF 2000-3000	•	•	•	•	•	•	•	•	•	•	32	50

Aquapresso recommandé avec un plus grand débit

$q \leq q_N$ pas de Bypass nécessaire

Zeparo Cyclone

Gamme complète de séparateurs de particules de boues et de magnétite pour les installations de chauffage et de refroidissement. Leur grand champ d'utilisation et leur conception modulaire en font un concept tout à fait unique. Ils se caractérisent par un haut rendement grâce à la nouvelle technologie cyclonique, une innovation toute récente.



Caractéristiques principales

- > **Un rendement élevé indépendamment du diamètre**
Le rendement du séparateur augmente avec la vitesse d'écoulement. La perte de charge reste stable quelle que soit la quantité de boues collectée. Le séparateur offre une meilleure protection contre les débits élevés, par exemple dans les installations de refroidissement. Le séparateur est prévu pour les installations dont la puissance ne dépasse pas 300 kW.
- > **Nettoie et préserve les installations**
Protège les équipements cruciaux (chaudières, pompes, vannes, groupes de froid, calorimètres, etc.) des défauts de fonctionnement provoqués par les boues. Pas de risque d'obturation - le robinet de vidange permet d'évacuer rapidement les boues recueillies. Réduit le besoin d'entretien des équipements ainsi que les coûts associés.
- > **Aimant**
Efficacité optimisée pour la séparation des boues et de magnétite (Oxyde de fer noir). Nettoyage et manipulation facilités. Combine séparation magnétite et isolation thermique. Peut être commandé en Kit avec le Zeparo Cyclone ou séparément en tant qu'accessoire.
- > **Montage horizontal et vertical**
La technologie unique cyclonique fonctionne dans toutes les positions, permettant au Zeparo Cyclone d'être également monté sur des tuyaux verticaux.

Caractéristiques techniques

Applications:

Systèmes de chauffage et de refroidissement.

Fluide:

Fluide non agressif et non toxique.
Antigel admis jusqu'à 50%.

Pression:

Pression maxi. autorisée, PS: 10 bar
Pression mini. autorisée, PSmin: 0 bar

Température:

Température maxi. autorisée, TS: 120 °C
Température mini. autorisée, TSmin: -10 °C

Matériaux:

Corps : Laiton
Insert cyclonique : PPS Ryton.
Joints : EPDM

Marquage:

Corps: PN, DN et flèche de sens de débit.
Indication avec TS et TSmin.

Transport et stockage:

En lieu sec.

Aimant et isolation thermique

Aimant : NdFeB avec Ni-Cu-Ni/Protection contre la rouille
Calorifuge: Polypropylène expansé (EPP), anthracite. Conductibilité thermique d'env. 0.035 W/mk. Classe anti-incendie B2 suivant DIN 4102 et E selon norme EN 13501-1.
Température maxi. autorisée: 110 °C.
Température mini. autorisée: 6-8 °C (au dessus du point de rosée).

Sélection rapide

Chauffage

Exemple :

Installation de chauffage avec une tuyauterie de diamètre DN 25 et un débit de 1000 l/h. Tracer une ligne partant du point 1 m³/h jusqu'au diamètre DN20/25 et relever la valeur sur la ligne de perte de charge 2,8 kPa.

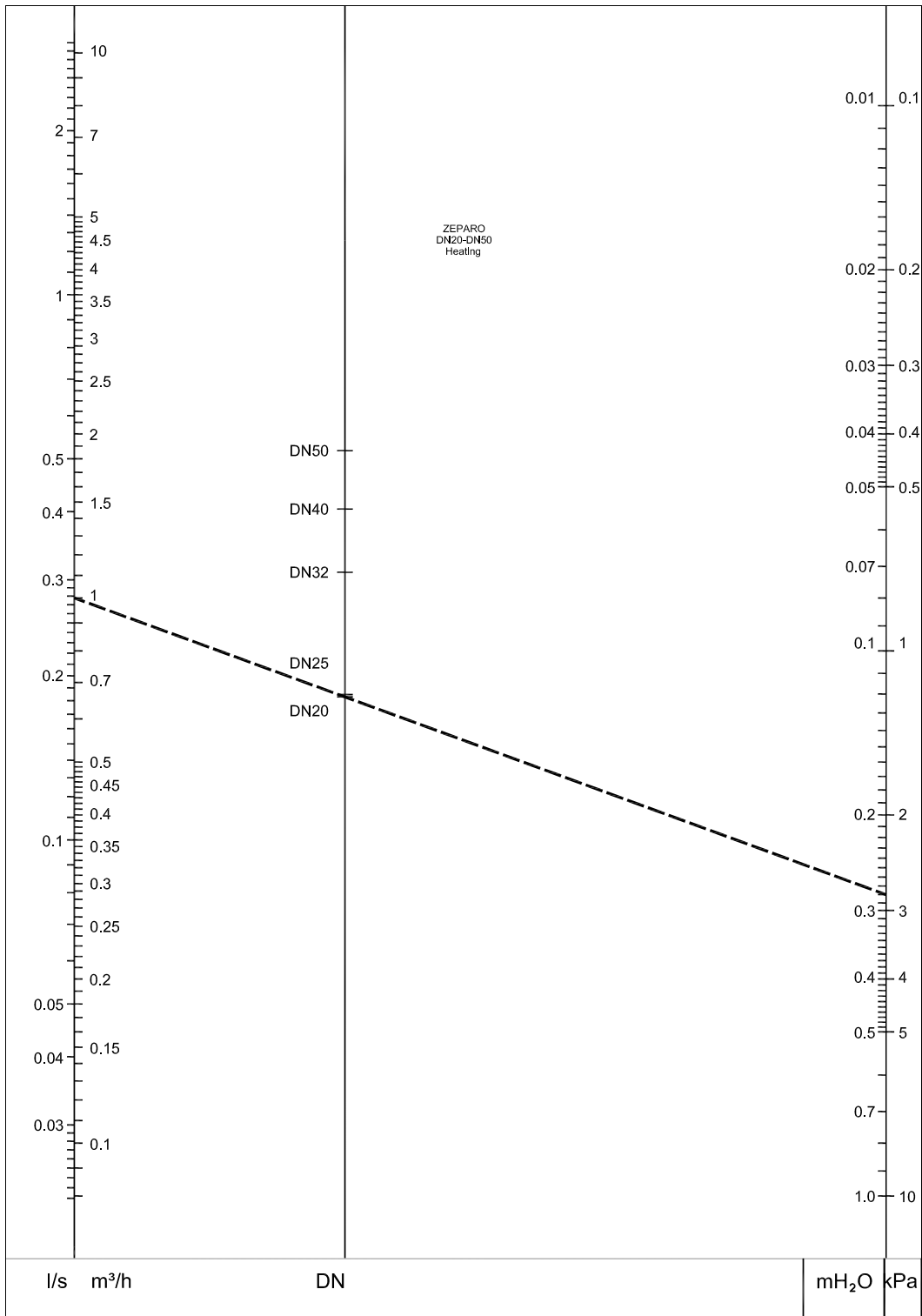

Pour une détermination précise, utiliser le logiciel HySelect

Refroidissement

Exemple :

Installation de refroidissement avec une tuyauterie de diamètre DN 32 et un débit de 3,5 m³/h. Tracer une ligne partant du point 3 m³/h jusqu'au diamètre DN32 et relever la valeur sur la ligne de perte de charge 7,2 kPa.

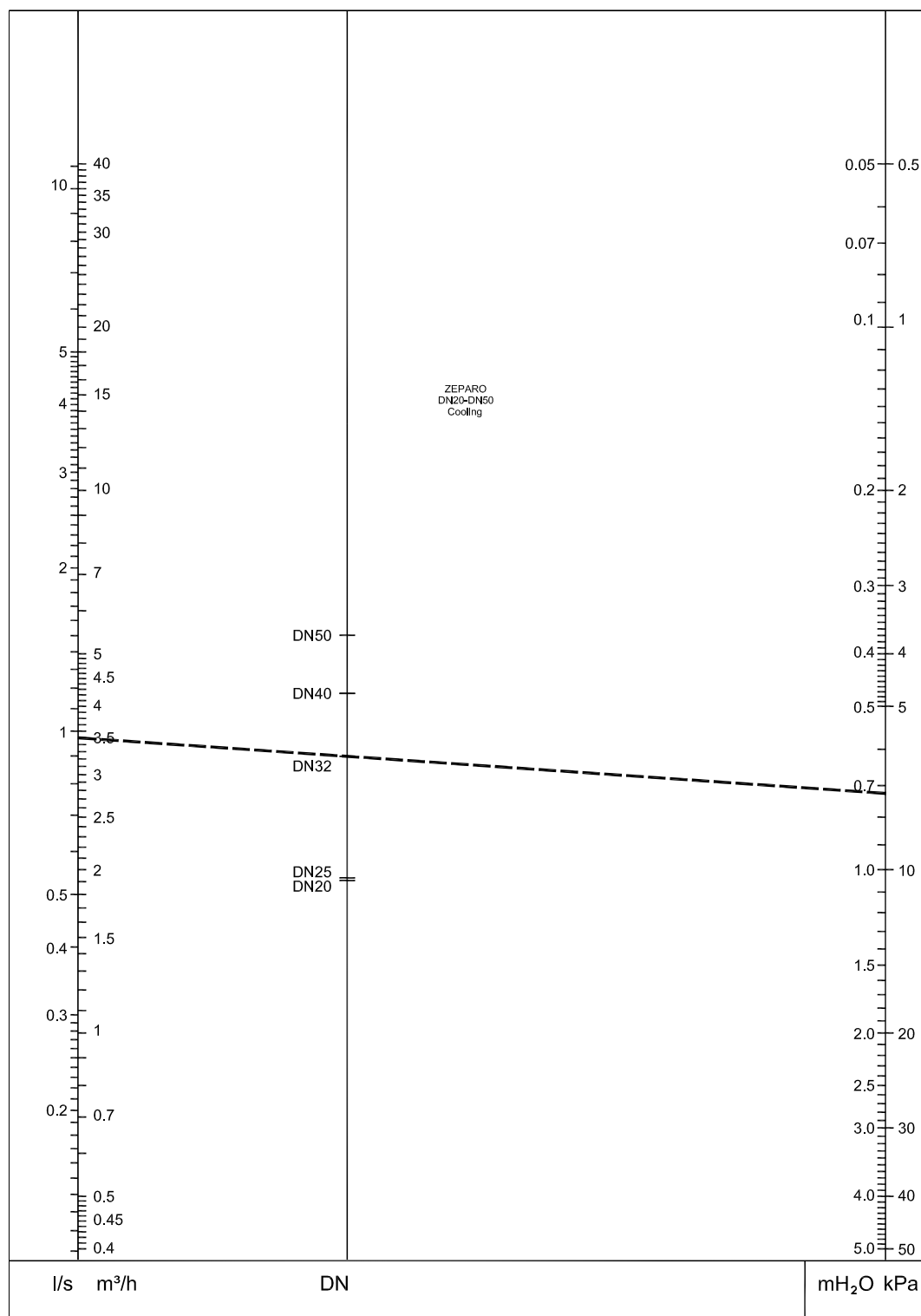

Exemple d'application

Installation avec chaudière

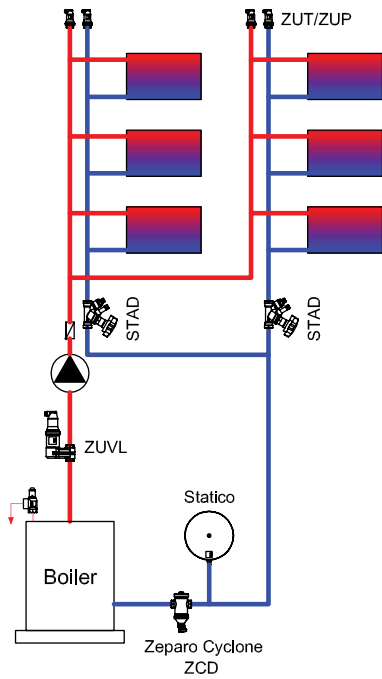

Installation avec échangeur de chaleur

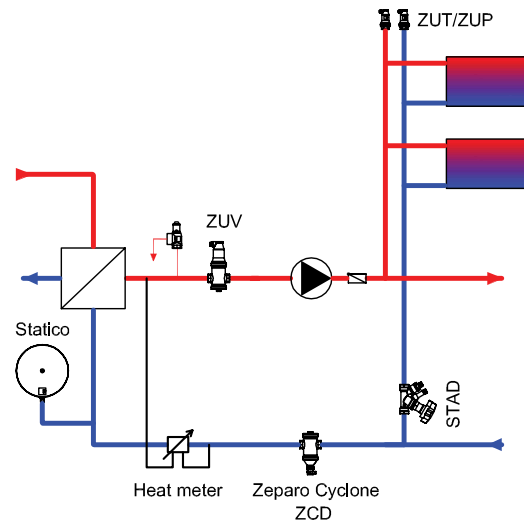

Le séparateur de boues Zeparo Cyclone sera installé en ligne sur le retour, en amont de l'équipement à protéger ou en amont de la source d'énergie calorifique/frigorifique. Aucune distance minimale n'est requise entre le Zeparo Cyclone et les coudes et tés sur la tuyauterie.

Zeparo G-Force

Séparateurs de microbulles de boue et de magnétites par effet cyclonique. Haute efficacité, 9 fois supérieure aux technologies actuelles. Facilité d'installation inégalée grâce au nouveau concept "toutes positions": verticale, horizontale ou couchée. Protection accrue avec l'option barreau magnétique.



Caractéristiques principales

- > **Un rendement élevé indépendamment du diamètre**
Le rendement du séparateur augmente avec la vitesse d'écoulement. La perte de charge reste stable quelle que soit la quantité de boues collectée. Le séparateur offre une meilleure protection contre les débits élevés, par exemple dans les installations de refroidissement. Adapté pour les installations de chauffage et de refroidissement.
- > **Barreau magnétique**
Efficacité optimisée pour la séparation des boues et de magnétite (Oxyde de fer noir).
- > **Séparateur de microbulles**
Grâce à l'effet cyclonique, la pression au centre de l'appareil est inférieure à la pression du circuit, ce qui crée plus de bulles d'air que les séparateurs standard. L'air se concentre au centre pour former des bulles plus grosses qui peuvent ainsi remonter dans la partie supérieure du G-Force où il y a moins de vitesse. Cette fonction nécessite l'ajout d'un purgeur d'air automatique ZUTX.
- > **Nettoie et préserve les installations**
Protège les équipements cruciaux (chaudières, pompes, vannes, groupes de froid, calorimètres, etc.) des défauts de fonctionnement provoqués par les boues. Le risque d'obturation est éliminé - le robinet de vidange permet d'évacuer rapidement les boues recueillies. Réduit le besoin d'entretien des équipements ainsi que les coûts associés.

Caractéristiques techniques

Applications:

Systèmes de chauffage et de refroidissement.

Fluide:

Fluide non agressif et non toxique.
Antigel admis jusqu'à 50%.

Pression:

Pression maxi. autorisée, PS:
PN 16 et PN 25 (voir articles)
Pression mini. autorisée, PSmin: 0 bar

Température:

Température maxi. autorisée, TS:
- PN 16: 110 °C
- PN 25: 180 °C
Température mini. autorisée,
TSmin: -10 °C

Matériaux:

Acier. Couleur béryllium.

Marquage:

Corps: et flèche de sens de débit.
Label: DN, PN, TS and TSmin.

Connexion:

Brides selon EN-1092-1.
Raccord à souder.

Transport et stockage:

En lieu sec.

Approbation:

Construit selon la norme
PED 2014/68/EU.

Sélection rapide

Chauffage

Exemple :

Installation de chauffage avec une tuyauterie de diamètre DN 100 et un débit de 31 m³/h. Tracer une ligne partant du point 31 m³/h jusqu'au diamètre DN 100 et relever la valeur sur la ligne de perte de charge 9 kPa.

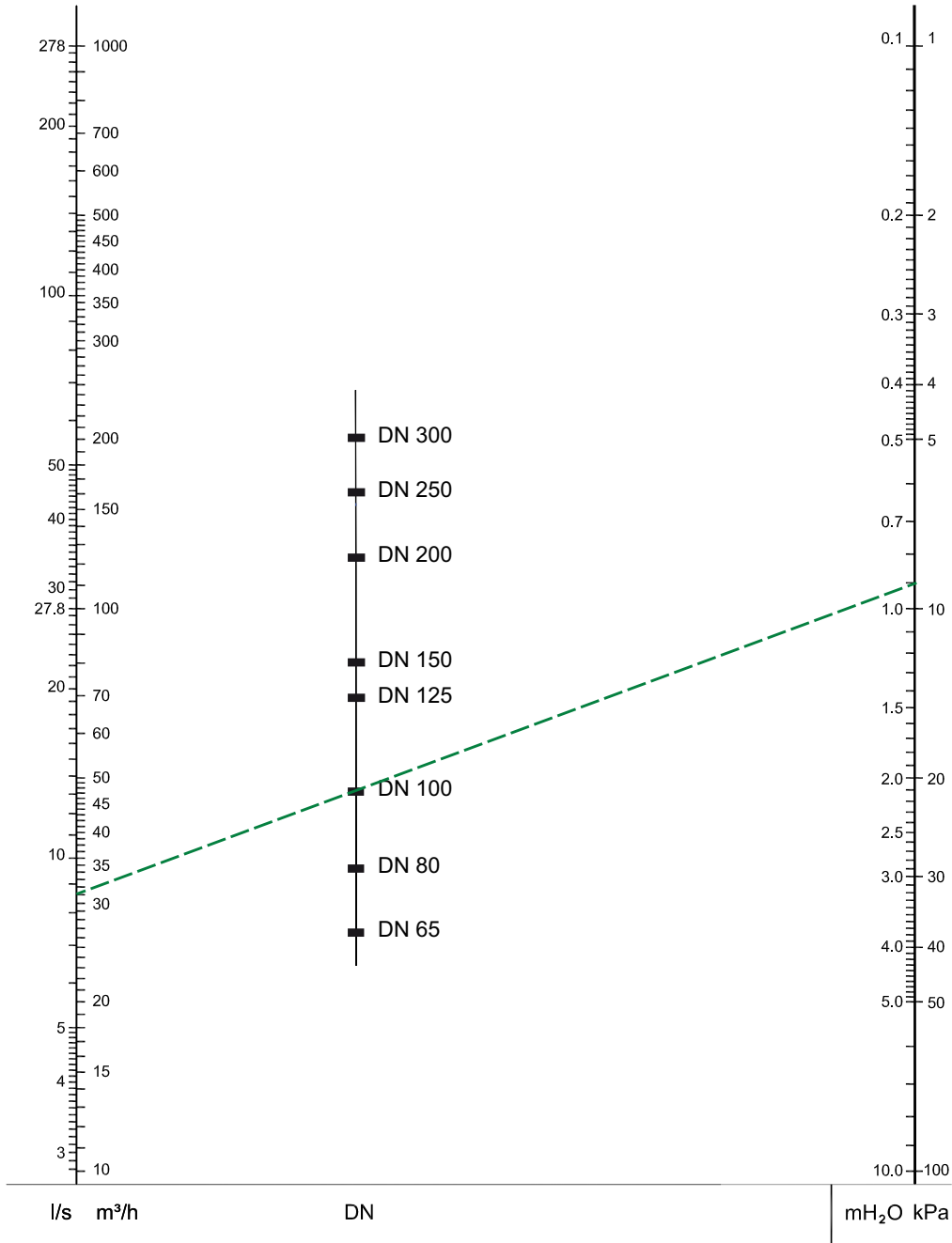

Le débit ne doit jamais excéder la valeur maxi indiquée pour chaque diamètre.
 Pour une détermination précise, utilisez le logiciel HySelect

Volumes et débits

DN	VN [l]	qN [m³/h]	qN_{max} [m³/h]
65	12	10	40
80	25	18	56
100	28	37	95
125	71	68	148
150	78	100	216
200	239	200	375
250	583	345	575
300	624	540	815

VN = Volume nominal

qN = Capacité de refoulement / Débit nominal

qN_{max} = Débit maximal

Exemple d'application

Installation avec chaudière

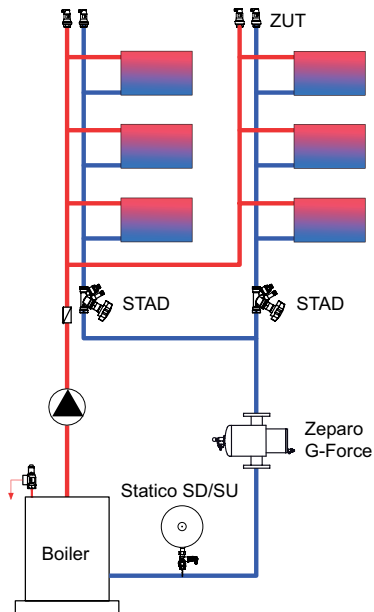

Installation avec chaudière - PN25

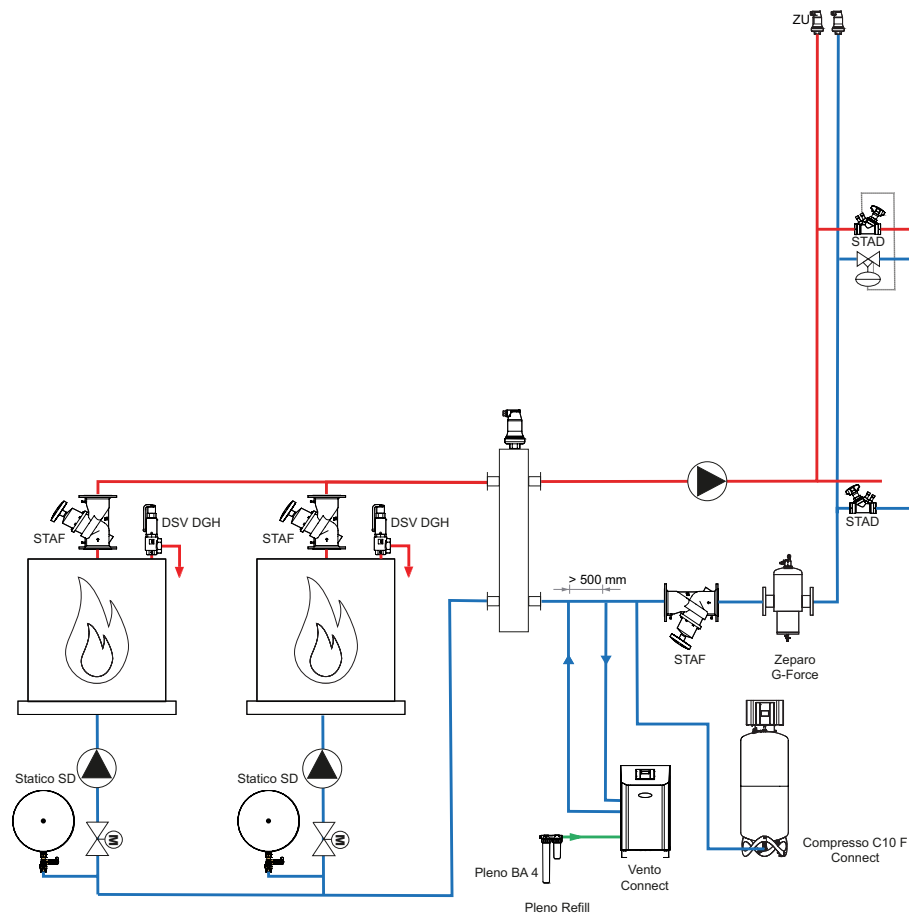

Installation avec échangeur de chaleur

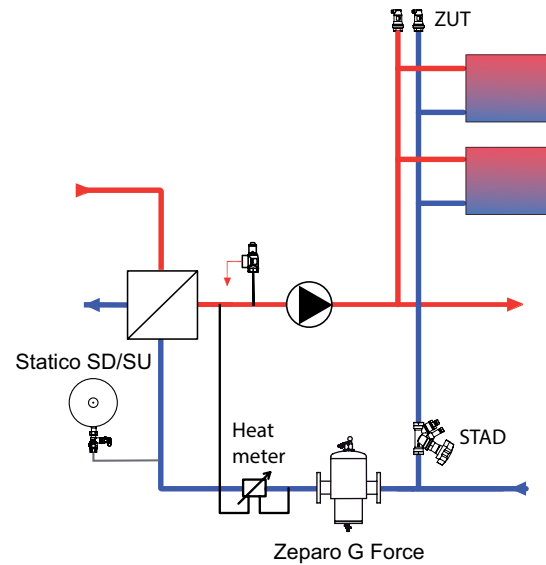

Le séparateur de boues Zeparo G-Force sera installé en ligne sur le retour, en amont de l'équipement à protéger ou en amont de la source d'énergie calorifique/frigorifique. Aucune distance minimale n'est requise entre le Zeparo G-Force et les coudes et tés sur la tuyauterie.

Zeparo ZT turnable

Gamme complète pour le dégazage et la séparation de microbulles, boues, de l'oxygène et de la magnétite dans les installations de chauffage, de refroidissement et les installations solaires. Pour une grande diversité d'applications. Le séparateur *Helistill* hélicoïdal tout nouvellement développé confère à ces produits un rendement exceptionnel.



Caractéristiques principales

- > **Nettoie et protège les installation**
Aucun risque de colmatage. Réduit la maintenance et les coûts associés sur la durée de vie du circuit.
- > **Option Aimant**
Optimise l'efficacité de la séparation des boues avec captage via l'aimant des plus fines particules. Peut être commandé d'origine avec le Zeparo ZT ou en option, en tant qu'accessoire.
- > **Ajustement personnalisé**
La chambre de séparation peut être tournée indépendamment à 360 degrés, permettant le montage du Zeparo ZT dans toutes les positions..
- > **Nettoyage facile**
La vidange peut être ouverte sans pression, permettant un nettoyage facile du séparateur.

Caractéristiques techniques

Applications :

Systèmes de chauffage et de refroidissement.

Fluide :

Fluide non agressif et non toxique.
Antigel admis jusqu'à 50%.

Pression :

Pression maxi. autorisée, PS : 10 bar
Pression mini. autorisée, PSmin : 0 bar

Température :

Température maxi. autorisée, TS : 110 °C
Température mini. autorisée, TSmin : -10 °C

Matériaux :

Corps : Laiton
Inserts : PP 30% GF (plastique)
Clip : ressort en acier EN 10270-1 SH

Transport et stockage :

Hors gel, endroits secs

Aimant et isolation thermique :

Aimant : NdFeB avec Ni-Cu-Ni/Protection contre la rouille
Calorifuge: Polypropylène expansé (EPP), anthracite. Conductibilité thermique d'env. 0.035 W/mk. Classe anti-incendie B2 suivant DIN 4102 et E selon norme EN 13501-1.
Température maxi. autorisée: 110 °C.
Température mini. autorisée: 6-8 °C (au-dessus du point de rosée).

Abaque

Env. perte de charge Δp – Séparateur

Zeparo ZTV, ZTD, ZTM, ZTK, ZTKM

DN 20 - DN 32

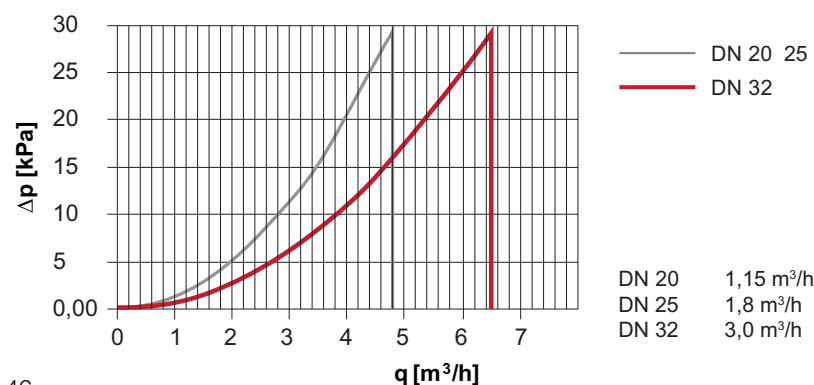

Zeparo DN 20 – DN 32 doivent être utilisés pour un débit $\leq q_N$.

DN 20	1,15 m³/h
DN 25	1,8 m³/h
DN 32	3,0 m³/h

Exemple d'application

Le séparateur de boues Zeparo ZT sera installé en ligne sur le retour, en amont de l'équipement à protéger ou en amont de la source d'énergie calorifique/frigorifique.

Aucune distance minimale n'est requise entre le Zeparo ZT et les coudes et tés sur la tuyauterie.

Installation avec chaudière

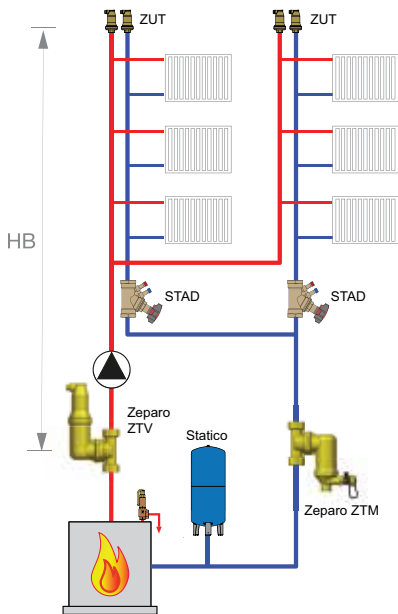

Chaudière à gaz murale

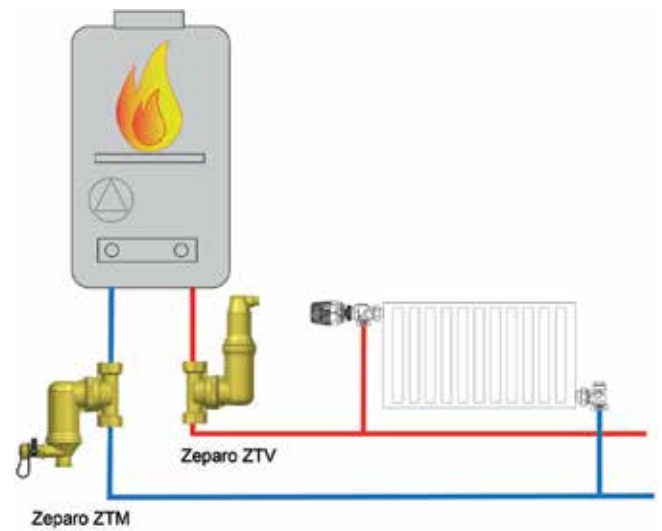

Circuit de refroidissement

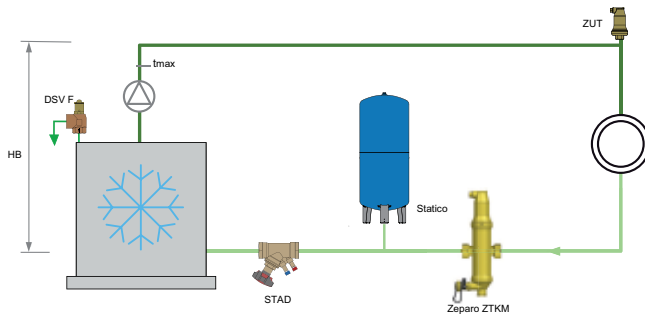

Installation avec échangeur de chaleur

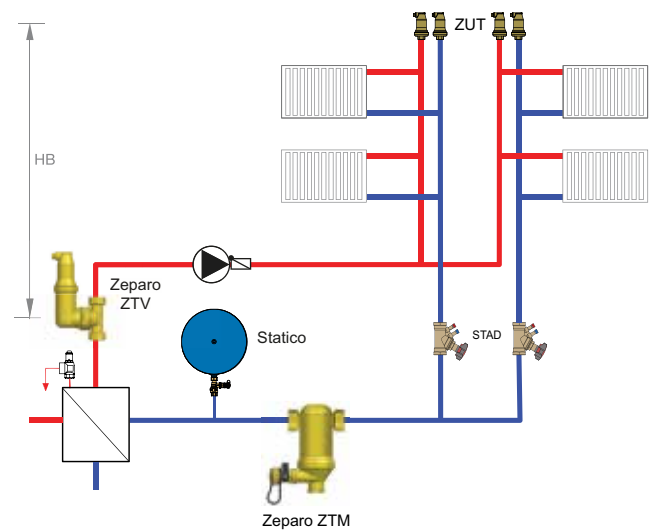

Zeparo ZU

Gamme complète pour le dégazage et la séparation des microbulles, boues et magnétite dans les installations de chauffage, de refroidissement et les installations solaires. Possède une grande diversité d'applications. Le séparateur *Helistill* hélicoïdal donne à ces produits un rendement exceptionnel.

Caractéristiques principales

- > **Nettoie et protège l'installation**
Aucun risque de colmatage. Réduit la maintenance et les coûts associés sur la durée de vie du circuit.
- > **Nettoyage facile**
La boue peut être retirée sans pression, permettant un nettoyage facile du séparateur.
- > **Option Aimant**
Optimise l'efficacité de séparation des boues et des plus fines particules grâce à l'aimant. Peut être commandé avec le Zeparo ZT ou comme accessoire.



Caractéristiques techniques

Applications:

Systèmes de chauffage, systèmes solaires, systèmes de refroidissement.

Fluide:

Fluide non agressif et non toxique. Antigel admis jusqu'à 50%.

Pression:

Pression maxi. autorisée, PS: 10 bar
Pression mini. autorisée, PSmin: 0 bar

Température:

Température maxi. autorisée, TS: 110 °C
Température mini. autorisée, TSmin: -10 °C

Zeparo ZUTS, ZUVS solar:

Température maxi. autorisée, TS: 160 °C
Température mini. autorisée, TSmin: -10 °C

Matériaux:

Purgeur, corps, mécanisme : Laiton
Séparateur Helistill : Plastique PP - 30 %
Fibre de verre
Joints : EPDM -10 – 110 °C | FPM (Viton)
-10 – 160 °C
Flotteur : Plastique -10 – 110 °C | Acier inoxydable -10 – 160 °C

Transport et stockage:

Hors gel, endroits secs

Abaque

Env. perte de charge Δp – Séparateur

Zeparo ZUV, ZUD, ZUM, ZUKM, ZUCM

DN 20-40

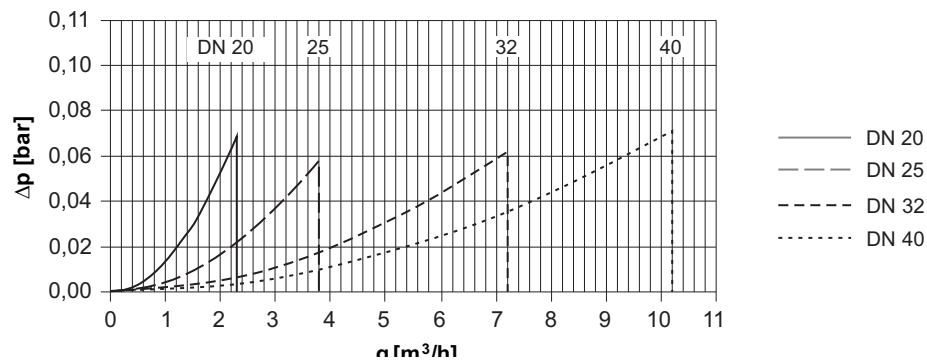

Zeparo DN 20 – DN 40 doivent être utilisés pour un débit $\leq q_N$.

Températures maximales du circuit et hauteur statique au-dessus du séparateur

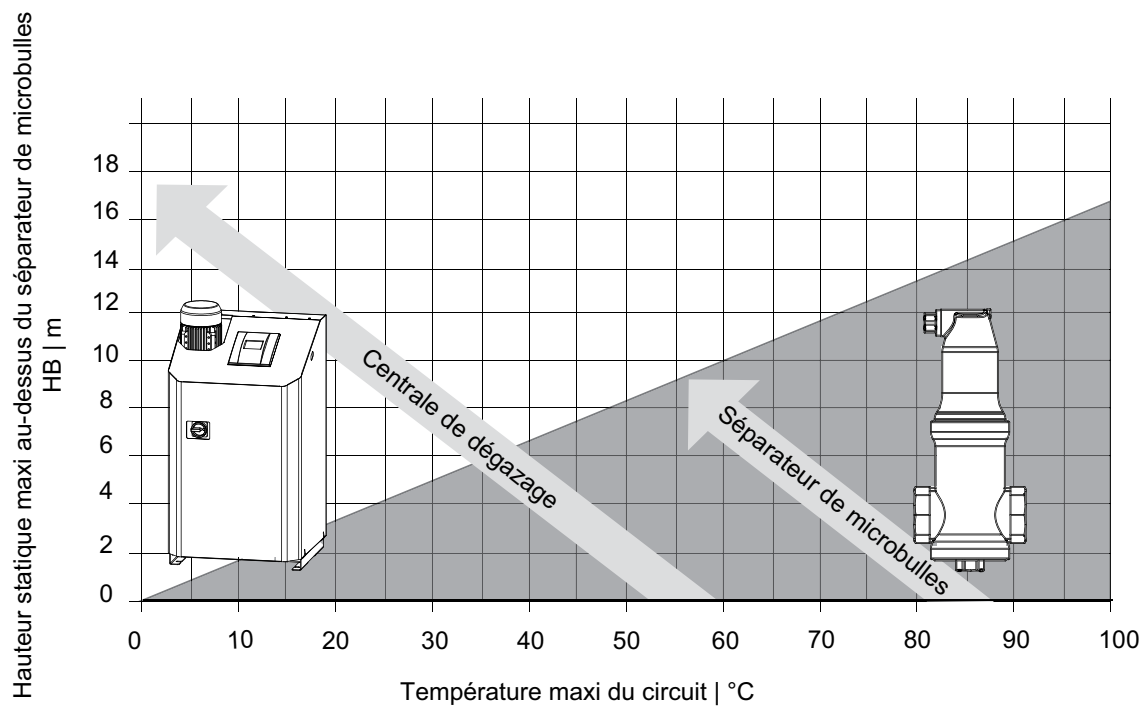

Exemple d'application

Les schémas des circuits ci-dessous illustrent les solutions recommandées. Des modifications sont possibles à condition que la limite HB soit toujours adaptée.

Circuit de chauffage

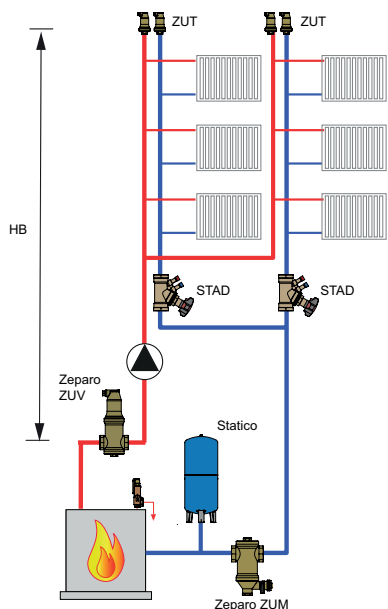

Chauffage solaire

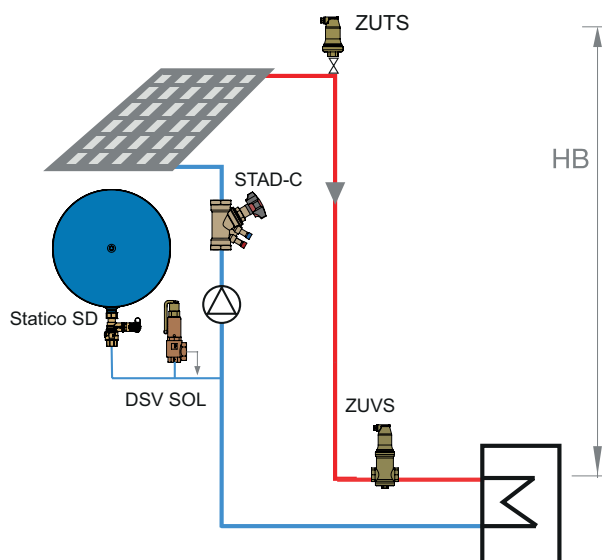

Circuit pompe à chaleur

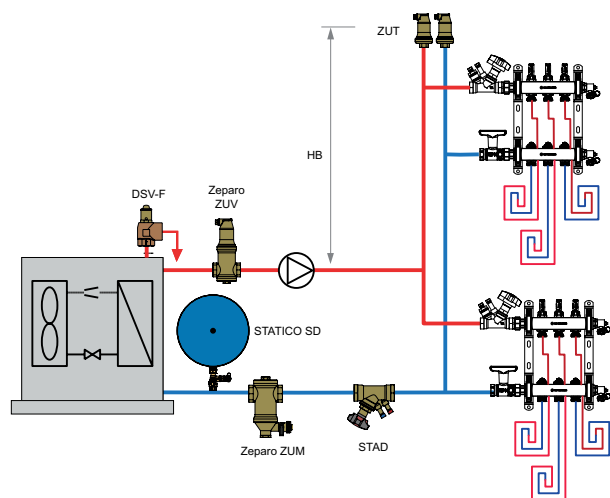

Chaudière à gaz murale

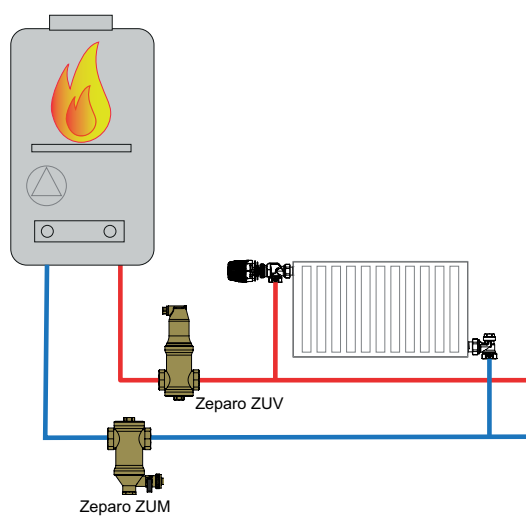

Circuit de refroidissement

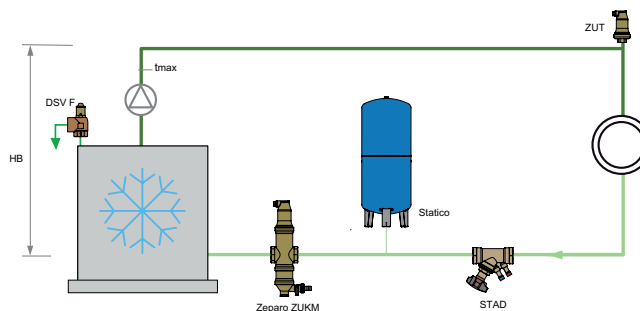

Découplage hydraulique

Débit primaire q_1 . Débit secondaire q_2 .

Cas A :

Débit primaire $q_1 >$ Débit secondaire q_2

A utiliser lorsque le débit secondaire q_2 se réduit en se mélangeant avec le débit de retour sur les circuits secondaires à un tel point que l'efficacité des générateurs n'est plus assurée. Ne convient pas aux chaudières à condensation.

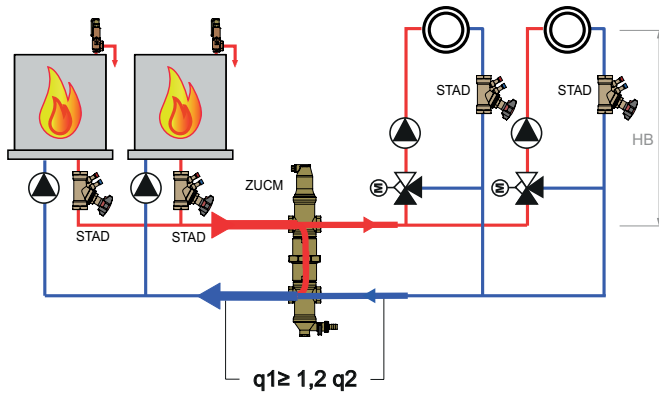

ZUCM	q_1 [m ³ /h]
20	≤ 1,25
25	≤ 2
32	≤ 3,7
40	≤ 5

Cas B :

Débit primaire $q_1 <$ Débit secondaire q_2

Utilisé principalement avec des chaudières à condensation en combinaison avec un chauffage par le sol. Le débit secondaire q_2 du plancher chauffant est supérieur au débit q_1 produit par la chaudière à condensation. Les chauffe-eau doivent être raccordés côté chaudière, avant le collecteur.

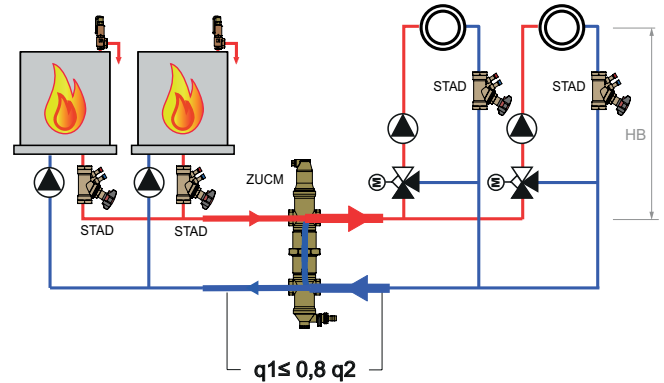

ZUCM	q_1 [m ³ /h]
20	≤ 1,25
25	≤ 2
32	≤ 3,7
40	≤ 5

Zeparo ZIO

Quelle que soit la taille de l'application, la gamme Zeparo propose une solution complète et fiable lors de la présence d'air et de boues dans les installations de chauffage et d'eau glacée, de la purge initiale jusqu'à l'élimination des plus petites particules de magnétite. Le séparateur *Helistill* hélicoïdal donne à ces produits un rendement exceptionnel. Les séparateurs Zeparo Industrial (ZI) ont été spécialement développés pour répondre aux exigences des grandes installations et dans le but précis de concevoir un système exempt d'air ou de boues évitant l'utilisation de filtres qui s'obstruent et qui doivent être régulièrement changés.



Caractéristiques techniques

Applications:

Systèmes de chauffage, systèmes solaires, systèmes de refroidissement.

Fluide:

Fluide non agressif et non toxique.
Antigel admis jusqu'à 50%.

Pression:

Pression maxi. autorisée, PS: 10 bar
Pression mini. autorisée, PSmin: 0 bar

Température:

Température maxi. autorisée, TS: 110°C
Température mini. autorisée, TSmin: -10°C

Matériaux:

Acier. Couleur béryllium.

Connexion:

Brides PN 16 selon EN-1092-1.

Normes:

Construit selon la norme PED 2014/68/EU.

Transport et stockage:

Hors gel, endroits secs.

Volumes et débits

DN	VN [l]	qN [m ³ /h]	qN _{max} [m ³ /h]
ZIO...F			
50	7	11	25
65	7	19	42
80	16	26	65
100	17	44	100
125	27	67	155
150	51	95	222
200	110	170	395
250	210	306	618
300	370	435	890

VN = Volume nominal
qN = Débit nominal
qN_{max} = Débit maximal

Abaque

Env. perte de charge Δp – Séparateur

Zeparo ZIO

DN 50 – DN 150

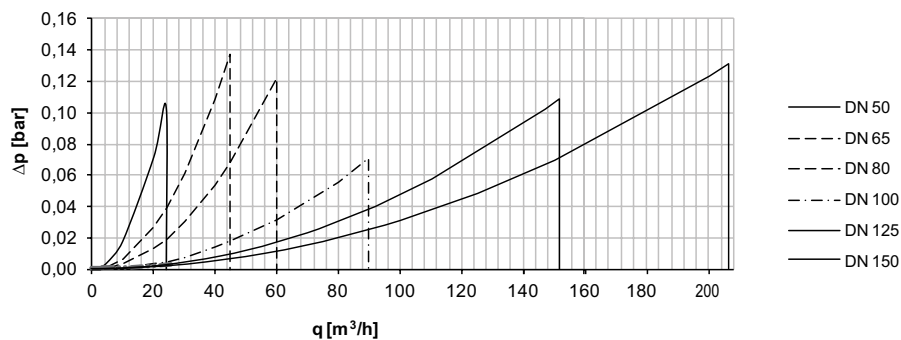

Zeparo ZIO

DN 200 – DN 300

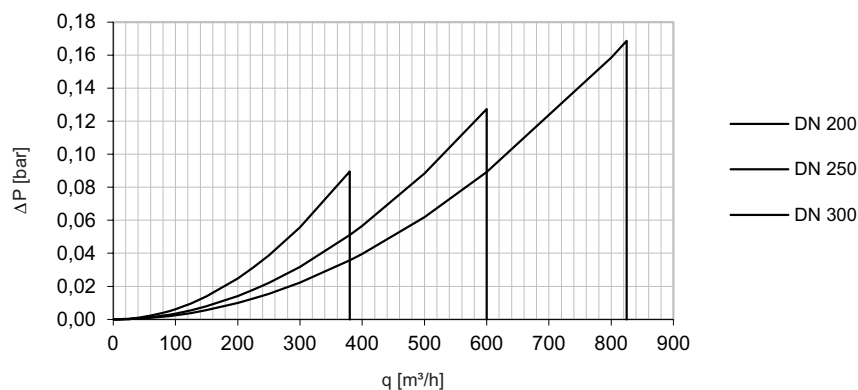

Zeparo DN 200 – DN 300 doivent travailler dans leur zone de fonctionnement :

En continu pour un débit $\leq qN$,

Courtes durées pour un débit $\leq qN_{max}$.

Exemple d'application

Installation avec chaudière

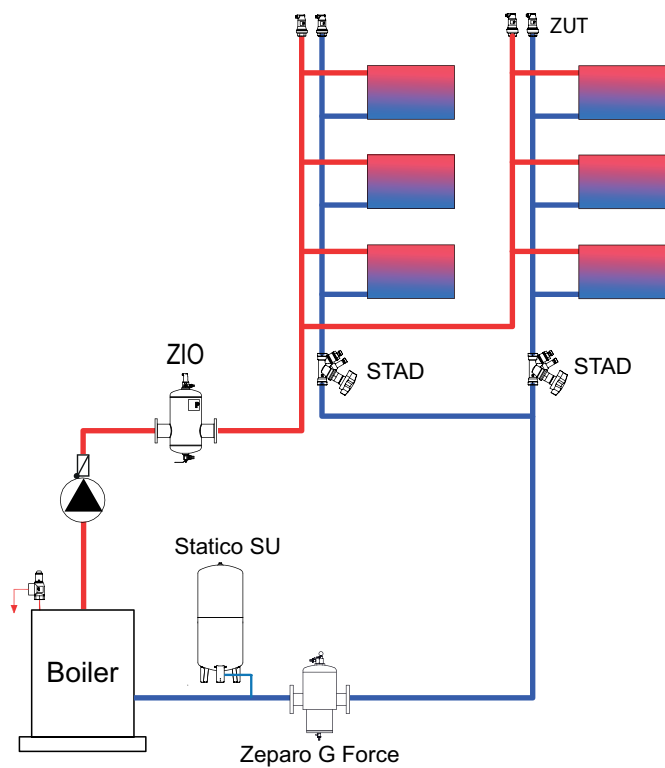

Installation avec échangeur de chaleur

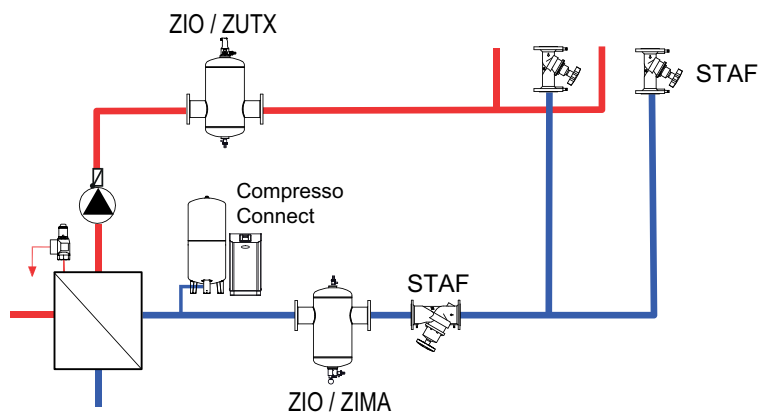

Simply Vento

Simply Vento est une centrale de dégazage *cyclonique* par dépression pour les installations de chauffage. Grâce au processus *cyclonique*, l'eau sous vide permet la complète séparation des gaz dissous. Principalement utilisée là où une solution performante, compacte et précise est requise. La commande **BrainCube Connect** équipée de ses nouvelles connexions permet de communiquer avec une GTB, d'autres BrainCube et également par commande à distance du système de pressurisation via un affichage en temps réel.



Caractéristiques principales

- > **Dégazage cyclonique par dépression plus efficace**
Réellement plus efficace que les autres produits du marché
- > **Conception compacte pour une installation au sol et sur des équerres fixées au mur.**
- > **Mise en Service, Accès à Distance et Résolution de Problèmes aisés**
Connexions standardisées intégrées pour communiquer avec le serveur web d'IMI et avec une GTB.
- > **Support mural insonorisant en option**
Pour Vento Compact dans les installations particulièrement sensibles aux bruits de structure.
- > **Installation et mise en marche "plug & play"**
Raccorder l'unité à l'installation
Brancher la fiche dans une prise de courant
Suivre les instructions affichées sur l'écran

Caractéristiques techniques – Unité de commande TecBox

Applications:

Installations de chauffage.
Pour installations selon EN 12828, SWKI HE301-01, EN 12976, ENV 12977, EN 12952, EN 12953

Fluide:

Fluide non agressif et non toxique.
Antigel admis jusqu'à 50%.

Pression:

Pression mini. autorisée, PSmin: -1 bar.
Pression maxi. admissible, PS: 10 bar.

Température:

Température mini. autorisée, TSmin: 0°C
Température maxi. autorisée, TS: 90°C
Température ambiante maxi. autorisée, TA: 40°C
Température ambiante mini. autorisée, T Amin: 0°C

Tension d'alimentation:

1 x 230 V (± 10 %) / 50 Hz

Raccordements électriques:

Protection électrique selon les normes en vigueur
3 sorties libres de potentiel (NO) pour indication d'alarme externe (230V maxi. 2A)
1 RS 485 Entrée/Sortie
1 prise Ethernet RJ45
1 prise USB-Hub

Classe de protection:

IP 54 selon EN 60529

Raccordements mécaniques:

Sin1: entrée de l'installation G1/2"
Sout: sortie vers l'installation G1/2"

Matériaux:

Composants métalliques en contact avec le fluide: acier au carbone, fonte, acier inoxydable, AMETAL®, laiton, bronze.

Transport et stockage:

Hors gel, endroits secs

Normes:

Construit selon la norme LV-D. 2014/35/EU
EMC-D. 2014/30/EU

Fonction, Équipement, Spécificité

Unité de commande TecBox

- Commande BrainCube Connect pour un fonctionnement intelligent, entièrement automatisé et sécurisé de l'installation. Avec auto-optimisation à fonction mémoire.
- Écran couleur tactile résistif 3.5" TFT éclairé. Interface web avec prise de contrôle à distance et vue en temps réel. Menu intuitif et convivial en appuyant et faisant glisser le doigt à travers l'écran, procédure de démarrage en étapes et aide direct dans des fenêtres contextuelles. Représentation de tous les paramètres pertinents et états de fonctionnement sous forme de texte et/ou graphique, multilingue.
- Connexions standardisées intégrées (Ethernet, RS 485) pour communiquer avec le serveur web d'IMI et avec une GTB (Modbus et protocole IMI Pneumatex).
- Mise à jour de logiciels et enregistrement des données possibles via connexion USB
- Enregistrement des données et analyse du système, mémoire de stockage chronologique des messages avec priorisation, contrôle à distance et vue en temps réel.
- Capot en tôle d'acier de qualité supérieure.

Dégazage cyclonique par dépression

- Avec un débit de 200 l/h pour le dégazage.
- Vacusplit : Programmes de dégazage pour fonctionnement permanent à technologie cyclonique. Élimination des gaz dissous à une hauteur proche de 100%.
- Dégazage oxystop : Dégazage en toute sécurité de l'installation dans un réservoir cyclonique sous dépression spécialement conçu (à l'intérieur de la TecBox). Protège l'installation contre la corrosion.

DNe valeurs indicatives relatives aux conduites de raccords pour Simply Vento

		Simply Vento
Longueur jusqu'à env. 10 m	DNe	25
Longueur jusqu'à env. 20 m	DNe	25
Longueur jusqu'à env. 30 m	DNe	32

Sélection rapide

Plage de fonctionnement dpu
Type

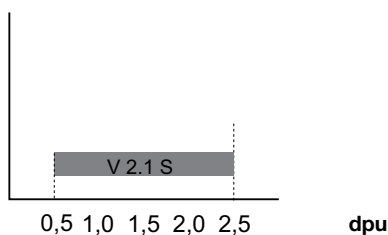

		Simply Vento
dpu min.	bar	0.5
dpu max.	bar	2.5

Schéma de principe

Simply Vento

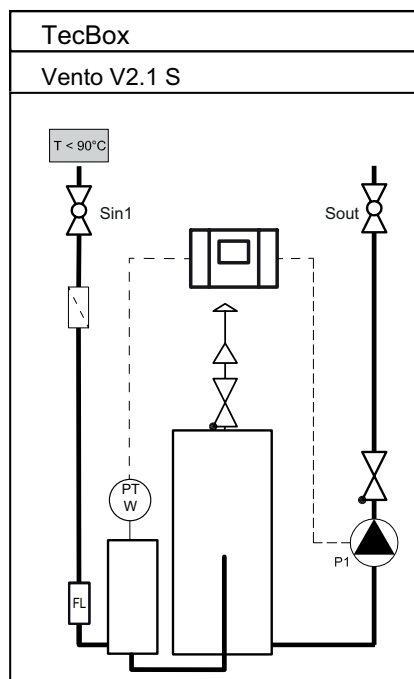

Installation

Simply Vento

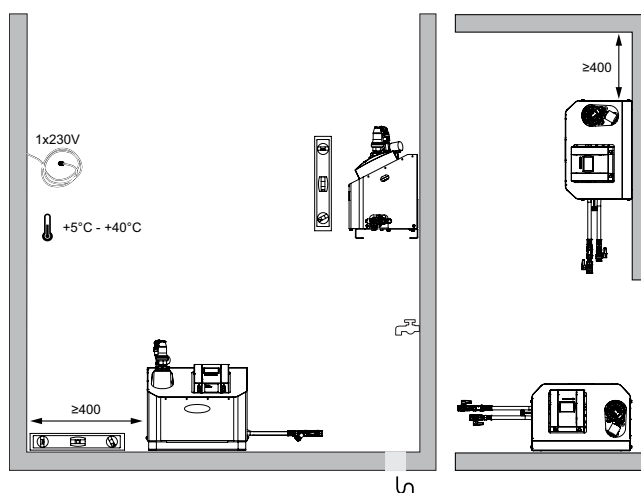

Exemple d'application

Pour installations de chauffage, température de retour $t_r \leq 90^\circ\text{C}$
 (à adapter aux exigences réglementaires locales)

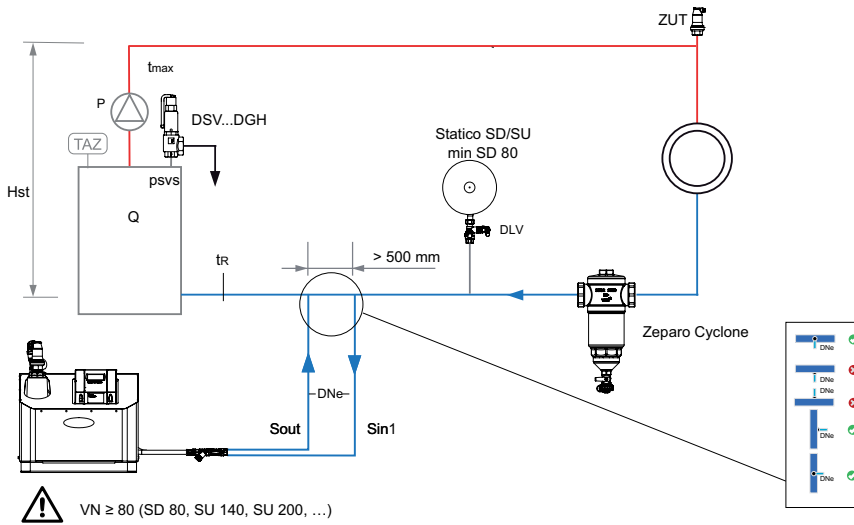

Zeparo

Purgeurs d'air grand débit Zeparo ZUT ou ZUP à chaque point haut pour purger lors du remplissage et pour faire entrer de l'air lors de la vidange.

Zeparo Cyclone : séparateur de boues et de magnétite dans chaque installation sur la conduite retour principale, vers le générateur de chaleur.

Vento Connect

Vento Connect est une centrale de dégazage *cyclonique* par dépression pour les installations de chauffage et les installations de refroidissement. Principalement utilisée là où une solution performante, compacte et précise est requise. La version industrielle VI a été conçue spécialement pour des applications haute pression jusqu'à 20,5 bar. La nouvelle commande **BrainCube Connect** équipée de ses nouvelles connexions permet de communiquer avec une GTB, d'autres BrainCube et également par commande à distance du système de pressurisation via un affichage en temps réel.



Caractéristiques principales

- > **Dégazage cyclonique par dépression plus efficace**
Réellement plus efficace que les autres produits du marché
- > **Dégazage préalable de l'eau d'appoint**
pour prévenir la corrosion due à l'oxygène.
- > **Mise en Service, Accès à Distance et Résolution de Problèmes aisés**
Connexions standardisées intégrées pour communiquer avec le serveur web d'IMI et avec une GTB.
- > **Support mural insonorisant en option**
Pour Vento Compact dans les installations particulièrement sensibles aux bruits de structure.
- > **Vento Compact**
Conception compacte pour une installation au sol et sur des équerres fixées au mur.

Caractéristiques techniques – Unité de commande TecBox

Applications:

Installations de chauffage, installations solaires, installations de refroidissement. Pour installations selon EN 12828, SWKI HE301-01, EN 12976, ENV 12977, EN 12952, EN 12953

Fluide:

Fluide non agressif et non toxique. Antigel admis jusqu'à 50%.

Pression:

Pression mini. autorisée, PSmin: -1 bar.
Pression maxi. admissible, PS: voir articles.

Température:

Température mini. autorisée, TSmin: 0°C
Température maxi. autorisée, TS: 90°C
Température ambiante maxi. autorisée, TA: 40°C
Température ambiante mini. autorisée, Tamin: 0°C

Tension d'alimentation:

Vento V/VF:
1 x 230 V (± 10 %) / 50 Hz
Vento VI:
Principale: 3x400V (± 10%) / 50Hz (3P+PE)
Commande: 230V (± 10%) / 50Hz (P+N+PE)

Raccordements électriques:

Protection électrique selon les normes en vigueur
3 sorties libres de potentiel (NO) pour indication d'alarme externe (230V maxi. 2A)
1 RS 485 Entrée/Sortie
1 prise Ethernet RJ45
1 prise USB-Hub
Bornier sur PowerCube pour un câblage direct (Vento VI).

Classe de protection:

IP 54 selon EN 60529

Raccordements mécaniques:

Vento V/VI
Sin1: entrée de l'installation G3/4"
Sout: sortie vers l'installation G3/4"
Swm: entrée appoint d'eau G3/4"
Vento VF
Sin1: entrée de l'installation G1/2"
Sout: sortie vers l'installation G1/2"
Swm: entrée appoint d'eau G3/4"

Matériaux:

Composants métalliques en contact avec le fluide: acier au carbone, fonte, acier inoxydable, AMETAL®, laiton, bronze.

Transport et stockage:

Hors gel, endroits secs

Normes:

Construit selon la norme LV-D. 2014/35/EU
EMC-D. 2014/30/EU

Fonction, Équipement, Spécificité

Unité de commande TecBox

- Commande BrainCube Connect pour un fonctionnement intelligent, entièrement automatisé et sécurisé de l'installation. Avec auto-optimisation à fonction mémoire.
- Écran couleur tactile résistif 3.5" TFT éclairé. Interface web avec prise de contrôle à distance et vue en temps réel. Menu intuitif et convivial en appuyant et faisant glisser le doigt à travers l'écran, procédure de démarrage en étapes et aide direct dans des fenêtres contextuelles. Représentation de tous les paramètres pertinents et états de fonctionnement sous forme de texte et/ou graphique, multilingue.
- Connexions standardisées intégrées (Ethernet, RS 485) pour communiquer avec le serveur web d'IMI et avec une GTB (Modbus et protocole IMI Pneumatex).
- Mise à jour de logiciels et enregistrement des données possibles via connexion USB
- Enregistrement des données et analyse du système, mémoire de stockage chronologique des messages avec priorisation, contrôle à distance et vue en temps réel.
- Auto-test périodique, vérification quotidienne du vide. La BrainCube Connect génère une alarme si nécessaire.
- Capot en tôle d'acier de qualité supérieure.

Dégazage cyclonique par dépression

- Avec un débit de 1000 l/h (V/VI) et 200 l/h (Vento Compact) pour le dégazage.
- Vacusplit : Programmes de dégazage pour fonctionnement permanent à technologie *cyclonique*. Élimination des gaz dissous à une hauteur proche de 100%. Fonctionnement éco-automatique lorsqu'il n'y a pas d'air détecté, réduction de la consommation électrique de la pompe.
- Dégazage oxystop : Dégazage direct de l'eau d'appoint. Réduction importante de l'oxygène dans l'eau d'appoint. Dégazage en toute sécurité de l'eau de l'installation et d'appoint dans un réservoir *cyclonique* sous dépression spécialement conçu (à l'intérieur de la TecBox). Protège l'installation contre la corrosion.

Appoint d'eau

- Fillsafe : surveillance de l'appoint d'eau contrôlé et sécurisé, avec unité d'appoint intégrée comprenant un compteur à impulsion et une électrovanne.
- Raccordement en option d'un Pleno P BA4R/AB5(R) avec dispositif de protection de l'eau potable selon EN 1717.
- Surveillance et contrôle Softsafe pour un appareil de traitement d'eau optionnel.

DNe valeurs indicatives relatives aux conduites de raccords pour Vento V/VI/Compact

		V 2.1	V 4.1	V 6.1	V 8.1	V 10.1	V 14.1	VI 19.1	VI 25.1
Longueur jusqu'à env. 10 m	DNe	25	25	25	25	25	25	25	25
Longueur jusqu'à env. 20 m	DNe	25	25	25	25	25	25	25	25
Longueur jusqu'à env. 30 m	DNe	32	32	32	32	32	32	32	32

Sélection rapide

Plage de fonctionnement dpu
Type

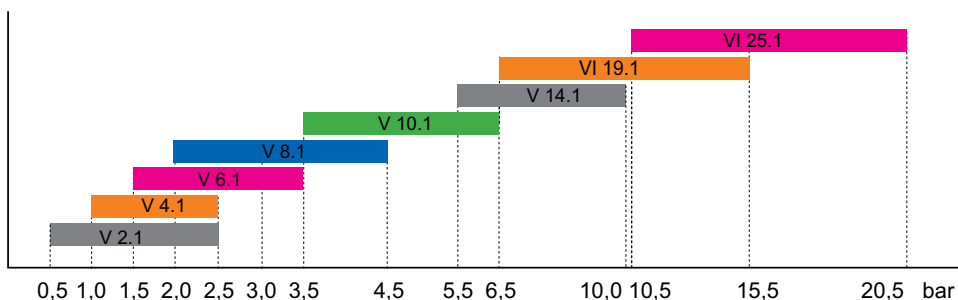

dpu

		V 2.1	V 4.1	V 6.1	V 8.1	V 10.1	V 14.1	VI 19.1	VI 25.1
dpu min	bar	0,5	1	1,5	2	3,5	5,5	6,5	10,5
dpu max	bar	2,5	2,5	3,5	4,5	6,5	10	15,5	20,5

Exemple d'application

Vento V/VI/VF Connect pour installations de chauffage

TecBox avec 1 pompe, dégazage *cyclonique* par dépression, Pleno P BA4 R pour l'appoint d'eau.

Pour installations de chauffage, température de retour $t_r \leq 90^\circ\text{C}$

(à adapter aux exigences réglementaires locales)

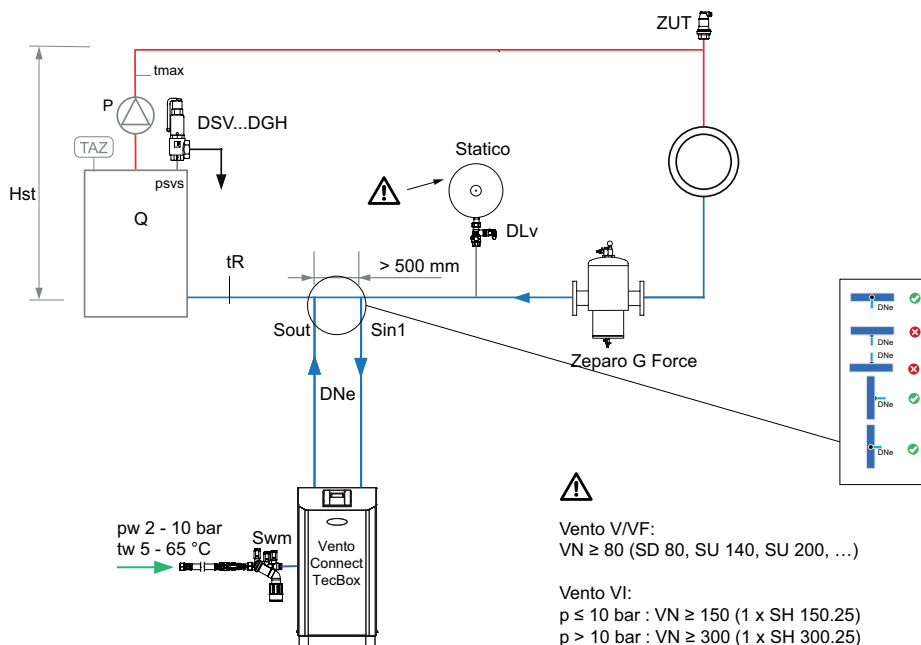

Vento V/VI 1.EC Connect pour installations de refroidissement

TecBox avec 1 pompe, dégazage *cyclonique* par dépression, Pleno P AB5 R pour l'appoint d'eau et une unité de traitement d'eau Pleno Refill pour adoucir ou déminéraliser l'eau d'appoint.

Pour installations de refroidissement, température de retour $0^\circ\text{C} < t_r \leq 5^\circ\text{C}$

(à adapter aux exigences réglementaires locales)

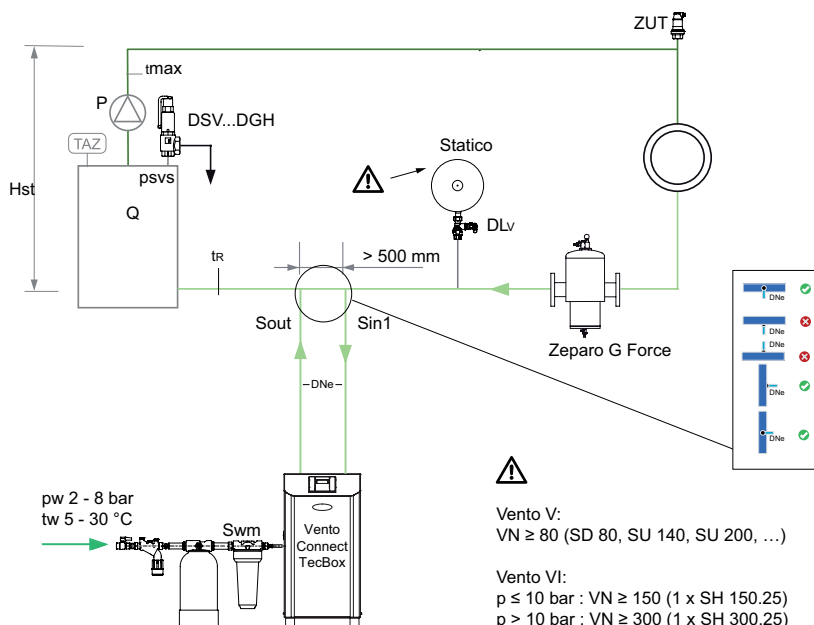

Zeparo G-Force pour séparation centralisée des boues

Zeparo ZUT pour purge automatique lors du remplissage, pour l'admission d'air lors de la vidange

Autres accessoires, détails des produits et de sélection: Fiches techniques *Pleno Connect*, *Zeparo* et *Accessoires*

Sécurité

Dispositifs pour installations de chauffage fermées selon EN 12828 avec TAZ $\leq 110\text{ }^\circ\text{C}$

	Production directe <i>fuel, gaz, électricité, combustibles solides</i>	Production indirecte <i>échangeur thermique à vapeur ou à liquides</i>	Fiche technique
Exigences générales			
TI Thermomètre , étendue de l'échelle $\geq 20\%$ au-dessus de TAZ	•	•	Accessoires
TAZ Limiteur de température selon EN 60730-2-9	•	• ¹⁾	Accessoires
TC Thermostat	•	•	
LAZ Protection contre le manque d'eau ²⁾ installations en terrasse	•	–	Accessoires
PI Manomètre , étendue de l'échelle $\geq 50\%$ au-dessus de PSV	•	•	Accessoires
SV Soupape de sécurité , EN 4126 pour échappement de la vapeur	•	• ³⁾	Accessoires
Maintien de pression , p. ex. Statico, Compresso, Transfero	•	•	Statico, Compresso, Transfero
Installation de surveillance de pression ⁴⁾ , p. ex. Pleno	•	•	Pleno
Exigences supplémentaires avec générateur de chaleur dont Q > 300kW			
LAZ Protection contre le manque d'eau ²⁾	•	–	Accessoires
ET Pot de détente ⁵⁾	•	• ⁶⁾	Accessoires
PAZ Limiteur de pression	•	–	
Exigences supplémentaires pour chauffage à combustion non maîtrisée			
Rafraîchissement d'urgence de sécurité au-dessus de la protection thermique de sécurité ou du récepteur de chaleur de sécurité, p. ex. pour chaudières à combustibles solides	•	–	

- 1) Contrôleur de température suffisant correspondant à la norme, mais non conseillé.
- 2) Comme alternative, un limiteur de débit ou de pression minimale peut être employé. Pour des installations en terrasse au-delà de 300 kW, une protection contre le manque d'eau est suffisante.
- 3) Calcul pour échappement de l'eau avec 1 litre/kWh possible, si la température primaire ne dépasse pas la température d'évaporation pour une pression de réponse de la soupape de sécurité psv.
- 4) Dispositif d'appoint automatique (p. ex. Pleno), ou limiteur de pression minimale.
- 5) Remplacement possible par TAZ et PAZ supplémentaires. EN 12828 ne donne aucune indication de montage. Nous recommandons de procéder selon les règles de l'art en vigueur dans chaque pays, p. ex. en Suisse – SWKI HE301-01 ou en Allemagne – DIN 4751-2.
- 6) Seulement dans le cas où la pression de vaporisation p_v à température primaire $t_{p,max}$ est supérieure à la pression de tarage de la soupape psv.

Exemple d'application

Équipement relevant de la sécurité selon EN 12828 (à adapter aux exigences réglementaires locales)

Installation en chauffage direct
Q > 300 kW

1. Maintien de pression p. ex. Statico
2. Installation de surveillance de pression dégazage avec appoint intégrée, p. ex. Vento VP...E
3. Raccordement eau de ville

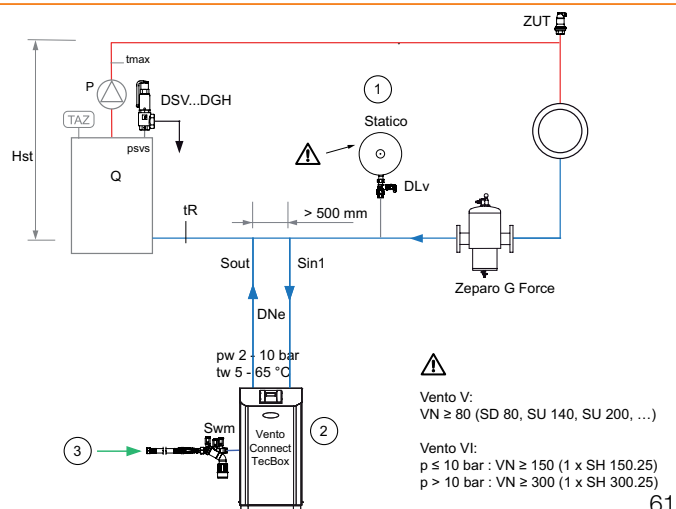

Lexique

Termes généraux

BrainCube	Désignation des nouvelles commandes PNEUMATEX dans Compreso, Transfero, Pleno et Vento.
TecBox	Désignation des unités de commande compactes PNEUMATEX, composées d'une partie hydraulique et d'une commande BrainCube.
Caractéristiques qualitatives	airproof, silenatron, dynaflex, oxystop, vacusplit, helistill, leakfree, fillsafe, secuguard, flowfresh

Termes équivalents

IMI	SWKI HE301-01	EN 12828
e	e	e
Hst	h_{st}	h_{st}
p0	p_0	p_0
pa	p_{ini}	p_{ini}
pe	p_{fin}	p_{fin}
psvs	p_{sv}	p_{sv}
pv	p_v	p_v
Q	Φ	Φ
t	θ	θ
Ve	V_{ex_tot}	V_{ex}
Vg	V_{gen}	-
Vgsolar	V_{DK}	-
Vhs	V_{sto}	-
VN	V_N	V_N
Vs	V_{sys}	V_{system}
Vwr	V_{wr}	V_{wr}
X	X	-

Géométrie

D	Diamètre Diamètre caractéristique de l'appareil.
H	Hauteur (H, H1, H2, ...) Hauteur caractéristique de l'appareil.
h	Hauteurs nécessaires au montage (h, h1, h2, ...)
B	Largeur Largeur caractéristique de l'appareil.
I	Profondeur Profondeur caractéristique de l'appareil.
L	Longueur Longueur caractéristique de l'appareil ou de la robinetterie.
si	Degré d'isolation
m	Poids de l'appareil à l'état de livraison sans emballage.
S	Raccordement Dimension caractéristique du raccordement de l'appareil.
S_{in}	Raccordement d'entrée Dimension caractéristique du raccordement d'entrée de l'appareil.
S_{out}	Raccordement de sortie Dimension caractéristique du raccordement de sortie de l'appareil.
Sv	Raccordement vase Dimension caractéristique du raccordement de l'appareil au vase.
Swm	Raccordement appoint d'eau Dimension caractéristique du raccordement de l'appoint d'eau.
Sw	Raccordement évacuation des eaux Dimension caractéristique des vidanges, évacuations des eaux.
R	Filetage mâle conique, ISO 7-1
Rp	Filetage femelle cylindrique, ISO 7-1
G	Filetage femelle, filetage mâle cylindrique, ISO 228
DN	Diamètre nominal
62	Indication numérique des dimensions de tuyaux.

Pressions

Hst	Hauteur statique Colonne d'eau entre le point le plus élevé de l'installation et les raccords du vase d'expansion.
Hst_m	Hauteur statique maximale pour l'emploi de séparateurs de bulles Elle est fonction des rapports de température sur le lieu de montage du séparateur.
p0	Pression minimale Valeur limite inférieure relative au maintien de pression. Elle est définie avant tout par la hauteur statique Hst et la pression de vaporisation pv. Lorsqu'elle n'est pas atteinte, la fonction du maintien de pression n'est plus garantie. Pour les grandes installations et les températures de référence au delà de 110°C, les dispositifs de limitation de pression réagissent. <i>Statico, Aquapresso</i> : Pression de gonflage du côté gaz à ajuster. Attention aux Aquapresso dans les systèmes d'eau potable ! Si la pression d'eau potable est inférieure à la pression de gonflage, des coups de bélier peuvent se produire et conduire à une augmentation de l'usure des vessies (pa Pression initiale). <i>Transfero, Compresso, Vento, Pleno</i> : La pression minimale p0 est calculée par la commande BrainCube sur la base de la hauteur statique Hst et de la pression de vaporisation pv (TAZ).
pz_{min}	Pression mini. de fonctionnement pour les appareils par exemple pompes, générateurs.
pv	Pression de vaporisation Selon EN 12828, pression nominale de l'atmosphère, afin d'éviter une vaporisation.
pa	Pression initiale Valeur la plus basse d'un maintien de pression optimal. Lors de l'exploitation, elle doit toujours être supérieure à la pression minimale. Nous recommandons 0,3 bar au minimum. Pour les installations dotées de limiteurs de pression minimale, elle doit être assez élevée afin d'éviter leur enclenchement quels que soient les états de service. Pour les appareils PNEUMATEX dotés de la commande BrainCube, la pression initiale est calculée de manière interne par la commande. <i>Statico</i> : Pression lors d'une température minimale du système après une alimentation en eau. Les dispositifs de réalimentation prévus en tant que dispositifs de surveillance du maintien de pression selon EN 12828 doivent réagir en cas de valeur non atteinte. Si la température de remplissage est identique à la température du système la plus basse, la pression initiale est alors identique à la pression de remplissage. P. ex. Température la plus basse de l'installation de chauffage ~ température de remplissage ~ 10°C. <i>Compresso, Transfero</i> : Pression à laquelle la pompe ou le compresseur doit s'enclencher. <i>Aquapresso</i> : Pression du réseau d'eau potable en amont de l'Aquapresso. Elle doit toujours être supérieure à la pression de gonflage également dans des conditions d'écoulement.
pe	Pression finale Valeur la plus élevée d'un maintien de pression optimal. Elle doit s'élever au minimum à 0,5 bar en dessous de la pression de tarage de la soupape de sécurité. Pour les installations dotées de limiteurs de pression maximale, elle doit être réglée afin d'éviter leur déclenchement quels que soient les états de fonctionnement. <i>Statico</i> : La pression à atteindre la plus forte après atteinte de la température maximale du système. <i>Compresso, Transfero</i> : La pression à laquelle le dispositif de trop-plein doit s'ouvrir au plus tard. <i>Aquapresso</i> : La pression à atteindre la plus forte après absorption de l'eau potable à emmagasiner.
psv	Pression de tarage soupape de sécurité Selon EN ISO 4126-0, la pression à laquelle la soupape de sécurité commence à s'ouvrir au niveau du générateur de chaleur.
psv_c	Différence de pression de fermeture Différence entre la pression de tarage et la pression de fermeture pour les soupapes de sécurité, EN ISO 4126-1.
psv_o	Pression différentielle d'ouverture Différence entre la pression de tarage et la pression d'ouverture pour les soupapes de sécurité, EN ISO 4126-1.
PS	Pression maximale autorisée Conformément à la directive relative aux appareils sous pression, la pression la plus forte pour laquelle l'appareil sous pression a été conçu selon les indications du fabricant.
PS_{CH}	Pression maximale autorisée Suisse Pression jusqu'à laquelle le vase d'expansion ne doit pas faire l'objet d'une autorisation, selon la directive suisse SWKI HE301-01 (PS · VN ≤ 3000 bar · litre).
PF	Facteur de pression Rapport entre le volume nominal nécessaire VN et le volume d'absorption d'eau Ve + Vwr pour les vases d'expansion à pression.
pw	Pression de l'eau de ville Pression d'écoulement du réseau d'eau de ville, p. ex. réseau d'eau potable disponible devant le dispositif d'appoint d'eau.
dpu	Gamme de pression de service Gamme de pression pour laquelle un appareil de réalimentation ou de dégazage est conçu. Elle doit être accordée à la pression de service de l'installation.
dpqN	Perte de charge pour débit nominal Perte de charge en rapport avec la puissance du débit nominal d'un appareil, p. ex. Aquapresso ou Zeparo.

Volumes

e	Coefficient d'expansion Selon EN 12828, le coefficient de calcul du volume d'expansion sur la base du volume en eau. Ici, se rapportant au point de solidification.
ehs	Coefficient de dilatation des ballons de stockage Coefficient pour calculer le volume d'expansion à partir de la température d'eau des ballons de stockage de chauffage/refroidissement.
Vs	Volume en eau de l'installation, dans sa totalité Selon EN 12828, le volume total en eau de l'installation de chauffage participant au calcul du volume d'expansion.
vs	Volume en eau spécifique de l'installation Volume en eau total de l'installation de chauffage participant au calcul du volume d'expansion, par rapport à la puissance de chauffe installée.
Vhs	Volume en eau des ballons de stockage Volume total en eau des ballons de stockage de chauffage/refroidissement inclus dans l'installation.
VN	Volume nominal Selon la directive relative aux appareils à pression, le volume interne total de l'espace de pression du vase d'expansion.
VNd	Volume en eau pour lequel un appareil est conçu Grandeur caractéristique de performance qui décrit jusqu'à quel volume en eau l'appareil, p. ex. un Vento, peut être employé.
Vsolar	Contenu en eau des capteurs Le contenu en eau d'installations solaires suivant ENV 12977-1, qui peut vaporiser pendant la période d'arrêt, majoré du contenu en eau des conduites de raccordements des capteurs.
Ve	Volume d'expansion Selon EN 12828, l'expansion du volume entre la température mini. et maxi. de l'installation.
Vwr	Réserve d'eau Selon EN 12828, la quantité d'eau dans le vase d'expansion servant à subvenir aux petites pertes en eau dans l'installation.

Températures

ts_{max}	Température maximale du système Température maximale servant à calculer l'expansion du volume. Pour des installations de chauffage, la température de calcul avec laquelle une installation de chauffage doit être exploitée lors des températures extérieures à atteindre les plus basses (température extérieure standard selon EN 12828). Pour les systèmes de refroidissement, la température maximale s'ajustant suite aux conditions de service ou d'arrêt ; pour les systèmes de chauffage solaire, la température jusqu'à laquelle l'évaporation doit être évitée.
ts_{min}	Température minimale de l'installation Température minimale permettant le calcul du volume d'expansion. Elle correspond à la température de solidification. La température minimale du système est calculée sur base du pourcentage d'antigel dans l'eau. Pour de l'eau sans antigel $ts_{min} = 0$.
t_{pr}	Température primaire La température de départ maximale à prendre en compte côté primaire de l'échangeur de chaleur en cas de chauffage indirecte.
t_r	Température de retour Température de retour de l'installation de chauffage à atteindre pour la température extérieure la plus basse (température extérieure standard selon EN 12828).
TV	Température amont maximale Température amont maximale pour laquelle un appareil est équipé conformément aux exigences normatives, et relevant de la sécurité. TV peut être supérieur à TS, si l'appareil est monté à un endroit où $t \leq TS$, par ex. dans le retour de l'installation.
TAZ	Limiteur thermique de sécurité, Contrôleur de température de sécurité, Température de référence Dispositif de sécurité selon EN 12828 pour protéger la température des générateurs de chaleur. En cas de dépassement de la température de référence, le chauffage s'arrête. Pour les limiteurs, un verrouillage se produit, pour les contrôleurs, l'apport de chaleur est de nouveau libéré automatiquement lorsque la température redescend au-dessous de la température déterminée. Valeur de réglage pour installations selon EN 12828 ≤ 110 °C.
TS	Température maximale autorisée Selon la directive relative aux appareils sous pression, la température la plus élevée pour laquelle l'appareil sous pression ou la robinetterie a été conçu selon les indications du fabricant.
TS_{min}	Température minimale autorisée Selon la directive relative aux appareils sous pression, la température la plus basse pour laquelle l'appareil sous pression a été conçu selon les indications du fabricant.
TWM	Température maximale autorisée pour l'appoint La plus haute température pour laquelle un appoint d'eau est déterminé dans un système de maintien de pression ou de dégazage. Elle n'est que mentionnée si $TWM < TS$.
TB	Température de vessie maximale autorisée Température continue la plus élevée autorisée pour la vessie en butyle.
TB_{min}	Température de vessie minimale autorisée Température continue la plus basse autorisée pour la vessie en butyle.
TA	Température ambiante maximale autorisée Température ambiante maximale pour la mise en place d'un appareil.

Puissances

Q	Puissance calorifique Puissance calorifique déterminant la taille des appareils. Pour les générateurs de chaleur, pour calculer la vitesse d'expansion.
QNsv	Puissance calorifique Puissance de décharge d'une soupape de sécurité, en rapport avec l'échappement de la vapeur, pendant l'épreuve officielle.
QNsv_w	Puissance calorifique Puissance de décharge en eau d'une soupape de sécurité conformément au test, par rapport à la puissance calorifique d'un générateur de chaleur, 1 kW = 1 l/h.
qN	Capacité de refoulement, Débit nominal Puissance du débit nominal d'un appareil, p. ex. Aquapresso, Zeparo ou capacité de refoulement nominal d'un compresseur ou d'une pompe.
qN_{max}	Débit maximale Puissance du débit maximale d'un appareil, p. ex. Zeparo.
Kvs	Sélection de passage Débit (m ³ /h) d'un appareil ouvert à sa position maxi pour une pression différentielle de 1 bar.
qNwm	Capacité d'appoint d'eau Débit nominal d'un dispositif d'appoint d'eau.
U	Tension électrique Tension nominale d'un appareil électrique.
I	Courant électrique Charge de courant autorisée pour un appareil.
PeI	Puissance électrique connectée Puissance connectée pour un appareil électrique.
SPL	Niveau de pression sonore Niveau de pression sonore dB(A) – évalué.
IP	Code de type de protection et de protection contre les contacts accidentels d'après EN 60529.

Informations complémentaires

Planification des installations : Logiciel HySelect pour calcul et sélection

Statico

de 8 à 5000 litres

Statico est un vase d'expansion sous pression à charge de gaz fixe pour installations de chauffage, installations solaires et installations de refroidissement. Sa construction simple et robuste ainsi que son fonctionnement sans énergie auxiliaire en font le moyen de maintien de pression le plus utilisé dans la plage des faibles puissances.



Caractéristiques techniques

Applications:

Installations de chauffage, installations solaires, installations de refroidissement.

Fluide:

Fluide non agressif et non toxique.

Antigel à base d'éthylène ou de propylène glycol, jusqu'à 50 %.

Classe de pression:

Pression mini. autorisée, PS_{min}: 0 bar
Pression maxi. admissible, PS: voir articles

Température:

Température de vessie maxi. autorisée, t_B : 70°C

Température de vessie mini. autorisée, t_{B_{min}} : 5°C

En raison de la directive européenne pour les équipements sous pression (DEP):

Température maxi. autorisée, t_{s_{max}} : 120°C
Température mini. autorisée, t_{s_{min}} : -10°C

Matériaux:

Acier. Couleur béryllium.

Robinet d'arrêt à capuchon DLV: Laiton.

Vessie en butyle airproof étanche à l'air dépassant les exigences de la norme EN 13831 et conforme à la norme de fabrication Pneumatex.

Transport et stockage:

Hors gel, endroits secs

Normes :

Construit selon la norme PED 2014/68/EU.

Garantie:

Statico SD, SU: 5 ans de garantie sur le vase.

Statico SG: 5 ans de garantie sur la vessie en butyle airproof.

Articles

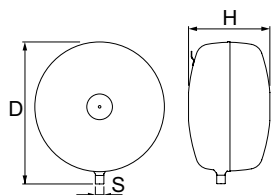

Statico SD

En forme de disque

Type	VN [l]	PS _{CH} [bar]	p0 [bar]	D	H	m [kg]	S	EAN	No d'article
3 bar (PS)									
SD 8.3	8	3	1	314	166	3,5	R1/2	7640148630016	710 1000
SD 12.3	12	3	1	352	199	3,7	R1/2	7640148630023	710 1001
SD 18.3	18	3	1	393	222	4,1	R3/4	7640148630030	710 1002
SD 25.3	25	3	1	436	249	5	R3/4	7640148630047	710 1003
SD 35.3	35	3	1	485	280	6,4	R3/4	7640148630054	710 1004
SD 50.3	50	3	1,5	536	316	8	R3/4	7640148630061	710 1005
SD 80.3	80	3	1,5	636	346	12,7	R3/4	7640148630078	710 1006
10 bar (PS)									
SD 8.10	8	10	4	314	166**	4,0	R1/2	7640148630085	710 3000
SD 12.10	12	10	4	352	199**	5,1	R1/2	7640148630092	710 3001
SD 18.10	18	10	4	393	222**	6,5	R3/4	7640148630108	710 3002
SD 25.10	25	10	4	436	249**	8	R3/4	7640148630115	710 3003
SD 35.10	35	10	4	485	280**	9,7	R3/4	7640148630122	710 3004
SD 50.10	50	10	4	536	316**	12	R3/4	7640148630139	710 3005
SD 80.10	80	10	4	636	346**	16	R3/4	7640148630146	710 3006

VN = Volume nominal

PS_{CH} = Pression maximale autorisée Suisse: Pression jusqu'à laquelle le vase d'expansion ne doit pas faire l'objet d'une autorisation, selon la directive suisse SWKI HE301-01 (PS * VN ≤ 3000 bar * litre).

** Tolérance 0 /+35.

Accessoires:

Robinet d'arrêt à capuchon DLV - Fiche technique Accessoires.

Vases intermédiaires.

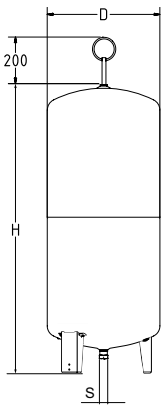

Statico SU

Modèle cylindrique et élancé

Type	VN [l]	PS _{CH} [bar]	p0 [bar]	D	H	H***	m [kg]	S	EAN	No d'article
3 bar (PS)										
SU 140.3	140	3	1,5	420	1274	1489	25	R3/4	7640148630153	710 1008
SU 200.3	200	3	1,5	500	1330	1565	32	R3/4	7640148630160	710 1010
SU 300.3	300	3	1,5	560	1451	1692	38	R3/4	7640148630177	710 1011
SU 400.3	400	3	1,5	620	1499	1760	56	R3/4	7640148630184	710 1012
SU 500.3	500	3	1,5	680	1588	1859	65	R3/4	7640148630191	710 1013
SU 600.3	600	3	1,5	740	1596	1874	75	R3/4	7640148630207	710 1014
SU 800.3	800	3	1,5	740	2090	2360	98	R3/4	7640148630214	710 1015
4 bar (PS) *										
SU 140.4	140		1,5	420	1274	1489	25	R3/4	7640161645608	301010-31232
SU 200.4	200		1,5	500	1330	1565	32	R3/4	7640161645615	301010-31432
SU 300.4	300		1,5	560	1451	1692	38	R3/4	7640161645622	301010-31631
SU 400.4	400		1,5	620	1499	1760	56	R3/4	7640161645639	301010-31731
SU 500.4	500		1,5	680	1588	1859	65	R3/4	7640161645646	301010-31831
SU 600.4	600		1,5	740	1596	1874	75	R3/4	7640161645653	301010-31931
SU 800.4	800		1,5	740	2090	2360	98	R3/4	7640161645660	301010-32222
6 bar (PS)										
SU 140.6	140	6	3,5	420	1274	1489	25	R3/4	7640148630221	710 2008
SU 200.6	200	6	3,5	500	1330	1565	33	R3/4	7640148630238	710 2009
SU 300.6	300	6	3,5	560	1451	1692	39	R3/4	7640148630245	710 2010
SU 400.6	400	6	3,5	620	1499	1760	57	R3/4	7640148630252	710 2011
SU 500.6	500	6	3,5	680	1588	1859	66	R3/4	7640148630269	710 2012
SU 600.6	600	5	3,5	740	1596	1874	76	R3/4	7640148630276	710 2013
SU 800.6	800	3,75	3,5	740	2090	2360	100	R3/4	7640148630283	710 2014
10 bar (PS)										
SU 140.10	140	10	4	420	1274	1489	32	R3/4	7640148630290	710 3007
SU 200.10	200	10	4	500	1330	1565	40	R3/4	7640148630306	710 3008
SU 300.10	300	10	4	560	1451	1692	59	R3/4	7640148630313	710 3009
SU 400.10	400	7,5	4	620	1499	1760	70	R3/4	7640148630320	710 3010
SU 500.10	500	6	4	680	1588	1859	91	R3/4	7640148630337	710 3011

VN = Volume nominal

PS_{CH} = Pression maximale autorisée Suisse: Pression jusqu'à laquelle le vase d'expansion ne doit pas faire l'objet d'une autorisation, selon la directive suisse SWKI HE301-01 (PS * VN ≤ 3000 bar * litre).

***) Hauteur maxi. lorsque le vase est incliné. Tolérance 0 /-100.

Accessoires:

Robinet d'arrêt à capuchon DLV - Fiche technique Accessoires.

Vases intermédiaires.

*) En France, les vases dont la PS est inférieure ou égale à 4 bar ne sont pas concernés par la DESP, AM du 20/11/2017 - TREP1723392A.

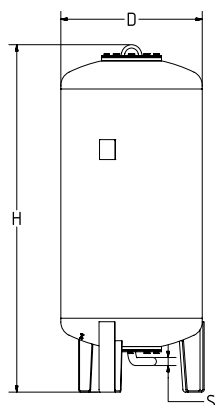

Statico SG

Modèle cylindrique et élancé

Type*	VN [l]	PS _{CH} [bar]	p0 [bar]	D	H**	H***	m [kg]	S	EAN	No d'article
6 bar (PS)										
SG 1000.6	1000	3	3,5	850	2089	2130	290	R1 1/2	7640148630351	710 2015
SG 1500.6	1500	2	3,5	1016	2248	2295	400	R1 1/2	7640148630368	710 2016
SG 2000.6	2000	-	3,5	1016	2738	2793	680	R1 1/2	7640148630375	710 2021
SG 3000.6	3000	-	3,5	1300	2850	2936	840	R1 1/2	7640148630382	710 2018
SG 4000.6	4000	-	3,5	1300	3496	3547	950	R1 1/2	7640148630399	710 2019
SG 5000.6	5000	-	3,5	1300	4140	4188	1050	R1 1/2	7640148630405	710 2020
10 bar (PS)										
SG 1000.10	1000	3	4	850	2092	2133	340	R1 1/2	7640148630412	710 3013
SG 1500.10	1500	2	4	1016	2277	2329	460	R1 1/2	7640148630429	710 3014
SG 2000.10	2000	-	4	1016	2774	2819	760	R1 1/2	7640148630436	710 3019
SG 3000.10	3000	-	4	1300	2873	2956	920	R1 1/2	7640148630443	710 3016
SG 4000.10	4000	-	4	1300	3518	3580	1060	R1 1/2	7640148630450	710 3017
SG 5000.10	5000	-	4	1300	4169	4211	1180	R1 1/2	7640148630467	710 3018

VN = Volume nominal

PS_{CH} = Pression maximale autorisée Suisse: Pression jusqu'à laquelle le vase d'expansion ne doit pas faire l'objet d'une autorisation, selon la directive suisse SWKI HE301-01 ($PS * VN \leq 3000 \text{ bar} * \text{litre}$).

*) Modèles > 10 bar sur demande

**) Tolérance 0 /-100.

***) Hauteur maxi. lorsque le vase est incliné. Tolérance 0 /-100.

Accessoires: Fiche technique Vases intermédiaires

Accessoires pour le maintien de pression

Maintenance et démontage des vases d'expansion.

Actionnement à l'aide de la clé Allen fournie, protégé ainsi contre toute fermeture involontaire, avec robinet à boisseau sphérique pour une vidange rapide des vases d'expansion avec raccord pour un tuyau flexible DN 15.

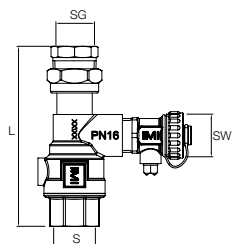

Robinet d'arrêt à capuchon DLV

Filetage femelle de chaque côté, vissage sur la face de raccordement du vase.

Type	PS [bar]	L	m [kg]	S	SG	SW	EAN	No d'article
DLV 15	16	114	0,53	Rp3/4	Rp1/2	G3/4	7640148638562	535 1432

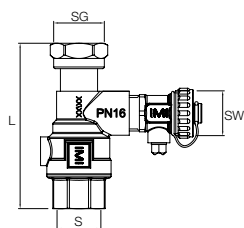

Robinet d'arrêt à capuchon DLV

Filetage femelle de chaque côté, raccordement sur un raccord direct à joint plat sur les vases d'expansion adaptés.

Type	PS [bar]	L	m [kg]	S	SG	SW	EAN	No d'article
DLV 20	16	97	0,49	Rp3/4	G3/4	G3/4	7640148638579	535 1434

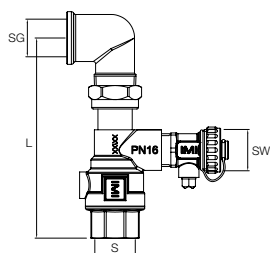

Kit de raccordement DLV A

Filetage femelle de chaque côté, d'équerre à 90 ° avec joint fileté pour une connexion directe aux vases d'expansion Statiko SU.

Type	PS [bar]	L	m [kg]	S	SG	SW	EAN	No d'article
DLV 20 A	16	130	0,61	Rp3/4	Rp3/4	G3/4	7640148639842	746 2000

Vase intermédiaire



de 8 à 5000 litres

Destiné à protéger la vessie en Butyle des vases d'expansion contre les températures élevées, ou trop basses.

Caractéristiques techniques

Applications:

Installations de chauffage, installations solaires, installations de refroidissement.

Fonctions:

Permettre à la température de l'eau d'expansion d'être dans les plages admises pour les vases.

Pression:

Pression mini. autorisée, PSmin: 0 bar
Pression maxi. admissible, PS: voir par articles

Température:

Vase intermédiaire DD/DU:

Température maxi. autorisée, TS: 110 °C

Température mini. autorisée, TSmin: -10 °C

Vase intermédiaire DG:

Température maxi. autorisée, TS: 180 °C

Température mini. autorisée, TSmin: -10 °C

Transport et stockage:

Hors gel, endroits secs

Normes :

Construit selon la norme PED 2014/68/EU.

Matériaux:

Acier. Couleur béryllium.

Fluide:

Fluide non agressif et non toxique.
Antigel à base d'éthylène ou de propylène glycol, jusqu'à 50 %.

Articles

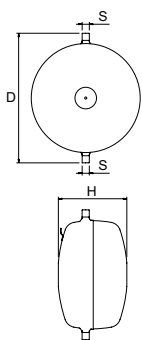

Vase intermédiaire DD

Patte d'accrochage pour fixation murale.

Type	VN [l]	D	H**	m [kg]	S	EAN	No d'article
10 bar (PS)							
DD 8.10	8	345	166	3,9	2x R1/2	7640148634359	714 2020
DD 12.10	12	386	201	5,1	2x R1/2	7640148634366	714 2021
DD 18.10	18	430	224	6,3	2x R3/4	7640148634373	714 2022
DD 25.10	25	472	251	8,1	2x R3/4	7640148634380	714 2023
DD 35.10	35	521	280	10	2x R3/4	7640148634397	714 2024
DD 50.10	50	587	317	12,2	2x R1	7640148634403	714 2025
DD 80.10	80	687	347	16,4	2x R1	7640148634410	714 2026

VN = Volume nominal

***) Tolérance 0 /+35.

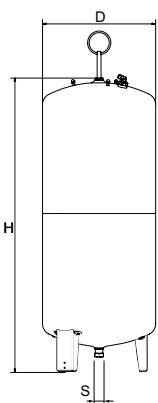

Vase intermédiaire DU

Vase sur pieds pour installation verticale.

Type*	VN [l]	D	H	m [kg]	S	EAN	No d'article
6 bar (PS)							
DU 140.6	140	420	1274	23	2x Rp1 1/2	7640148634427	714 1002
DU 200.6	200	500	1330	29	2x Rp1 1/2	7640148634434	714 1003
DU 300.6	300	560	1451	35	2x Rp1 1/2	7640148634441	714 1004
DU 400.6	400	620	1499	52	2x Rp1 1/2	7640148634458	714 1005
DU 500.6	500	680	1588	60	2x Rp1 1/2	7640148634465	714 1006
DU 600.6	600	740	1596	70	2x Rp1 1/2	7640148634472	714 1007
10 bar (PS)							
DU 200.10	200	500	1330	37	2x Rp1 1/2	7640148634489	714 2003
DU 300.10	300	560	1451	54	2x Rp1 1/2	7640148634496	714 2004
DU 500.10	500	680	1588	89	2x Rp1 1/2	7640148634502	714 2006

VN = Volume nominal

*) Vase > 500 Litres, 10 bar sur demande.

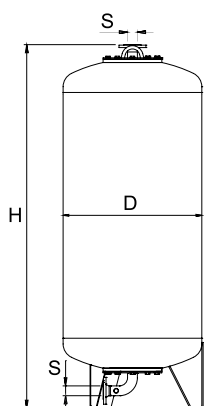

Vase intermédiaire DG

Vase sur pieds pour installation verticale.

Deux trous d'homme à bride pour inspections internes.

Type	VN [l]	D	H**	m [kg]	S EN 1092-1	EAN	No d'article
6 bar (PS)							
DG 700.6	700	750	1987	200	2xDN50	7640148634519	714 1008
DG 1000.6	1000	850	2112	280	2xDN50	7640148634526	714 1009
DG 1500.6	1500	1016	2288	385	2xDN50	7640148634533	714 1010
DG 2000.6	2000	1016	2799	655	2xDN65	7640148634540	714 1015
10 bar (PS)							
DG 300.10	300	500	1865	170	2xDN50	7640148634588	714 2008
DG 500.10	500	650	1915	225	2xDN50	7640148634595	714 2009
DG 700.10	700	750	1987	240	2xDN50	7640148634601	714 2010
DG 1000.10	1000	850	2112	330	2xDN50	7640148634618	714 2011
DG 1500.10	1500	1016	2294	445	2xDN50	7640148634625	714 2012
DG 2000.10	2000	1016	2818	735	2xDN65	7640148634632	714 2017
DG 3000.10	3000	1300	2924	890	2xDN65	7640148634649	714 2014
DG 4000.10	4000	1300	3569	1030	2xDN65	7640148634656	714 2015
DG 5000.10	5000	1300	4214	1145	2xDN65	7640148634663	714 2016
16 bar (PS)							
DG 300.16	300	500	1865	190	2xDN50	7640148634670	714 3000
DG 500.16	500	650	1915	255	2xDN50	7640148634687	714 3001
DG 700.16	700	750	1988	280	2xDN50	7640148634694	714 3002
DG 1000.16	1000	850	2146	385	2xDN50	7640148634700	714 3003
DG 1500.16	1500	1016	2294	510	2xDN50	7640148634717	714 3004
DG 2000.16	2000	1016	2835	820	2xDN65	7640148634724	714 3012
DG 3000.16	3000	1300	2940	995	2xDN65	7640148634731	714 3006
DG 4000.16	4000	1300	3585	1145	2xDN65	7640148634748	714 3007
DG 5000.16	5000	1300	4230	1280	2xDN65	7640148634755	714 3008

VN = Volume nominal

***) Tolérance 0 /-100.

Simply Compresso

Pour réseau de chauffage jusqu'à 400 kW et réseau de refroidissement jusqu'à 600 kW

Simply Compresso est un système de maintien de pression de précision avec compresseur pour les installations de chauffage (jusqu'à 400kW), solaires et de refroidissement (jusqu'à 600kW). Convient particulièrement dans les situations où une solution extrêmement compacte est requise. Installation "plug & play" et gestion de pression automatique, il a tout d'un grand. La nouvelle commande **BrainCube Connect** équipée de ses nouvelles connexions permet, de communiquer avec une GTB ou d'autres BrainCube (Master/Slave), le pilotage et le report d'information en temps réel à distance via internet.



Caractéristiques techniques – Unité de commande TecBox

Applications:

Installations de chauffage, installations solaires, installations de refroidissement. Pour installations selon EN 12828, SWKI HE301-01, et installations solaires selon EN 12976, ENV 12977 avec protection incorporée contre la surchauffe lors d'une coupure de courant.

Classe de pression:

Pression mini. autorisée, PSmin: 0 bar
Pression maxi. admissible, PS: 4 bar
Pression de service mini., dpu min: 0,5 bar
Pression de service maxi., dpu max: 3,5 bar

Température:

Température maxi. autorisée, TS: 70°C
Température mini. autorisée, TSmin: 5°C

Température:

Température ambiante maxi. autorisée, TA: 40°C
Température ambiante mini. autorisée, TAmin: 5°C

Précision:

Maintien de pression précis à $\pm 0,1$ bar.

Tension d'alimentation:

1 x 230V (-6% + 10%) / 50/60 Hz

Puissance électrique:

Voir Articles

Classe de protection:

IP 22 selon to EN 60529

Niveau de pression sonore:

59 dB(A) / 1bar

Raccordements hydrauliques:

Entrée vase d'expansion S: G1/2"
Entrée appoint d'eau Swm: G3/4"

Matériaux:

Essentiellement en acier, laiton et bronze.

Transport et stockage:

Hors gel, endroits secs

Normes :

Construit selon la norme LV-D. 2014/35/EU
EMC-D. 2014/30/EU

Vase d'expansion:

Vase pilote intégré. Pour plus d'information, voir Caractéristiques techniques – Vases d'expansion.

Caractéristiques techniques – Vases d'expansion

Applications:

Le vase pilote est intégré. En option, ajout d'un vase supplémentaire. Voir paragraphe Applications sous la description technique – Unité de commande TecBox.

Fluide:

Fluide non agressif et non toxique. Antigel à base d'éthylène ou de propylène glycol, jusqu'à 50 %.

Classe de pression:

Pression mini. autorisée, PSmin: 0 bar
Pression maxi. admissible, PS: 4 bar

Température:

Température de vessie maxi. autorisée, TB: 70°C
Température de vessie mini. autorisée, TBmin: 5°C
En raison de la directive européenne pour les équipements sous pression (DEP):
Température maxi. autorisée, TS: 120°C
Température mini. autorisée, TSmin: -10°C

Matériaux:

Acier. Couleur béryllium.
Vessie en butyle airproof étanche à l'air dépassant les exigences de la norme EN 13831 et conforme à la norme de fabrication IMI Pneumatex.

Transport et stockage:

Hors gel, endroits secs

Normes :

Construit selon la norme PED 2014/68/EU.

Garantie:

Compresso CD, CD... E: 5 ans de garantie sur le vase.

Unité de commande TecBox, Simply Compresso C 2.1-80

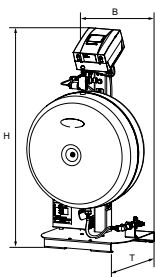

Simply Compresso 4 C2.1-80

Maintien de pression précis à ± 0.1 bar, mode "ECO-night".

1 compresseur, 1 électrovanne de décharge, 1 vase pilote.

Type	PS [bar]	max. dpu [bar]	VN [l]	B	H	T	m [kg]	Pel [kW]	EAN	No d'article
C 2.1-80 S	4	3,5	80	603	1107	481	39	0,3	7640161645837	301021-41011

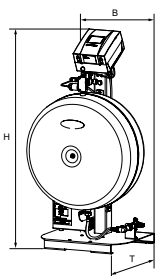

Simply Compresso 4 C2.1-80 SWM

Maintien de pression précis à ± 0.1 bar, mode "ECO-night", appoint d'eau automatique.

1 compresseur, 1 électrovanne de décharge, 1 vase pilote.

1 compteur d'eau à impulsion et 1 électrovanne pour appoint d'eau.

Type	PS [bar]	max. dpu [bar]	VN [l]	B	H	T	m [kg]	Pel [kW]	EAN	No d'article
C 2.1-80-SWM	4	3,5	80	603	1107	481	41	0,3	7640161645844	301021-41012

VN = Volume nominal

Vases supplémentaires

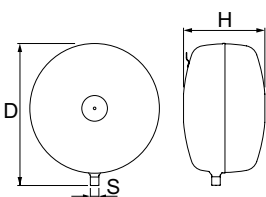

Compresso CD...E

Vase supplémentaire. Y compris le flexible pour raccordement hydraulique et kit de connexion air.

Type	VN [l]	D	H	m [kg]	S	EAN	No d'article
4 bar (PS)							
CD 80.4 E	80	636	346 **)	16	R3/4	7640161637450	301021-41003

VN = Volume nominal

***) Tolérance 0 /+35.

Compresso Connect F

Pour réseau de chauffage jusqu'à 4 MW et réseau de refroidissement jusqu'à 6 MW

Compresso Connect F est un système de maintien de pression de précision avec compresseur pour les installations de chauffage, installations solaires et installations de refroidissement. Il est principalement utilisé là où une solution compacte et précise est requise. Sa plage de performance se situe entre celles du maintien de pression avec Statico et Transfero.

La nouvelle commande **BrainCube Connect** équipée de ses nouvelles connexions permet, de communiquer avec une GTB ou d'autres BrainCube (Master/Slave), le pilotage et le report d'information en temps réel à distance via internet.



Caractéristiques techniques – Unité de commande TecBox

Applications:

Installations de chauffage, installations solaires, installations de refroidissement. Pour installations selon EN 12828, SWKI HE301-01, et installations solaires selon EN 12976, ENV 12977 avec protection incorporée contre la surchauffe lors d'une coupure de courant.

Classe de pression:

Pression mini. autorisée, PSmin: 0 bar
Pression maxi. admissible, PS: voir articles

Température:

Température ambiante maxi. autorisée, TA: 40°C
Température ambiante mini. autorisée, TAmin: 5°C

Précision:

Maintien de pression précis à $\pm 0,1$ bar.

Tension d'alimentation:

1 x 230V (-6% + 10%) / 50/60 Hz

Puissance électrique:

Voir Articles

Classe de protection:

IP 22 selon to EN 60529

Niveau de pression sonore:

59 dB(A) /1bar

Matériaux:

Essentiellement en acier, laiton et bronze.

Transport et stockage:

Hors gel, endroits secs

Normes :

Construit selon la norme LV-D. 2014/35/EU
EMC-D. 2014/30/EU

Caractéristiques techniques – Vases d'expansion

Applications:

Uniquement avec unité de commande TecBox.

Voir paragraphe Applications sous la description technique – Unité de commande TecBox

Fluide:

Fluide non agressif et non toxique. Antigel à base d'éthylène ou de propylène glycol, jusqu'à 50 %.

Classe de pression:

Pression mini. autorisée, PSmin: 0 bar
Pression maxi. admissible, PS: voir articles

Température:

Température de vessie maxi. autorisée, tB : 70°C
Température de vessie mini. autorisée, tB_{min} : 5°C
En raison de la directive européenne pour les équipements sous pression (DEP):
Température maxi. autorisée, ts_{max} : 120°C
Température mini. autorisée, ts_{min} : -10°C

Matériaux:

Acier. Couleur béryllium.
Vessie en butyle airproof étanche à l'air dépassant les exigences de la norme EN 13831 et conforme à la norme de fabrication IMI Pneumatex.

Transport et stockage:

Hors gel, endroits secs

Normes:

Construit selon la norme PED 2014/68/EU.

Garantie:

Compresso CG, CG...E: 5 ans de garantie sur la vessie en butyle airproof.
Compresso CU, CU ... E: 5 ans de garantie sur le vase.

Unité de commande TecBox, Compresseo C 10.F Connect

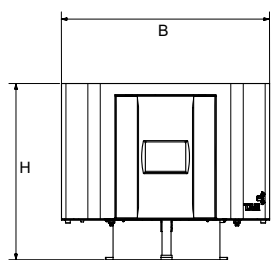

Compresseo C 10.1 F Connect

Maintien de pression précis à ± 0.1 bar.

1 compresseur. Bloc vanne avec 1 électrovanne de décharge et soupape de sécurité.

Type	PS [bar]	B	H	T	m [kg]	Pel [kW]	EAN	No d'article
C 10.1-3.75 F	3,75	370	315	370	14	0,6	7640153570970	810 1411
C 10.1-4 F	4	370	315	370	14	0,6	5902276821295	301020-90004
C 10.1-5 F	5	370	315	370	14	0,6	7640153570987	810 1413
C 10.1-6 F	6	370	315	370	14	0,6	7640153570994	810 1414

T = Profondeur de l'appareil

Vases d'expansion

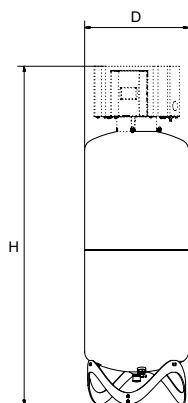

Compresseo CU

Vase pilote. Pied électronique de mesure du niveau.

Y compris le flexible de raccordement, le robinet d'arrêt avec vanne à boisseau sphérique permettant une vidange rapide.

Type	VN [l]	PS _{CH} [bar]	D	H	m [kg]	S	Sw	EAN	No d'article
4 bar (PS) *									
CU 200.4	200	4	500	1622	34	Rp1	G3/4	7640161645677	301020-11422
CU 300.4	300	4	560	1753	40	Rp1	G3/4	7640161645684	301020-11621
CU 400.4	400	4	620	1818	58	Rp1	G3/4	7640161645691	301020-11721
CU 500.4	500	4	680	1914	67	Rp1	G3/4	7640161645707	301020-11821
CU 600.4	600	4	740	1925	80	Rp1	G3/4	7640161645714	301020-11921
CU 800.4	800	4	740	2418	98	Rp1	G3/4	7640161645721	301020-12221
6 bar (PS)									
CU 200.6	200	6	500	1622	34	Rp1	G3/4	7640148630771	712 1000
CU 300.6	300	6	560	1753	40	Rp1	G3/4	7640148630788	712 1001
CU 400.6	400	6	620	1818	58	Rp1	G3/4	7640148630795	712 1002
CU 500.6	500	6	680	1914	67	Rp1	G3/4	7640148630801	712 1003
CU 600.6	600	5	740	1925	80	Rp1	G3/4	7640148630818	712 1004
CU 800.6	800	3,75	740	2418	98	Rp1	G3/4	7640148630825	712 1005

*) En France, les vases dont la PS est inférieure ou égale à 4 bar ne sont pas concernés par la DESP, AM du 20/11/2017 - TREP1723392A.

VN = Volume nominal

PS_{CH} = Pression maximale autorisée Suisse: Pression jusqu'à laquelle le vase d'expansion ne doit pas faire l'objet d'une autorisation, selon la directive suisse SWKI HE301-01 ($PS * VN \leq 3000$ bar * litre).

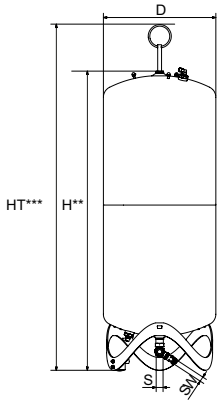

Compresso CU ... E

Vase supplémentaire

Y compris le flexible de raccordement, le robinet d'arrêt avec vanne à boisseau sphérique pour une vidange rapide et le kit d'installation pour le raccordement pneumatique des vases.

Type	VN [l]	PS _{CH} [bar]	D	H**	HT***	m [kg]	S	Sw	EAN	No d'article
6 bar (PS)										
CU 200.6 E	200	6	500	1340	1565	33	Rp1	G3/4	7640148630832	712 2000
CU 300.6 E	300	6	560	1469	1690	39	Rp1	G3/4	7640148630849	712 2001
CU 400.6 E	400	6	620	1532	1760	57	Rp1	G3/4	7640148630856	712 2002
CU 500.6 E	500	6	680	1627	1858	66	Rp1	G3/4	7640148630863	712 2003
CU 600.6 E	600	5	740	1638	1873	79	Rp1	G3/4	7640148630870	712 2004
CU 800.6 E	800	3,75	740	2132	2360	97	Rp1	G3/4	7640148630887	712 2005

VN = Volume nominal

PS_{CH} = Pression maximale autorisée Suisse: Pression jusqu'à laquelle le vase d'expansion ne doit pas faire l'objet d'une autorisation, selon la directive suisse SWKI HE301-01 ($PS * VN \leq 3000 \text{ bar} * \text{litre}$).

** Tolérance 0 /-100.

***) Hauteur maxi. lorsque le vase est incliné avec oeillet de levage

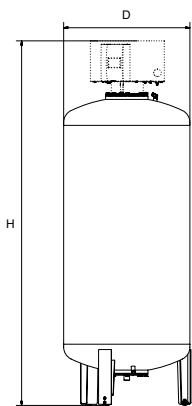

Compresso CG

Vase pilote. Pied électronique de mesure du niveau. Comprend un tuyau flexible pour le raccordement côté eau et un bouchon avec vanne d'arrêt à bille pour une vidange rapide. Revêtement intérieur anti-corrosion pour une protection maximale de la vessie.

Type*	VN [l]	PS _{CH} [bar]	D	H**	m [kg]	S	Sw	EAN	No d'article
6 bar (PS)									
CG 300.6	300	6	500	2086	140	Rp1	G3/4	7640148630894	712 1006
CG 500.6	500	6	650	2126	190	Rp1	G3/4	7640148630900	712 1007
CG 700.6	700	4,2	750	2156	210	Rp1	G3/4	7640148630917	712 1008

VN = Volume nominal

PS_{CH} = Pression maximale autorisée Suisse: Pression jusqu'à laquelle le vase d'expansion ne doit pas faire l'objet d'une autorisation, selon la directive suisse SWKI HE301-01 ($PS * VN \leq 3000 \text{ bar} * \text{litre}$).

** Tolérance 0 /-100.

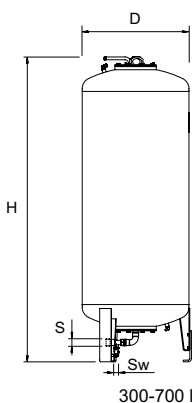

Compresso CG ... E

Vase supplémentaire. Avec robinet à cache-entrée à boisseau sphérique pour vidange rapide, kit d'assemblage pour le raccordement côté air des vessies. Revêtement intérieur anti-corrosion pour une protection maximale de la vessie.

Type*	VN [l]	PS _{CH} [bar]	D	H**	H***	m [kg]	S	Sw	EAN	No d'article
6 bar (PS)										
CG 300.6 E	300	6	500	1823	1839	140	Rp1	G3/4	7640148630986	712 2006
CG 500.6 E	500	6	650	1864	1893	190	Rp1	G3/4	7640148630993	712 2007
CG 700.6 E	700	4,2	750	1894	1931	210	Rp1	G3/4	7640148631006	712 2008

VN = Volume nominal

PS_{CH} = Pression maximale autorisée Suisse: Pression jusqu'à laquelle le vase d'expansion ne doit pas faire l'objet d'une autorisation, selon la directive suisse SWKI HE301-01 ($PS * VN \leq 3000 \text{ bar} * \text{litre}$).

*) Autre vase sur demande

** Tolérance 0 /-100.

***) Hauteur maxi. lorsque le vase est incliné. Tolérance 0 /-100.

Compresso Connect

Pour réseau de chauffage jusqu'à 12 MW et réseau de refroidissement jusqu'à 18 MW

Compresso est un système de maintien de pression de précision avec compresseurs pour les installations de chauffage, installations solaires et installations de refroidissement. Il est principalement utilisé là où une solution compacte et précise est requise. Sa plage de performance se situe entre celles du maintien de pression avec Statico et Transfero.

La nouvelle commande **BrainCube Connect** équipée de ses nouvelles connexions permet de communiquer avec le système BMS, d'autres BrainCube et également par commande à distance du système de pressurisation via un affichage en temps réel.



Caractéristiques techniques – Unité de commande TecBox

Applications:

Installations de chauffage, installations solaires, installations de refroidissement. Pour installations selon EN 12828, SWKI HE301-01, et installations solaires selon EN 12976, ENV 12977 avec protection incorporée contre la surchauffe lors d'une coupure de courant.

Classe de pression:

Pression mini. autorisée, PSmin: 0 bar
Pression maxi. admissible, PS: voir articles

Température:

Température ambiante maxi. autorisée, TA: 40°C
Température ambiante mini. autorisée, Tamin: 5°C

Précision:

Maintien de pression précis à $\pm 0,1$ bar.

Tension d'alimentation:

Compresso C10: 1 x 230 V (-6% + 10%), 50/60 Hz
Compresso C15: 1 x 230 V (-6% + 10%), 50 Hz

Puissance électrique:

Voir Articles

Classe de protection:

IP 22 selon to EN 60529

Compresseurs à faible niveau de pression sonore:

53-62 dB(A) / 1-10 bar

Matériaux:

Essentiellement en acier, laiton et bronze.

Transport et stockage:

Hors gel, endroits secs

Normes :

Construit selon la norme LV-D. 2014/35/EU
EMC-D. 2014/30/EU

Caractéristiques techniques – Vases d'expansion

Applications:

Uniquement avec unité de commande TecBox.

Voir paragraphe Applications sous la description technique – Unité de commande TecBox

Fluide:

Fluide non agressif et non toxique. Antigel à base d'éthylène ou de propylène glycol, jusqu'à 50 %.

Classe de pression:

Pression mini. autorisée, PSmin: 0 bar
Pression maxi. admissible, PS: voir articles

Température:

Température de vessie maxi. autorisée, TB: 70°C

Température de vessie mini. autorisée, TBmin: 5°C

En raison de la directive européenne pour les équipements sous pression (DEP):

Température maxi. autorisée, TS: 120°C
Température mini. autorisée, TSmin: -10°C

Matériaux:

Acier. Couleur béryllium.
Vessie en butyle airproof étanche à l'air dépassant les exigences de la norme EN 13831 et conforme à la norme de fabrication IMI Pneumatex.

Transport et stockage:

Hors gel, endroits secs

Normes:

Construit selon la norme PED 2014/68/EU.

Garantie:

Compresso CG, CG...E: 5 ans de garantie sur la vessie en butyle airproof.
Compresso CU, CU ... E: 5 ans de garantie sur le vase.

Unité de commande TecBox, Compresseo C 10 Connect

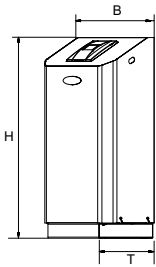

Compresseo C 10.1 Connect

Maintien de pression précis à $\pm 0,1$ bar.

1 compresseur. Bloc avec 1 électrovanne de décharge et soupape de sécurité

Type	PS [bar]	B	H	T	m [kg]	Pel [kW]	EAN	No d'article
C 10.1-3.0	3	520	1060	350	21	0,6	7640161629042	810 1420
C 10.1-3.75	3,75	520	1060	350	21	0,6	7640161628182	810 1421
C 10.1-4.2	4,2	520	1060	350	21	0,6	7640161629059	810 1422
C 10.1-5.0	5	520	1060	350	21	0,6	7640161628199	810 1423
C 10.1-6.0	6	520	1060	350	21	0,6	7640161628205	810 1424

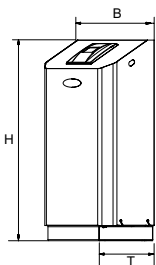

Compresseo C 10.2 Connect

Maintien de pression précis à $\pm 0,1$ bar.

2 compresseurs. Bloc avec 1 électrovanne de décharge et soupape de sécurité. Commutation en fonction du temps de fonctionnement et de la charge.

Type	PS [bar]	B	H	T	m [kg]	Pel [kW]	EAN	No d'article
C 10.2-3.0	3	520	1060	350	35	1,2	7640161629066	810 1460
C 10.2-3.75	3,75	520	1060	350	35	1,2	7640161628236	810 1461
C 10.2-4.2	4,2	520	1060	350	35	1,2	7640161629073	810 1462
C 10.2-5.0	5	520	1060	350	35	1,2	7640161628243	810 1463
C 10.2-6.0	6	520	1060	350	35	1,2	7640161628250	810 1464

T = Profondeur de l'appareil

Unité de commande TecBox, Compresseo C 15 Connect

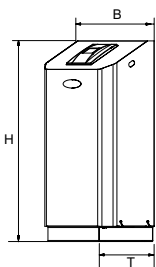

Compresseo C 15.1 Connect

Maintien de pression précis à $\pm 0,1$ bar.

1 compresseur. Bloc avec 1 électrovanne de décharge et soupape de sécurité.

Type	PS [bar]	B	H	T	m [kg]	Pel [kW]	EAN	No d'article
C 15.1-6.0	6	520	1060	350	42	1,3	7640161628212	810 1434
C 15.1-10.0	10	520	1060	350	42	1,3	7640161628229	810 1435

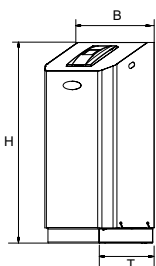

Compresseo C 15.2 Connect

Maintien de pression précis à $\pm 0,1$ bar.

2 compresseurs. Bloc avec 1 électrovanne de décharge et soupape de sécurité. Commutation en fonction du temps de fonctionnement et de la charge.

Type	PS [bar]	B	H	T	m [kg]	Pel [kW]	EAN	No d'article
C 15.2-6.0	6	520	1060	350	62	2,6	7640161628267	810 1474
C 15.2-10.0	10	520	1060	350	62	2,6	7640161628274	810 1475

T = Profondeur de l'appareil

Vases d'expansion

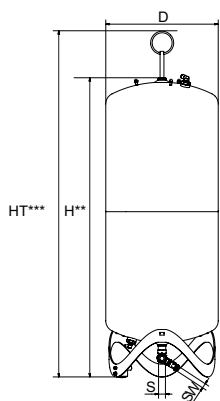

Compresso CU

Vase pilote. Pied électronique de mesure du niveau.

Y compris le flexible de raccordement, le robinet d'arrêt avec vanne à boisseau sphérique permettant une vidange rapide.

Type	VN [l]	PS _{CH} [bar]	D	H**	HT***	m	S	Sw	EAN	No d'article
6 bar (PS)										
CU 200.6	200	6	500	1340	1565	34	Rp1	G3/4	7640148630771	712 1000
CU 300.6	300	6	560	1469	1690	40	Rp1	G3/4	7640148630788	712 1001
CU 400.6	400	6	620	1532	1760	58	Rp1	G3/4	7640148630795	712 1002
CU 500.6	500	6	680	1627	1858	67	Rp1	G3/4	7640148630801	712 1003
CU 600.6	600	5	740	1638	1873	80	Rp1	G3/4	7640148630818	712 1004
CU 800.6	800	3,75	740	2132	2360	98	Rp1	G3/4	7640148630825	712 1005

VN = Volume nominal

PS_{CH} = Pression maximale autorisée Suisse: Pression jusqu'à laquelle le vase d'expansion ne doit pas faire l'objet d'une autorisation, selon la directive suisse SWKI HE301-01 ($PS \cdot VN \leq 3000 \text{ bar} \cdot \text{litre}$).

**) Tolérance 0 /-100.

***) Hauteur maxi. lorsque le vase est incliné avec oeillet de levage

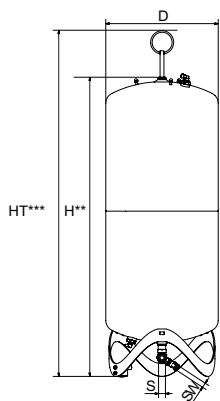

Compresso CU ... E

Vase supplémentaire

Y compris le flexible de raccordement, le robinet d'arrêt avec vanne à boisseau sphérique pour une vidange rapide et le kit d'installation pour le raccordement pneumatique des vases.

Type	VN [l]	PS _{CH} [bar]	D	H**	HT***	m	S	Sw	EAN	No d'article
6 bar (PS)										
CU 200.6 E	200	6	500	1340	1565	33	Rp1	G3/4	7640148630832	712 2000
CU 300.6 E	300	6	560	1469	1690	39	Rp1	G3/4	7640148630849	712 2001
CU 400.6 E	400	6	620	1532	1760	57	Rp1	G3/4	7640148630856	712 2002
CU 500.6 E	500	6	680	1627	1858	66	Rp1	G3/4	7640148630863	712 2003
CU 600.6 E	600	5	740	1638	1873	79	Rp1	G3/4	7640148630870	712 2004
CU 800.6 E	800	3,75	740	2132	2360	97	Rp1	G3/4	7640148630887	712 2005

VN = Volume nominal

PS_{CH} = Pression maximale autorisée Suisse: Pression jusqu'à laquelle le vase d'expansion ne doit pas faire l'objet d'une autorisation, selon la directive suisse SWKI HE301-01 ($PS \cdot VN \leq 3000 \text{ bar} \cdot \text{litre}$).

**) Tolérance 0 /-100.

***) Hauteur maxi. lorsque le vase est incliné avec oeillet de levage

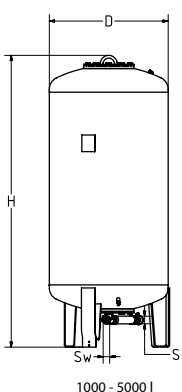
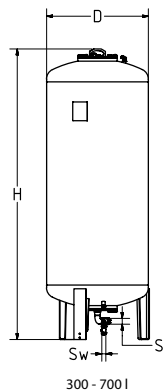
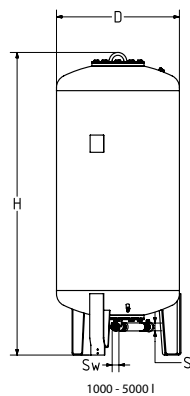
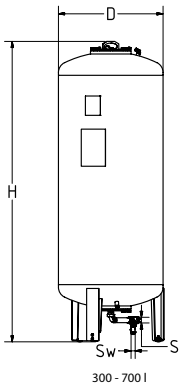

Compresso CG

Vase pilote. Pied électronique de mesure du niveau. Comprend un tuyau flexible pour le raccordement côté eau et un bouchon avec vanne d'arrêt à bille pour une vidange rapide. Revêtement intérieur anti-corrosion pour une protection maximale de la vessie.

Type*	VN [l]	PS _{CH} [bar]	D	H**	H***	m	S	Sw	EAN	No d'article
6 bar (PS)										
CG 300.6	300	6	500	1823	1839	140	Rp1	G3/4	7640148630894	712 1006
CG 500.6	500	6	650	1864	1893	190	Rp1	G3/4	7640148630900	712 1007
CG 700.6	700	4,2	750	1894	1931	210	Rp1	G3/4	7640148630917	712 1008
CG 1000.6	1000	3	850	2097	2132	290	Rp1 1/2	G3/4	7640148630924	712 1009
CG 1500.6	1500	2	1016	2248	2295	400	Rp1 1/2	G3/4	7640148630931	712 1010
CG 2000.6	2000	-	1016	2746	2785	680	Rp1 1/2	G3/4	7640148630948	712 1015
CG 3000.6	3000	-	1300	2850	2936	840	Rp1 1/2	G3/4	7640148630955	712 1012
CG 4000.6	4000	-	1300	3496	3547	950	Rp1 1/2	G3/4	7640148630962	712 1013
CG 5000.6	5000	-	1300	4134	4183	1050	Rp1 1/2	G3/4	7640148630979	712 1014
10 bar (PS)										
CG 300.10	300	10	500	1854	1866	160	Rp1	G3/4	7640148631075	712 3000
CG 500.10	500	6	650	1897	1921	220	Rp1	G3/4	7640148631082	712 3001
CG 700.10	700	4,2	750	1928	1961	250	Rp1	G3/4	7640148631099	712 3002
CG 1000.10	1000	3	850	2097	2132	340	Rp1 1/2	G3/4	7640148631105	712 3003
CG 1500.10	1500	2	1016	2285	2331	460	Rp1 1/2	G3/4	7640148631112	712 3004
CG 2000.10	2000	-	1016	2779	2819	760	Rp1 1/2	G3/4	7640148631129	712 3009
CG 3000.10	3000	-	1300	2879	2942	920	Rp1 1/2	G3/4	7640148631136	712 3006

Compresso CG ... E

Vase supplémentaire. Avec robinet à cache-entrée à boisseau sphérique pour vidange rapide, kit d'assemblage pour le raccordement côté air des vessies. Revêtement intérieur anti-corrosion pour une protection maximale de la vessie.

Type*	VN [l]	PS _{CH} [bar]	D	H**	H***	m	S	Sw	EAN	No d'article
6 bar (PS)										
CG 300.6 E	300	6	500	1823	1839	140	Rp1	G3/4	7640148630986	712 2006
CG 500.6 E	500	6	650	1864	1893	190	Rp1	G3/4	7640148630993	712 2007
CG 700.6 E	700	4,2	750	1894	1931	210	Rp1	G3/4	7640148631006	712 2008
CG 1000.6 E	1000	3	850	2097	2132	290	Rp1 1/2	G3/4	7640148631013	712 2009
CG 1500.6 E	1500	2	1016	2248	2295	400	Rp1 1/2	G3/4	7640148631020	712 2010
CG 2000.6 E	2000	-	1016	2746	2785	680	Rp1 1/2	G3/4	7640148631037	712 2015
CG 3000.6 E	3000	-	1300	2850	2936	840	Rp1 1/2	G3/4	7640148631044	712 2012
CG 4000.6 E	4000	-	1300	3496	3547	950	Rp1 1/2	G3/4	7640148631051	712 2013
CG 5000.6 E	5000	-	1300	4134	4183	1050	Rp1 1/2	G3/4	7640148631068	712 2014
10 bar (PS)										
CG 300.10 E	300	10	500	1854	1866	160	Rp1	G3/4	7640148631167	712 4000
CG 500.10 E	500	6	650	1897	1921	220	Rp1	G3/4	7640148631174	712 4001
CG 700.10 E	700	4,2	750	1928	1961	250	Rp1	G3/4	7640148631181	712 4002
CG 1000.10 E	1000	3	850	2097	2132	340	Rp1 1/2	G3/4	7640148631198	712 4003
CG 1500.10 E	1500	2	1016	2285	2331	460	Rp1 1/2	G3/4	7640148631204	712 4004
CG 2000.10 E	2000	-	1016	2779	2819	760	Rp1 1/2	G3/4	7640148631211	712 4009
CG 3000.10 E	3000	-	1300	2879	2942	920	Rp1 1/2	G3/4	7640148631228	712 4006

VN = Volume nominal

PS_{CH} = Pression maximale autorisée Suisse: Pression jusqu'à laquelle le vase d'expansion ne doit pas faire l'objet d'une autorisation, selon la directive suisse SWKI HE301-01 (PS * VN ≤ 3000 bar * litre).

*) Modèles > 10 bar sur demande

**) Tolérance 0 /-100.

***) Hauteur maxi. lorsque le vase est incliné. Tolérance 0 /-100.

Compresso CX Connect

Avec unité d'air externe, pour réseau de chauffage jusqu'à 12 MW et réseau de refroidissement jusqu'à 18 MW

Compresso est un système de maintien de pression de précision à air comprimé pour les installations de chauffage, installations solaires et installations de refroidissement. Il est principalement utilisé là où une solution compacte et précise est requise. Sa plage de performance se situe entre celles du maintien de pression avec Statico et Transfero.



Caractéristiques techniques – Unité de commande TecBox

Applications:

Installations de chauffage, installations solaires, installations de refroidissement. Pour installations selon EN 12828, SWKI HE301-01, et installations solaires selon EN 12976, ENV 12977 avec protection incorporée contre la surchauffe lors d'une coupure de courant.

Classe de pression:

Pression mini. autorisée, PSmin: 0 bar
Pression maxi. admissible, PS: voir articles

Température:

Température ambiante maxi. autorisée, TA: 40°C
Température ambiante mini. autorisée, T Amin: 5°C

Précision:

Maintien de pression précis à $\pm 0,1$ bar.

Tension d'alimentation:

1 x 230V (-6% + 10%) / 50/60 Hz

Puissance électrique:

Voir Articles

Classe de protection:

IP selon to EN 60529
IP 54

Matériaux:

Essentiellement en acier, laiton et bronze.

Transport et stockage:

Hors gel, endroits secs

Normes :

Construit selon la norme LV-D. 2014/35/EU
EMC-D. 2014/30/EU

Caractéristiques techniques – Vases d'expansion

Applications:

Uniquement avec unité de commande TecBox.

Voir paragraphe Applications sous la description technique – Unité de commande TecBox

Fluide:

Fluide non agressif et non toxique. Antigél à base d'éthylène ou de propylène glycol, jusqu'à 50 %.

Classe de pression:

Pression mini. autorisée, PSmin: 0 bar
Pression maxi. admissible, PS: voir articles

Température:

Température de vessie maxi. autorisée, TB: 70°C
Température de vessie mini. autorisée, TBmin: 5°C
En raison de la directive européenne pour les équipements sous pression (DEP):
Température maxi. autorisée, TS: 120°C
Température mini. autorisée, TSmin: -10°C

Matériaux:

Acier. Couleur béryllium.
Vessie en butyle airproof étanche à l'air dépassant les exigences de la norme EN 13831 et conforme à la norme de fabrication IMI Pneumatex.

Transport et stockage:

Hors gel, endroits secs

Normes:

Construit selon la norme PED 2014/68/EU.

Garantie:

Compresso CG, CG...E: 5 ans de garantie sur la vessie en butyle airproof.
Compresso CU, CU ... E: 5 ans de garantie sur le vase.

Unité de commande TecBox, Compresseo CX

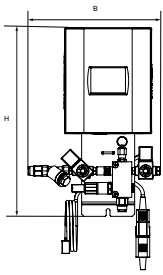

Compresseo CX

Maintien de pression précis à ± 0.1 bar.

Pour air externe sans trace d'huile. Vanne à 1 entrée et 1 sortie d'air.

Type	PS [bar]	B	H	T	m [kg]	Pel [kW]	EAN	No d'article
CX 80-6	6	275	392	190	6	0,1	5901688829899	301021-30000
CX 80-10	10	275	392	190	6	0,1	5901688829905	301021-30001
CX 80-16	16	275	392	190	6	0,1	5901688829912	301021-30002

T = Profondeur de l'appareil

Vases d'expansion

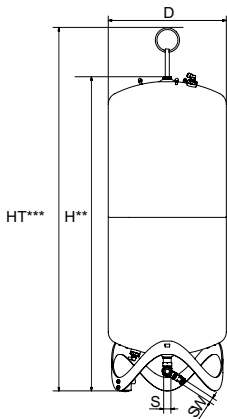

Compresseo CU

Vase pilote. Pied électronique de mesure du niveau.

Y compris le flexible de raccordement, le robinet d'arrêt avec vanne à boisseau sphérique permettant une vidange rapide.

Type	VN [l]	PS _{CH} [bar]	D	H**	HT***	m [kg]	S	Sw	EAN	No d'article
6 bar (PS)										
CU 200.6	200	6	500	1340	1565	34	Rp1	G3/4	7640148630771	712 1000
CU 300.6	300	6	560	1469	1690	40	Rp1	G3/4	7640148630788	712 1001
CU 400.6	400	6	620	1532	1760	58	Rp1	G3/4	7640148630795	712 1002
CU 500.6	500	6	680	1627	1858	67	Rp1	G3/4	7640148630801	712 1003
CU 600.6	600	5	740	1638	1873	80	Rp1	G3/4	7640148630818	712 1004
CU 800.6	800	3,75	740	2132	2360	98	Rp1	G3/4	7640148630825	712 1005

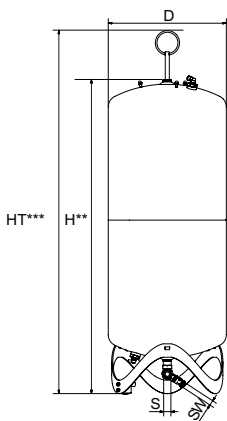

Compresseo CU ... E

Vase supplémentaire

Y compris le flexible de raccordement, le robinet d'arrêt avec vanne à boisseau sphérique pour une vidange rapide et le kit d'installation pour le raccordement pneumatique des vases.

Type	VN [l]	PS _{CH} [bar]	D	H**	HT***	m [kg]	S	Sw	EAN	No d'article
6 bar (PS)										
CU 200.6 E	200	6	500	1340	1565	33	Rp1	G3/4	7640148630832	712 2000
CU 300.6 E	300	6	560	1469	1690	39	Rp1	G3/4	7640148630849	712 2001
CU 400.6 E	400	6	620	1532	1760	57	Rp1	G3/4	7640148630856	712 2002
CU 500.6 E	500	6	680	1627	1858	66	Rp1	G3/4	7640148630863	712 2003
CU 600.6 E	600	5	740	1638	1873	79	Rp1	G3/4	7640148630870	712 2004
CU 800.6 E	800	3,75	740	2132	2360	97	Rp1	G3/4	7640148630887	712 2005

VN = Volume nominal

**) Tolérance 0 / -100.

***) Hauteur maxi. lorsque le vase est incliné avec oeillet de levage

PS_{CH} = Pression maximale autorisée Suisse: Pression jusqu'à laquelle le vase d'expansion ne doit pas faire l'objet d'une autorisation, selon la directive suisse SWKI HE301-01 (PS * VN \leq 3000 bar * litre).

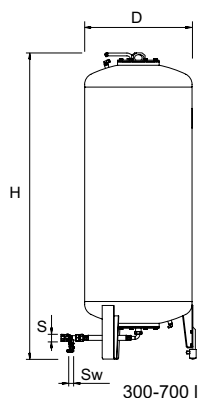

300-700 l

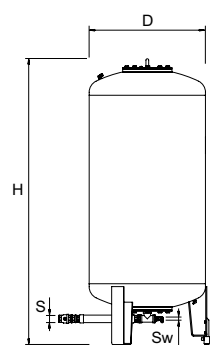

1000-3000 l

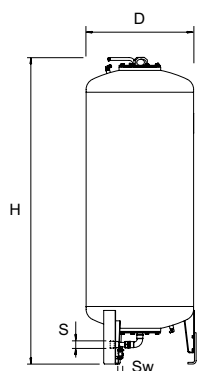

300-700 l

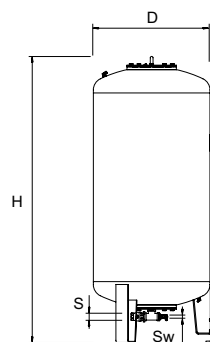

1000-5000 l

Compresso CG

Vase pilote. Pied électronique de mesure du niveau. Comprend un tuyau flexible pour le raccordement côté eau et un bouchon avec vanne d'arrêt à bille pour une vidange rapide. Revêtement intérieur anti-corrosion pour une protection maximale de la vessie.

Type*	VN [l]	PS _{CH} [bar]	D	H**	H***	m	S	Sw	EAN	No d'article
6 bar (PS)										
CG 300.6	300	6	500	1823	1839	140	Rp1	G3/4	7640148630894	712 1006
CG 500.6	500	6	650	1864	1893	190	Rp1	G3/4	7640148630900	712 1007
CG 700.6	700	4,2	750	1894	1931	210	Rp1	G3/4	7640148630917	712 1008
CG 1000.6	1000	3	850	2097	2132	290	Rp1 1/2	G3/4	7640148630924	712 1009
CG 1500.6	1500	2	1016	2248	2295	400	Rp1 1/2	G3/4	7640148630931	712 1010
CG 2000.6	2000	-	1016	2746	2785	680	Rp1 1/2	G3/4	7640148630948	712 1015
CG 3000.6	3000	-	1300	2850	2936	840	Rp1 1/2	G3/4	7640148630955	712 1012
CG 4000.6	4000	-	1300	3496	3547	950	Rp1 1/2	G3/4	7640148630962	712 1013
CG 5000.6	5000	-	1300	4134	4183	1050	Rp1 1/2	G3/4	7640148630979	712 1014
10 bar (PS)										
CG 300.10	300	10	500	1854	1866	160	Rp1	G3/4	7640148631075	712 3000
CG 500.10	500	6	650	1897	1921	220	Rp1	G3/4	7640148631082	712 3001
CG 700.10	700	4,2	750	1928	1961	250	Rp1	G3/4	7640148631099	712 3002
CG 1000.10	1000	3	850	2097	2132	340	Rp1 1/2	G3/4	7640148631105	712 3003
CG 1500.10	1500	2	1016	2285	2331	460	Rp1 1/2	G3/4	7640148631112	712 3004
CG 2000.10	2000	-	1016	2779	2819	760	Rp1 1/2	G3/4	7640148631129	712 3009
CG 3000.10	3000	-	1300	2879	2942	920	Rp1 1/2	G3/4	7640148631136	712 3006

Compresso CG ... E

Vase supplémentaire. Avec robinet à cache-entrée à boisseau sphérique pour vidange rapide, kit d'assemblage pour le raccordement côté air des vessies. Revêtement intérieur anti-corrosion pour une protection maximale de la vessie.

Type*	VN [l]	PS _{CH} [bar]	D	H**	H***	m	S	Sw	EAN	No d'article
6 bar (PS)										
CG 300.6 E	300	6	500	1823	1839	140	Rp1	G3/4	7640148630986	712 2006
CG 500.6 E	500	6	650	1864	1893	190	Rp1	G3/4	7640148630993	712 2007
CG 700.6 E	700	4,2	750	1894	1931	210	Rp1	G3/4	7640148631006	712 2008
CG 1000.6 E	1000	3	850	2097	2132	290	Rp1 1/2	G3/4	7640148631013	712 2009
CG 1500.6 E	1500	2	1016	2248	2295	400	Rp1 1/2	G3/4	7640148631020	712 2010
CG 2000.6 E	2000	-	1016	2746	2785	680	Rp1 1/2	G3/4	7640148631037	712 2015
CG 3000.6 E	3000	-	1300	2850	2936	840	Rp1 1/2	G3/4	7640148631044	712 2012
CG 4000.6 E	4000	-	1300	3496	3547	950	Rp1 1/2	G3/4	7640148631051	712 2013
CG 5000.6 E	5000	-	1300	4134	4183	1050	Rp1 1/2	G3/4	7640148631068	712 2014
10 bar (PS)										
CG 300.10 E	300	10	500	1854	1866	160	Rp1	G3/4	7640148631167	712 4000
CG 500.10 E	500	6	650	1897	1921	220	Rp1	G3/4	7640148631174	712 4001
CG 700.10 E	700	4,2	750	1928	1961	250	Rp1	G3/4	7640148631181	712 4002
CG 1000.10 E	1000	3	850	2097	2132	340	Rp1 1/2	G3/4	7640148631198	712 4003
CG 1500.10 E	1500	2	1016	2285	2331	460	Rp1 1/2	G3/4	7640148631204	712 4004
CG 2000.10 E	2000	-	1016	2779	2819	760	Rp1 1/2	G3/4	7640148631211	712 4009
CG 3000.10 E	3000	-	1300	2879	2942	920	Rp1 1/2	G3/4	7640148631228	712 4006

VN = Volume nominal

PS_{CH} = Pression maximale autorisée Suisse: Pression jusqu'à laquelle le vase d'expansion ne doit pas faire l'objet d'une autorisation, selon la directive suisse SWKI HE301-01 (PS * VN ≤ 3000 bar * litre).

*) Modèles > 10 bar sur demande

**) Tolérance 0 /-100.

***) Hauteur maxi. lorsque le vase est incliné. Tolérance 0 /-100.

Accessoires pour commandes

Module de communication pour commandes BrainCube

Température ambiante maxi. autorisée, TA: 40°C

Classe de protection: IP 54

Tension d'alimentation: 230 V/50 Hz

ComCube DCA

2 sorties 4-20 mA indépendantes pour transmission à la GTB (Gestion Technique du Bâtiment), protection jusqu'à 2.5 kVAC. Entièrement câblé dans le boîtier en plastique, montage mural.

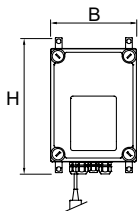

Type	B	H	T	m [kg]	Pel [kW]	EAN	No d'article
DCA	190	260	180	0,5	0,1	7640148638739	814 1010

T = Profondeur de l'appareil

Extension logiciel

Possibilité de fonctionnement maître-esclave, ou fonctionnement parallèle afin d'obtenir une capacité élargie ou une redondance totale.

Commande du maître ou de l'esclave à distance possible.

Câblage à réaliser par l'installateur, mise en service effectuée par le SAV PNEUMATEX.

Y compris kit d'installation avec vannes à coiffe pour le raccordement en air comprimé de la TecBoxes au vase pilote.

Master-Slave DMS 2

Fonctionnement combiné possible de 2 Compresseo C 10, C 20.

Type	EAN	No d'article
DMS 2 C	7640148638753	814 1020

Transfero TV Connect

Pour réseau de chauffage jusqu'à 8 MW et réseau de refroidissement jusqu'à 13 MW

Transfero TV Connect est un système de maintien de pression de précision pour les installations de chauffage (jusqu'à 8 MW) et les installations de refroidissement (jusqu'à 13 MW). Principalement utilisé là où une solution performante, compacte et précise est requise. La nouvelle commande **BrainCube Connect** équipée de ses nouvelles connexions permet, de communiquer avec une GTB ou d'autres BrainCube (Master/Slave), le pilotage et le report d'information en temps réel à distance via Internet.



Caractéristiques techniques – Unité de commande TecBox

Applications:

Installations de chauffage, installations solaires, installations de refroidissement. Pour installations selon EN 12828, SWKI HE301-01 et installations solaires selon EN 12976, ENV 12977 avec protection incorporée contre la surchauffe lors d'une coupure de courant

Fluide:

Fluide non agressif et non toxique. Antigel à base d'éthylène ou de propylène glycol, jusqu'à 50 %.

Pression:

Pression mini. autorisée, PSmin: -1 bar.
Pression maxi. admissible, PS: voir articles.

Température:

Température maxi. autorisée, TS: 90°C
Température mini. autorisée, TSmin: 0°C
Température ambiante maxi. autorisée, TA: 40°C
Température ambiante mini. autorisée, Tamin: 5°C

Précision :

Maintien de pression précis à $\pm 0,2$ bar.

Tension d'alimentation:

1 x 230 V (-/+ 10 %), 50 Hz

Raccordements électriques:

1 prise de courant (contre-fiche comprise) pour tension d'alimentation 230V (fusibles externes selon les besoins en électricité et NORMES électriques locales)
4 sorties libres de potentiel (NO) pour indication d'alarme externe (230V maxi. 2A)
1 RS 485 Entrée/Sortie
1 prise Ethernet RJ45
1 prise USB-Hub

Classe de protection:

IP 54 selon EN 60529

Raccordements mécaniques:

Sin1/Sin2: entrée de l'installation G3/4"
Sout: sortie vers l'installation G3/4"
Swm: entrée appoint d'eau G3/4"
Sv: raccordement du vase G1 1/4"

Matériaux:

Composants métalliques en contact avec le fluide: acier au carbone, fonte, acier inoxydable, AMETAL®, laiton, bronze.

Transport et stockage:

Hors gel, endroits secs

Normes :

Construit selon la norme LV-D. 2014/35/EU
EMC-D. 2014/30/EU

Caractéristiques techniques – Vases d'expansion

Applications:

Seul avec unité de commande TecBox. Voir Applications sous la description technique - unité de commande TecBox.

Fluide:

Fluide non agressif et non toxique. Antigel à base d'éthylène ou de propylène glycol, jusqu'à 50 %.

Pression:

Pression mini. autorisée, PSmin: 0 bar
Pression maxi. autorisée, PS: 2 bar

Température:

Température de vessie maxi. autorisée, TB: 70°C
Température de vessie mini. autorisée, TBmin: 5°C
En raison de la directive européenne pour les équipements sous pression (DEP):
Température maxi. autorisée, TS: 120°C
Température mini. autorisée, TSmin: -10°C

Matériaux:

Acier. Couleur béryllium.
Vessie en butyle airproof étanche à l'air dépassant les exigences de la norme EN 13831 et conforme à la norme de fabrication IMI Pneumatex.

Transport et stockage:

Hors gel, endroits secs

Normes :

Construit selon la norme PED 2014/68/EU.

Garantie:

Transfero TU, TU...E: 5 ans de garantie sur le vase.
Transfero TG, TG...E: 5 ans de garantie sur la vessie en butyle airproof.

Unité de commande TecBox, Transero Connect TV Chauffage

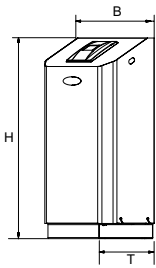

Transero TV .1 E Connect

Maintien de pression précis à $\pm 0,2$ bar. 1 pompe. 1 électrovanne de décharge et 2 vannes motorisées pour le dégazage et le maintien de la pression.

Pour l'appoint d'eau 1 électrovanne et 1 compteur d'eau à impulsion.

Type	B	H	T	m [kg]	Pel [kW]	dpu [bar]	SPL [dB(A)]	EAN	No d'article
10 bar (PS)									
TV 4.1 E	500	920	530	42	0,75	1-2,5	~55*	7640161629462	811 1500
TV 6.1 E	500	920	530	44	1,1	1,5-3,5	~55*	7640161629479	811 1501
TV 8.1 E	500	920	530	45	1,4	2-4,5	~55*	7640161629486	811 1502
TV 10.1 E	500	1300	530	50	1,7	3,5-6,5	~60*	7640161629493	811 1503
13 bar (PS)									
TV 14.1 E	500	1300	530	69	1,7	5,5-10	~60*	7640161629509	811 1504

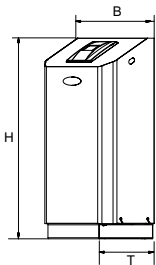

Transero TV .1 EH Connect

Maintien de pression précis à $\pm 0,2$ bar. 1 pompe. 1 électrovanne de décharge et 2 vannes motorisées pour le dégazage et le maintien de la pression. 1 électrovanne de décharge pour le maintien de la pression lors de pointe de charge.

Pour l'appoint d'eau 1 électrovanne et 1 compteur d'eau à impulsion.

Type	B	H	T	m [kg]	Pel [kW]	dpu [bar]	SPL [dB(A)]	EAN	No d'article
10 bar (PS)									
TV 4.1 EH	500	920	530	43	0,75	1-2,5	~55*	7640161629516	811 1510
TV 6.1 EH	500	920	530	46	1,1	1,5-3,5	~55*	7640161629523	811 1511
TV 8.1 EH	500	920	530	47	1,4	2-4,5	~55*	7640161629530	811 1512
TV 10.1 EH	500	1300	530	52	1,7	3,5-6,5	~60*	7640161629547	811 1513
13 bar (PS)									
TV 14.1 EH	500	1300	530	72	1,7	5,5-10	~60*	7640161629851	811 1514

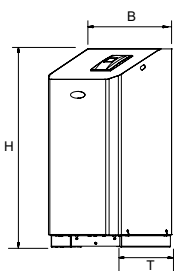

Transero TV .2 EH Connect

Maintien de pression précis à $\pm 0,2$ bar. 2 pompes. 1 électrovanne de décharge et 2 vannes motorisées pour le dégazage et le maintien de la pression. 1 électrovanne de décharge pour le maintien de la pression lors de pointe de charge.

Pour l'appoint d'eau 1 électrovanne et 1 compteur d'eau à impulsion.

Type	B	H	T	m [kg]	Pel [kW]	dpu [bar]	SPL [dB(A)]	EAN	No d'article
10 bar (PS)									
TV 4.2 EH	680	920	530	54	1,5	1-2,5	~55*	7640161629554	811 1520
TV 6.2 EH	680	920	530	57	2,2	1,5-3,5	~55*	7640161629561	811 1521
TV 8.2 EH	680	920	530	60	2,8	2-4,5	~55*	7640161629578	811 1522
TV 10.2 EH	680	1300	530	70	3,4	3,5-6,5	~60*	7640161629585	811 1523
13 bar (PS)									
TV 14.2 EH	680	1300	530	97	3,4	5,5-10	~60*	7640161629592	811 1524

T = Profondeur de l'appareil

dpu = Plage de pression de service

*) Pompe en fonctionnement

Unité de commande TecBox, Transféro Connect TV Refroidissement

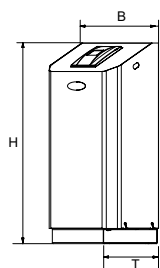
**Transféro TV .1 EC Connect**

Maintien de pression précis à $\pm 0,2$ bar. 1 pompe. 1 électrovanne de décharge et 2 vannes motorisées pour le dégazage et le maintien de la pression.

Pour l'appoint d'eau 1 électrovanne et 1 compteur d'eau à impulsion.

Isolation avec protection contre la condensation.

Type	B	H	T	m [kg]	Pel [kW]	dpu [bar]	SPL [dB(A)]	EAN	No d'article
10 bar (PS)									
TV 4.1 EC	500	920	530	43	0,75	1-2,5	~55*	7640161629608	811 1530
TV 6.1 EC	500	920	530	45	1,1	1,5-3,5	~55*	7640161629615	811 1531
TV 8.1 EC	500	920	530	46	1,4	2-4,5	~55*	7640161629622	811 1532
TV 10.1 EC	500	1300	530	51	1,7	3,5-6,5	~60*	7640161629639	811 1533
13 bar (PS)									
TV 14.1 EC	500	1300	530	70	1,7	5,5-10	~60*	7640161629646	811 1534

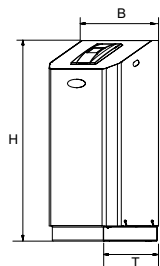
**Transféro TV .1 EHC Connect**

Maintien de pression précis à $\pm 0,2$ bar. 1 pompe. 1 électrovanne de décharge et 2 vannes motorisées pour le dégazage et le maintien de la pression. 1 électrovanne de décharge pour le maintien de la pression lors de pointe de charge.

Pour l'appoint d'eau 1 électrovanne et 1 compteur d'eau à impulsion.

Isolation avec protection contre la condensation.

Type	B	H	T	m [kg]	Pel [kW]	dpu [bar]	SPL [dB(A)]	EAN	No d'article
10 bar (PS)									
TV 4.1 EHC	500	920	530	44	0,75	1-2,5	~55*	7640161629653	811 1540
TV 6.1 EHC	500	920	530	47	1,1	1,5-3,5	~55*	7640161629660	811 1541
TV 8.1 EHC	500	920	530	48	1,4	2-4,5	~55*	7640161629677	811 1542
TV 10.1 EHC	500	1300	530	51	1,7	3,5-6,5	~60*	7640161629684	811 1543
13 bar (PS)									
TV 14.1 EHC	500	1300	530	73	1,7	5,5-10	~60*	7640161629868	811 1544

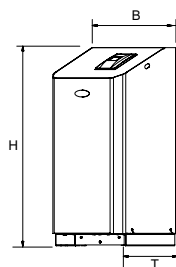
**Transféro TV .2 EHC Connect**

Maintien de pression précis à $\pm 0,2$ bar. 2 pompes. 1 électrovanne de décharge et 2 vannes motorisées pour le dégazage et le maintien de la pression. 1 électrovanne de décharge pour le maintien de la pression lors de pointes de charge.

Pour l'appoint d'eau 1 électrovanne et 1 compteur d'eau à impulsion.

Isolation avec protection contre la condensation.

Type	B	H	T	m [kg]	Pel [kW]	dpu [bar]	SPL [dB(A)]	EAN	No d'article
10 bar (PS)									
TV 4.2 EHC	680	920	530	55	1,5	1-2,5	~55*	7640161629691	811 1550
TV 6.2 EHC	680	920	530	58	2,2	1,5-3,5	~55*	7640161629707	811 1551
TV 8.2 EHC	680	920	530	61	2,8	2-4,5	~55*	7640161629714	811 1552
TV 10.2 EHC	680	1300	530	71	3,4	3,5-6,5	~60*	7640161629721	811 1553
13 bar (PS)									
TV 14.2 EHC	680	1300	530	98	3,4	5,5-10	~60*	7640161629738	811 1554

T = Profondeur de l'appareil

dpu = Plage de pression de service

*) Pompe en fonctionnement

Vases d'expansion, Transféro TU/TU...E

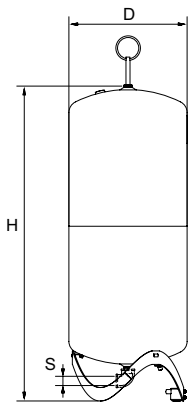

Transféro TU

Vase pilote. Pied électronique de mesure du contenu. Y compris le kit de montage hydraulique.

Type	VN [l]	PS _{CH} [bar]	D	H	H***	m [kg]	S	EAN	No d'article
2 bar (PS)									
TU 200	200	2	500	1339	1565	36	Rp 1 1/4	7640148631594	713 1000
TU 300	300	2	560	1469	1690	41	Rp 1 1/4	7640148631600	713 1001
TU 400	400	2	620	1532	1760	58	Rp 1 1/4	7640148631617	713 1002
TU 500	500	2	680	1627	1858	68	Rp 1 1/4	7640148631624	713 1003
TU 600	600	2	740	1638	1873	78	Rp 1 1/4	7640148631631	713 1004
TU 800	800	2	740	2132	2360	99	Rp 1 1/4	7640148631648	713 1005

VN = Volume nominal

PS_{CH} = Pression maximale autorisée Suisse: Pression jusqu'à laquelle le vase d'expansion ne doit pas faire l'objet d'une autorisation, selon la directive suisse SWKI HE301-01 ($PS * VN \leq 3000 \text{ bar} * \text{litre}$).

***) Hauteur maxi. lorsque le vase est incliné. Tolérance 0 /-100.

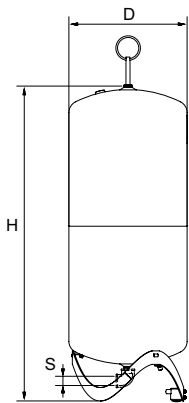

Transféro TU...E

Vase supplémentaire

Y compris le kit de montage hydraulique, flexible de raccordement avec robinet d'arrêt à capuchon et vanne à boisseau sphérique permettant une vidange rapide.

Type	VN [l]	PS _{CH} [bar]	D	H	H***	m [kg]	S	EAN	No d'article
2 bar (PS)									
TU 200 E	200	2	500	1339	1565	35	Rp 1 1/4	7640148631655	713 2000
TU 300 E	300	2	560	1469	1690	40	Rp 1 1/4	7640148631662	713 2001
TU 400 E	400	2	620	1532	1760	57	Rp 1 1/4	7640148631679	713 2002
TU 500 E	500	2	680	1627	1868	67	Rp 1 1/4	7640148631686	713 2003
TU 600 E	600	2	740	1638	1873	75	Rp 1 1/4	7640148631693	713 2004
TU 800 E	800	2	740	2132	2360	98	Rp 1 1/4	7640148631709	713 2005

VN = Volume nominal

PS_{CH} = Pression maximale autorisée Suisse: Pression jusqu'à laquelle le vase d'expansion ne doit pas faire l'objet d'une autorisation, selon la directive suisse SICG 93-1 ($PS * VN \leq 3000 \text{ bar} * \text{litre}$).

***) Hauteur maxi. lorsque le vase est incliné. Tolérance 0 /-100.

Vases d'expansion, Transféro TG/TG...E

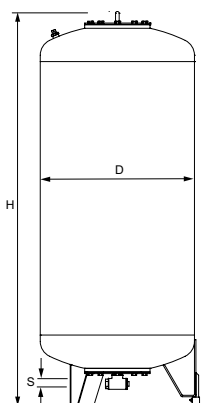

Transféro TG

Vase pilote. Pied électronique de mesure du contenu. Y compris le kit de montage hydraulique.

Type *	VN [l]	PS _{CH} [bar]	D	H**	H***	m [kg]	S	EAN	No d'article
2 bar (PS)									
TG 1000	1000	2	850	2199	2210	280	Rp 1 1/4	7640148631716	713 1006
TG 1500	1500	2	1016	2351	2381	360	Rp 1 1/4	7640148631723	713 1007
TG 2000	2000	2	1016	2848	2876	640	Rp 1 1/4	7640148631730	713 1012
TG 3000	3000	2	1300	2951	3016	800	Rp 1 1/4	7640148631747	713 1009
TG 4000	4000	2	1300	3592	3633	910	Rp 1 1/4	7640148631754	713 1010
TG 5000	5000	2	1300	4216	4275	1010	Rp 1 1/4	7640148631761	713 1011

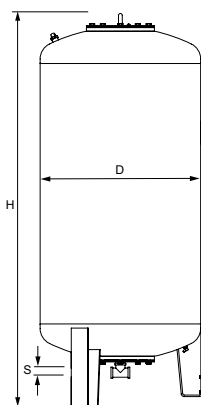

Transféro TG...E

Vase supplémentaire

Y compris le flexible de raccordement et robinet d'arrêt à capuchon avec vanne à boisseau sphérique permettant une vidange rapide.

Type *	VN [l]	PS _{CH} [bar]	D	H**	H***	m [kg]	S	Sw	EAN	No d'article
2 bar (PS)										
TG 1000 E	1000	2	850	2199	2210	280	Rp 1 1/4	G3/4	7640148631778	713 2006
TG 1500 E	1500	2	1016	2351	2381	360	Rp 1 1/4	G3/4	7640148631785	713 2007
TG 2000 E	2000	2	1016	2848	2876	640	Rp 1 1/4	G3/4	7640148631792	713 2012
TG 3000 E	3000	2	1300	2951	3016	800	Rp 1 1/4	G3/4	7640148631808	713 2009
TG 4000 E	4000	2	1300	3592	3633	910	Rp 1 1/4	G3/4	7640148631815	713 2010
TG 5000 E	5000	2	1300	4216	4275	1010	Rp 1 1/4	G3/4	7640148631822	713 2011

VN = Volume nominal

PS_{CH} = Pression maximale autorisée Suisse: Pression jusqu'à laquelle le vase d'expansion ne doit pas faire l'objet d'une autorisation, selon la directive suisse SWKI HE301-01 ($PS * VN \leq 3000 \text{ bar} * \text{litre}$).

SW = Vidange

*) Autres dimensions de vases sur demande.

**) Tolérance 0 /-100.

***) Hauteur maxi. lorsque le vase est incliné. Tolérance 0 /-100.

Robinet d'arrêt à capuchon pour réservoir tampon

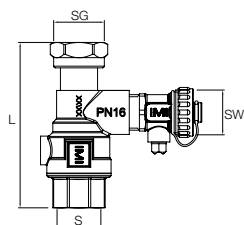

Robinet d'arrêt à capuchon DLV

Filetage femelle de chaque côté, raccordement sur un raccord direct à joint plat sur les vases d'expansion adaptés.

Type	PS [bar]	L	m [kg]	S	SG	SW	EAN	No d'article
DLV 20	16	97	0,49	Rp3/4	G3/4	G3/4	7640148638579	535 1434
DLV 25	16	100	0,54	Rp1	G1	G3/4	7640148638586	535 1436

Réservoir tampon

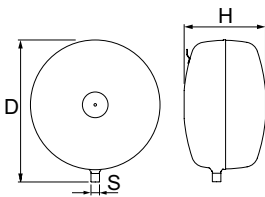

Statico SD

En forme de disque

Type	VN [l]	PS _{CH} [bar]	p0 [bar]	D	H	m [kg]	S	EAN	No d'article
Transféro TV 4,6,8									
SD 50.10	50	10	4	536	316**	12	R3/4	7640148630139	710 3005
Transféro TV 10, 14 (psvs ≤ 10 bar)									
SD 80.10	80	10	4	636	346**	16	R3/4	7640148630146	710 3006

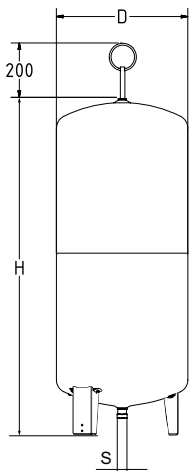

Statico SU

En forme de cylindre, à utiliser avec le Transféro TV 14 (10 bar < psvs ≤ 13 bar).

Type	VN [l]	PS _{CH} [bar]	p0 [bar]	D	H	H***	m [kg]	S	EAN	No d'article
10 bar (PS)										
SU 140.10	140	10	4	420	1274	1489	32	R3/4	7640148630290	710 3007

VN = Volume nominal

PS_{CH} = Pression maximale autorisée Suisse: Pression jusqu'à laquelle le vase d'expansion ne doit pas faire l'objet d'une autorisation, selon la directive suisse SWKI HE301-01 (PS * VN ≤ 3000 bar * litre).

** Tolérance 0 /+35.

Pleno P systèmes d'appoint

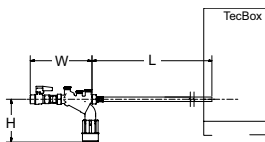

Pleno P BA4 R

Unité hydraulique pour le fonctionnement de l'appoint d'eau avec Vento/Transféro Connect, Pleno PX/PIX, Simply Compresso C 2.1-80 SWM et en association avec les modules Pleno Refill. Comprend une vanne d'arrêt, un clapet anti-retour, un filtre et un disconnecteur de type BA (classe de protection 4) selon EN 1717.

Raccordement (Swm) : G1/2

Type	PS [bar]	B	L	H	m [kg]	qwm [l/h]	EAN	No d'article
BA4 R	10	210	1300	135	1,1	350* 250** 50*** q(pw-pout) ****	7640161630147	813 3310

* valeur moyenne maximale pour le dégazage de l'eau d'appoint avec Vento V/VI et Transféro TV/TVI

** valeur moyenne maximale pour le dégazage de l'eau d'appoint avec Vento Compact

*** lors de l'utilisation du limiteur de débit pour un fonctionnement avec des cartouches de traitement d'eau à faible débit

**** pour une combinaison avec Pleno PX/PIX voir voir schéma q(pw-pout) dans la fiche technique Pleno Connect

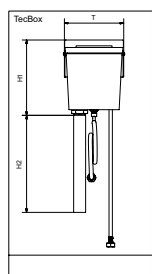

Pleno P AB5

Unité hydraulique pour l'appoint d'eau, en liaison avec Vento/Transféro Connect. Se compose d'un réservoir tampon type AB (classe de protection 5) selon EN 1717. Pour installation au dos de chaque unité. L'unité peut être utilisée aussi pour un adoucisseur d'eau d'un autre fournisseur ne pouvant pas atteindre le débit minimum q_{wm} 1300l/h et par conséquent ne pouvant pas être raccordé directement.

Type	PS [bar]	T	H1	H2	m [kg]	q_{wm} [l/h]	EAN	No d'article
AB5	10	220	280	1000	1,83	200	7640161630154	813 3320

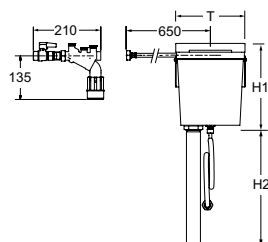

Pleno P AB5 R

Unité hydraulique pour l'appoint d'eau, en liaison avec Vento/Transféro Connect. Pourvue d'une protection de retour de fluide type Pleno P BA4R et des modules Pleno P AB5, EN 1717 classe de protection 5.

Type	PS [bar]	T	H1	H2	m [kg]	q_{wm} [l/h]	EAN	No d'article
AB5 R	10	220	280	1000	3,8	200	7640161630161	813 3330

q_{wm} = Débit d'appoint d'eau

T = Profondeur de l'appareil

Pleno Refill

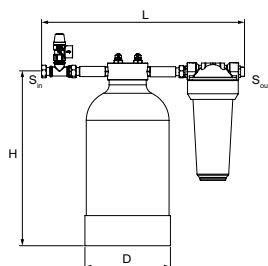

Pleno Refill

Unité hydraulique pour l'adoucissement de l'eau en liaison avec Vento/Transféro Connect. Filtre à 25 microns pour protéger le système hydraulique. Bouteille adoucisseur remplie de résine de haute qualité.

Ecrou libre 3/4", filetage 3/4" adapté pour joint plat.

Pression nominale: PS 8

Température maxi. de fonctionnement : 45°C

Température mini. de fonctionnement : > 4°C

Modèle	Capacité l x °dH	S _{in}	S _{out}	D	H	L	m [kg]	EAN	No d'article
Refill 16000	16000	G3/4	G3/4	195	383	455	9,1	7640161630475	813 3210
Refill 36000	36000	G3/4	G3/4	220	466	455	13	7640161630482	813 3220
Refill 48000	48000	G3/4	G3/4	270	458	455	16,2	7640161630499	813 3230

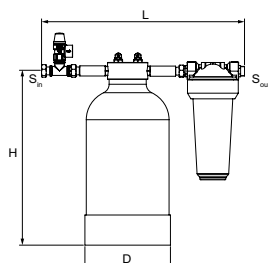

Pleno Refill Demin

Unité hydraulique pour la déminéralisation de l'eau en liaison avec Vento/Transféro Connect. Filtre à 25 microns pour protéger le circuit hydraulique. Réservoir de déminéralisation rempli de résine de haute qualité.

Ecrou libre 3/4", filetage 3/4" adapté pour joint plat.

Pression nominale: PS 8

Température maxi. de fonctionnement : 45°C

Température mini. de fonctionnement : > 4°C

Modèle	Capacité l x °dH	S _{in}	S _{out}	D	H	L	m [kg]	EAN	No d'article
Refill Demin 13500	13500	G3/4	G3/4	220	466	455	13	7640161630505	813 3260
Refill Demin 18000	18000	G3/4	G3/4	270	458	455	16,2	7640161630512	813 3270

→ = Direction du débit

Transfero TVI Connect

Pour réseau de chauffage jusqu'à 8 MW et réseau de refroidissement jusqu'à 13 MW

Transfero TVI Connect est un système de maintien de pression par pompe de précision pour les installations de chauffage (jusqu'à 8 MW) et les installations de refroidissement (jusqu'à 13 MW). Principalement utilisé là où une solution performante, compacte et précise est requise. La nouvelle commande **BrainCube Connect** équipée de ses nouvelles connexions permet, de communiquer avec une GTB ou d'autres BrainCube (Master/Slave), le pilotage et le report d'information en temps réel à distance via Internet.



Caractéristiques techniques – Unité de commande TecBox

Applications:

Installations de chauffage, installations solaires, installations de refroidissement. Pour installations selon EN 12828, SWKI HE301-01 et installations solaires selon EN 12976, ENV 12977 avec protection incorporée contre la surchauffe lors d'une coupure de courant

Fluide:

Fluide non agressif et non toxique. Antigel à base d'éthylène ou de propylène glycol, jusqu'à 50 %.

Pression:

Pression mini. autorisée, PSmin: -1 bar.
Pression maxi. admissible, PS: 25 bar.

Température:

Température maxi. autorisée, TS: 90°C
Température mini. autorisée, TSmin: 0°C
Température ambiante maxi. autorisée, TA: 40°C
Température ambiante mini. autorisée, TAmin: 5°C

Précision :

Maintien de pression précis à $\pm 0,2$ bar.

Tension d'alimentation:

Tension de puissance: 3x400V ($\pm 10\%$) @ 50Hz (3P+PE)
Tension de commande: 230V ($\pm 10\%$) @ 50Hz (P+N+PE)

Raccordements électriques:

Fusibles externes selon les besoins en électricité et normes électriques locales.
4 sorties libres de potentiel (NO) pour indication d'alarme externe (230V maxi. 2A)
1 RS 485 Entrée/Sortie
1 prise Ethernet RJ45
1 prise USB-Hub
Bornier sur la BrainCube pour raccordement direct.

Classe de protection:

IP 54 selon EN 60529

Raccordements mécaniques:

Sin1/Sin2: entrée de l'installation G3/4"
Sout: sortie vers l'installation G3/4"

Swm: entrée appoint d'eau G3/4"
Sv: raccordement du vase G1 1/4"

Matériaux:

Composants métalliques en contact avec le fluide: acier au carbone, fonte, acier inoxydable, AMETAL®, laiton, bronze.

Transport et stockage:

Hors gel, endroits secs

Normes :

Construit selon la norme LV-D. 2014/35/EU
EMC-D. 2014/30/EU

Caractéristiques techniques – Vases d'expansion

Applications:

Seul avec unité de commande TecBox.
Voir Applications sous la description technique - unité de commande TecBox.

Fluide:

Fluide non agressif et non toxique.
Antigel à base d'éthylène ou de propylène glycol, jusqu'à 50 %.

Pression:

Pression mini. autorisée, PSmin: 0 bar
Pression maxi. autorisée, PS: 2 bar

Température:

Température de vessie maxi. autorisée,
TB: 70°C
Température de vessie mini. autorisée,
TBmin: 5°C
En raison de la directive européenne pour les équipements sous pression (DEP):
Température maxi. autorisée, TS: 120°C
Température mini. autorisée, TSmin: -10°C

Matériaux:

Acier. Couleur béryllium.
Vessie en butyle airproof étanche à l'air dépassant les exigences de la norme EN 13831 et conforme à la norme de fabrication IMI Pneumatex.

Transport et stockage:

Hors gel, endroits secs

Normes :

Construit selon la norme PED 2014/68/EU.

Garantie:

Transféro TU, TU...E: 5 ans de garantie sur le vase.
Transféro TG, TG...E: 5 ans de garantie sur la vessie en butyle airproof.

Unité de commande TecBox, Transféro Connect TVI Chauffage

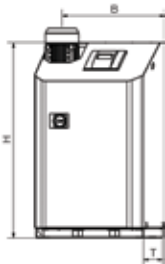

Transféro TVI.1 EH Connect

Maintien de pression précis à $\pm 0,2$ bar. 1 pompe. 1 électrovanne de décharge et 2 vannes motorisées pour le dégazage et le maintien de la pression. 1 électrovanne de décharge pour le maintien de la pression lors de pointe de charge.

Pour l'appoint d'eau 1 électrovanne et 1 compteur d'eau à impulsion.

Type	B	H	T	m [kg]	PeI [kW]	dpu [bar]	SPL [dB(A)]	EAN	No d'article
TVI 19.1 EH	570	1086	601	85	2,6	6,5-15,5	~60*	7640161636767	301032-80600
TVI 25.1 EH	570	1258	601	94	3,4	10,5-20,5	~60*	7640161636712	301032-80700

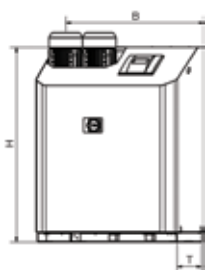

Transféro TVI.2 EH Connect

Maintien de pression précis à ± 0.2 bar. 2 pompes. 1 électrovanne de décharge et 2 vannes motorisées pour le dégazage et le maintien de la pression. 1 électrovanne de décharge pour le maintien de la pression lors de pointe de charge.

Pour l'appoint d'eau 1 électrovanne et 1 compteur d'eau à impulsion.

Type	B	H	T	m [kg]	PeI [kW]	dpu [bar]	SPL [dB(A)]	EAN	No d'article
TVI 19.2 EH	751	1086	601	132	5,2	6,5-15,5	~60*	7640161636927	301032-90600
TVI 25.2 EH	751	1258	601	150	6,8	10,5-20,5	~60*	7640161636729	301032-90700

T = Profondeur de l'appareil

dpu = Plage de pression de service

*) Pompe en fonctionnement

Unité de commande TecBox, Transfero Connect TVI Refroidissement

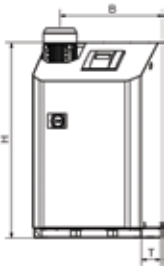

Transfero TVI.1 EHC Connect

Maintien de pression précis à $\pm 0,2$ bar. 1 pompe. 1 électrovanne de décharge et 2 vannes motorisées pour le dégazage et le maintien de la pression. 1 électrovanne de décharge pour le maintien de la pression lors de pointe de charge.

Pour l'appoint d'eau 1 électrovanne et 1 compteur d'eau à impulsion.

Isolation avec protection contre la condensation.

Type	B	H	T	m	Pel	dpu	SPL	EAN	No d'article
				[kg]	[kW]	[bar]	[dB(A)]		
TVI 19.1 EHC	570	1086	601	87	2,6	6,5-15,5	~60*	7640161636736	301033-00600
TVI 25.1 EHC	570	1258	601	96	3,4	10,5-20,5	~60*	7640161636743	301033-00700

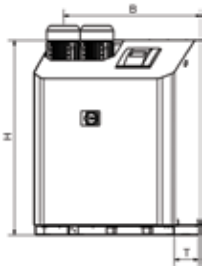

Transfero TVI.2 EHC Connect

Maintien de pression précis à $\pm 0,2$ bar. 2 pompes. 1 électrovanne de décharge et 2 vannes motorisées pour le dégazage et le maintien de la pression. 1 électrovanne de décharge pour le maintien de la pression lors de pointes de charge.

Pour l'appoint d'eau 1 électrovanne et 1 compteur d'eau à impulsion.

Isolation avec protection contre la condensation.

Type	B	H	T	m	Pel	dpu	SPL	EAN	No d'article
				[kg]	[kW]	[bar]	[dB(A)]		
TVI 19.2 EHC	751	1086	601	135	5,2	6,5-15,5	~60*	7640161636750	301033-10600
TVI 25.2 EHC	751	1258	601	153	6,8	10,5-20,5	~60*	7640161636934	301033-10700

T = Profondeur de l'appareil

dpu = Plage de pression de service

*) Pompe en fonctionnement

Vases d'expansion, Transféro TU/TU...E

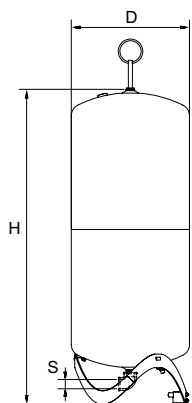

Transféro TU

Vase pilote. Pied électronique de mesure du contenu. Y compris le kit de montage hydraulique.

Type	VN [l]	PS _{CH} [bar]	D	H	H***	m [kg]	S	EAN	No d'article
2 bar (PS)									
TU 200	200	2	500	1339	1565	36	Rp 1 1/4	7640148631594	713 1000
TU 300	300	2	560	1469	1690	41	Rp 1 1/4	7640148631600	713 1001
TU 400	400	2	620	1532	1760	58	Rp 1 1/4	7640148631617	713 1002
TU 500	500	2	680	1627	1858	68	Rp 1 1/4	7640148631624	713 1003
TU 600	600	2	740	1638	1873	78	Rp 1 1/4	7640148631631	713 1004
TU 800	800	2	740	2132	2360	99	Rp 1 1/4	7640148631648	713 1005

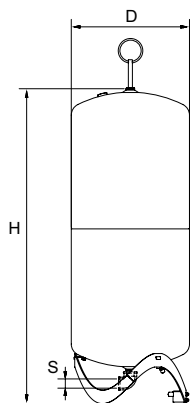

Transféro TU...E

Vase supplémentaire

Y compris le kit de montage hydraulique, flexible de raccordement avec robinet d'arrêt à capuchon et vanne à boisseau sphérique permettant une vidange rapide.

Type	VN [l]	PS _{CH} [bar]	D	H	H***	m [kg]	S	EAN	No d'article
2 bar (PS)									
TU 200 E	200	2	500	1339	1565	35	Rp 1 1/4	7640148631655	713 2000
TU 300 E	300	2	560	1469	1690	40	Rp 1 1/4	7640148631662	713 2001
TU 400 E	400	2	620	1532	1760	57	Rp 1 1/4	7640148631679	713 2002
TU 500 E	500	2	680	1627	1868	67	Rp 1 1/4	7640148631686	713 2003
TU 600 E	600	2	740	1638	1873	75	Rp 1 1/4	7640148631693	713 2004
TU 800 E	800	2	740	2132	2360	98	Rp 1 1/4	7640148631709	713 2005

VN = Volume nominal

PS_{CH} = Pression maximale autorisée Suisse: Pression jusqu'à laquelle le vase d'expansion ne doit pas faire l'objet d'une autorisation, selon la directive suisse SICC 93-1 ($PS \cdot VN \leq 3000 \text{ bar} \cdot \text{litre}$).

***) Hauteur maxi. lorsque le vase est incliné. Tolérance 0 /-100.

Vases d'expansion, Transero TG/TG...E

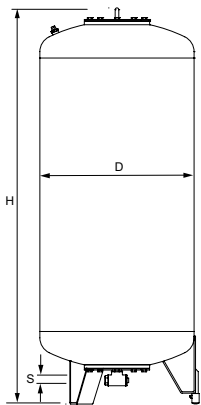

Transero TG

Vase pilote. Pied électronique de mesure du contenu. Y compris le kit de montage hydraulique.

Type *	VN [l]	PS _{CH} [bar]	D	H**	H***	m [kg]	S	EAN	No d'article
2 bar (PS)									
TG 1000	1000	2	850	2199	2210	280	Rp 1 1/4	7640148631716	713 1006
TG 1500	1500	2	1016	2351	2381	360	Rp 1 1/4	7640148631723	713 1007
TG 2000	2000	2	1016	2848	2876	640	Rp 1 1/4	7640148631730	713 1012
TG 3000	3000	2	1300	2951	3016	800	Rp 1 1/4	7640148631747	713 1009
TG 4000	4000	2	1300	3592	3633	910	Rp 1 1/4	7640148631754	713 1010
TG 5000	5000	2	1300	4216	4275	1010	Rp 1 1/4	7640148631761	713 1011

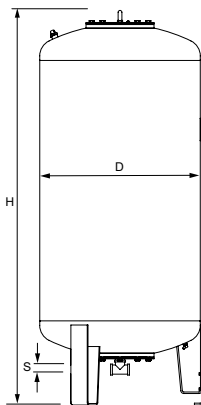

Transero TG...E

Vase supplémentaire

Y compris le flexible de raccordement et robinet d'arrêt à capuchon avec vanne à boisseau sphérique permettant une vidange rapide.

Type *	VN [l]	PS _{CH} [bar]	D	H**	H***	m [kg]	S	Sw	EAN	No d'article
2 bar (PS)										
TG 1000 E	1000	2	850	2199	2210	280	Rp 1 1/4	G3/4	7640148631778	713 2006
TG 1500 E	1500	2	1016	2351	2381	360	Rp 1 1/4	G3/4	7640148631785	713 2007
TG 2000 E	2000	2	1016	2848	2876	640	Rp 1 1/4	G3/4	7640148631792	713 2012
TG 3000 E	3000	2	1300	2951	3016	800	Rp 1 1/4	G3/4	7640148631808	713 2009
TG 4000 E	4000	2	1300	3592	3633	910	Rp 1 1/4	G3/4	7640148631815	713 2010
TG 5000 E	5000	2	1300	4216	4275	1010	Rp 1 1/4	G3/4	7640148631822	713 2011

VN = Volume nominal

PS_{CH} = Pression maximale autorisée Suisse: Pression jusqu'à laquelle le vase d'expansion ne doit pas faire l'objet d'une autorisation, selon la directive suisse SWKI HE301-01 ($PS * VN \leq 3000 \text{ bar} * \text{litre}$).

SW = Vidange

*) Autres dimensions de vases sur demande.

**) Tolérance 0 /-100.

***) Hauteur maxi. lorsque le vase est incliné. Tolérance 0 /-100.

Robinetts d'arrêt à capuchon pour réservoir tampon

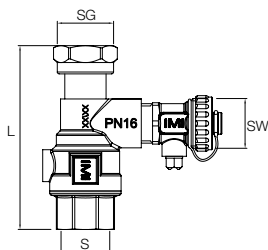

Robinet d'arrêt à capuchon DLV

Filetage femelle de chaque côté, raccordement sur un raccord direct à joint plat sur les vases d'expansion adaptés.

Type	PS [bar]	L	m [kg]	S	SG	SW	EAN	No d'article
DLV 25	16	100	0,54	Rp1	G1	G3/4	7640148638586	535 1436

Réservoir tampon

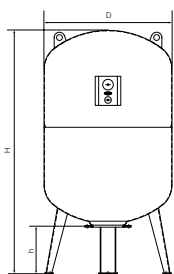

Statico SH

En forme de cylindre

Type	VN [l]	PS _{CH} [bar]	p0 [bar]	D	H	m [kg]	S	EAN	No d'article
25 bar (PS), 100°C (TS)									
SH 150.25	150	20	4	500	1070	71	R1 1/4	7640161636989	301012-01300
SH 300.25	300	20	4	640	1323	126	R1 1/4	7640161637160	301012-01600

VN = Volume nominal

PS_{CH} = Pression maximale autorisée Suisse: Pression jusqu'à laquelle le vase d'expansion ne doit pas faire l'objet d'une autorisation, selon la directive suisse SWKI HE301-01 ($PS * VN \leq 3000 \text{ bar} * \text{litre}$).

** Tolérance 0 /+35.

Pleno P systèmes d'appoint

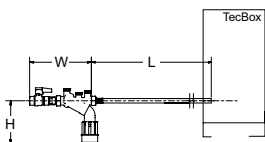

Pleno P BA4 R

Unité hydraulique pour le fonctionnement de l'appoint d'eau avec Vento/Transféro Connect, Pleno PX/PIX, Simply Compresso C 2.1-80 SWM et en association avec les modules Pleno Refill. Comprend une vanne d'arrêt, un clapet anti-retour, un filtre et un disconnecteur de type BA (classe de protection 4) selon EN 1717.

Raccordement (Swm) : G1/2

Type	PS [bar]	B	L	H	m [kg]	qwm [l/h]	EAN	No d'article
BA4 R	10	210	1300	135	1,1	350* 250** 50*** q(pw-pout) ****	7640161630147	813 3310

* valeur moyenne maximale pour le dégazage de l'eau d'appoint avec Vento V/VI et Transféro TV/TVI

** valeur moyenne maximale pour le dégazage de l'eau d'appoint avec Vento Compact

*** lors de l'utilisation du limiteur de débit pour un fonctionnement avec des cartouches de traitement d'eau à faible débit

**** pour une combinaison avec Pleno PX/PIX voir voir schéma q(pw-pout) dans la fiche technique Pleno Connect

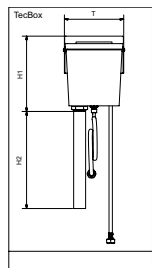

Pleno P AB5

Unité hydraulique pour l'appoint d'eau, en liaison avec Vento/Transféro Connect. Se compose d'un réservoir tampon type AB (classe de protection 5) selon EN 1717. Pour installation au dos de chaque unité. L'unité peut être utilisée aussi pour un adoucisseur d'eau d'un autre fournisseur ne pouvant pas atteindre le débit minimum qwm 1300l/h et par conséquent ne pouvant pas être raccordé directement.

Type	PS [bar]	T	H1	H2	m [kg]	qwm [l/h]	EAN	No d'article
AB5	10	220	280	1000	1,83	200	7640161630154	813 3320

Pleno P AB5 R

Unité hydraulique pour l'appoint d'eau, en liaison avec Vento/Transféro Connect. Pourvue d'une protection de retour de fluide type Pleno P BA4R et des modules Pleno P AB5, EN 1717 classe de protection 5.

Type	PS [bar]	T	H1	H2	m [kg]	qwm [l/h]	EAN	No d'article
AB5 R	10	220	280	1000	3,8	200	7640161630161	813 3330

qwm = Débit d'appoint d'eau

T = Profondeur de l'appareil

Pleno Refill

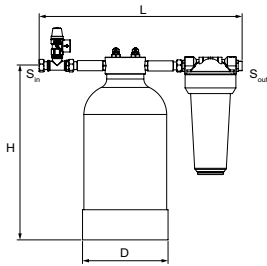

Pleno Refill

Unité hydraulique pour l'adoucissement de l'eau en liaison avec Vento/Transféro Connect. Filtre à 25 microns pour protéger le système hydraulique. Bouteille adoucisseur remplie de résine de haute qualité.

Ecrou libre 3/4", filetage 3/4" adapté pour joint plat.

Pression nominale: PS 8

Température maxi. de fonctionnement : 45°C

Température mini. de fonctionnement : > 4°C

Modèle	Capacité l x °dH	S _{in}	S _{out}	D	H	L	m [kg]	EAN	No d'article
Refill 16000	16000	G3/4	G3/4	195	383	455	9,1	7640161630475	813 3210
Refill 36000	36000	G3/4	G3/4	220	466	455	13	7640161630482	813 3220
Refill 48000	48000	G3/4	G3/4	270	458	455	16,2	7640161630499	813 3230

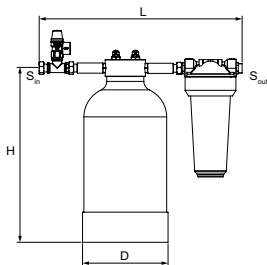

Pleno Refill Demin

Unité hydraulique pour la déminéralisation de l'eau en liaison avec Vento/Transféro Connect. Filtre à 25 microns pour protéger le circuit hydraulique. Réservoir de déminéralisation rempli de résine de haute qualité.

Ecrou libre 3/4", filetage 3/4" adapté pour joint plat.

Pression nominale: PS 8

Température maxi. de fonctionnement : 45°C

Température mini. de fonctionnement : > 4°C

Modèle	Capacité l x °dH	S _{in}	S _{out}	D	H	L	m [kg]	EAN	No d'article
Refill Demin 13500	13500	G3/4	G3/4	220	466	455	13	7640161630505	813 3260
Refill Demin 18000	18000	G3/4	G3/4	270	458	455	16,2	7640161630512	813 3270

→ = Direction du débit

Informations complémentaires

Planification des installations: Fichier technique *Planification et calcul logiciel* pour calculs HySelect.

Abréviations & termes: Fichier technique *Planification et calcul*.

Autres accessoires, détails des produits et de sélection: Fiche technique *Pleno, Zeparo et Accessoires*

Transfero TI Connect

Maintien de pression jusqu'à 40 MW avec pompe

Transfero TI Connect est un système de maintien de pression par pompe de précision jusqu'à 40 MW pour installations de chauffage, systèmes solaires et systèmes de refroidissement. Il est principalement utilisé là où une solution performante, compacte et précise est requise.



Caractéristiques techniques – Unité de commande TecBox

Application :

Installations de chauffage, installations solaires, installations de refroidissement. Pour des installations selon la norme EN 12828 et pour des installations au-dessus de 110°C selon les normes EN 12952 et EN 12953, en combinaison avec le limiteur de pression Paz PMIN et limiteur de niveau d'eau ComCube DML Connect, installations solaires selon EN 12976, ENV 12977 avec protection incorporée contre la surchauffe lors d'une coupure de courant.

Fluide :

Fluide non agressif et non toxique. Selon VDI 2035. Antigel à base d'éthylène ou de propylène glycol, jusqu'à 50 %.

Pression :

Pression mini. autorisée, PSmin : 0 bar
Pression maxi. admissible, PS : voir articles

Température :

Température maxi. autorisée, TS : 90°C
Température mini. autorisée, TSmin : 0°C
Température ambiante maxi. autorisée, TA : 40°C
Température ambiante mini. autorisée, Tamin : 5°C

Précision :

Maintien de pression précis à $\pm 0,2$ bar.

Tension d'alimentation :

3x400 V / 50Hz

Raccordements électriques :

Protection électrique selon les normes locales.
4 sorties libres de potentiel (paramétrables individuellement) pour affichage externe des messages (230V max. 2A),
2 sorties libres de potentiel pour les message d'état,
Disjoncteurs moteurs des pompes P1 et P2,
1 sorties libres de potentiel pour la commande d'un dispositif externe d'appoint d'eau,
3 entrées, par ex. pour limiteur de pression, de niveau et de température (en option).
1 RS 485 Entrée/Sortie
1 prise Ethernet RJ45,
Bornier dans PowerCube pour câbler directement les connecteurs mentionnés ci-dessus,
1 prise USB-Hub,
Mise à niveau du logiciel et téléchargement du fichier LOG

Protection contre le feu :

Câblage électrique totalement sans halogène selon EN 50575 et EN 13501-6. Classification CCA s1-d1-a1 pour câbles externes. Classification Dca s2-d2-a2 pour les fils simples dans l'armoire de commande PowerCube.

Classe de protection :

IP 54

Matériaux :

Essentiellement en acier, laiton, bronze

Connexions :

Appoint d'eau (Swm) : Rp3/4
Raccordement du vase (Sv) : 80/6 DN/PN

Normes :

Construit selon la norme LV-D. 2014/35/EU
EMC-D. 2014/30/EU

Caractéristiques techniques – Vases d'expansion

Application :

Uniquement avec l'unité de contrôle TecBox. Voir paragraphe Applications sous description Technique – Unité de contrôle TecBox.

Transféro TGIH :

Avec pied de mesure électronique supplémentaire LT et possibilité de connexion d'une ComCube DML pour la mesure et l'affichage du niveau d'eau, le circuit d'alarme de niveau d'eau mini/ maxi. Recommandé pour les applications selon EN 12952 et EN 12953.

Fluide :

Fluide non agressif et non toxique. Selon VDI 2035.
Antigel à base d'éthylène ou de propylène glycol, jusqu'à 50 %.

Pression :

Pression mini. autorisée, PSmin : 0 bar
Pression maxi. admissible, PS : 2 bar

Température :

Température maxi. autorisée, TS : 120°C
Température mini. autorisée, TSmin : -10°C
Température de vessie maxi. autorisée, TB : 70°C
Température de vessie mini. autorisée, TBmin : 5°C

Matériaux :

Acier, soudé. Couleur béryllium.

Normes :

Construit selon la norme PED 2014/68/EU.

Garantie :

5 ans de garantie sur le vase.
5 ans de garantie sur la vessie en butyle airproof.

Unité de commande TecBox

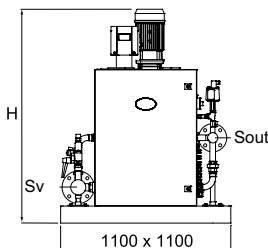

Transféro TI Connect

Raccordement vase (Sv) : DN 80 / PN 6

Raccordement appoint d'eau (SWM) : Rp 3/4

Type*	PS [bar]	H	m [kg]	Sout [DN/PN]	Pel [kW]	SPL [dB(A)]	EAN	No d'article
TI 90.2 PC1	16	1200	135	50/40	3,0	<70	7640161643017	301030-80912
TI 120.2 PC1	16	1200	145	50/40	3,8	<70	7640161643024	301030-80913
TI 150.2 PC1	16	1200	170	50/40	5,4	<70	7640161643031	301030-80914
TI 190.2 PC1	25	1200	195	50/40	5,4	<70	7640161643038	301030-80915
TI 230.2 PC1	25	1300	215	50/40	7,2	<70	7640161643055	301030-80916
TI 61.2 PC1	10	1200	135	80/16	3,0	<70	7640161643062	301030-81111
TI 91.2 PC1	10	1200	150	80/16	4,2	<70	7640161643079	301030-81112
TI 111.2 PC1	16	1200	175	80/16	5,4	<70	7640161643086	301030-81113
TI 161.2 PC1	16	1300	190	80/16	7,2	<70	7640161643093	301030-81114
TI 231.2 PC1	25	1600	250	80/40	12,4	<70	7640161643116	301030-81116
TI 62.2 PC1	10	1200	185	80/16	5,4	<70	7640161643123	301030-81117
TI 102.2 PC1	16	1200	205	80/16	7,2	<70	7640161643130	301030-81118
TI 132.2 PC1	16	1200	215	80/16	9,4	<70	7640161643147	301030-81119
TI 182.2 PC1	25	1400	280	80/40	12,4	<70	7640161643154	301030-81120

*) Modèles ≥ TI ...3.2 et autres installations sur demande.

Accessoires pour commandes : Module de communication.

Équipement complémentaire : Limiteur de pression Paz PMIN et affichage du niveau d'eau ComCube DML Connect. Master-Slave.

Accessoires pour commandes

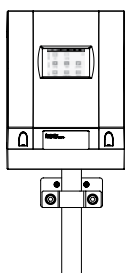

ComCube DML Connect

Affichage du niveau d'eau dans le vase d'expansion. 4 sorties libres de potentiel paramétrables individuellement (NO). Chaque sortie est individuellement réversible électroniquement (NC). Écran tactile couleur TFT 3,5 "avec éclairage. Connexions standard intégrées (Ethernet, RS 485) au serveur Web IMI et Modbus

Type	B	H	T	m [kg]	Pel [kW]	EAN	No d'article
DML Connect	180	220	140	1,0	0,1	7640161643168	301032-30018

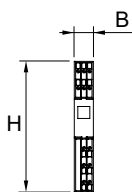

ComCube DCA TI

Communication. Montage d'usine dans le Transféro TI.

2 sorties 4-20 mA indépendantes pour transmission à la GTB (Gestion Technique du Bâtiment), protection jusqu'à 2.5 kVAC. Entièrement câblé sur rail capuchonné (goulotte) encastré dans l'armoire électrique PowerCube.

Type	B	H	T	m [kg]	Pel [kW]	EAN	No d'article
DCA TI	17,5	120	146	0,2	0,1	7640148638746	814 1015

T = Profondeur de l'appareil

Vases d'expansion

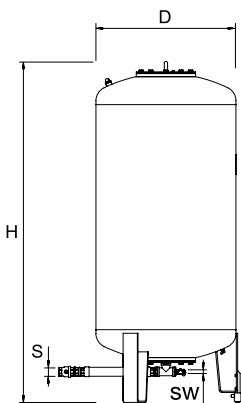

Transféro TGI

Vase pilote. Pied électronique de mesure du contenu.

Type*	VN [l]	PS _{CH} [bar]	D	H**	H***	m [kg]	S	Sw	EAN	No d'article
2 bar (PS)										
TGI 1000	1000	2	850	2199	2210	280	G1 1/2	G3/4	7640148631983	713 3100
TGI 1500	1500	2	1016	2351	2381	360	G1 1/2	G3/4	7640148631990	713 3101
TGI 2000	2000	2	1016	2848	2876	640	G1 1/2	G3/4	7640148632003	713 3106
TGI 3000	3000	2	1300	2951	3016	800	G1 1/2	G3/4	7640148632010	713 3103
TGI 4000	4000	2	1300	3592	3633	910	G1 1/2	G3/4	7640148632027	713 3104
TGI 5000	5000	2	1300	4216	4275	1010	G1 1/2	G3/4	7640148632034	713 3105

VN = Volume nominal

PS_{CH} = Pression maximale autorisée Suisse: Pression jusqu'à laquelle le vase d'expansion ne doit pas faire l'objet d'une autorisation, selon la directive suisse SWKI HE301-01 ($PS * VN \leq 3000 \text{ bar} * \text{litre}$).

*) Autres dimensions de vases sur demande.

**) Tolérance 0 /-100.

***) Hauteur maxi. lorsque le vase est incliné. Tolérance 0 /-100.

Équipement complémentaire : Limiteur de pression Paz PMIN et affichage du niveau d'eau ComCube DML.

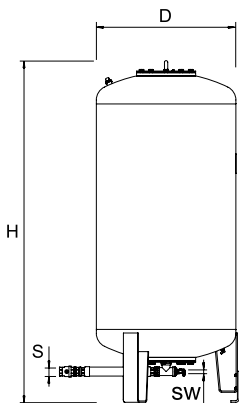

Transféro TGI...E

Vase supplémentaire.

Type*	VN [l]	PS _{CH} [bar]	D	H**	H***	m	S	Sw	EAN	No d'article
2 bar (PS)										
TGI 1000E	1000	2	850	2199	2210	280	G1 1/2	G3/4	7640148632041	713 3300
TGI 1500E	1500	2	1016	2351	2381	360	G1 1/2	G3/4	7640148632058	713 3301
TGI 2000E	2000	2	1016	2848	2876	640	G1 1/2	G3/4	7640148632065	713 3306
TGI 3000E	3000	2	1300	2951	3016	800	G1 1/2	G3/4	7640148632072	713 3303
TGI 4000E	4000	2	1300	3592	3633	910	G1 1/2	G3/4	7640148632089	713 3304
TGI 5000E	5000	2	1300	4216	4275	1010	G1 1/2	G3/4	7640148632096	713 3305

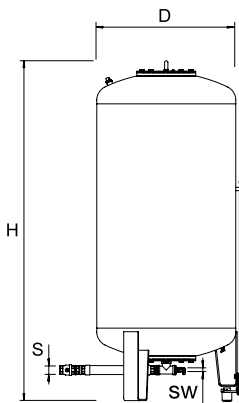

Transféro TGI...H

Vase pilote. 1 pied électronique de mesure du niveau, 1 pied électronique supplémentaire de mesure du niveau avec alarmes mini/maxi.

Type*	VN [l]	PS _{CH} [bar]	D	H**	H***	m	S	Sw	EAN	No d'article
2 bar (PS)										
TGI 1000H	1000	2	850	2199	2210	285	G1 1/2	G3/4	7640148632102	713 3200
TGI 1500H	1500	2	1016	2351	2381	365	G1 1/2	G3/4	7640148632119	713 3201
TGI 2000H	2000	2	1016	2848	2876	645	G1 1/2	G3/4	7640148632126	713 3206
TGI 3000H	3000	2	1300	2951	3016	805	G1 1/2	G3/4	7640148632133	713 3203
TGI 4000H	4000	2	1300	3592	3633	915	G1 1/2	G3/4	7640148632140	713 3204
TGI 5000H	5000	2	1300	4216	4275	1015	G1 1/2	G3/4	7640148632157	713 3205

VN = Volume nominal

PS_{CH} = Pression maximale autorisée Suisse: Pression jusqu'à laquelle le vase d'expansion ne doit pas faire l'objet d'une autorisation, selon la directive suisse SWKI HE301-01 ($PS * VN \leq 3000 \text{ bar} * \text{litre}$).

*) Autres dimensions de vases sur demande.

**) Tolérance 0 /-100.

***) Hauteur maxi. lorsque le vase est incliné. Tolérance 0 /-100.

Équipement complémentaire : Limiteur de pression Paz PMIN et affichage du niveau d'eau ComCube DML.

Unité de commande TecBox, Pleno PX

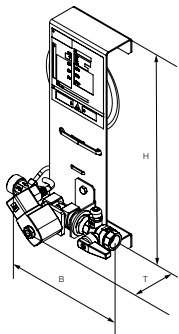

Pleno PX

Unité hydraulique. d'appoint d'eau sans pompe. 1 électrovanne, 1 compteur d'eau à impulsion, raccordement pour Pleno P BA4 R.

Raccordement entrée (Swm) : G3/4

Raccordement sortie (Sout) : G1/2

Type	PS [bar]	B	H	T	m	Pel [kW]	Kvs	EAN	No d'article
PX	10	198	356	150	1,5	0,02	1,4	7640161641792	301060-10011

T = Profondeur de l'appareil

Pel = Puissance électrique

Unité d'appoint d'eau Pleno PX - 25 avec raccordement 1" sur demande.

Pleno Refill 16000, 36000, 48000 / Pleno Refill Demin 13500, 18000

Pleno Refill

Unité hydraulique pour l'adoucissement de l'eau en liaison avec Vento/Transféro Connect. Filtre à 25 microns pour protéger le système hydraulique. Bouteille adoucisseur remplie de résine de haute qualité.

Pour montage avec support mural, au sol ou au plafond.

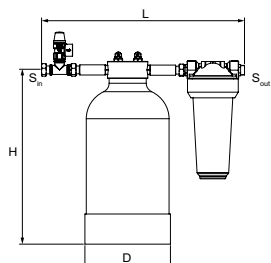

Module adoucisseur

Ecrou libre 3/4", filetage 3/4" adapté pour joint plat.

Pression nominale: PS 8

Température maxi. de fonctionnement : 45°C

Température mini. de fonctionnement : > 4°C

Modèle	Capacité l x °dH	S _{in}	S _{out}	D	H	L	m [kg]	EAN	No d'article
Refill 16000	16000	G3/4	G3/4	195	383	455	9,1	7640161630475	813 3210
Refill 36000	36000	G3/4	G3/4	220	466	455	13	7640161630482	813 3220
Refill 48000	48000	G3/4	G3/4	270	458	455	16,2	7640161630499	813 3230

Pleno Refill Demin

Unité hydraulique pour la déminéralisation de l'eau en liaison avec Vento/Transféro Connect. Filtre à 25 microns pour protéger le circuit hydraulique. Réservoir de déminéralisation rempli de résine de haute qualité.

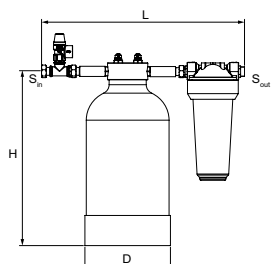

Module de déminéralisation

Ecrou libre 3/4", filetage 3/4" adapté pour joint plat.

Pression nominale: PS 8

Température maxi. de fonctionnement : 45°C

Température mini. de fonctionnement : > 4°C

Modèle	Capacité l x °dH	S _{in}	S _{out}	D	H	L	m [kg]	EAN	No d'article
Refill Demin 13500	13500	G3/4	G3/4	220	466	455	13	7640161630505	813 3260
Refill Demin 18000	18000	G3/4	G3/4	270	458	455	16,2	7640161630512	813 3270

→ = Direction du débit

Module d'appoint d'eau

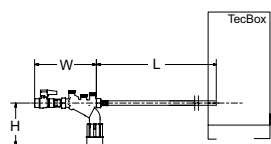

Pleno P BA4 R

Unité hydraulique pour le fonctionnement de l'appoint d'eau avec Vento/Transféro Connect, Pleno PX/PIX, Simply Compresso C 2.1-80 SWM et en association avec les modules Pleno Refill. Comprend une vanne d'arrêt, un clapet anti-retour, un filtre et un disconnecteur de type BA (classe de protection 4) selon EN 1717. Raccordement (S_{wm}) : G1/2

Type	PS [bar]	B	L	H	m [kg]	qwm [l/h]	EAN	No d'article
BA4 R	10	210	1300	135	1,1	350* 250** 50*** q(pw-pout) ****	7640161630147	813 3310

qwm = Débit d'appoint d'eau

* valeur moyenne maximale pour le dégazage de l'eau d'appoint avec Vento V/VI et Transféro TV/TVI

** valeur moyenne maximale pour le dégazage de l'eau d'appoint avec Vento Compact

*** lors de l'utilisation du limiteur de débit pour un fonctionnement avec des cartouches de traitement d'eau à faible débit

**** pour une combinaison avec Pleno PX/PIX voir voir schéma q(pw-pout) dans la fiche technique

Pleno Connect

T = Profondeur de l'appareil

Équipement supplémentaire

Équipement complémentaire pour les installations au-dessus de 110°C conforme aux normes EN 12952 et EN 12953.

Température ambiante maxi. autorisée : 40°C

Tension d'alimentation : 230 V/50 Hz

Température maxi. autorisée : 70°C

Température mini. autorisée : 0°C

Pression mini. autorisée : 0 bar

Classe de protection : IP 54

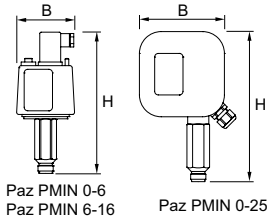

Paz PMIN

Limiteur de pression mini. Pour équipement ultérieur pour Transféro TI.

Pour montage sur site dans la TecBox, et à câbler à la commande.

TÜV conforme selon les exigences VdTÜV Druck 100 et selon la directive Européenne PED 2014/68/EU.

Type	VN [l]	B	H	T	m [kg]	S	dpu [bar]	EAN	No d'article
PMIN 0-6	16	82	180	40	0,5	G1/2	0-6	7640148638821	825 1521
PMIN 6-16	30	82	194	30	0,5	G1/2	6-16	7640148638845	825 1523

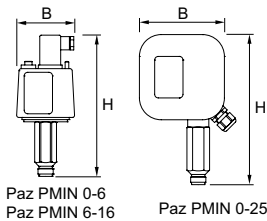

Paz PMIN TI

Limiteur de pression mini. Montage d'usine dans le Transféro TI.

Câblé avec la commande.

TÜV conforme selon les exigences VdTÜV Druck 100/1 pour les appareils de constructions particulières et selon la directive Européenne PED 2014/68/EU.

Type	VN [l]	B	H	T	m [kg]	S	dpu [bar]	EAN	No d'article
PMIN 0-6 TI	16	82	180	40	0,5	G1/2	0-6	7640148638814	825 1520
PMIN 6-16 TI	30	82	194	30	0,5	G1/2	6-16	7640148638838	825 1522
PMIN 0-25 TI	30	133	208	61	0,5	G1/2	0-25	7640148638852	825 1524

T = Profondeur de l'appareil

Informations complémentaires

Planification des installations : pour calculs HySelect.

Pleno Connect

Installation de surveillance de pression et de systèmes d'appoint d'eau

Assure à tout moment le fonctionnement optimal de la réserve d'eau nécessaire aux vases d'expansion. La réalimentation a lieu automatiquement lors d'une baisse de pression anormale, garantissant ainsi une sécurité maximum.



Caractéristiques techniques

Applications:

Installations de chauffage, installations solaires, installations de refroidissement. Pour installations selon EN 12828, EN 12976, ENV 12977, EN 12952, EN 12953.

Fluide:

Entrée : Appoint d'eau
Sortie (utilisation) : Fluide non agressif et non toxique
Antigel admis jusqu'à 50%.

Classe de pression:

Pression mini. autorisée, PSmin: 0 bar
Pression maxi. admissible, PS: voir articles

Température:

Température maxi. autorisée, TS: 65 °C (PX, PIX), 30 °C (PI9, PI9F)
Température mini. autorisée, TSmin: 0 °C
Température ambiante maxi. autorisée, TA: 40 °C

Tension d'alimentation:

1 x 230 V (± 10 %) / 50 Hz

Raccordements électriques:

Pleno PIX, PI9(F):
Protection électrique selon les normes en vigueur
4 sorties libres de potentiel (NO) pour indication d'alarme externe (230V maxi. 2A)
1 RS 485 Entrée/Sortie
1 prise Ethernet RJ45
1 prise USB-Hub

Classe de protection:

Pleno PX: IP 65
Pleno PIX: IP 54
Pleno PI9(F): IP 54

Matériaux:

Composants métalliques: acier, fonte, acier inoxydable, laiton et bronze.

Normes:

Pleno PIX, PI9(F):
Construit selon la norme LV-D. 2014/35/EU
EMC-D. 2014/30/EU
Pleno P BA4 R: EN1717 (Classe de protection 4)

Unité de commande TecBox, Pleno PX

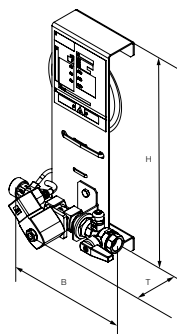

Pleno PX

Unité hydraulique. d'appoint d'eau sans pompe. 1 électrovanne, 1 compteur d'eau à impulsion, raccordement pour Pleno P BA4 R.
Raccordement entrée (Swm) : G3/4
Raccordement sortie (Sout) : G1/2

Type	PS [bar]	B	H	T	m [kg]	Pel [kW]	Kvs	EAN	No d'article
PX	10	198	356	150	1,5	0,02	1,4	7640161641792	301060-10011

T = Profondeur de l'appareil

Pel = Puissance électrique

Unité de commande TecBox, Pleno PIX Connect

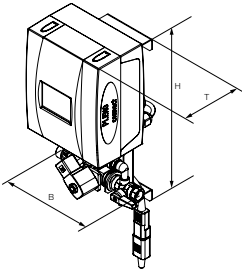

Pleno PIX Connect

Unité de commande TecBox. Systèmes d'appoint d'eau sans pompe. 1 électrovanne, 1 compteur d'eau à impulsion, raccordement pour Pleno P BA4 R. Control BrainCube.

Raccordement entrée (Swm) : G3/4

Raccordement sortie (Sout) : G1/2

Type	PS [bar]	B	H	T	m [kg]	Pel [kW]	Kvs	EAN	No d'article
PIX	10	198	392	190	4,3	0,04	1,4	5901688829851	301060-20001

T = Profondeur de l'appareil

Pel = Puissance électrique

Module d'appoint d'eau

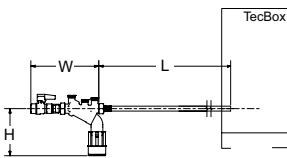

Pleno P BA4 R

Unité hydraulique pour le fonctionnement de l'appoint d'eau avec Vento/Transféro Connect, Pleno PX/PIX, Simply Compresso C 2.1-80 SWM et en association avec les modules Pleno Refill. Comprend une vanne d'arrêt, un clapet anti-retour, un filtre et un disconnecteur de type BA (classe de protection 4) selon EN 1717. Raccordement (Swm) : G1/2

Type	PS [bar]	B	L	H	m [kg]	qwm [l/h]	EAN	No d'article
BA4 R	10	210	1300	135	1,1	350* 250** 50*** q(pw-pout) ****	7640161630147	813 3310

qwm = Débit d'appoint d'eau

* valeur moyenne maximale pour le dégazage de l'eau d'appoint avec Vento V/VI et Transféro TV/TVI

** valeur moyenne maximale pour le dégazage de l'eau d'appoint avec Vento Compact

*** lors de l'utilisation du limiteur de débit pour un fonctionnement avec des cartouches de traitement d'eau à faible débit

**** pour une combinaison avec Pleno PX/PIX voir voir schéma q(pw-pout) dans la fiche technique

Pleno Connect

T = Profondeur de l'appareil

Unité de commande TecBox, Pleno PI 9 F Connect

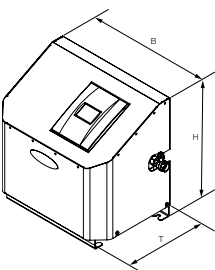

Pleno PI 9.1 F Connect

Unité de commande TecBox. Systèmes d'appoint d'eau avec pompe avec fonction remplissage.

1 pompe, 1 compteur d'eau à impulsion, support mural intégré.

Réservoir de disconnexion intégré type AB5.

Raccordement entrée (Swm) : G1/2

Raccordement sortie (Sout) : G3/4

Type	PS [bar]	B	H	T	m [kg]	Pel [kW]	SPL [dB(A)]	dpu [bar]	qwm [l/h]	EAN	No d'article
PI 9.1 F	10	520	500	350	26,5	0,75	74	1-8	100-450 *)	5901688829868	301060-50002

T = Profondeur de l'appareil

Pel = Puissance électrique

dpu = Plage de pression de service

qwm = Débit d'appoint d'eau

*) en fonction de la pression à Swm et Sout

Unité de commande TecBox, Pleno PI 9 Connect

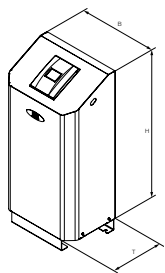

Pleno PI 9.1 Connect

Unité de commande TecBox. Systèmes d'appoint d'eau avec pompe.

1 pompe, 1 compteur d'eau à impulsion. Installation sur socle.

Réservoir de disconnexion intégré type AB5.

Raccordement entrée (Swm) : G1/2

Raccordement sortie (Sout) : G3/4

Type	PS [bar]	B	H	T	m [kg]	Pel [kW]	SPL [dB(A)]	dpu [bar]	qwm [l/h]	EAN	No d'article
PI 9.1	10	520	1056	350	27,5	0,75	74	1-8	100-450 *)	5901688829875	301060-30003

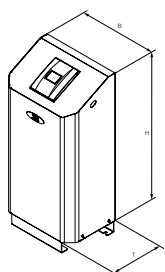

Pleno PI 9.2 Connect

Unité de commande TecBox. Systèmes d'appoint avec pompe.

2 pompes (dont une en réserve), 1 1 compteur d'eau à impulsion. Installation sur socle.

Réservoir de disconnexion intégré type AB5.

Raccordement entrée (Swm) : G1/2

Raccordement sortie (Sout) : G3/4

Type	PS [bar]	B	H	T	m [kg]	Pel [kW]	SPL [dB(A)]	dpu [bar]	qwm [l/h]	EAN	No d'article
PI 9.2	10	520	1056	350	38	0,75	74	1-8	100-450 *)	5901688829882	301060-40002

T = Profondeur de l'appareil

Pel = Puissance électrique

dpu = Plage de pression de service

qwm = Débit d'appoint d'eau

*) en fonction de la pression à Swm et Sout

Pleno Refill 6000, 12000 / Pleno Refill Demin 2000, 4000

Peut être utilisé dans toutes sortes d'installations, sauf avec Transféro Connect et Vento Connect

Pleno Refill

Unité hydraulique pour l'adoucissement de l'eau en liaison avec Vento/Transféro Connect. Filtre à 25 microns pour protéger le système hydraulique. Bouteille adoucisseur remplie de résine de haute qualité.

Brancher et monter, sur Transféro/Vento Connect.

Unités pour toutes les applications, y compris Transféro Connect et Vento Connect avec l'utilisation du régulateur de débit, inclus dans chaque Transféro / Vento Connect.

Module adoucisseur avec support mural et 25 µm filtre

Écrou tournant 3/4", filetage extérieur 3/4" pour joint plat, avec limiteur de débit.

Modèle	Capacité l x °dH	S _{in}	S _{out}	H	L1	L2	m [kg]	EAN	No d'article
Refill 6000 filter	6000	G3/4	G3/4	644	366	271	4,6	7640153570864	813 3010
Refill 12000 filter	12000	G3/4	G3/4	644	513	420	8,3	7640161631946	813 3011

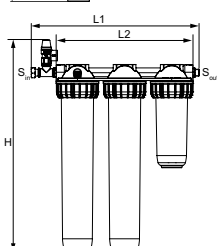
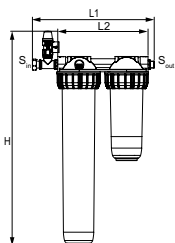
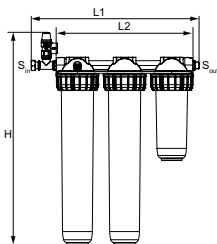
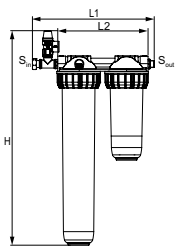

Module de déminéralisation avec support mural et 25 µm filtre

Écrou tournant 3/4", filetage extérieur 3/4" pour joint plat, avec limiteur de débit. Conforme à SWKI-BT-102-1.

Modèle	Capacité l x °dH	S _{in}	S _{out}	H	L1	L2	m [kg]	EAN	No d'article
Refill Demin 2000 filter	2000	G3/4	G3/4	571	366	271	4,1		813 3015
Refill Demin 4000 filter	4000	G3/4	G3/4	571	513	420	7,8		813 3016

→ = Direction du débit

Pleno Refill 16000, 36000, 48000 / Pleno Refill Demin 13500, 18000

Peut être utilisé dans toutes sortes d'installations, y compris avec Transféro Connect et Vento Connect

Pleno Refill

Unité hydraulique pour l'adoucissement de l'eau en liaison avec Vento/Transféro Connect. Filtre à 25 microns pour protéger le système hydraulique. Bouteille adoucisseur remplie de résine de haute qualité.

Brancher et monter, sur Transféro/Vento Connect.

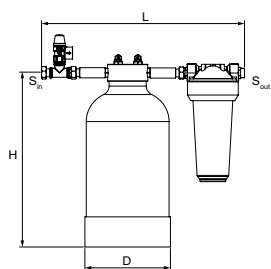

Module adoucisseur

Ecrou libre 3/4", filetage 3/4" adapté pour joint plat.

Pression nominale: PS 8

Température maxi. de fonctionnement : 45°C

Température mini. de fonctionnement : > 4°C

Modèle	Capacité l x °dH	S _{in}	S _{out}	D	H	L	m [kg]	EAN	No d'article
Refill 16000	16000	G3/4	G3/4	195	383	455	9,1	7640161630475	813 3210
Refill 36000	36000	G3/4	G3/4	220	466	455	13	7640161630482	813 3220
Refill 48000	48000	G3/4	G3/4	270	458	455	16,2	7640161630499	813 3230

Pleno Refill Demin

Unité hydraulique pour la déminéralisation de l'eau en liaison avec Vento/Transféro Connect. Filtre à 25 microns pour protéger le circuit hydraulique. Réservoir de déminéralisation rempli de résine de haute qualité.

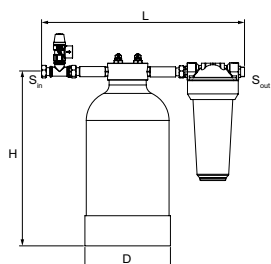

Module de déminéralisation

Ecrou libre 3/4", filetage 3/4" adapté pour joint plat.

Pression nominale: PS 8

Température maxi. de fonctionnement : 45°C

Température mini. de fonctionnement : > 4°C

Modèle	Capacité l x °dH	S _{in}	S _{out}	D	H	L	m [kg]	EAN	No d'article
Refill Demin 13500	13500	G3/4	G3/4	220	466	455	13	7640161630505	813 3260
Refill Demin 18000	18000	G3/4	G3/4	270	458	455	16,2	7640161630512	813 3270

→ = Direction du débit

Pleno Refill

Modules adoucisseurs et de déminéralisation de l'eau de réalimentation

Modules adoucisseurs d'eau de réalimentation en conformité avec VDI 2035 Bl.1 / SWKI-BT-102-1 / ÖNORM H5195-1 pour protéger de l'entartrage dans les installations de chauffage hydrauliques sans composants en aluminium. Pour les installations avec composants en aluminium, il existe une version à déminéralisation intégrale. Ensemble prémonté comprenant un adoucisseur, rempli d'une résine échangeuse d'ions à haut rendement, et un filtre fin (en option) de 25 µm.



Caractéristiques techniques

Applications:

Adoucisseur de l'eau de réalimentation dans les installations à eau chaude ou froide sans composants en aluminium ou complète déminéralisation.

Fonctions:

Adoucissement/déminéralisation de l'eau de réalimentation. Filtration en option.

Dimensions:

Demin 2000: DN 15
 Refill 6000: DN 15
 Les autres DN 20

Raccordement:

Entrée :
 Écrou tournant 3/4", joint plat
 Sortie :
 Filetage extérieur 3/4", joint plat

Classe de pression:

Pression nominale : PN 8
 Pression maximale de l'eau d'arrivée : 8 bar
 Pression minimale de l'eau d'arrivée : 2 bar

Température:

Température maxi. autorisée, TS: 45°C
 Température mini. autorisée, TSmin: 5°C

Débit maxi.:

Demin 2000/4000, Refill 6000/12000 :
 240 l/h limité par orifice
 Refill 16000 = 1500 l/h
 Refill 36000 = 1900 l/h
 Refill 48000 = 2800 l/h
 Refill Demin 13500 = 1000 l/h
 Refill Demin 18000 = 1800 l/h

Matériaux:

Corps : PP renforcé
 Embase fileté : Laiton
 Filtre : PET

Capacité de la cartouche:

Adoucissement :
 6000 l x ° dH 10680 l x ° fH
 12000 l x ° dH 21360 l x ° fH
 16000 l x ° dH 28500 l x ° fH
 36000 l x ° dH 64000 l x ° fH
 48000 l x ° dH 85000 l x ° fH
 Déminéralisation :
 2000 l x ° dH 3560 l x ° fH
 4000 l x ° dH 7120 l x ° fH
 13500 l x ° dH 24000 l x ° fH
 18000 l x ° dH 32000 l x ° fH

Marquage:

IMI Pneumatex Pleno Refill

Couleur:

Corps : bleu
 Enveloppe de la cartouche : transparente

Accessories:

Safety valve 8 bar (approval code letter "F") for self-protection.

Standards:

Remplissage selon normes VDI 2035 feuillet 1, SWKI-BT-102-1 (for Demin models) et ÖNORM H5195-1.

Pleno Refill 6000, 12000 / Pleno Refill Demin 2000, 4000

Pleno Refill

Unité hydraulique pour l'adoucissement de l'eau en liaison avec Vento/Transero Connect. Filtre à 25 microns pour protéger le système hydraulique. Bouteille adoucisseur remplie de résine de haute qualité.

Brancher et monter, sur Transero/Vento Connect.

Unités pour toutes les applications, y compris Transero Connect et Vento Connect avec l'utilisation du régulateur de débit, inclus dans chaque Transero / Vento Connect.

Module adoucisseur avec support mural et 25 µm filtre

Écrou tournant 3/4", filetage extérieur 3/4" pour joint plat, avec limiteur de débit.

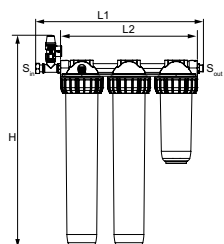
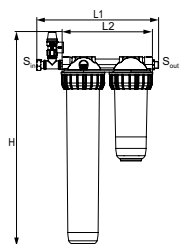
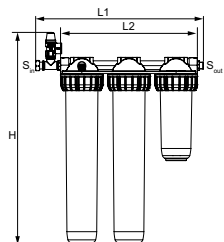
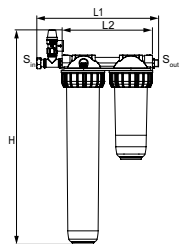

Modèle	Capacité l x °dH	S _{in}	S _{out}	H	L1	L2	m [kg]	EAN	No d'article
Refill 6000 filter	6000	G3/4	G3/4	644	366	271	4,6	7640153570864	813 3010
Refill 12000 filter	12000	G3/4	G3/4	644	513	420	8,3	7640161631946	813 3011

Module de déminéralisation avec support mural et 25 µm filtre

Écrou tournant 3/4", filetage extérieur 3/4" pour joint plat, avec limiteur de débit. Conforme à SWKI-BT-102-1.

Modèle	Capacité l x °dH	S _{in}	S _{out}	H	L1	L2	m [kg]	EAN	No d'article
Refill Demin 2000 filter	2000	G3/4	G3/4	571	366	271	4,1		813 3015
Refill Demin 4000 filter	4000	G3/4	G3/4	571	513	420	7,8		813 3016

→ = Direction du débit

Pleno Refill 16000, 36000, 48000 / Pleno Refill Demin 13500, 18000

Pleno Refill

Unité hydraulique pour l'adoucissement de l'eau en liaison avec Vento/Transféro Connect. Filtre à 25 microns pour protéger le système hydraulique. Bouteille adoucisseur remplie de résine de haute qualité.

Brancher et monter, sur Transféro/Vento Connect.

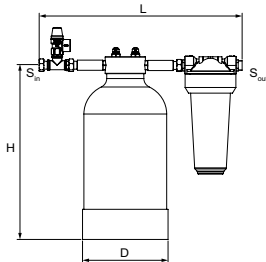

Module adoucisseur

Ecrou libre 3/4", filetage 3/4" adapté pour joint plat.

Pression nominale: PS 8

Température maxi. de fonctionnement : 45°C

Température mini. de fonctionnement : > 4°C

Modèle	Capacité l x °dH	S _{in}	S _{out}	D	H	L	m [kg]	EAN	No d'article
Refill 16000	16000	G3/4	G3/4	195	383	455	9,1	7640161630475	813 3210
Refill 36000	36000	G3/4	G3/4	220	466	455	13	7640161630482	813 3220
Refill 48000	48000	G3/4	G3/4	270	458	455	16,2	7640161630499	813 3230

Pleno Refill Demin

Unité hydraulique pour la déminéralisation de l'eau en liaison avec Vento/Transféro Connect. Filtre à 25 microns pour protéger le circuit hydraulique. Réservoir de déminéralisation rempli de résine de haute qualité.

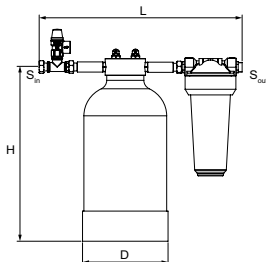

Module de déminéralisation

Ecrou libre 3/4", filetage 3/4" adapté pour joint plat.

Pression nominale: PS 8

Température maxi. de fonctionnement : 45°C

Température mini. de fonctionnement : > 4°C

In compliance with SWKI-BT-102-1.

Modèle	Capacité l x °dH	S _{in}	S _{out}	D	H	L	m [kg]	EAN	No d'article
Refill Demin 13500	13500	G3/4	G3/4	220	466	455	13	7640161630505	813 3260
Refill Demin 18000	18000	G3/4	G3/4	270	458	455	16,2	7640161630512	813 3270

→ = Direction du débit

Pleno P/PI pour Pleno Refill

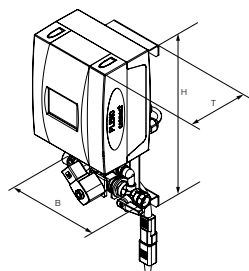

Pleno PIX Connect

Unité de commande TecBox. Systèmes d'appoint d'eau sans pompe. 1 électrovanne, 1 compteur d'eau à impulsion, raccordement pour Pleno P BA4 R. Control BrainCube.

Raccordement entrée (Swm) : G3/4

Raccordement sortie (Sout) : G1/2

Type	PS [bar]	B	H	T	m [kg]	Pel [kW]	Kvs	EAN	No d'article
PIX	10	198	392	190	4,3	0,04	1,4	5901688829851	301060-20001

T = Profondeur de l'appareil

Pel = Puissance électrique

Pleno P modules d'appoint d'eau pour Transfero Connect et Vento Connect

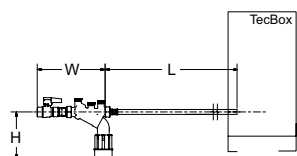

Pleno P BA4 R

Unité hydraulique pour le fonctionnement de l'appoint d'eau avec Vento/Transfero Connect, Pleno PX/PIX, Simply Compresso C 2.1-80 SWM et en association avec les modules Pleno Refill. Comprend une vanne d'arrêt, un clapet anti-retour, un filtre et un disconnecteur de type BA (classe de protection 4) selon EN 1717.

Raccordement (Swm) : G1/2

Type	PS [bar]	B	L	H	m [kg]	qwm [l/h]	EAN	No d'article
BA4 R	10	210	1300	135	1,1	350* 250** 50*** q(pw-pout) ****	7640161630147	813 3310

qwm = Débit d'appoint d'eau

* valeur moyenne maximale pour le dégazage de l'eau d'appoint avec Vento V/M et Transfero TV/TVI

** valeur moyenne maximale pour le dégazage de l'eau d'appoint avec Vento Compact

*** lors de l'utilisation du limiteur de débit pour un fonctionnement avec des cartouches de traitement d'eau à faible débit

**** pour une combinaison avec Pleno PX/PIX voir voir schéma q(pw-pout) dans la fiche technique Pleno Connect

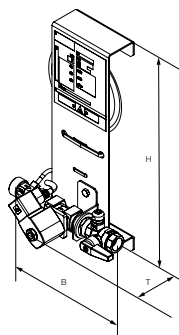

Pleno PX

Unité hydraulique. d'appoint d'eau sans pompe. 1 électrovanne, 1 compteur d'eau à impulsion, raccordement pour Pleno P BA4 R.

Raccordement entrée (Swm) : G3/4

Raccordement sortie (Sout) : G1/2

Type	PS [bar]	B	H	T	m [kg]	Pel [kW]	Kvs	EAN	No d'article
PX	10	198	356	150	1,5	0,02	1,4	7640161641792	301060-10011

T = Profondeur de l'appareil

Pel = Puissance électrique

Cartouches de recharge



Cartouches de recharge pour les modules adoucisseurs 6000/12000

Les modules du modèle 12000 nécessitent 2 cartouches.

Fonction : adoucisseur

Modèle	Colour	Longueur	EAN	No d'article
6000	Transparent	510	7640153570895	813 3101

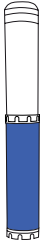

Cartouches de recharge pour les modules de déminéralisation 2000/4000

Les modules du modèle 4000 nécessitent 2 cartouches.

Fonction : Déminéralisation

Modèle	Colour	Longueur	EAN	No d'article
2000 Demin	Blue/transparent	510	7640153570901	813 3102

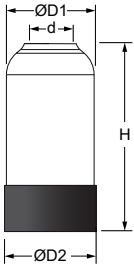

Cartouches de recharge pour les modules adoucisseurs 16000/36000/48000

Pour le remplacement du cartouche adoucisseur lorsque la limite de capacité a été atteinte ou après 2 ans.

Fonction : adoucisseur

Modèle	Capacité l x °dH	d	D1	D2	H	m [kg]	EAN	No d'article
Refill 16000	16000	G2 1/2	188	195	346	6,7	7640161630567	813 3211
Refill 36000	36000	G2 1/2	212	220	442	10,6	7640161630574	813 3221
Refill 48000	48000	G2 1/2	264	270	428	13,8	7640161630604	813 3231

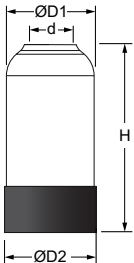

Cartouches de déminéralisation intégral pour les modules 13500/18000

Pour le remplacement du cartouche de déminéralisation lorsque la limite de capacité a été atteinte ou après 2 ans.

Fonction : Déminéralisation

Modèle	Capacité l x °dH	d	D1	D2	H	m [kg]	EAN	No d'article
Refill 13500	13500	G2 1/2	212	220	442	10,6	7640161630611	813 3261
Refill 18000	18000	G2 1/2	264	270	428	13,8	7640161630550	813 3271

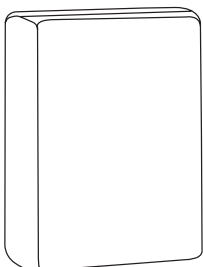

Sachet de résine pour recharge Demin 13500/18000

Pour le remplacement de la résine après 2 ans d'utilisation ou lorsque la limite de capacité est atteinte.

Fonction : Déminéralisation

Modèle	Capacité l x °dH	L	B	H	m [kg]	EAN	Article No.
Resin 13500	13500	480	330	110	6,75	5902276806964	304010-70103
Resin 18000	18000	480	330	130	9,0	5902276806971	304010-70104

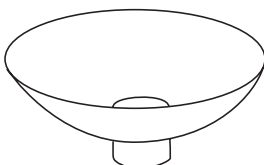

Entonnoir pour module de déminéralisation

Garantit un échange et un remplissage de résine sans déversement dans les unités 13 500/18 000 Demin.

Type	EAN	Article No.
Funnel	5902276806988	304010-70105

Accessoires

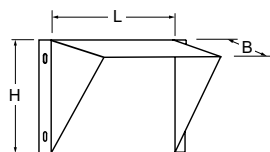

Support mural

Modèle	L	H	B	m [kg]	EAN	No d'article
CW	300	200	300	1,3	7640161631823	813 3113



Cartouche filtrante de recharge

Fonction : Filtration

Modèle	Finesse	Longueur	EAN	No d'article
25	25 µm	250	7640161631809	813 3111

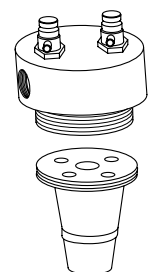

Tête de recharge pour Pleno Refill

Dotée d'un tamis supérieur. Pour passer à la nouvelle version de la tête si nécessaire.

Type	EAN	Article No.
Pleno Refill	5902276806957	304010-70102



Équipement de mesure de la dureté totale

Pour environ 100 mesures.

Fonction : Détermination de la dureté de l'eau en °dH.

Modèle	EAN	No d'article
GH 100	7640153570932	813 3120

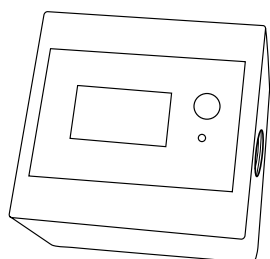

Compteur d'eau électronique avec compte à rebours pour réalimentation manuelle

Le compteur décompte la valeur de départ jusqu'à 0. L'écran se met alors à clignoter et un bip se fait entendre. Dans la version WM 24V, il est possible d'envoyer un signal de 24 V à un système de gestion technique de bâtiment. L'alimentation électrique peut être extérieure ou utilisez l'adaptateur NG (WM 24V). Le compteur peut afficher des valeurs négatives.

Plage de réglage : 0 - 99999 l

Plage de débits : 2 - 15 l/min

Modèle	Tension	Raccordement	EAN	No d'article
WM 24 V	24 V DC	3/8"	7640153570949	813 3121

Alimentation électrique 230V, 24V DC

Modèle	Entrée	Sortie	Puissance	EAN	No d'article
NG	230 V AC	24 V DC	15 Watt	7640153570963	813 3123

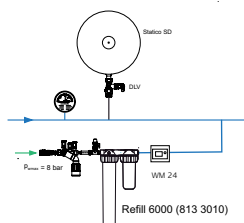

Réalimentation manuelle avec compteur d'eau électronique

Si la pression de l'installation tombe en dessous de la valeur minimum, le robinet à boisseau sphérique doit être ouvert manuellement. Le volume maximal de réalimentation de la cartouche doit être porté sur le compteur d'eau. Lorsque la quantité maximale d'eau de réalimentation est atteinte, un signal d'alarme se fait entendre et l'écran se met à clignoter. Il faut alors remplacer la cartouche.

Aquapresso



Stabilisation de la pression pour eau potable

Vases d'expansion à charge de gaz fixe pour systèmes d'eau potable. La vessie étanche est fabriquée en caoutchouc butyle qualité alimentaire. Les vases offrent une solution unique au niveau potabilité grâce à l'option de passage intégral du volume d'eau.

Caractéristiques techniques

Applications:

Installations d'eau chaude sanitaire, installations de surpression, teneur en chlorure max. 125 mg/l (70 °C), 250 mg/l (45 °C).

Classe de pression:

Pression mini. admissible, PSmin: 0 bar
Pression maxi. admissible, PS: voir les articles
Valeur limite pour les maintiens de pression (p0), Réglage d'usine: 4 bar

Température:

Température maxi. autorisée, TS: 120 °C
Température mini. autorisée, TSmin: -10 °C
Température de vessie maxi. autorisée, TB: 70 °C
Température de vessie mini. autorisée, TBmin: 5 °C

Matériaux:

Acier, couleur béryllium.
Raccord(s) inox.

Transport et stockage:

Hors gel, endroits secs

Normes:

Construit selon la norme PED 2014/68/EU.

Fonction, Équipement, Spécificité

- Vessie en butyle airproof étanche à l'air dépassant les exigences de la norme EN 13831 et conforme à la norme de fabrication PNEUMATEX, interchangeable (AG, AGF).
- Hydrowatch pour indication permanente du bon état de la vessie (ADF, AUF, AGF).
- Passage intégral du volume d'eau flowfresh (ADF, AUF, AGF).
- Regard d'inspection endoscopique pour contrôles internes (AU, AUF), deux trous d'homme à bride pour inspections internes (AG, AGF).
- Vase sur pieds pour installation verticale (AU, AUF, AG, AGF). Patte d'accrochage pour fixation murale (AD, ADF).

Articles

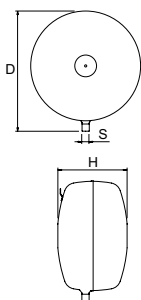
**Aquapresso AD**

En forme de disque.

Raccordement hydraulique en partie inférieure du vase.

Type	VN [l]	PS _{CH} [bar]	D	H**	m [kg]	S	EAN	No d'article
10 bar (PS)								
AD 8.10	8	10	314	166	3,8	R1/2	7640148633772	711 1000
AD 12.10	12	10	352	201	5,1	R1/2	7640148633789	711 1001
AD 18.10	18	10	393	224	6,5	R3/4	7640148633796	711 1002
AD 25.10	25	10	436	251	8,2	R3/4	7640148633802	711 1003
AD 35.10	35	10	485	280	10,1	R3/4	7640148633819	711 1004
AD 50.10	50	10	536	317	12,6	R1	7640148633826	711 1005
AD 80.10	80	10	636	347	16,9	R1	7640148633833	711 1006

VN = Volume nominal

PS_{CH} = Pression maximale autorisée Suisse: Pression jusqu'à laquelle le vase d'expansion ne doit pas faire l'objet d'une autorisation, selon la directive suisse SWKI HE301-01 ($PS \cdot VN \leq 3000 \text{ bar} \cdot \text{litre}$).

108/18 = 108 pièces par palette, 18 pièces au minimum par rangée de palette.

**) Tolérance 0 /+35.

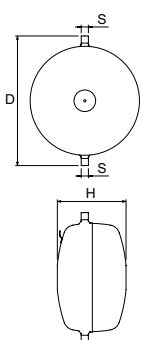
**Aquapresso ADF**

En forme de disque.

Raccordements hydrauliques en partie supérieure et inférieure du vase.

Passage intégral du volume d'eau flowfresh.

Type	VN [l]	PS _{CH} [bar]	D	H**	m [kg]	S	qN [m³/h]	EAN	No d'article
10 bar (PS)									
ADF 8.10	8	10	345	166	4	2x R1/2	0,6	7640148633840	711 2000
ADF 12.10	12	10	386	201	5,3	2x R1/2	0,6	7640148633857	711 2001
ADF 18.10	18	10	430	224	6,6	2x R3/4	1,0	7640148633864	711 2002
ADF 25.10	25	10	472	251	8,5	2x R3/4	1,0	7640148633871	711 2003
ADF 35.10	35	10	521	280	10,4	2x R3/4	1,0	7640148633888	711 2004
ADF 50.10	50	10	587	317	13	2x R1	1,7	7640148633895	711 2005
ADF 80.10	80	10	687	347	17,4	2x R1	1,7	7640148633901	711 2006

VN = Volume nominal

108/18 = 108 pièces par palette, 18 pièces au minimum par rangée de palette.

**) Tolérance 0 /+35.

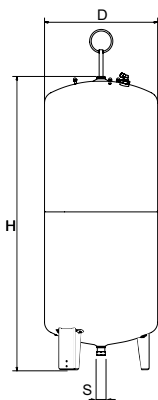
**Aquapresso AU**

Modèle cylindrique et élancé.

Type	VN [l]	PS _{CH} [bar]	D	H	H***	m [kg]	S	EAN	No d'article
10 bar (PS)									
AU 140.10	140	10	420	1274	1523	33	R1 1/4	7640148633918	711 1007
AU 200.10	200	10	500	1330	1566	41	R1 1/4	7640148633925	711 1008
AU 300.10	300	10	560	1451	1694	60	R1 1/4	7640148633932	711 1009
AU 400.10	400	7,5	620	1499	1761	70	R1 1/4	7640148633949	711 1010
AU 500.10	500	6	680	1588	1859	90	R1 1/4	7640148633956	711 1011
AU 600.10	600	5	740	1596	1872	108	R1 1/4	7640148633963	711 1012

VN = Volume nominal

PS_{CH} = Pression maximale autorisée Suisse: Pression jusqu'à laquelle le vase d'expansion ne doit pas faire l'objet d'une autorisation, selon la directive suisse SWKI HE301-01 ($PS \cdot VN \leq 3000 \text{ bar} \cdot \text{litre}$).

***) Hauteur maxi. lorsque le vase est incliné.

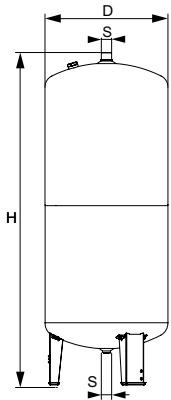

Aquapresso AUF

Modèle cylindrique et élancé.

Passage intégral du volume d'eau flowfresh.

Type	VN [l]	PS _{CH} [bar]	D	H	H***	m	S	qN [m³/h]	EAN	No d'article
10 bar (PS)										
AUF 140.10	140	10	420	1274	1562	34	2x R1 1/4	7,3	7640148633970	711 2007
AUF 200.10	200	10	500	1330	1577	42	2x R1 1/4	7,3	7640148633987	711 2008
AUF 300.10	300	10	560	1451	1711	61	2x R1 1/4	7,3	7640148633994	711 2009
AUF 400.10	400	7,5	620	1499	1773	71	2x R1 1/4	7,3	7640148634007	711 2010
AUF 500.10	500	6	680	1588	1870	91	2x R1 1/4	7,3	7640148634014	711 2011

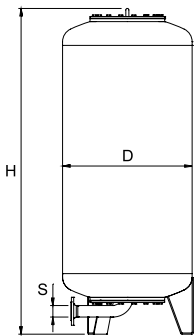

Aquapresso AG

Modèle cylindrique et élancé.

Type	VN [l]	PS _{CH} [bar]	D	H**	H***	m	S EN 1092-1	EAN	No d'article
10 bar (PS)									
AG 700.10	700	4,2	750	1901	1936	250	DN 50	7640148634038	711 1013
AG 1000.10	1000	3	850	2070	2126	340	DN 65	7640148634045	711 1014
AG 1500.10	1500	2	1016	2253	2328	460	DN 65	7640148634052	711 1015
AG 2000.10	2000	-	1016	2773	2826	760	DN 80	7640148634069	711 1020
AG 3000.10	3000	-	1300	2871	2955	920	DN 80	7640148634076	711 1017
16 bar (PS)									
AG 300.16	300	10	500	1824	1839	180	DN 50	7640148634175	711 3000
AG 500.16	500	6	650	1879	1906	250	DN 50	7640148634182	711 3001
AG 1000.16	1000	3	850	2103	2159	390	DN 65	7640148634205	711 3003
AG 1500.16	1500	2	1016	2256	2331	520	DN 65	7640148634212	711 3004
AG 2000.16	2000	-	1016	2792	2845	840	DN 80	7640148634229	711 3009
AG 3000.16	3000	-	1300	2898	2982	1000	DN 80	7640148634236	711 3006

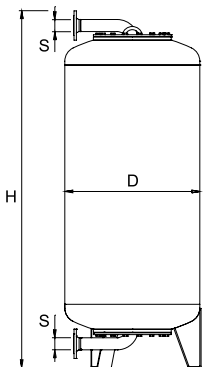

Aquapresso AGF

Modèle cylindrique et élancé.

Passage intégral du volume d'eau flowfresh.

Type	VN [l]	PS _{CH} [bar]	D	H**	H***	m	S EN 1092-1	qN [m³/h]	EAN	No d'article
10 bar (PS)										
AGF 700.10	700	4,2	750	1970	2062	260	2xDN 50	11,5	7640148634106	711 2013
AGF 1000.10	1000	3	850	2171	2310	355	2xDN 65	19,5	7640148634113	711 2014
AGF 1500.10	1500	2	1016	2354	2510	475	2xDN 65	19,5	7640148634120	711 2015
AGF 2000.10	2000	-	1016	2925	3084	775	2xDN 80	31,0	7640148634137	711 2020
AGF 3000.10	3000	-	1300	3022	3228	935	2xDN 80	31,0	7640148634144	711 2017
16 bar (PS)										
AGF 300.16	300	10	500	1891	1947	200	2xDN 50	11,5	7640148634267	711 4000
AGF 500.16	500	6	650	1946	2021	270	2xDN 50	11,5	7640148634274	711 4001
AGF 700.16	700	4,2	750	1970	2062	300	2xDN 50	11,5	7640148634281	711 4002
AGF 1000.16	1000	3	850	2218	2354	410	2xDN 65	19,5	7640148634298	711 4003
AGF 1500.16	1500	2	1016	2371	2526	540	2xDN 65	19,5	7640148634304	711 4004
AGF 2000.16	2000	-	1016	2941	3099	860	2xDN 80	31,0	7640148634311	711 4009
AGF 3000.16	3000	-	1300	3046	3252	1040	2xDN 80	31,0	7640148634328	711 4006

VN = Volume nominal

PS_{CH} = Pression maximale autorisée Suisse: Pression jusqu'à laquelle le vase d'expansion ne doit pas faire l'objet d'une autorisation, selon la directive suisse SWKI HE301-01 (PS * VN ≤ 3000 bar * litre).

**) Tolérance 0 /-100.

***) Hauteur maxi. lorsque le vase est incliné.

Zeparo Cyclone

Séparateurs de particules de boues et de magnétite pour montage horizontal et vertical

Séparateurs de particules de boue et de magnétites par effet cyclonique. Haute efficacité, 9 fois supérieure aux technologies actuelles. Facilité d'installation inégalée grâce au nouveau concept "toutes positions" : verticale, horizontale ou couchée. Protection accrue avec l'option barreau magnétique.



Caractéristiques techniques

Applications:

Systèmes de chauffage et de refroidissement.

Fluide:

Fluide non agressif et non toxique. Antigel à base d'éthylène ou de propylène glycol, jusqu'à 50 %.

Pression:

Pression maxi. autorisée, PS: 10 bar
Pression mini. autorisée, PSmin: 0 bar

Température:

Température maxi. autorisée, TS: 120 °C
Température mini. autorisée, TSmin: -10 °C

Matériaux:

Corps : Laiton
Insert cyclonique : PPS Ryton.
Joints : EPDM

Marquage:

Corps: PN, DN et flèche de sens de débit.
Indication avec TS et TSmin.

Transport et stockage:

En lieu sec.

Aimant et isolation thermique :

Aimant : NdFeB avec Ni-Cu-Ni/Protection contre la rouille
Calorifuge: Polypropylène expansé (EPP), anthracite. Conductivité thermique d'env. 0.035 W/mk. Classe anti-incendie B2 suivant DIN 4102 et E selon norme EN 13501-1.
Température maxi. autorisée: 110 °C.
Température mini. autorisée: 6-8 °C (au-dessus du point de rosée).

Zeparo Cyclone Dirt ZCD – Séparateur, modèle “Dirt” pour particules de boues

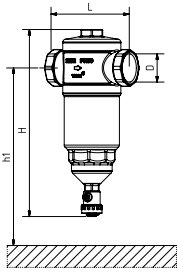

Zeparo Cyclone ZCD

Montage horizontal et vertical.

Taraudage selon norme ISO 228, sauf DN 20 : taraudage selon norme ISO 7/1.

Type	H	h1	L	q_{nom} [m ³ /h]	q_{max} [m ³ /h]	m [kg]	D	EAN	No d'article
ZCD 20 *	201	305	100	1,18	2,3	1,3	G3/4	7640153570543	789 7420
ZCD 25	201	305	100	1,47	3,8	1,3	G1	7640153570550	789 7425
ZCD 32	258	355	122	3,18	7,2	2,2	G1 1/4	7640153570567	789 7432
ZCD 40	310	400	158	4,75	10,2	3,7	G1 1/2	7640153570574	789 7440
ZCD 50	310	400	160	6,88	16,0	3,9	G2	7640153570581	789 7450

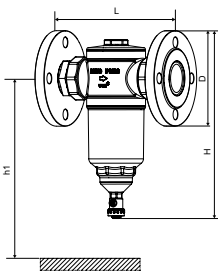

Zeparo Cyclone ZCDF

Montage horizontal et vertical.

Brides selon norme EN 1092-1.

Type	DN	H	h1	L	q_{nom} [m ³ /h]	q_{max} [m ³ /h]	m [kg]	D	EAN	No d'article
ZCDF 50	50	325	400	230	6.88	16.0	8.78	165	5902276895135	303040-80902

*) Peuvent être raccordés à des tubes lisses à l'aide du raccord à compression KOMBI.
 q_{max} calculé pour une vitesse maximum de 2 m/s

Kits Zeparo Cyclone ZCDM

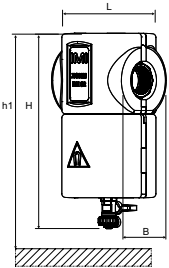

ZCD + ZCHM

Montage horizontal et vertical.

Type	H	h1	L	B	m [kg]	D	Nombre d'aimants	EAN	No d'article
20 *	213,5	305	100	110	1,4	G3/4	4	7640153570598	789 7520
25	213,5	305	100	110	1,4	G1	4	7640153570604	789 7525
32	269,5	355	122	132	2,4	G1 1/4	4	7640153570611	789 7532
40	327,2	400	158	160,5	3,9	G1 1/2	6	7640153570628	789 7540
50	327,2	400	160	160,5	4,2	G2	6	7640153570635	789 7550

*) Peuvent être raccordés à des tubes lisses à l'aide du raccord à compression KOMBI.
 q_{max} calculé pour une vitesse maximum de 2 m/s

Accessoires

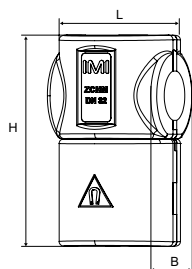

Aimant et calorifuge ZCHM

Le calorifuge avec aimant peut être monté sur le Zeparo Cyclone sans vidanger l'installation. Est aussi compatible avec le Zeparo Cyclone ZCDF avec brides.

Type	Size	H	L	B	Nombre d'aimants	m [kg]	EAN	No d'article
ZCHM 20-25	DN 20-25	175	108	110	4	0,126	7640161629158	787 7425
ZCHM 32	DN 32	232	132	134	4	0,189	7640161629202	787 7432
ZCHM 40-50	DN 40-50	289	158,5	160,5	6	0,310	7640161629219	787 7450

Pour sélectionner un Zeparo Cyclone avec aimant, vous devez commander le Zeparo Cyclone ZCD et le calorifuge avec aimant ZCHM de même diamètre ou utilisez le Kit ZCDM.

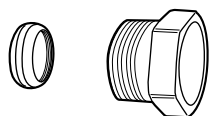

Raccord à compression KOMBI

Maxi. : 100°C

Écrou de compression: AMETAL® ou laiton, nickelé.

Cône: Laiton

(Pour plus d'information voir documentation KOMBI.)

Utiliser la douille TA 320 pour les tubes en cuivre et la douille TA 321 pour les tubes en acier.

Filetage de l'écrou de compression	Diam. ext. du tube	EAN	No d'article
G3/4	15	7318792875403	53 235-117
G3/4	18	7318792875601	53 235-121
G3/4	22	7318792875700	53 235-123

Zeparo ZT turnable

Microbulles, particules de boues, combinés

Gamme complète pour le dégazage et la séparation de microbulles, boues, de l'oxygène et de la magnétite dans les installations de chauffage, de refroidissement et les installations solaires. Pour une grande diversité d'applications. Le séparateur *Helistill* hélicoïdal tout nouvellement développé confère à ces produits un rendement exceptionnel.



Caractéristiques techniques

Applications:

Systèmes de chauffage et de refroidissement.

Fluide:

Fluide non agressif et non toxique.
Antigel à base d'éthylène ou de propylène glycol, jusqu'à 50 %.

Pression:

Pression maxi. autorisée, PS: 10 bar
Pression mini. autorisée, PSmin: 0 bar

Température:

Température maxi. autorisée, TS: 110 °C
Température mini. autorisée, TSmin: -10 °C

Matériaux:

Corps : Laiton
Inserts : PP 30% GF (plastique)
Clip : ressort en acier EN 10270-1 SH

Transport et stockage:

Hors gel, endroits secs

Aimant et isolation thermique :

Aimant : NdFeB avec Ni-Cu-Ni/Protection contre la rouille

Calorifuge: Polypropylène expansé (EPP), anthracite. Conductibilité thermique d'env. 0.035 W/mk. Classe anti-incendie B2 suivant DIN 4102 et E selon norme EN 13501-1.

Température maxi. autorisée: 110 °C.
Température mini. autorisée: 6-8 °C (au-dessus du point de rosée).

Zeparo ZTV - Séparateur de microbulles, Version dégazeur

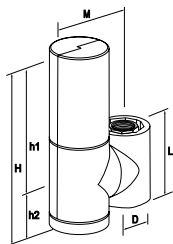

Zeparo ZTVI avec isolation

Raccordement avec filetage femelle ou tubes lisses (15,18 et 22 mm) complété par le raccord de compression KOMBI.

Installation horizontale ou verticale.

Type	H	h1	h2	L	M	[kg]	D	qN [m³/h]	qNmax [m³/h]	EAN	No d'article
ZTVI 20	268	194	74	110	122	1,97	G 3/4	1,15	2,3	7640161638914	303020-70501
ZTVI 25	268	194	74	110	122	2,07	G 1	1,8	3,8	7640161638938	303020-70601
ZTVI 32	268	194	74	110	122	2,11	G 1 1/4	3,0	7,2	7640161638952	303020-70701

qN = Capacité de refoulement / Débit nominal

qN_{max} = Débit maximal

Zeparo ZTMI - Séparateur de particules, version boues

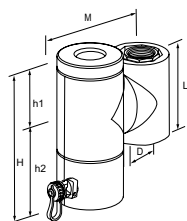

Zeparo ZTMI avec action magnétique et isolation

Tige magnétique sèche dans un doigt de gant pour augmenter l'efficacité de la fonction de captage de la magnétite.

Raccordement avec filetage femelle ou tubes lisses (15, 18 et 22 mm) complété par le raccord de compression KOMBI.

Installation horizontale ou verticale.

Type	H	h1	h2	L	M	[kg]	D	qN [m ³ /h]	qNmax [m ³ /h]	EAN	No d'article
ZTMI 20	197	74	123	110	157	1,89	G 3/4	1,15	2,3	7640161639119	303041-70501
ZTMI 25	197	74	123	110	157	1,94	G 1	1,8	3,8	7640161639133	303041-70601
ZTMI 32	197	74	123	110	157	2,04	G 1 1/4	3,0	7,2	7640161639157	303041-70701

qN = Capacité de refoulement / Débit nominal

qN_{max} = Débit maximal

Zeparo ZTKM - Séparateur de boue et microbulles, Version combinée

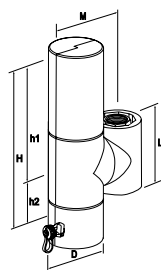

Zeparo ZTKMI avec isolation

Tige magnétique sèche dans un doigt de gant pour augmenter l'efficacité de la fonction de captage de la magnétite. Raccordement avec filetage femelle ou tubes lisses (15, 18 et 22 mm) complété par le raccord de compression KOMBI.

Installation horizontale ou verticale.

Type	H	h1	h2	L	M	[kg]	D	qN [m ³ /h]	qNmax [m ³ /h]	EAN	No d'article
ZTKMI 20	317	194	123	110	157	2,8	G 3/4	1,3	2,3	7640161639218	303051-80501
ZTKMI 25	317	194	123	110	157	2,9	G 1	2,1	3,8	7640161639232	303051-80601
ZTKMI 32	317	194	123	110	157	3	G 1 1/4	3,7	7,2	7640161639256	303051-80701

qN = Capacité de refoulement / Débit nominal

qN_{max} = Débit maximal

Accessoires

Zeparo ZHU - Isolation thermique pour Zeparo ZTD, ZTM, ZTK, ZTKM, ZTV

Systèmes de chauffage. Polypropylène expansé (EPP), anthracite.

Conductibilité thermique d'env. 0.035 W/mk. Classe anti-incendie B2 suivant DIN 4102.

Température maxi. autorisée: 110 °C.

Température mini. autorisée: 10 °C.

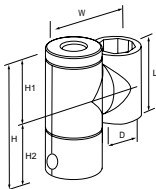

ZHU-ZTD/ZTM

Type	H	h1	h2	L	M	D	m [kg]	EAN	No d'article
20 - 32	197	74	123	110	122	75	0,14	7640161639164	303041-90001

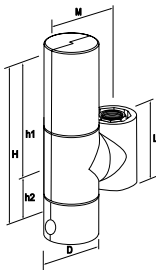

ZHU-ZTK/ZTKM

Type	H	h1	h2	L	M	D	m [kg]	EAN	No d'article
20 - 32	317	194	123	110	122	75	0,2	7640161639171	303041-90002

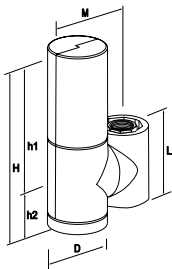

ZHU-ZTV

Type	H	h1	h2	L	M	D	m [kg]	EAN	No d'article
20 - 32	268	194	74	110	122	75	0,17	7640161639188	303041-90003

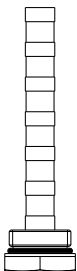

Zeparo ZTMA Tige magnétique

Pour une installation ultérieure de la fonction magnétique dans le séparateur de boues ZTD. Peut être installée sans vidange du système.

Type	S	[kg]	EAN	No d'article
20 - 32	G 1/2	0,3	7640161637405	303041-90010

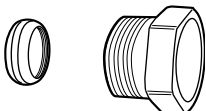

Raccord à compression KOMBİ

Maxi. : 100°C

Écrou de compression: AMETAL® ou laiton, nickelé.

Cône: Laiton

(Pour plus d'information voir documentation KOMBİ.)

Utiliser la douille TA 320 pour les tubes en cuivre et la douille TA 321 pour les tubes en acier.

Filetage de l'écrou de compression	Diam. ext. du tube	EAN	No d'article
G3/4	15	7318792875403	53 235-117
G3/4	18	7318792875601	53 235-121
G3/4	22	7318792875700	53 235-123

Zeparo ZU

Microbulles, particules de boues, combinés

Gamme complète pour le dégazage et la séparation des microbulles, boues et magnétite dans les installations de chauffage, de refroidissement et les installations solaires. Possède une grande diversité d'applications. Le séparateur *Helistill* hélicoïdal donne à ces produits un rendement exceptionnel.



Caractéristiques techniques

Applications:

Systèmes de chauffage, systèmes solaires, systèmes de refroidissement.

Fluide:

Fluide non agressif et non toxique.
Antigel à base d'éthylène ou de propylène glycol, jusqu'à 50 %.

Pression:

Pression maxi. autorisée, PS: 10 bar
Pression mini. autorisée, PSmin: 0 bar

Température:

Température maxi. autorisée, TS: 110 °C
Température mini. autorisée, TSmin: -10 °C
Zeparo ZUTS, ZUVS solar:
Température maxi. autorisée, TS: 160 °C
Température mini. autorisée, TSmin: -10 °C

Matériaux:

Purgeur, corps, mécanisme : Laiton
Séparateur *Helistill* : Plastique PP - 30 %
Fibre de verre
Joints : EPDM -10 – 110 °C | FPM (Viton)
-10 – 160 °C
Flotteur : Plastique -10 – 110 °C | Acier
inoxydable -10 – 160 °C

Transport et stockage:

Hors gel, endroits secs

Zeparo ZUT – Purgeur automatique grand débit, modèle “Top”

Convient pour la purge initiale des niveaux élevés lorsque le circuit est en cours de remplissage. Également pour la purge des radiateurs dans les petits circuits à des niveaux plus élevés. A installer sur les conduites aller et de retour, sur les colonnes montantes, en points hauts du circuit.

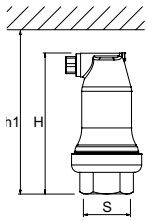

Zeparo ZUT

Filetage femelle. Installation verticale.

Type	H	h1	m [kg]	S	PS [bar]	EAN	No d'article
ZUT 15	124	149	0,6	Rp1/2	10	7640148632454	789 0515
ZUT 20	124	149	0,7	Rp3/4	10	7640148632461	789 0520
ZUT 25	124	149	0,7	Rp1	10	7640148632478	789 0525

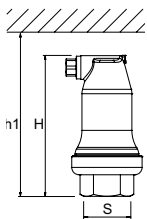

Zeparo ZUTS solaire

Filetage femelle. Installation verticale.

Type	H	h1	m [kg]	S	PS [bar]	EAN	No d'article
ZUTS 15	124	149	0,6	Rp1/2	10	7640148632492	789 1615

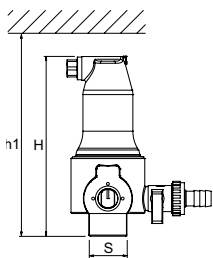

Zeparo ZUTX eXtra verrouillable

Filetage mâle. Installation verticale.

Type	H	h1	m [kg]	S	PS [bar]	EAN	No d'article
ZUTX 25	159	184	1,3	R1	10	7640148632485	789 1325

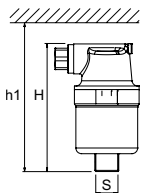

Zeparo ZUP

Filetage mâle. Installation verticale.

Type	H	h1	m [kg]	S	PS [bar]	EAN	No d'article
ZUP 10	90	110	0,4	R3/8	6	7640148632508	789 1510

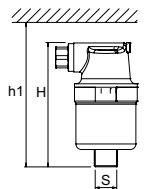

Zeparo ZUPN

ZUPN 10 - Filetage mâle. ZUPN 15 - Filetage femelle.

Installation verticale. Nickelé.

Type	H	h1	m [kg]	S	PS [bar]	EAN	No d'article
ZUPN 10	90	110	0,4	R3/8	6	7640161644359	789 1511
ZUPN 15	93	110	0,4	Rp1/2	6	7640161644366	789 1516

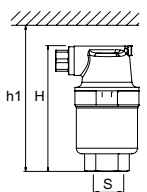

dpu = Plage de pression de service

Zeparo ZUV – Séparateur, modèle “Vent” pour microbulles

Destiné à la purge en fonctionnement. L'efficacité est limitée par la hauteur statique (HB) au-dessus du séparateur (voir tableau ci-dessous). À installer sur les conduites aller, près du générateur de chaleur, ou dans les circuits de refroidissement, sur la conduite retour près du groupe froid.

HB = hauteur statique requise pour la séparation des microbulles à la température maxi du circuit, en amont du séparateur.

tmax	°C	90	80	70	60	50	40	30	20	10
HB	mWs	15,0	13,4	11,7	10,0	8,4	6,7	5,0	3,3	1,7

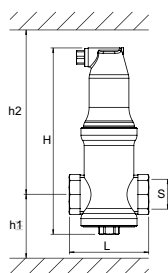

Zeparo ZUV

Filetage femelle. Raccordement sur conduite horizontale.

Type	H	h1	h2	L	m [kg]	S	qN [m³/h]	qN _{max} [m³/h]	EAN	No d'article
ZUV 20	204	73	176	88	1,1	G3/4	1,3	2,3	7640148632522	789 1120
ZUV 25	207	64	188	88	1,2	G1	2,1	3,8	7640148632546	789 1125
ZUV 32	239	81	203	88	1,4	G1 1/4	3,7	7,2	7640148632553	789 1132
ZUV 40	273	83	235	88	1,5	G1 1/2	5	10,2	7640148632560	789 1140

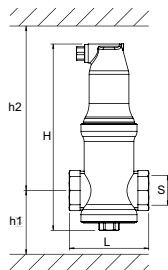

Zeparo ZUVS solaire

Filetage femelle. Raccordement sur conduite horizontale.

Type	H	h1	h2	L	m [kg]	S	qN [m³/h]	qN _{max} [m³/h]	EAN	No d'article
ZUVS 20	204	73	176	88	1,1	G3/4	1,3	2,3	7640148632607	789 1720
ZUVS 25	207	64	188	88	1,2	G1	2,1	3,8	7640148632621	789 1725
ZUVS 32	239	81	203	88	1,4	G1 1/4	3,7	7,2	7640148632638	789 1732
ZUVS 40	273	83	235	88	1,5	G1 1/2	5	10,2	7640148632645	789 1740

qN = Capacité de refoulement / Débit nominal

qN_{max} = Débit maximal

Zeparo ZUD/ZUM – Séparateur, modèle “Dirt” pour particules de boues

Convient pour le désembouage. Installé de préférence en amont des composants du circuit – générateurs de chaleur, appareils de comptage/mesure des calories, pompes – qui nécessitent une protection. La version ZU...M dotée d'un aimant en doigt de gant est particulièrement efficace.

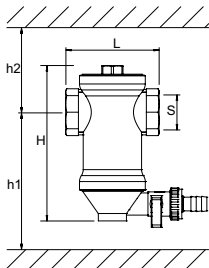

Zeparo ZUD

Filetage femelle. Raccordement sur conduite horizontale.

Type	H	h1	h2	L	m [kg]	S	qN [m³/h]	qN _{max} [m³/h]	EAN	No d'article
ZUD 20	141	128	78	88	0,9	G3/4	1,3	2,3	7640148632683	789 2120
ZUD 25	144	140	69	88	1,0	G1	2,1	3,8	7640148632706	789 2125
ZUD 32	176	155	86	88	1,2	G1 1/4	3,7	7,2	7640148632713	789 2132
ZUD 40	210	187	88	88	1,4	G1 1/2	5,0	10,2	7640148632720	789 2140

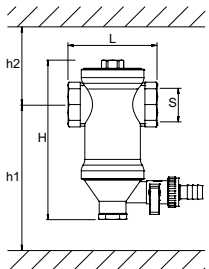

Zeparo ZUM avec action magnétique

Filetage femelle. Raccordement sur conduite horizontale.

Type	H	h1	h2	L	m [kg]	S	qN [m³/h]	qN _{max} [m³/h]	EAN	No d'article
ZUM 20	155	202	78	88	1,2	G3/4	1,3	2,3	7640148632768	789 3120
ZUM 25	158	214	70	88	1,3	G1	2,1	3,8	7640148632782	789 3125
ZUM 32	190	229	86	88	1,5	G1 1/4	3,7	7,2	7640148632799	789 3132
ZUM 40	224	261	86	88	1,6	G1 1/2	5	10,2	7640148632805	789 3140

qN = Capacité de refoulement / Débit nominal

qN_{max} = Débit maximal

Zeparo ZUKM – Séparateur, modèle “Kombi” pour microbulles et particules de boues

Dégazage et désembouage combinés. Dans les circuits de refroidissement, son installation est recommandée en amont du groupe froid. De cette façon, non seulement le générateur est protégé contre le dépôt de particules de boues, mais les températures plus élevées sont favorable à la séparation des bulles. Les circuits de chauffage avec une chaufferie en terrasse offrent également des conditions exceptionnelles pour un dégazage et une purge combinés. La séparation des microbulles n'est garantie que si les valeurs HB ne sont pas dépassées.

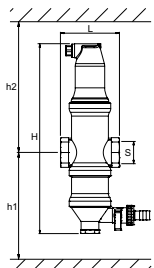

Zeparo ZUKM. Avec action magnétique

Tige magnétique dans un doigt de gant laiton pour augmenter l'efficacité de la fonction de captage de la magnétite.

Filetage femelle. Raccordement sur conduite horizontale

Type	H	h1	h2	L	m [kg]	S	qN [m³/h]	qN _{max} [m³/h]	EAN	No d'article
ZUKM 20	281	230	176	88	1,6	G3/4	1,3	2,3	7640148632898	789 4220
ZUKM 25	284	221	186	88	1,7	G1	2,1	3,8	7640148632911	789 4225
ZUKM 32	316	238	203	88	1,9	G1 1/4	3,7	7,2	7640148632928	789 4232
ZUKM 40	350	240	235	88	2,0	G1 1/2	5	10,2	7640148632935	789 4240

qN = Capacité de refoulement / Débit nominal

qN_{max} = Débit maximal

Zeparo ZUCM – Bouteille casse-pression, modèle “Collect” avec séparateur pour microbulles et particules de boues

Convient pour le découplage hydraulique des générateurs et des circuits distributions, en combinaison avec un dégazage et la récupération des particules de boues. A installer entre les circuits générateurs et distributions.

La séparation intégrée des microbulles n'est garantie que si les valeurs HB ne sont pas dépassées. Pour un fonctionnement optimal, les conditions de débit indiquées ci-dessous doivent être réglées entre V1 et V2 (voir exemples de cas page 5).

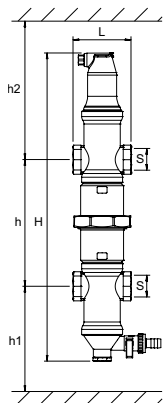

Zeparo ZUCM avec action magnétique

Barreau magnétique dans un doigt de gant laiton pour augmenter l'efficacité de la fonction de captage de la magnétite.

Filetage femelle. Raccordement sur conduite horizontale.

Type	H	h	h1	h2	L	m [kg]	S	qN [m ³ /h]	qN _{max} [m ³ /h]	EAN	No d'article
ZUCM 20	464	211	202	176	88	2,9	G3/4	1,3	2,3	7640148632997	789 5220
ZUCM 25	470	193	214	186	88	3,2	G1	2,1	3,8	7640148633017	789 5225
ZUCM 32	534	227	229	203	88	3,7	G1 1/4	3,7	7,2	7640148633024	789 5232
ZUCM 40	602	231	261	235	88	4,0	G1 1/2	5	10,2	7640148633031	789 5240

qN = Capacité de refoulement / Débit nominal

qN_{max} = Débit maximal

Accessoires pour séparateurs

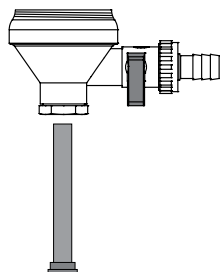

Zeparo ZU - Kit ajout d'un aimant

Ajout d'un aimant haute performance en doigt de gant pour les séparateurs ZUK, ZUC ou ZUD sans aimant. Le kit comprend une partie basse ZU, une vanne de vidange et un aimant en doigt de gant. Le corps du séparateur sur le circuit actuel est conservé.

Type	m [kg]	EAN	No d'article
ZUM partie basse	0,3	5902276808180	304010-60800

Zeparo ZHU – Isolation thermique pour les Zeparo ZUC, ZUD, ZUK, ZUT, ZUV

Systèmes de chauffage.

Polypropylène expansé (EPP), anthracite.

Conductivité thermique d'env. 0.035 W/mk.

Classe anti-incendie B2 suivant DIN 4102.

Température maxi. autorisée: 110 °C.

Température mini. autorisée: 10 °C.

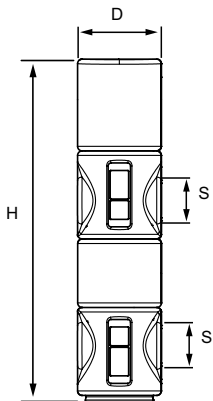
ZHU-ZUC/ZUCM

D	H	SD	m [kg]	S [DN]	EAN	No d'article
112	447	24	0,142	25	7640148639040	787 1525
112	511	24	0,146	32	7640148639088	787 1532
112	579	24	0,165	40	7640148639125	787 1540

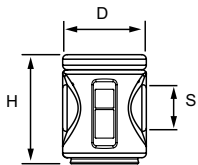
ZHU-ZUD/ZUM

D	H	SD	m [kg]	S [DN]	EAN	No d'article
112	144	24	0,044	20-22	7640148638982	787 1422
112	147	24	0,053	25	7640148639033	787 1425
112	179	24	0,055	32	7640148639071	787 1432
112	239	24	0,064	40	7640148639118	787 1440

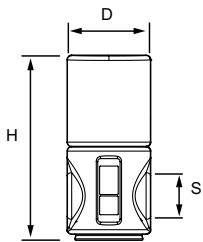
ZHU-ZUKM

D	H	SD	m [kg]	S [DN]	EAN	No d'article
112	244	24	0,070	20-22	7640148638975	787 1322
112	247	24	0,079	25	7640148639019	787 1325
112	279	24	0,080	32	7640148639064	787 1332
112	313	24	0,090	40	7640148639101	787 1340

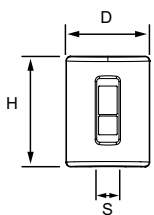
ZHU-ZUT

D	H	SD	m [kg]	S [DN]	EAN	No d'article
112	147	24	0,058	15-25	7640148639026	787 1125

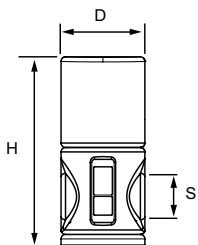
ZHU-ZUV

D	H	SD	m [kg]	S [DN]	EAN	No d'article
112	258	24	0,079	20-22	7640148638968	787 1222
112	261	24	0,088	25	7640148639002	787 1225
112	293	24	0,090	32	7640148639057	787 1232
112	327	24	0,100	40	7640148639095	787 1240

Quantité minimale de commande: 5 pièces.

Zeparo G-Force

Séparateurs de microbulles, de particules de boues et de magnétite

Séparateurs de particules de boue et de magnétites par effet cyclonique. Haute efficacité, 9 fois supérieure aux technologies actuelles. Facilité d'installation inégalée grâce au nouveau concept "toutes positions" : verticale, horizontale ou couchée. Protection accrue avec l'option barreau magnétique.



Caractéristiques techniques

Applications:

Systèmes de chauffage et de refroidissement.

Fluide:

Fluide non agressif et non toxique.
Antigel à base d'éthylène ou de propylène glycol, jusqu'à 50 %.

Pression:

Pression maxi. autorisée, PS: 16 bar et PN 25 (voir articles)
Pression mini. autorisée, PSmin: 0 bar

Température:

Température maxi. autorisée, TS:
- PN16: 110 °C
- PN25: 180 °C
Température mini. autorisée, TSmin: -10 °C

Matériaux:

Acier. Couleur béryllium.

Marquage:

Corps: et flèche de sens de débit.
Label: DN, PN, TS and TSmin.

Connexion:

Brides PN 16 selon EN-1092-1.
Raccord à souder.
Extrémités rainurées.

Transport et stockage:

En lieu sec.

Normes:

Construit selon la norme PED 2014/68/EU.

Articles

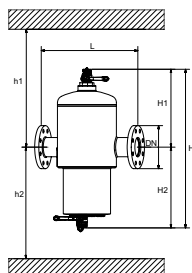

À brides

Installation en position verticale, horizontale ou couchée.

PN16

Type	S [DN]	H	H1	H2	h1	h2	L	q _{nom} [m ³ /h]	q _{max} [m ³ /h]	m [kg]	EAN	No d'article
ZG 65	65	815	420	395	685	645	350	10	40	23	7640161631489	303041-11000
ZG 80	80	900	445	455	710	705	470	18	56	37	7640161631496	303041-11100
ZG 100	100	960	445	515	710	765	475	37	95	40	7640161631502	303041-11200
ZG 125	125	1180	560	620	935	870	635	68	148	108	7640161631519	303041-11300
ZG 150	150	1250	560	690	935	940	635	100	216	118	7640161631526	303041-11400
ZG 200	200	1470	580	890	1065	1140	900	200	375	238	7640161631533	303041-11500
ZG 250	250	1705	630	1075	1115	1325	1100	345	575	443	7640161631540	303041-11600
ZG 300	300	1855	655	1200	1140	1450	1100	540	815	490	7640161631557	303041-11700

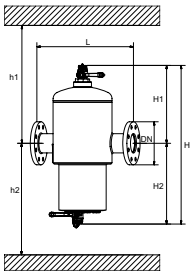

À brides

Installation en position verticale, horizontale ou couchée. Pour installations haute pression ou haute température.

PN25

Type	S [DN]	H	H1	H2	h1	h2	L	q _{nom} [m ³ /h]	q _{max} [m ³ /h]	m [kg]	EAN	No d'article
ZG 65	65	815	435	410	700	660	350	10	40	24,5	7640161632400	303041-31000
ZG 80	80	900	460	470	725	720	470	18	56	43	7640161632417	303041-31100
ZG 100	100	960	460	530	725	780	475	37	95	46	7640161632424	303041-31200
ZG 125	125	1180	575	635	950	885	635	68	148	130	7640161632431	303041-31300
ZG 150	150	1250	575	705	950	955	635	100	216	142	7640161632448	303041-31400
ZG 200	200	1470	595	905	1080	1155	900	200	375	355	7640161632455	303041-31500
ZG 250	250	1705	640	1065	1125	1315	1100	345	575	640	7640161632462	303041-31600
ZG 300	300	1855	665	1190	1150	1440	1100	540	815	715	7640161632479	303041-31700

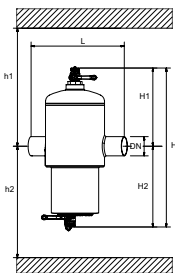

Raccord à souder

Installation en position verticale, horizontale ou couchée.

PN 16

Type	S [DN]	H	H1	H2	h1	h2	L	q _{nom} [m ³ /h]	q _{max} [m ³ /h]	m [kg]	EAN	No d'article
ZG 65 W	65	815	420	395	685	645	340	10	40	19	7640161631564	303041-21000
ZG 80 W	80	900	445	455	710	705	455	18	56	30	7640161631571	303041-21100
ZG 100 W	100	960	445	515	710	765	460	37	95	31	7640161631588	303041-21200
ZG 125 W	125	1180	560	620	935	870	615	68	148	97	7640161631595	303041-21300
ZG 150 W	150	1250	560	690	935	940	615	100	216	102	7640161631601	303041-21400
ZG 200 W	200	1470	580	890	1065	1140	880	200	375	220	7640161631618	303041-21500
ZG 250 W	250	1705	630	1075	1115	1325	1080	345	575	408	7640161631625	303041-21600
ZG 300 W	300	1855	655	1200	1140	1450	1080	540	815	446	7640161631632	303041-21700

Accessoires

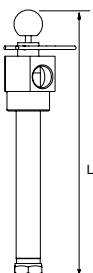
**Zeparo G-Force Magnet ZGM**

Unité magnétique. Pour montage dans Zeparo G-Force.

Pièce en T avec barreau magnétique et doigt de gant. Pour augmenter l'efficacité du captage de la magnétite.

Systèmes de chauffage, systèmes solaires, systèmes de refroidissement.

Antigel admis jusqu'à 50%.

Type	PS [bar]	TS [°C]	m [kg]	L	EAN	No d'article
ZGM 65-100	16	110	3,1	261	7640161632301	303051-11000
ZGM 125-150	16	110	3,6	371	7640161632318	303051-11300
ZGM 200-300	16	110	4,0	481	7640161634794	303051-11500

ZGM for PS > 16 bar and/or TS > 110°C on request.

Purgeur automatique grand débit, modèle "Top"**Zeparo ZUTX eXtra verrouillable**

Filetage mâle. Installation verticale.

Type	H	h1	m [kg]	S	PS [bar]	EAN	No d'article
ZUTX 25	159	184	1,3	R1	10	7640148632485	789 1325

dpu = Plage de pression de service

Le Zeparo est PN10 lors de l'utilisation du ZUTX.

Zeparo ZGI

Isolation thermique pour les Zeparo G-Force.

Systèmes de chauffage.

Laine de roche, coiffe en tôle d'acier galvanisée en 2 parties, faciles à assembler avec des colliers de serrage.

Conductibilité thermique d'env. 0.040 W/mK.

Classe anti-incendie A2 suivant DIN 4102.

Type	DN	SD*	H	D	m [kg]	EAN	No d'article
ZGI 65	65	40	520	305	2,8	7640161632325	303051-41000
ZGI 80	80	50	610	385	4,2	7640161632332	303051-41100
ZGI 100	100	50	670	385	4,6	7640161632349	303051-41200
ZGI 125	125	50	890	520	8,0	7640161632356	303051-41300
ZGI 150	150	50	960	520	8,7	7640161632363	303051-41400
ZGI 200	200	50	1130	720	22,0	7640161632370	303051-41500
ZGI 250	250	50	1350	930	38,0	7640161632387	303051-41600
ZGI 300	300	50	1470	930	41,5	7640161632394	303051-41700

*) Degré d'isolation

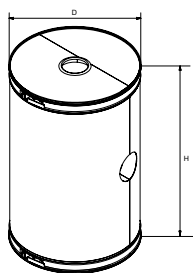
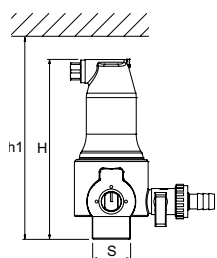

Zeparo ZIO

Séparateurs pour microbulles, de particules de boues et de magnétite

Quelle que soit la taille de l'application, la gamme Zeparo propose une solution complète et fiable lors de la présence d'air et de boues dans les installations de chauffage et d'eau glacée, de la purge initiale jusqu'à l'élimination des plus petites particules de magnétite. Le séparateur *Helistill* hélicoïdal donne à ces produits un rendement exceptionnel. Les séparateurs Zeparo Industrial (ZI) ont été spécialement développés pour répondre aux exigences des grandes installations et dans le but précis de concevoir un système exempt d'air ou de boues évitant l'utilisation de filtres qui s'obstruent et qui doivent être régulièrement changés.



Caractéristiques techniques

Applications:

Systèmes de chauffage, systèmes solaires, systèmes de refroidissement.

Fluide:

Fluide non agressif et non toxique. Antigel à base d'éthylène ou de propylène glycol, jusqu'à 50 %.

Pression:

Pression maxi. autorisée, PS: 10 bar - voir articles
Pression mini. autorisée, PSmin: 0 bar

Température:

Température maxi. autorisée, TS: 110°C
Température mini. autorisée, TSmin: -10°C

Matériaux:

Acier. Couleur béryllium.

Connexion:

Brides PN 16 selon EN-1092-1.

Normes:

Construit selon la norme PED 2014/68/EU.

Transport et stockage:

Hors gel, endroits secs

Zeparo ZIO

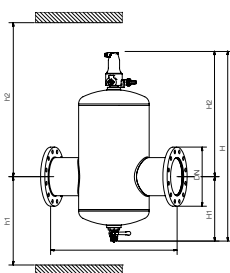

Zeparo ZIO DN 50-150

Type industriel.

Raccord à bride. Raccordement sur conduite horizontale.

Séparateur de boues ou de microbulles selon le sens et la position d'installation. Zeparo ZIO du DN 50 au DN 150 sont équipés d'un purgeur automatique ZUTX et d'une vanne à bille pour la vidange.

Séparateur de microbulles

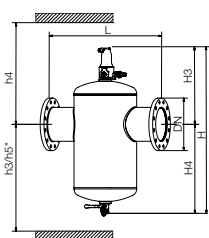

Séparateur de boues

Corps de soupape PN 10. Brides PN 16.

Type	DN	H	h1	h2	h3	h4	h5*	H1	H2	H3	H4	L	q _{nom} [m ³ /h]	q _{max} [m ³ /h]	m [kg]	EAN	No d'article
ZIO 50F	50	645	264	452	426	290	596	210	435	280	365	350	11	25	16	7640148633062	788 2050
ZIO 65F	65	645	264	452	426	290	596	210	435	280	365	350	19	42	18	7640148633079	788 2065
ZIO 80F	80	750	295	534	508	321	663	235	515	305	445	470	26	65	26	7640148633086	788 2080
ZIO 100F	100	750	295	534	508	321	663	235	515	305	445	475	44	100	29	7640148633093	788 2100
ZIO 125F	125	952	410	621	595	436	765	352	600	422	530	635	67	155	52	7640148633109	788 2125
ZIO 150F	150	952	410	621	595	436	765	352	600	422	530	635	95	222	56	7640148633116	788 2150

*) Dimension pour le montage avec un barreau magnétique

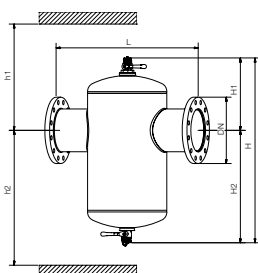

Zeparo ZIO DN 200-300

Type industriel.

Raccord à bride. Raccordement sur conduite horizontale.

Séparateur de boues ou de microbulles selon le sens et la position d'installation. Equipé de deux vannes à billes pour coté air et coté boues.

Séparateur d'air ZUTX DN25 non inclus.

Corps de soupape PN 10. Brides PN 16.

Type	DN	H	H1	H2	h1	h2	L	q _{nom} [m ³ /h]	q _{max} [m ³ /h]	m [kg]	EAN	No d'article
ZIO 200F	200	1010	390	620	805	910	775	170	395	95	7640161636637	303020-51500
ZIO 250F	250	1210	415	795	830	1085	890	306	618	139	7640161636644	303020-51600
ZIO 300F	300	1210	455	755	870	1045	1005	435	890	157	7640161636651	303020-51700

Versions PN 16 et PN 25, applications TS > 160 °C et dimensions DN 350 - DN 600 disponibles sur demande.

Accessoires pour séparateurs

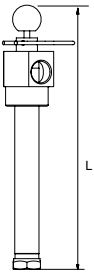

Zeparo ZIMA

Unité magnétique. Pour montage dans Zeparo ZIO.

Pièce en T avec tige magnétique et doigt de gant. Pour augmenter l'efficacité de la fonction de captage de la magnétite.

Type	m [kg]	L	EAN	No d'article
ZIMA 50-100	3,0	380	7640161645028	303051-10000
ZIMA 125-150	4,3	497	7640161645035	303051-10001
ZIMA 200	5,4	720	7640161645042	303051-10002
ZIMA 250-300	6,3	940	7640161645059	303051-10003

Isolation thermique

Laine de roche, coiffe en tôle d'acier galvanisée en 2 parties, faciles à assembler avec des colliers de serrage.

Conductibilité thermique d'env. 0.040 W/mK.

Classe anti-incendie A2 suivant DIN 4102.

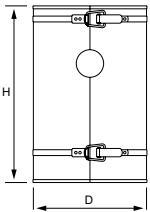

Zeparo ZHI

Isolation thermique pour les Zeparo ZIO.

Systèmes de chauffage.

Type	DN	D	H	SD*	m [kg]	EAN	No d'article
ZHI 50/65 ZIO	50/60	278	405	50	3,7	7640148633642	787 2065
ZHI 80/100 ZIO	80/100	349	515	60	7,3	7640148633659	787 2100
ZHI 125/150 ZIO	125/150	453	716	60	14,4	7640148633666	787 2150
ZHI 200 ZIO	200	536	840	60	20,9	7640148633673	787 2200

*) Degré d'isolation

Purgeur automatique grand débit, modèle "Top"

Zeparo ZUTX eXtra verrouillable

Filetage mâle. Installation verticale.

Pour la purge d'air automatique des Zeparo ZIO DN 200 - DN 600

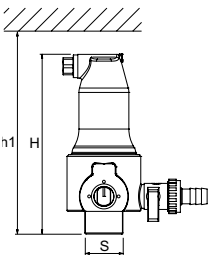

Type	H	h1	m [kg]	S	PS [bar]	EAN	No d'article
ZUTX 25	159	184	1,3	R1	10	7640148632485	789 1325

dpu = Plage de pression de service

Le Zeparo est PN10 lors de l'utilisation du ZUTX.

Ferro-Cleaner

Le filtre à flux magnétique

Le filtre à flux magnétique, Ferro Cleaner protège les installations thermiques contre la corrosion et l'embouage. Simple, pratique, que ce soit l'exploitation ou la maintenance, l'installation est efficace et sûre. Vertical ou horizontal, le Ferro Cleaner, peut être utilisé dans toutes les positions possibles, être installé sans perte de performance. Son design compact simplifie le montage sur la tuyauterie. L'installation n'en sera que positivement influencée au point de vue de sa performance et sa durée de vie.



Caractéristiques techniques

Applications:

Systèmes de chauffage, systèmes solaires, systèmes de refroidissement.

Pertes de charge:

< 5 kPa

Pression:

Type 80, 150 - 16 bar
Type 273, 323, 406, 606 - 10 bar

Température:

Température maxi. autorisée, TS: 110 °C
Température mini. autorisée, TSmin: -10 °C

Fluide:

Fluide non agressif et non toxique.
Antigel à base d'éthylène ou de propylène glycol, jusqu'à 50 %.

Matériaux:

Type 80: Laiton
Type 150: Bronze
Type 273, 323, 406 et 606: Acier inoxydable (1.4307)

Aimant:

Matériau: N 40 H néodyme-fer-bore min. 1050 mT (Rémanence)
Anode (en option) : Magnésium

Articles

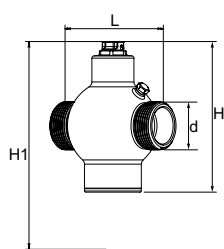

Type 80 - PN 16 avec aimant ou anode

DN	d	H	H1	L	Poids [kg]	q _{max} [l/h]	Aimant	EAN	No d'article
avec aimant									
32	1 1/4	140	220	110	1,5	5 500	1	7640153570314	792 1100
avec anode									
32	1 1/4	140	220	110	1,2	5 500	-	7640153570321	792 1101

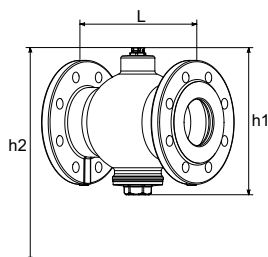

Type 150 - PN 16 avec aimant et anode

DN	h1	h2	L	Kg	Vol. maxi. [m³/h]	Aimant	EAN	No d'article
65	230	350	232	12,5	21	1	7640153570338	792 1102
80	230	350	232	13,5	28	1	7640153570345	792 1103
100	230	350	232	14,0	48	1	7640153570352	792 1104

h2 - Espace nécessaire pour enlever l'aimant

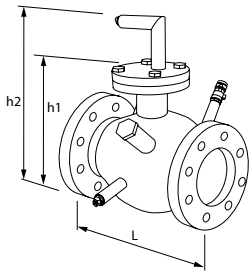
Type 273 - PN 10 avec aimant et anode

Brides PN 16

DN	h1	h2	L	Kg	Vol. maxi. [m³/h]	Aimant	EAN	No d'article
125	500	800	375	22,0	72	1	7640153570369	792 1125
150	500	800	366	25,0	102	1	7640153570376	792 1126
200	500	800	366	30,0	180	1	7640153570383	792 1127

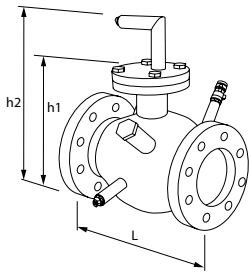
Type 323 - PN 10 avec aimant et anode

Brides PN 16

DN	h1	h2	L	Kg	Vol. maxi. [m³/h]	Aimants	EAN	No d'article
250	550	850	416	45	287	2	7640153570390	792 1128

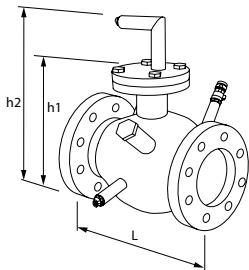
Type 406 - PN 10 avec aimant et anode

Brides PN 16

DN	h1	h2	L	Kg	Vol. maxi. [m³/h]	Aimants	EAN	No d'article
300	590	890	512	50	410	2	7640161626560	792 1112

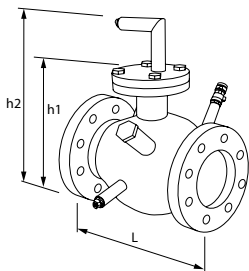
Type 606 - PN 10 avec aimant et anode

Brides PN 16

DN	h1	h2	L	Kg	Vol. maxi. [m³/h]	Aimants	EAN	No d'article
400	780	1100	634	80	645	3	7640161626577	792 1113
500	780	1100	634	100	1010	3	7640161629141	792 1114

h2 - Espace nécessaire pour enlever l'aimant

Accessoires

Anode de remplacement

Type	DN	d	L	EAN	No d'article
80	1 1/2	22	80	7640161632165	792 2001
150	1/2	18	60	7640153571007	792 2003
273-606	1	22	300	7640161626546	789 0919

Autres PN et DN sur demande.

Vannes d'arrêt pour Type 80 – voir fiche technique Globo H

Pour 1 set, veuillez utiliser: 2 raccords à vis et une vanne à boisseau sphérique.

Simply Vento

Pour réseau de chauffage.

Simply Vento est une centrale de dégazage *cyclonique* par dépression pour les installations de chauffage. Grâce au processus *cyclonique*, l'eau sous vide permet la complète séparation des gaz dissous. Principalement utilisée là où une solution performante, compacte et précise est requise. La commande **BrainCube Connect** équipée de ses nouvelles connexions permet de communiquer avec une GTB, d'autres BrainCube et également par commande à distance du système de pressurisation via un affichage en temps réel.



Caractéristiques techniques – Unité de commande TecBox

Applications:

Installations de chauffage.
Pour installations selon EN 12828,
SWKI HE301-01, EN 12976, ENV 12977,
EN 12952, EN 12953

Fluide:

Fluide non agressif et non toxique.
Antigel à base d'éthylène ou de propylène
glycol, jusqu'à 50 %.

Pression:

Pression mini. autorisée, PSmin: -1 bar.
Pression maxi. admissible, PS: 10 bar.

Température:

Température mini. autorisée, TSmin: 0°C
Température maxi. autorisée, TS: 90°C
Température ambiante maxi. autorisée,
TA: 40°C
Température ambiante mini. autorisée,
TAmin: 0°C

Tension d'alimentation:

1 x 230 V (± 10 %) / 50 Hz

Raccordements électriques:

Protection électrique selon les normes en
vigueur
3 sorties libres de potentiel (NO) pour
indication d'alarme externe (230V maxi.
2A)
1 RS 485 Entrée/Sortie
1 prise Ethernet RJ45
1 prise USB-Hub

Classe de protection:

IP 54 selon EN 60529

Raccordements mécaniques:

Sin1: entrée de l'installation G1/2"
Sout: sortie vers l'installation G1/2"

Matériaux:

Composants métalliques en contact avec
le fluide: acier au carbone, fonte, acier
inoxydable, AMETAL®, laiton, bronze.

Transport et stockage:

Hors gel, endroits secs

Normes :

Construit selon la norme
LV-D. 2014/35/EU
EMC-D. 2014/30/EU

Unité de commande TecBox, Simply Vento Chauffage

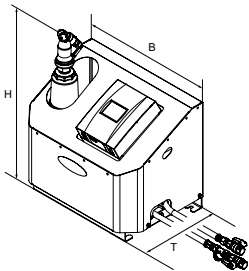

Simply Vento

Centrale de dégazage cyclonique par dépression. 1 pompe, 1 réservoir de dégazage cyclonique par dépression et 1 commande BrainCube Connect. 2 flexibles de raccordement avec vannes à bille. Raccord G1/2".

Type	B	H	T	m [kg]	PeI [kW]	VNd [m³]	SPL [dB(A)]	dpu [bar]	EAN	No d'article
10 bar (PS)										
V 2.1 S	520	575	350	30	0,75	10	~55*	0,5 - 2,5	7640161642287	303030-10400

T = Profondeur de l'appareil

VNd = Volume maxi. de l'installation

PeI = Puissance électrique

dpu = Plage de pression de service

*) Pompe en fonctionnement

Support mural insonorisant pour Vento VS/VF Connect

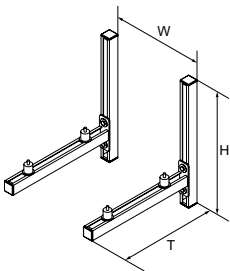

Support mural WB VSF

Support mural insonorisant pour Simply Vento Connect et Vento Compact Connect. Minimise de manière efficace la transmission du bruit de l'unité au mur de fixation.

Type	B	H	T	m [kg]	EAN	No d'article
V 2.1 S	376	500	520	7,5	7640161644557	301032-30021

B = Entraxe pour un montage optimal

Vento Connect

Pour réseau de chauffage et réseau de refroidissement.

Vento Connect est une centrale de dégazage *cyclonique* par dépression pour les installations de chauffage et les installations de refroidissement. Principalement utilisée là où une solution performante, compacte et précise est requise. La version industrielle VI a été conçue spécialement pour des applications haute pression jusqu'à 20,5 bar. La nouvelle commande **BrainCube Connect** équipée de ses nouvelles connexions permet de communiquer avec une GTB, d'autres BrainCube et également par commande à distance du système de pressurisation via un affichage en temps réel.



Caractéristiques techniques – Unité de commande TecBox

Applications:

Installations de chauffage, installations solaires, installations de refroidissement. Pour installations selon EN 12828, SWKI HE301-01, EN 12976, ENV 12977, EN 12952, EN 12953

Fluide:

Fluide non agressif et non toxique. Antigel à base d'éthylène ou de propylène glycol, jusqu'à 50 %.

Pression:

Pression mini. autorisée, PSmin: -1 bar. Pression maxi. admissible, PS: voir articles.

Température:

Température mini. autorisée, TSmin: 0°C
Température maxi. autorisée, TS: 90°C
Température ambiante maxi. autorisée, TA: 40°C
Température ambiante mini. autorisée, TAmin: 0°C

Tension d'alimentation:

Vento V/VF:
1 x 230 V (± 10 %) / 50 Hz
Vento VI:
Principale: 3x400V (± 10%) / 50Hz (3P+PE)
Commande: 230V (± 10%) / 50Hz (P+N+PE)

Raccordements électriques:

Protection électrique selon les normes en vigueur
4 (V/VI) ou 3 (VF) sorties libres de potentiel (NO) pour indication d'alarme externe (230V maxi. 2A)
1 RS 485 Entrée/Sortie
1 prise Ethernet RJ45
1 prise USB-Hub
Bornier sur PowerCube pour un câblage direct (Vento VI).

Classe de protection:

IP 54 selon EN 60529

Raccordements mécaniques:

Vento V/VI
Sin1: entrée de l'installation G3/4"
Sout: sortie vers l'installation G3/4"
Swm: entrée appoint d'eau G3/4"
Vento VF
Sin1: entrée de l'installation G1/2"
Sout: sortie vers l'installation G1/2"
Swm: entrée appoint d'eau G3/4"

Matériaux:

Composants métalliques en contact avec le fluide: acier au carbone, fonte, acier inoxydable, AMETAL[®], laiton, bronze.

Transport et stockage:

Hors gel, endroits secs

Normes :

Construit selon la norme
LV-D. 2014/35/EU
EMC-D. 2014/30/EU

Unité de commande TecBox, Vento Compact Connect Chauffage

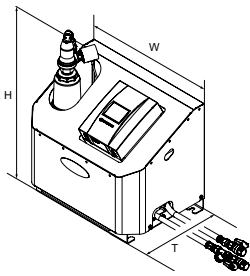

Vento Compact Connect

Centrale de dégazage *cyclonique* par dépression. 1 pompe et 2 électrovannes, 1 réservoir de dégazage *cyclonique* par dépression, raccordement pour remplissage automatique avec électrovanne et compteur d'eau, et commande BrainCube Connect.

2 flexibles de raccordement avec vannes à bille. Raccord G1/2".

Type	B	H	T	m	Pel	VNd	SPL	dpu	EAN	No d'article
				[kg]	[kW]	[m³]	[dB(A)]	[bar]		
10 bar (PS)										
V 2.1 FE	520	575	350	32	0,75	10	~55*	0,5 - 2,5	7640161642294	303030-20400

T = Profondeur de l'appareil

VNd = Volume maxi. de l'installation

Pel = Puissance électrique

dpu = Plage de pression de service

*) Pompe en fonctionnement

Support mural insonorisant pour Vento VS/VF Connect

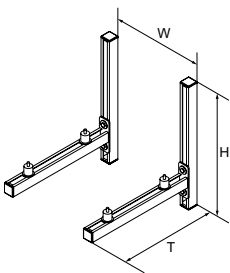

Support mural WB VSF

Support mural insonorisant pour Simply Vento Connect et Vento Compact Connect. Minimise de manière efficace la transmission du bruit de l'unité au mur de fixation.

Type	B	H	T	m	EAN	No d'article
				[kg]		
WB VSF	376	500	520	7,5	7640161644557	301032-30021

B = Entraxe pour un montage optimal

Unité de commande TecBox, Vento Connect Chauffage

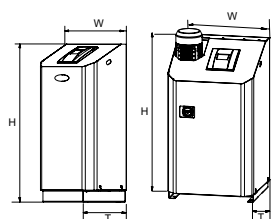
**Vento V/VI .1 E Connect**

Centrale de dégazage *cyclonique* par dépression. 1 pompe, 1 électrovanne et 1 vanne motorisée, 1 réservoir de dégazage *cyclonique* par dépression, raccordement pour remplissage automatique avec électrovanne et compteur d'eau, et commande BrainCube Connect.

Type	B	H	T	m	Pel	VNd	SPL	dpu	EAN	No d'article
				[kg]	[kW]	[m³]	[dB(A)]	[bar]		
10 bar (PS)										
V 4.1 E	500	920	530	40	0,75	300	~55*	1-2,5	7640161629752	812 1101
V 6.1 E	500	920	530	42	1,1	300	~55*	1,5-3,5	7640161629769	812 1102
V 8.1 E	500	920	530	43	1,4	300	~55*	2-4,5	7640161629776	812 1103
V 10.1 E	500	1300	530	57	1,7	300	~60*	3,5-6,5	7640161629783	812 1104
13 bar (PS)										
V 14.1 E	500	1300	530	67	1,7	300	~60*	5,5-10	7640161629790	812 1105
25 bar (PS)										
VI 19.1 E	570	1086	601	78	2,6	300	~60*	6,5-15,5	7640161636774	303031-60600
VI 25.1 E	570	1258	601	85	3,4	300	~60*	10,5-20,5	7640161636781	303031-60700

T = Profondeur de l'appareil

VNd = Volume maxi. de l'installation

Pel = Puissance électrique

dpu = Plage de pression de service

*) Pompe en fonctionnement

Unité de commande TecBox, Vento Connect Refroidissement

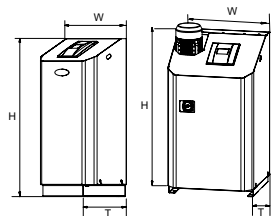
**Vento V/VI .1 EC Connect**

Centrale de dégazage *cyclonique* par dépression. 1 pompe, 1 électrovanne et 1 vanne motorisée, 1 réservoir de dégazage *cyclonique* par dépression, raccordement pour remplissage automatique avec électrovanne et compteur d'eau, et commande BrainCube Connect.

Isolation avec protection contre la condensation.

Type	B	H	T	m	Pel	VNd	SPL	dpu	EAN	No d'article
				[kg]	[kW]	[m³]	[dB(A)]	[bar]		
10 bar (PS)										
V 4.1 EC	500	920	530	41	0,75	300	~55*	1-2,5	7640161629806	812 1201
V 6.1 EC	500	920	530	43	1,1	300	~55*	1,5-3,5	7640161629813	812 1202
V 8.1 EC	500	920	530	44	1,4	300	~55*	2-4,5	7640161629820	812 1203
V 10.1 EC	500	1300	530	58	1,7	300	~60*	3,5-6,5	7640161629837	812 1204
13 bar (PS)										
V 14.1 EC	500	1300	530	68	1,7	300	~60*	5,5-10	7640161629844	812 1205
25 bar (PS)										
VI 19.1 EC	570	1086	601	86	2,6	300	~60*	6,5-15,5	7640161636958	303031-70600
VI 25.1 EC	570	1258	601	94	3,4	300	~60*	10,5-20,5	7640161636941	303031-70700

T = Profondeur de l'appareil

VNd = Volume maxi. de l'installation

Pel = Puissance électrique

dpu = Plage de pression de service

*) Pompe en fonctionnement

Pleno P systèmes d'appoint pour Vento V/VI/VF

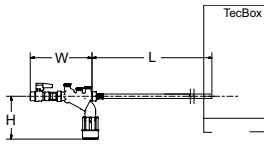

Pleno P BA4 R

Unité hydraulique pour le fonctionnement de l'appoint d'eau avec Vento/Transfero Connect, Pleno PX/PIX, Simply Compresso C 2.1-80 SWM et en association avec les modules Pleno Refill. Comprend une vanne d'arrêt, un clapet anti-retour, un filtre et un disconnecteur de type BA (classe de protection 4) selon EN 1717.

Raccordement (Swm) : G1/2

Type	PS [bar]	B	L	H	m [kg]	qwm [l/h]	EAN	No d'article
BA4 R	10	210	1300	135	1,1	350* 250** 50*** q(pw-pout) ****	7640161630147	813 3310

qwm = Débit d'appoint d'eau

* valeur moyenne maximale pour le dégazage de l'eau d'appoint avec Vento V/VI et Transfero TV/TVI

** valeur moyenne maximale pour le dégazage de l'eau d'appoint avec Vento Compact

*** lors de l'utilisation du limiteur de débit pour un fonctionnement avec des cartouches de traitement d'eau à faible débit

**** pour une combinaison avec Pleno PX/PIX voir voir schéma q(pw-pout) dans la fiche technique Pleno Connect

Pleno P systèmes d'appoint pur Vento V/VI

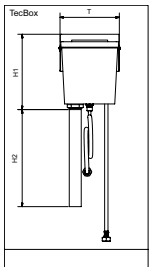

Pleno P AB5

Unité hydraulique pour l'appoint d'eau, en liaison avec Vento/Transfero Connect. Se compose d'un réservoir tampon type AB (classe de protection 5) selon EN 1717. Pour installation au dos de chaque unité. L'unité peut être utilisée aussi pour un adoucisseur d'eau d'un autre fournisseur ne pouvant pas atteindre le débit minimum qwm 1300l/h et par conséquent ne pouvant pas être raccordé directement.

Type	PS [bar]	T	H1	H2	m [kg]	qwm [l/h]	EAN	No d'article
AB5	10	220	280	1000	1,83	200	7640161630154	813 3320

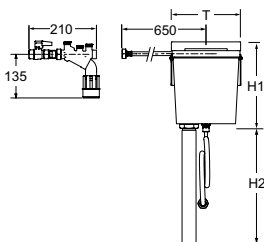

Pleno P AB5 R

Unité hydraulique pour l'appoint d'eau, en liaison avec Vento/Transfero Connect. Pourvue d'une protection de retour de fluide type Pleno P BA4R et des modules Pleno P AB5, EN 1717 classe de protection 5.

Type	PS [bar]	T	H1	H2	m [kg]	qwm [l/h]	EAN	No d'article
AB5 R	10	220	280	1000	3,8	200	7640161630161	813 3330

qwm = Débit d'appoint d'eau

T = Profondeur de l'appareil

Pleno Refill

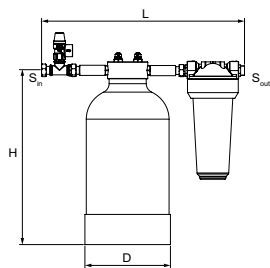

Pleno Refill

Unité hydraulique pour l'adoucissement de l'eau en liaison avec Vento/Transféro Connect. Filtre à 25 microns pour protéger le système hydraulique. Bouteille adoucisseur remplie de résine de haute qualité.

Ecrou libre 3/4", filetage 3/4" adapté pour joint plat.

Pression nominale: PS 8

Température maxi. de fonctionnement : 45°C

Température mini. de fonctionnement : > 4°C

Modèle	Capacité l x °dH	S _{in}	S _{out}	D	H	L	m [kg]	EAN	No d'article
Refill 16000	16000	G3/4	G3/4	195	383	455	9,1	7640161630475	813 3210
Refill 36000	36000	G3/4	G3/4	220	466	455	13	7640161630482	813 3220
Refill 48000	48000	G3/4	G3/4	270	458	455	16,2	7640161630499	813 3230

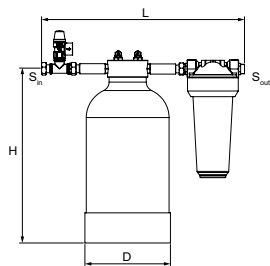

Pleno Refill Demin

Unité hydraulique pour la déminéralisation de l'eau en liaison avec Vento/Transféro Connect. Filtre à 25 microns pour protéger le circuit hydraulique. Réservoir de déminéralisation rempli de résine de haute qualité.

Ecrou libre 3/4", filetage 3/4" adapté pour joint plat.

Pression nominale: PS 8

Température maxi. de fonctionnement : 45°C

Température mini. de fonctionnement : > 4°C

Modèle	Capacité l x °dH	S _{in}	S _{out}	D	H	L	m [kg]	EAN	No d'article
Refill Demin 13500	13500	G3/4	G3/4	220	466	455	13	7640161630505	813 3260
Refill Demin 18000	18000	G3/4	G3/4	270	458	455	16,2	7640161630512	813 3270

→ = Direction du débit

Soupapes de sécurité

Soupapes de sécurité pour les applications de chauffage, solaires et de refroidissement, DN 15 – DN 50

Pour la protection d'installations de chauffage, solaires et de refroidissement en circuit fermé, avec une aux températures de départ jusqu'à 200°C, pour toutes les hauteurs statiques, conformes aux normes TRD 721, DIN 4751, SWKI HE301-01 et DIN EN 12828.



Caractéristiques techniques

Applications:

Circuits de chauffage, solaires et de refroidissement pour la sécurité des bâtiments et les applications industrielles.
Exemples concrets :

- Circuits de chaudières à condensation
- Circuits de chaudières à vapeur et industrielles
- Circuits d'eau froide et de refroidissement
- Circuits avec pompe à chaleur
- Usines de biogaz
- Réseaux de chauffage urbain et sous-stations
- Installations selon EN 12828, SWKI HE301-01
- SWKI HE301-01 autorise les soupapes de sécurité avec agrément DGH et DGF

Fonctions:

Protection contre les surpressions pour les générateurs de chaleur et les installations de chauffage.

Dimensions:

DN 15-50

Pression:

DSV...H :

Pression maxi. autorisée, PS : 3 bar
Pression mini. autorisée, PSmin : 0 bar

DSV...DGH (DN 15-32) :

Pression maxi. autorisée, PS : 25 bar
Pression mini. autorisée, PSmin : 0 bar

DSV...DGH Brides(DN 40-50), DSV...F :

Pression maxi. autorisée, PS : 16 bar
Pression mini. autorisée, PSmin : 0 bar

DSV...DGF :

Pression maxi. autorisée, PS : 25 bar
Pression mini. autorisée, PSmin : 0 bar

DSV...SOL :

Pression maxi. autorisée, PS : 10 bar
Pression mini. autorisée, PSmin : 0 bar

Précision:

DSV...H :

Pression de pleine fermeture : 0,5 bar
Pression de pleine ouverture : 0,5 bar
Soupapes sélectionnables : psv = 2,5 et 3,0 bar

DSV...DGH :

Pression de pleine fermeture : psv · 0,1 bar
Pression de pleine ouverture : psv · 0,1 bar
Soupapes sélectionnables : psv de 1,0 à 25 bar par palier de 0,5 bar (standard) et de 0,1 bar (sur demande).

DSV...SOL :

Tolérance à la pression de totale fermeture : psv · 0,2 bar et > 0,6 bar
Tolérance à la pression de totale ouverture : psv · 0,1 bar et > 0,5 bar
Soupapes sélectionnables : psv = 2, 3, 4, 6, 8 et 10 bar

DSV...F :

Tolérance à la pression de totale fermeture : psv · 0,2 bar et > 0,6 bar
Tolérance à la pression de totale ouverture : psv · 0,1 bar et > 0,1 bar
Soupapes sélectionnables : psv de 3 à 10 bar par palier de 1,0 bar.

DSV...DGF :

Tolérance à la pression de totale fermeture : psv · 0,1 bar
Tolérance à la pression de totale ouverture : psv · 0,1 bar
Soupapes sélectionnables : psv de 1,0 à 16 bar par palier de 0,5 bar (standard) et de 0,1 bar (sur demande).

Température:

Température maxi. autorisée, TS:

DSV...H, DSV...DGH: 120°C ¹⁾

DSV...SOL: 160°C

DSV...DGF: 200°C

DSV...F: 150°C

¹⁾ Les matériaux conviennent à des températures allant jusqu'à 160°C pendant le processus d'évacuation.
Température mini. autorisée, TSmin:
DSV...H, DGH, SOL: -10°C
DSV...DGF, DSV...F : -50°C

Fluide:

DSV...H: Antigel admis jusqu'à 30%.
DSV...DGH: Antigel admis jusqu'à 50%.
DSV...F: Antigel admis jusqu'à 100%.

Matériaux:

DSV...H, DSV...F, DSV...SOL :

Corps : bronze. Parties internes : Laiton.
Ressort : acier avec protection antirouille..

DSV...DGH :

Corps : bronze. Parties internes : Laiton.
Ressort : acier inoxydable.
DSV...DGH Flanges (DN 40-50) :
Fonte à graphite sphéroïdal GGG,
Couleur béryllium.

DSV...DGF :

Corps : bronze. Parties sèches internes : Laiton.

Pièces internes en contact avec le fluide : acier inoxydable.

Ressort : acier inoxydable.

Approbation:

Toutes les soupapes de sécurité présentées dans ce document technique ont des certificats et des approbations (D=Vapeur, G=Gaz, H=Chauffage, SOL=Solaire, F=Fluides). Pour plus de détails tels que les numéros de certificat, etc ..., veuillez vous reporter à leur déclaration de conformité.
Les soupapes de sécurité approuvées F, H, SOL ne sont pas autorisées pour les installations selon SWKI HE301-01. Des soupapes de sécurité approuvées DGF et DGH doivent être utilisées ici.

Garantie:

5 ans de garantie

Articles

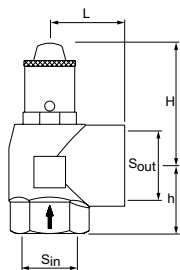
**Soupape de sécurité DSV...H**

À ressort, pouvant être testée manuellement, partie à ressort protégée par une membrane.
Raccord d'entrée et de sortie avec filetage femelle, raccord de sortie surdimensionnée.
Installation verticale.

Type	psv [bar]	QNsv _v [kW]	H	h	L	m [kg]	S _{in}	S _{out}	EAN	No d'article
DN 15										
DSV 15-3.0 H	3,0	50	70	28	34	0,3	G1/2	G3/4	7640148634816	537 1030
DN 20										
DSV 20-3.0 H	3,0	100	65	34	40	0,45	G3/4	G1	7640161632486	537 2030
DN 25										
DSV 25-3.0 H	3,0	200	75	41	45	0,75	G1	G1 1/4	7640148634854	537 3030
DN 32										
DSV 32-3.0 H	3,0	350	85	47	55	1,1	G1 1/4	G1 1/2	7640161632493	537 4030
DN 40										
DSV 40-3.0 H	3,0	600	155	54	62	2,2	G1 1/2	G2	7640148634892	537 5030
DN 50										
DSV 50-3.0 H	3,0	900	185	65	75	3,2	G2	G2 1/2	7640148634915	537 6030

QNsv_v - Puissance d'évacuation d'une soupape de sécurité avec de la vapeur selon test des composants, rapportée à la capacité calorifique d'un générateur de chaleur.

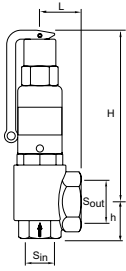

Soupape de sécurité DSV...DGH

À ressort, avec poignée de test, chambre du ressort protégée par membrane, compense la pression.
Raccord d'entrée et de sortie avec filetage femelle, raccord de sortie surdimensionnée.
Installation verticale.

DN 15

Type*	psv [bar]	QNsv _v [kW]	QNsv _w [MW]	H	h	L	m [kg]	S _{in}	S _{out}	EAN	No d'article
DSV 15-2.0 DGH	2,0	68	3,6	91	30	40	0,4	G1/2	G1	7640161632509	536 1020
DSV 15-2.5 DGH	2,5	79	4,0	91	30	40	0,4	G1/2	G1	7640161632516	536 1025
DSV 15-3.0 DGH	3,0	89	4,4	91	30	40	0,4	G1/2	G1	7640161632523	536 1030
DSV 15-3.5 DGH	3,5	99	4,7	91	30	40	0,4	G1/2	G1	7640161632530	536 1035
DSV 15-4.0 DGH	4,0	109	5,0	91	30	40	0,4	G1/2	G1	7640161632547	536 1040
DSV 15-4.5 DGH	4,5	119	5,3	91	30	40	0,4	G1/2	G1	7640161632554	536 1045
DSV 15-5.0 DGH	5,0	129	5,6	91	30	40	0,4	G1/2	G1	7640161632561	536 1050
DSV 15-5.5 DGH	5,5	139	5,9	91	30	40	0,4	G1/2	G1	7640161632578	536 1055
DSV 15-6.0 DGH	6,0	149	6,2	91	30	40	0,4	G1/2	G1	7640161632585	536 1060
DSV 15-7.0 DGH	7,0	168	6,6	91	30	40	0,4	G1/2	G1	7640161632608	536 1070
DSV 15-8.0 DGH	8,0	187	7,1	91	30	40	0,4	G1/2	G1	7640161632622	536 1080
DSV 15-9.0 DGH	9,0	206	7,5	91	30	40	0,4	G1/2	G1	7640161632646	536 1090
DSV 15-10.0 DGH	10,0	225	7,9	91	30	40	0,4	G1/2	G1	7640161632660	536 1100

DN 20

Type*	psv [bar]	QNsv _v [kW]	QNsv _w [MW]	H	h	L	m [kg]	S _{in}	S _{out}	EAN	No d'article
DSV 20-2.0 DGH	2,0	152	10,4	158	39	43	1,0	G3/4	G1 1/4	7640153584090	536 2020
DSV 20-2.5 DGH	2,5	182	11,6	158	39	43	1,0	G3/4	G1 1/4	7640161632677	536 2025
DSV 20-3.0 DGH	3,0	210	12,7	158	39	43	1,0	G3/4	G1 1/4	7640161632684	536 2030
DSV 20-3.5 DGH	3,5	234	13,7	158	39	43	1,0	G3/4	G1 1/4	7640161632691	536 2035
DSV 20-4.0 DGH	4,0	258	14,7	158	39	43	1,0	G3/4	G1 1/4	7640161632707	536 2040
DSV 20-4.5 DGH	4,5	282	15,6	158	39	43	1,0	G3/4	G1 1/4	7640161632714	536 2045
DSV 20-5.0 DGH	5,0	305	16,4	158	39	43	1,0	G3/4	G1 1/4	7640161632721	536 2050
DSV 20-5.5 DGH	5,5	329	17,2	158	39	43	1,0	G3/4	G1 1/4	7640161632738	536 2055
DSV 20-6.0 DGH	6,0	352	18,0	158	39	43	1,0	G3/4	G1 1/4	7640161632745	536 2060
DSV 20-7.0 DGH	7,0	397	19,4	158	39	43	1,0	G3/4	G1 1/4	7640161632769	536 2070
DSV 20-8.0 DGH	8,0	442	20,8	158	39	43	1,0	G3/4	G1 1/4	7640161632783	536 2080
DSV 20-9.0 DGH	9,0	487	22,0	158	39	43	1,0	G3/4	G1 1/4	7640161632806	536 2090
DSV 20-10.0 DGH	10,0	530	23,2	158	39	43	1,0	G3/4	G1 1/4	7640161632820	536 2100

QNsv_v - Puissance d'évacuation d'une soupape de sécurité avec de la vapeur selon test des composants, rapportée à la capacité calorifique d'un générateur de chaleur.

qNsv_w - Puissance d'évacuation d'une soupape de sécurité en cas de fuite d'eau selon test composant. Par rapport à la puissance thermique d'un générateur de chaleur ou d'un groupe froid, on peut supposer : 1 l/h = 1 kW.

DN 25

Type*	psv [bar]	QNsv _v [kW]	QNsv _w [MW]	H	h	L	m [kg]	S _{in}	S _{out}	EAN	No d'article
DSV 25-2.0 DGH	2,0	236	17	192	45	50	1,8	G1	G1 1/2	7640148635028	536 3020
DSV 25-2.5 DGH	2,5	277	19	192	45	50	1,8	G1	G1 1/2	7640148635073	536 3025
DSV 25-3.0 DGH	3,0	320	21	192	45	50	1,8	G1	G1 1/2	7640148635127	536 3030
DSV 25-3.5 DGH	3,5	357	22	192	45	50	1,8	G1	G1 1/2	7640148635172	536 3035
DSV 25-4.0 DGH	4,0	393	24	192	45	50	1,8	G1	G1 1/2	7640148635226	536 3040
DSV 25-4.5 DGH	4,5	430	25	192	45	50	1,8	G1	G1 1/2	7640148635271	536 3045
DSV 25-5.0 DGH	5,0	465	27	192	45	50	1,8	G1	G1 1/2	7640148635325	536 3050
DSV 25-5.5 DGH	5,5	501	28	192	45	50	1,8	G1	G1 1/2	7640148635370	536 3055
DSV 25-6.0 DGH	6,0	537	29	192	45	50	1,8	G1	G1 1/2	7640148635424	536 3060
DSV 25-7.0 DGH	7,0	605	32	192	45	50	1,8	G1	G1 1/2	7640148635523	536 3070
DSV 25-8.0 DGH	8,0	674	34	192	45	50	1,8	G1	G1 1/2	7640148635622	536 3080
DSV 25-9.0 DGH	9,0	742	36	192	45	50	1,8	G1	G1 1/2	7640148635721	536 3090
DSV 25-10.0 DGH	10,0	808	38	192	45	50	1,8	G1	G1 1/2	7640148635820	536 3100

DN 32

Type*	psv [bar]	QNsv _v [kW]	QNsv _w [MW]	H	h	L	m [kg]	S _{in}	S _{out}	EAN	No d'article
DSV 32-2.0 DGH	2,0	401	29	264	55	61	4,0	G1 1/4	G2	7640148635936	536 4020
DSV 32-2.5 DGH	2,5	481	33	264	55	61	4,0	G1 1/4	G2	7640148635981	536 4025
DSV 32-3.0 DGH	3,0	555	36	264	55	61	4,0	G1 1/4	G2	7640148636032	536 4030
DSV 32-3.5 DGH	3,5	619	39	264	55	61	4,0	G1 1/4	G2	7640148636087	536 4035
DSV 32-4.0 DGH	4,0	682	42	264	55	61	4,0	G1 1/4	G2	7640148636131	536 4040
DSV 32-4.5 DGH	4,5	746	44	264	55	61	4,0	G1 1/4	G2	7640148636186	536 4045
DSV 32-5.0 DGH	5,0	808	47	264	55	61	4,0	G1 1/4	G2	7640148636230	536 4050
DSV 32-5.5 DGH	5,5	870	49	264	55	61	4,0	G1 1/4	G2	7640148636285	536 4055
DSV 32-6.0 DGH	6,0	931	51	264	55	61	4,0	G1 1/4	G2	7640148636339	536 4060
DSV 32-7.0 DGH	7,0	1051	55	264	55	61	4,0	G1 1/4	G2	7640148636438	536 4070
DSV 32-8.0 DGH	8,0	1170	59	264	55	61	4,0	G1 1/4	G2	7640148636537	536 4080
DSV 32-9.0 DGH	9,0	1287	62	264	55	61	4,0	G1 1/4	G2	7640148636636	536 4090
DSV 32-10.0 DGH	10,0	1402	66	264	55	61	4,0	G1 1/4	G2	7640148636735	536 4100

QNsv_v - Puissance d'évacuation d'une soupape de sécurité avec de la vapeur selon test des composants, rapportée à la capacité calorifique d'un générateur de chaleur.

qNsv_w - Puissance d'évacuation d'une soupape de sécurité en cas de fuite d'eau selon test composant. Par rapport à la puissance thermique d'un générateur de chaleur ou d'un groupe froid, on peut supposer : 1 l/h = 1 kW.

*) La soupape est livrable tarée jusqu'à 16 bar.

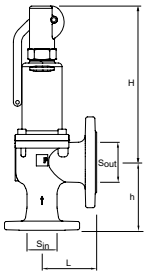

Soupape de sécurité DSV...DGH

À ressort, avec poignée de test, chambre du ressort protégée par membrane.

Côté entrée et sortie avec raccords à brides, sortie surdimensionnée.

Installation verticale.

DN 40

Type*	psv [bar]	QNsv _v [kW]	QNsv _w [MW]	H	h	L	m	S _{in} PN40	S _{out} PN16	EAN	No d'article
DSV 40-3.0 DGH	3,0	1040	55	345	140	115	17,0	DN40	DN65	7640148636940	536 5030
DSV 40-3.5 DGH	3,5	1160	59	345	140	115	17,0	DN40	DN65	7640148636995	536 5035
DSV 40-4.0 DGH	4,0	1280	63	345	140	115	17,0	DN40	DN65	7640148637046	536 5040
DSV 40-4.5 DGH	4,5	1400	67	345	140	115	17,0	DN40	DN65	7640148637091	536 5045
DSV 40-5.0 DGH	5,0	1510	71	345	140	115	17,0	DN40	DN65	7640148637145	536 5050
DSV 40-5.5 DGH	5,5	1625	74	345	140	115	17,0	DN40	DN65	7640148637190	536 5055
DSV 40-6.0 DGH	6,0	1740	77	345	140	115	17,0	DN40	DN65	7640148637244	536 5060
DSV 40-7.0 DGH	7,0	1965	84	345	140	115	17,0	DN40	DN65	7640148637343	536 5070
DSV 40-8.0 DGH	8,0	2190	89	345	140	115	17,0	DN40	DN65	7640148637442	536 5080
DSV 40-9.0 DGH	9,0	2400	95	345	140	115	17,0	DN40	DN65	7640148637541	536 5090
DSV 40-10.0 DGH	10,0	2620	100	345	140	115	17,0	DN40	DN65	7640148637640	536 5100

DN 50

Type*	psv [bar]	QNsv _v [kW]	QNsv _w [MW]	H	h	L	m	S _{in} PN40	S _{out} PN16	EAN	No d'article
DSV 50-3.0 DGH	3,0	1600	85	345	150	120	19,0	DN50	DN80	7640148637855	536 6030
DSV 50-3.5 DGH	3,5	1790	91	345	150	120	19,0	DN50	DN80	7640148637909	536 6035
DSV 50-4.0 DGH	4,0	1980	98	345	150	120	19,0	DN50	DN80	7640148637954	536 6040
DSV 50-4.5 DGH	4,5	2160	104	345	150	120	19,0	DN50	DN80	7640148638005	536 6045
DSV 50-5.0 DGH	5,0	2330	109	345	150	120	19,0	DN50	DN80	7640148638050	536 6050
DSV 50-5.5 DGH	5,5	2510	114	345	150	120	19,0	DN50	DN80	7640148638104	536 6055
DSV 50-6.0 DGH	6,0	2680	120	345	150	120	19,0	DN50	DN80	7640148638159	536 6060
DSV 50-7.0 DGH	7,0	3030	129	345	150	120	19,0	DN50	DN80	7640148638258	536 6070
DSV 50-8.0 DGH	8,0	3370	138	345	150	120	19,0	DN50	DN80	7640148638357	536 6080
DSV 50-9.0 DGH	9,0	3710	146	345	150	120	19,0	DN50	DN80	7640148638456	536 6090
DSV 50-10.0 DGH	10,0	4040	154	345	150	120	19,0	DN50	DN80	7640148638555	536 6100

QNsv_v - Puissance d'évacuation d'une soupape de sécurité avec de la vapeur selon test des composants, rapportée à la capacité calorifique d'un générateur de chaleur.

qNsv_w - Puissance d'évacuation d'une soupape de sécurité en cas de fuite d'eau selon test composant. Par rapport à la puissance thermique d'un générateur de chaleur ou d'un groupe froid, on peut supposer : 1 l/h = 1 kW.

*) La soupape est livrable tarée jusqu'à 16 bar.

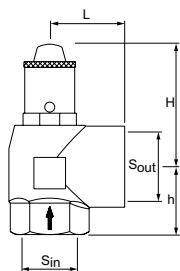

Soupape de sécurité DSV...SOL pour applications solaires

À ressort, pouvant être testée manuellement, partie à ressort protégée par une membrane.
Raccord d'entrée et de sortie avec filetage femelle, raccord de sortie surdimensionnée.
Installation verticale.

Les soupapes sont fabriquées entièrement de métal; elles conviennent également à une installation dans des conditions à hautes températures environnementales ou radiantes.

Tous les matériaux résistent des températures maximales jusqu'aux 160°C.

Pour la sécurité des installations solaires (max. 120 °C).

Contrôlé TÜV xx-2013 SOL. Selon TRD 721, DIN 4757 et DIN EN 12976.

Type*	psv [bar]	QNsv _v [kW]	Collecteur [m ²]	H	h	L	m [kg]	S _{in}	S _{out}	EAN	No d'article
DN 15											
DSV 15-3.0 SOL	3,0	50	50	70	28	34	0,3	G1/2	G3/4	7640161633179	301051-10430
DSV 15-4.0 SOL	4,0	50	50	70	28	34	0,3	G1/2	G3/4	7640161633186	301051-10440
DSV 15-6.0 SOL	6,0	50	50	70	28	34	0,3	G1/2	G3/4	7640161633193	301051-10460
DSV 15-8.0 SOL	8,0	50	50	70	28	34	0,3	G1/2	G3/4	7640161633209	301051-10480
DSV 15-10.0 SOL	10,0	50	50	70	28	34	0,3	G1/2	G3/4	7640161633216	301051-10410
DN 20											
DSV 20-3.0 SOL	3,0	100	100	65	34	40	0,5	G3/4	G1	7640161633223	301051-10530
DSV 20-4.0 SOL	4,0	100	100	65	34	40	0,5	G3/4	G1	7640161633230	301051-10540
DSV 20-6.0 SOL	6,0	100	100	65	34	40	0,5	G3/4	G1	7640161633247	301051-10560
DSV 20-8.0 SOL	8,0	100	100	65	34	40	0,5	G3/4	G1	7640161633254	301051-10580
DSV 20-10.0 SOL	10,0	100	100	65	34	40	0,5	G3/4	G1	7640161633261	301051-10510
DN 25											
DSV 25-3.0 SOL	3,0	200	200	75	41	45	0,75	G1	G1 1/4	7640161633278	301051-10630
DSV 25-4.0 SOL	4,0	200	200	75	41	45	0,75	G1	G1 1/4	7640161633285	301051-10640
DSV 25-6.0 SOL	6,0	200	200	75	41	45	0,75	G1	G1 1/4	7640161633292	301051-10660
DSV 25-8.0 SOL	8,0	200	200	75	41	45	0,75	G1	G1 1/4	7640161633308	301051-10680
DSV 25-10.0 SOL	10,0	200	200	75	41	45	0,75	G1	G1 1/4	7640161633315	301051-10610

*) La soupape est livrable tarée jusqu'à 16 bar.

QNsv_v - Puissance d'évacuation d'une soupape de sécurité avec de la vapeur selon test des composants, rapportée à la capacité calorifique d'un générateur de chaleur.

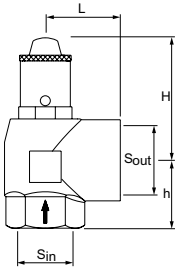

Souape de sécurité DSV...F

Pour la protection de:

- installations de refroidissement fermés
- réservoirs/circuits sous pression pour eau et réfrigérants à taux de glycol jusqu'aux 100 %

La température du liquide sous pression atmosphérique ne peut pas atteindre le point d'ébullition.

À ressort, pouvant être testée manuellement, partie à ressort protégée par une membrane.

Raccord d'entrée et de sortie avec filetage femelle.

Installation verticale.

Les soupapes sont fabriquées entièrement de métal; elles conviennent également à une installation dans des conditions à hautes températures environnementales ou radiantés.

Tous les matériaux résistent des températures maximales jusqu'aux 150°C.

Contrôlé TÜV 293 F.

Type*	psv [bar]	qN _s _v [m ³ /h]	H	h	L	m [kg]	S _{in}	S _{out}	EAN	No d'article
DN 15										
DSV 15-3.0 F	3,0	2,6	70	17	26	0,2	G1/2	G1/2	7640161633322	301051-20430
DSV 15-4.0 F	4,0	3,0	70	17	26	0,2	G1/2	G1/2	7640161633339	301051-20440
DSV 15-5.0 F	5,0	3,4	70	17	26	0,2	G1/2	G1/2	7640161633346	301051-20450
DSV 15-6.0 F	6,0	3,7	70	17	26	0,2	G1/2	G1/2	7640161633353	301051-20460
DSV 15-7.0 F	7,0	4,0	70	17	26	0,2	G1/2	G1/2	7640161633360	301051-20470
DSV 15-8.0 F	8,0	4,3	70	17	26	0,2	G1/2	G1/2	7640161633377	301051-20480
DSV 15-9.0 F	9,0	4,5	70	17	26	0,2	G1/2	G1/2	7640161633384	301051-20490
DSV 15-10.0 F	10,0	4,8	70	17	26	0,2	G1/2	G1/2	7640161633391	301051-20410
DN 20										
DSV 20-3.0 F	3,0	4,4	70	18	31	0,3	G3/4	G3/4	7640161633407	301051-20530
DSV 20-4.0 F	4,0	5,1	70	18	31	0,3	G3/4	G3/4	7640161633414	301051-20540
DSV 20-5.0 F	5,0	5,7	70	18	31	0,3	G3/4	G3/4	7640161633421	301051-20550
DSV 20-6.0 F	6,0	6,3	70	18	31	0,3	G3/4	G3/4	7640161633438	301051-20560
DSV 20-7.0 F	7,0	6,8	70	18	31	0,3	G3/4	G3/4	7640161633445	301051-20570
DSV 20-8.0 F	8,0	7,2	70	18	31	0,3	G3/4	G3/4	7640161633452	301051-20580
DSV 20-9.0 F	9,0	7,7	70	18	31	0,3	G3/4	G3/4	7640161633469	301051-20590
DSV 20-10.0 F	10,0	8,1	70	18	31	0,3	G3/4	G3/4	7640161633476	301051-20510
DN 25										
DSV 25-3.0 F	3,0	6,7	80	22	35	0,5	G1	G1	7640161633483	301051-20630
DSV 25-4.0 F	4,0	7,7	80	22	35	0,5	G1	G1	7640161633490	301051-20640
DSV 25-5.0 F	5,0	8,6	80	22	35	0,5	G1	G1	7640161633506	301051-20650
DSV 25-6.0 F	6,0	9,5	80	22	35	0,5	G1	G1	7640161633513	301051-20660
DSV 25-7.0 F	7,0	10,2	80	22	35	0,5	G1	G1	7640161633520	301051-20670
DSV 25-8.0 F	8,0	10,9	80	22	35	0,5	G1	G1	7640161633537	301051-20680
DSV 25-9.0 F	9,0	11,6	80	22	35	0,5	G1	G1	7640161633544	301051-20690
DSV 25-10.0 F	10,0	12,2	80	22	35	0,5	G1	G1	7640161633551	301051-20610

qN_s_v -Puissance d'évacuation d'une soupape de sécurité en cas d'écoulement d'eau selon test des composants. Par rapport à la puissance thermique d'un générateur de chaleur ou d'un groupe froid, on peut supposer ce qui suit : 1 l/h = 1 kW.

*) La soupape est livrable tarée jusqu'à 16 bar.

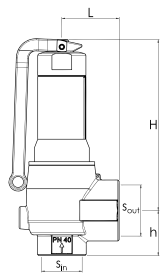

Soupape de sécurité DSV...DGF

À ressort, pouvant être testée manuellement, partie à ressort protégée par une membrane. Raccord d'entrée et de sortie avec filetage femelle, raccord de sortie surdimensionné. Installation verticale.

DN 15

Type*	psv [bar]	qNsv _a [Nm ³ /h]	qNsv _v [kg/h]	qNsv _w [m ³ /h]	H	h	L	m [kg]	S _{in}	S _{out}	EAN	No d'article
DSV...DGF 15-2.0	2,0	180	142	4,5	90	30	35,5	0,5	G1/2	G3/4	5902276810305	301051-20420
DSV...DGF 15-2.5	2,5	214	167	5	90	30	35,5	0,5	G1/2	G3/4	5902276810312	301051-20425
DSV...DGF 15-3.0	3,0	248	193	5,5	90	30	35,5	0,5	G1/2	G3/4	5902276810329	301051-20431
DSV...DGF 15-3.5	3,5	280	217	5,95	90	30	35,5	0,5	G1/2	G3/4	5902276810336	301051-20435
DSV...DGF 15-4.0	4,0	312	242	6,4	90	30	35,5	0,5	G1/2	G3/4	5902276810343	301051-20441
DSV...DGF 15-4.5	4,5	344	266	6,75	90	30	35,5	0,5	G1/2	G3/4	5902276810350	301051-20445
DSV...DGF 15-5.0	5,0	376	290	7,1	90	30	35,5	0,5	G1/2	G3/4	5902276810367	301051-20451
DSV...DGF 15-5.5	5,5	408	313	7,45	90	30	35,5	0,5	G1/2	G3/4	5902276810374	301051-20455
DSV...DGF 15-6.0	6,0	440	337	7,8	90	30	35,5	0,5	G1/2	G3/4	5902276810381	301051-20461
DSV...DGF 15-7.0	7,0	503	385	8,4	90	30	35,5	0,5	G1/2	G3/4	5902276810398	301051-20471
DSV...DGF 15-8.0	8,0	567	432	9	90	30	35,5	0,5	G1/2	G3/4	5902276810404	301051-20481
DSV...DGF 15-9.0	9,0	631	480	9,6	90	30	35,5	0,5	G1/2	G3/4	5902276810411	301051-20492
DSV...DGF 15-10.0	10,0	694	527	10,1	90	30	35,5	0,5	G1/2	G3/4	5902276810428	301051-20411

DN 20

Type*	psv [bar]	qNsv _a [Nm ³ /h]	qNsv _v [kg/h]	qNsv _w [m ³ /h]	H	h	L	m [kg]	S _{in}	S _{out}	EAN	No d'article
DSV...DGF 20-2.0	2,0	340	268	8,2	115	35	42,5	0,9	G3/4	G1	5902276810435	301051-20520
DSV...DGF 20-2.5	2,5	404	316	9,15	115	35	42,5	0,9	G3/4	G1	5902276810442	301051-20525
DSV...DGF 20-3.0	3,0	468	365	10,1	115	35	42,5	0,9	G3/4	G1	5902276810459	301051-20531
DSV...DGF 20-3.5	3,5	530	411	10,9	115	35	42,5	0,9	G3/4	G1	5902276810466	301051-20535
DSV...DGF 20-4.0	4,0	592	458	11,7	115	35	42,5	0,9	G3/4	G1	5902276810473	301051-20541
DSV...DGF 20-4.5	4,5	652	503	12,4	115	35	42,5	0,9	G3/4	G1	5902276810480	301051-20545
DSV...DGF 20-5.0	5,0	712	549	13,1	115	35	42,5	0,9	G3/4	G1	5902276810497	301051-20551
DSV...DGF 20-5.5	5,5	772,5	594	13,7	115	35	42,5	0,9	G3/4	G1	5902276810503	301051-20555
DSV...DGF 20-6.0	6,0	833	639	14,3	115	35	42,5	0,9	G3/4	G1	5902276810510	301051-20561
DSV...DGF 20-7.0	7,0	953	729	15,5	115	35	42,5	0,9	G3/4	G1	5902276810527	301051-20571
DSV...DGF 20-8.0	8,0	1074	819	16,5	115	35	42,5	0,9	G3/4	G1	5902276810534	301051-20581
DSV...DGF 20-9.0	9,0	1194	908	17,5	115	35	42,5	0,9	G3/4	G1	5902276810541	301051-20591
DSV...DGF 20-10.0	10,0	1315	998	18,5	115	35	42,5	0,9	G3/4	G1	5902276810558	301051-20511

Coefficients de débit ISO 4126-1

Diamètre nominal	DN15	DN20	DN25	DN32	DN40	DN50
aw /Kdr (F)	0,45	0,43	0,43	0,38	0,38	0,38
aw /Kdr (D/G)	0,64	0,63	0,63	0,55	0,55	0,55

qNsv_w - Puissance d'évacuation d'une soupape de sécurité en cas de fuite d'eau selon test composant. Par rapport à la puissance thermique d'un générateur de chaleur ou d'un groupe froid, on peut supposer : 1 l/h = 1 kW.

qNsv_a - Puissance d'évacuation d'une soupape de sécurité à la décharge d'air selon le test des composants.

*) La soupape est livrable tarée jusqu'à 16 bar.

DN 25

Type*	psv [bar]	qNsv _a [Nm ³ /h]	qNsv _v [kg/h]	qNsv _w [m ³ /h]	H	h	L	m [kg]	S _{in}	S _{out}	EAN	No d'article
DSV...DGF 25-2.0	2,0	556	437	13,5	146	37	48	1,6	G1	G1 1/4	5902276810565	301051-20620
DSV...DGF 25-2.5	2,5	660	516	15	146	37	48	1,6	G1	G1 1/4	5902276810572	301051-20625
DSV...DGF 25-3.0	3,0	764	595	16,5	146	37	48	1,6	G1	G1 1/4	5902276810589	301051-20631
DSV...DGF 25-3.5	3,5	865	671	17,8	146	37	48	1,6	G1	G1 1/4	5902276810596	301051-20635
DSV...DGF 25-4.0	4,0	966	748	19,1	146	37	48	1,6	G1	G1 1/4	5902276810602	301051-20641
DSV...DGF 25-4.5	4,5	1064,5	822	20,2	146	37	48	1,6	G1	G1 1/4	5902276810619	301051-20644
DSV...DGF 25-5.0	5,0	1163	896	21,3	146	37	48	1,6	G1	G1 1/4	5902276810626	301051-20651
DSV...DGF 25-5.5	5,5	1261	969	22,35	146	37	48	1,6	G1	G1 1/4	5902276810633	301051-20655
DSV...DGF 25-6.0	6,0	1359	1043	23,4	146	37	48	1,6	G1	G1 1/4	5902276810640	301051-20661
DSV...DGF 25-7.0	7,0	1556	1190	25,2	146	37	48	1,6	G1	G1 1/4	5902276810657	301051-20671
DSV...DGF 25-8.0	8,0	1753	1337	27	146	37	48	1,6	G1	G1 1/4	5902276810664	301051-20681
DSV...DGF 25-9.0	9,0	1950	1483	28,6	146	37	48	1,6	G1	G1 1/4	5902276810671	301051-20691
DSV...DGF 25-10.0	10,0	2147	1629	30,2	146	37	48	1,6	G1	G1 1/4	5902276810688	301051-20611

DN 32

Type*	psv [bar]	qNsv _a [Nm ³ /h]	qNsv _v [kg/h]	qNsv _w [m ³ /h]	H	h	L	m [kg]	S _{in}	S _{out}	EAN	No d'article
DSV...DGF 32-2.0	2,0	816	642	20,2	192	45	58	3,3	G1 1/4	G1 1/2	5902276810695	301051-20720
DSV...DGF 32-2.5	2,5	972	760	22,5	192	45	58	3,3	G1 1/4	G1 1/2	5902276810701	301051-20725
DSV...DGF 32-3.0	3,0	1128	879	24,8	192	45	58	3,3	G1 1/4	G1 1/2	5902276810718	301051-20731
DSV...DGF 32-3.5	3,5	1279	993	26,75	192	45	58	3,3	G1 1/4	G1 1/2	5902276810725	301051-20735
DSV...DGF 32-4.0	4,0	1430	1107	28,7	192	45	58	3,3	G1 1/4	G1 1/2	5902276810732	301051-20741
DSV...DGF 32-4.5	4,5	1575,5	1216	30,4	192	45	58	3,3	G1 1/4	G1 1/2	5902276810749	301051-20745
DSV...DGF 32-5.0	5,0	1721	1326	32,1	192	45	58	3,3	G1 1/4	G1 1/2	5902276810756	301051-20751
DSV...DGF 32-5.5	5,5	1867	1435	33,6	192	45	58	3,3	G1 1/4	G1 1/2	5902276810763	301051-20755
DSV...DGF 32-6.0	6,0	2013	1544	35,1	192	45	58	3,3	G1 1/4	G1 1/2	5902276810770	301051-20761
DSV...DGF 32-7.0	7,0	2304	1762	37,9	192	45	58	3,3	G1 1/4	G1 1/2	5902276810787	301051-20771
DSV...DGF 32-8.0	8,0	2595	1979	40,6	192	45	58	3,3	G1 1/4	G1 1/2	5902276810794	301051-20781
DSV...DGF 32-9.0	9,0	2887	2196	43	192	45	58	3,3	G1 1/4	G1 1/2	5902276810800	301051-20792
DSV...DGF 32-10.0	10,0	3178	2412	45,4	192	45	58	3,3	G1 1/4	G1 1/2	5902276810817	301051-20711

Coefficients de débit ISO 4126-1

Diamètre nominal	DN15	DN20	DN25	DN32	DN40	DN50
aw /Kdr (F)	0,45	0,43	0,43	0,38	0,38	0,38
aw /Kdr (D/G)	0,64	0,63	0,63	0,55	0,55	0,55

qNsv_w - Puissance d'évacuation d'une soupape de sécurité en cas de fuite d'eau selon test composant. Par rapport à la puissance thermique d'un générateur de chaleur ou d'un groupe froid, on peut supposer : 1 l/h = 1 kW.

qNsv_a - Puissance d'évacuation d'une soupape de sécurité à la décharge d'air selon le test des composants.

*) La soupape est livrable tarée jusqu'à 16 bar.

DN 40

Type*	psv [bar]	qNsv _a [Nm ³ /h]	qNsv _v [kg/h]	qNsv _w [m ³ /h]	H	h	L	m [kg]	S _{in}	S _{out}	EAN	No d'article
DSV...DGF 40-2.0	2,0	1379	1085	34,2	229	55	68	5,8	G1 1/2	G2	5902276810824	301051-20820
DSV...DGF 40-2.5	2,5	1643	1285	38,05	229	55	68	5,8	G1 1/2	G2	5902276810831	301051-20825
DSV...DGF 40-3.0	3,0	1907	1486	41,9	229	55	68	5,8	G1 1/2	G2	5902276810848	301051-20831
DSV...DGF 40-3.5	3,5	2162	1679	45,15	229	55	68	5,8	G1 1/2	G2	5902276810855	301051-20835
DSV...DGF 40-4.0	4,0	2417	1872	48,4	229	55	68	5,8	G1 1/2	G2	5902276810862	301051-20841
DSV...DGF 40-4.5	4,5	2663	2056	51,3	229	55	68	5,8	G1 1/2	G2	5902276810879	301051-20845
DSV...DGF 40-5.0	5,0	2909	2241	54,2	229	55	68	5,8	G1 1/2	G2	5902276810886	301051-20851
DSV...DGF 40-5.5	5,5	3155,5	2425	56,8	229	55	68	5,8	G1 1/2	G2	5902276810893	301051-20856
DSV...DGF 40-6.0	6,0	3402	2609	59,4	229	55	68	5,8	G1 1/2	G2	5902276810909	301051-20861
DSV...DGF 40-7.0	7,0	3894	2977	64,1	229	55	68	5,8	G1 1/2	G2	5902276810916	301051-20871
DSV...DGF 40-8.0	8,0	4386	3344	68,6	229	55	68	5,8	G1 1/2	G2	5902276810923	301051-20881
DSV...DGF 40-9.0	9,0	4879	3711	72,7	229	55	68	5,8	G1 1/2	G2	5902276810930	301051-20892
DSV...DGF 40-10.0	10,0	5371	4077	76,7	229	55	68	5,8	G1 1/2	G2	5902276810947	301051-20811

DN 50

Type*	psv [bar]	qNsv _a [Nm ³ /h]	qNsv _v [kg/h]	qNsv _w [m ³ /h]	H	h	L	m [kg]	S _{in}	S _{out}	EAN	No d'article
DSV...DGF 50-2.0	2,0	2089	1643	51,8	276	65	80	8,9	G2	G2 1/2	5902276810954	301051-20920
DSV...DGF 50-2.5	2,5	2488,5	1947	57,65	276	65	80	8,9	G2	G2 1/2	5902276810961	301051-20925
DSV...DGF 50-3.0	3,0	2888	2251	63,5	276	65	80	8,9	G2	G2 1/2	5902276810978	301051-20931
DSV...DGF 50-3.5	3,5	3274,5	2543	68,45	276	65	80	8,9	G2	G2 1/2	5902276810985	301051-20935
DSV...DGF 50-4.0	4,0	3661	2835	73,4	276	65	80	8,9	G2	G2 1/2	5902276810992	301051-20941
DSV...DGF 50-4.5	4,5	4034	3115	77,75	276	65	80	8,9	G2	G2 1/2	5902276811005	301051-20945
DSV...DGF 50-5.0	5,0	4407	3395	82,1	276	65	80	8,9	G2	G2 1/2	5902276811012	301051-20951
DSV...DGF 50-5.5	5,5	4780	3674	86	276	65	80	8,9	G2	G2 1/2	5902276811029	301051-20955
DSV...DGF 50-6.0	6,0	5153	3953	89,9	276	65	80	8,9	G2	G2 1/2	5902276811036	301051-20961
DSV...DGF 50-7.0	7,0	5899	4510	97,1	276	65	80	8,9	G2	G2 1/2	5902276811043	301051-20971
DSV...DGF 50-8.0	8,0	6644	5066	103,9	276	65	80	8,9	G2	G2 1/2	5902276811050	301051-20981
DSV...DGF 50-9.0	9,0	7390	5621	110,2	276	65	80	8,9	G2	G2 1/2	5902276811067	301051-20991
DSV...DGF 50-10.0	10,0	8136	6175	116,1	276	65	80	8,9	G2	G2 1/2	5902276811074	301051-20911

Coefficients de débit ISO 4126-1

Diamètre nominal	DN15	DN20	DN25	DN32	DN40	DN50
aw /Kdr (F)	0,45	0,43	0,43	0,38	0,38	0,38
aw /Kdr (D/G)	0,64	0,63	0,63	0,55	0,55	0,55

qNsv_w - Puissance d'évacuation d'une soupape de sécurité en cas de fuite d'eau selon test composant. Par rapport à la puissance thermique d'un générateur de chaleur ou d'un groupe froid, on peut supposer : 1 l/h = 1 kW.

qNsv_a - Puissance d'évacuation d'une soupape de sécurité à la décharge d'air selon le test des composants.

*) La soupape est livrable tarée jusqu'à 16 bar.

Accessoires

Pot de détente ET

Raccords pour soupape de sécurité, conduite de vapeur et ligne d'évacuation.
Installation verticale en aval des soupapes de sécurité pour séparer les mélanges eau/vapeur.

Applications:

Circuits de chauffage.
Utilisation dans les installations conformément aux normes EN 12828, SWKI HE301-01.

Pression:

Pression mini. autorisée, PSmin: 0 bar
Dimensionnement pour une contre-pression d'écoulement maxi. de 2 bar.

Température:

Température maxi. autorisée, TS: 120 °C
Température mini. autorisée, TSmin: -10 °C

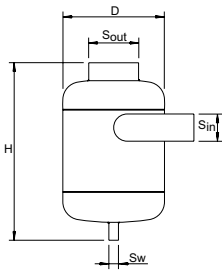

Matériaux:

Acier. Couleur béryllium.

Type	D	H	m [kg]	S _{in}	S _{out}	Sw	EAN	No d'article
2 bar (PS)								
ET 32-125	133	312	4,5	DN 32	DN 65	DN 15	7640148634762	785 2500
ET 65-250	285	500	9	DN 65	DN 125	DN 20	7640148634779	785 2501
ET 100-400	405	760	23,5	DN 100	DN 200	DN 25	7640148634786	785 2502
ET 150-600	605	1022	38	DN 150	DN 300	DN 32	7640148634793	785 2503

Classement DSV – ET

DSV...H	ET	DSV...DGH	psv ≤ 5 bar ET	psv > 5 bar ET
DSV 15H		-	-	-
DSV 20H		-	-	-
DSV 25H		DSV 25DGH	ET 65-250	ET 65-250
DSV 32H	ET 65-250	DSV 32DGH	ET 65-250	ET 65-250
DSV 40H	ET 100-400	DSV 40DGH	ET 65-250	ET 100-400
DSV 50H	ET 100-400	DSV 50DGH	ET 100-400	ET 100-400

*) Pas d'ET, car $QN_{sv} < 350$ kW.

Accessoires

Pour le maintien de pression

Des accessoires d'une grande qualité supérieure complètent la gamme PNEUMATEX pour le maintien de pression. Permettent de passer du stade "technique" au stade "ingénierie". Les produits conviennent à une installation selon les normes EN 12828 et SWKI HE301-01.



Caractéristiques techniques – Protection contre le manque d'eau

Applications:

Systèmes de chauffage.
Utilisation dans les installations conformément aux normes EN 12828, SWKI HE301-01.

Fonctions:

Protection du générateur de chaleur et de l'installation contre une surchauffe en cas de manque d'eau.

Pression:

Pression mini. autorisée, PSmin: 0 bar
Pression maxi. autorisée, PS: 10 bar

Température:

Température maxi. autorisée, TS: 120 °C
Température mini. autorisée, TSmin: -10 °C

Matériaux:

Corps de base en fonte à graphite sphéroïdal, galvanisé.

Transport et stockage:

Hors gel, endroits secs

Approbation:

Composant contrôlé TÜV-HWB-96 (contrôle technique).

Protection contre le manque d'eau

Protection contre le manque d'eau WMS

Verrouillage après mise hors fonction, inverseur servant à la signalisation.

2 raccords à souder.

Installation verticale.

Type	H	L	m [kg]	U [V]	I [A]	EAN	No d'article
10 bar (PS)							
WMS 933.1	370	195	3,3	250	10	7640148638630	502 1003

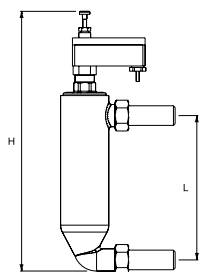

Protection contre le manque d'eau WMS

Pas de verrouillage après mise hors fonction, inverseur servant à la signalisation.

2 raccords à souder.

Installation verticale.

Type	H	L	m [kg]	U [V]	I [A]	EAN	No d'article
10 bar (PS)							
WMS 933.2	370	195	3,3	250	10	7640148638647	502 1004

Caractéristiques techniques – Testeur de pression

Applications:

Installations de chauffage, installations solaires, installations de refroidissement. Utilisation dans les installations conformément aux normes EN 12828, SWKI HE301-01.

Fonctions:

Contrôle de la pression de gonflage des vases. Automatisation ON / OFF. Calibrage automatique.

Pression:

Pression mini. autorisée, PSmin: 0 bar
Pression maxi. autorisée, PS: 10 bar

Température:

Température maxi. autorisée, TS: 120 °C
Température mini. autorisée, TSmin: -10 °C

Matériaux:

Boîtier résistant en matière synthétique.

Testeur de pression

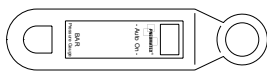

Testeur de pression DME

Type	PS [bar]	m [kg]	EAN	No d'article
DME	10	0,3	7640148638593	500 1048

Caractéristiques techniques – Manomètre

Applications:

Installations de chauffage, installations solaires, installations de refroidissement. Utilisation dans les installations conformément aux normes EN 12828, SWKI HE301-01.

Fonctions:

Contrôle de la pression de remplissage sur les vases d'expansion.

Pression:

Pression mini. autorisée, PSmin: 0 bar
Pression maxi. autorisée, PS: 4 bar

Température:

Température maxi. autorisée, TS: 60 °C
Température mini. autorisée, TSmin: -10 °C

Manomètre

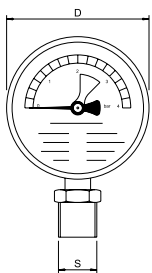

Manomètre H

Plaque d'indication 0-4 bar, avec une bande verte indicatrice de la pression de travail mini-maxi de l'installation.

Raccord en bas.

Type	PS [bar]	D	m [kg]	S	EAN	No d'article
H4	4	80	0,3	R1/2	7640148638616	501 1037

Caractéristiques techniques - Thermomètre/Manomètre

Applications:

Installations de chauffage, installations solaires, installations de refroidissement. Utilisation dans les installations conformément aux normes EN 12828, SWKI HE301-01.

Fonctions:

Contrôle de la pression de remplissage au niveau des vases d'expansion.

Température:

Température maxi. autorisée, TS: 120 °C
Température mini. autorisée, TSmin: -10 °C

Pression:

Pression mini. autorisée, PSmin: 0 bar
Pression maxi. autorisée, PS: 4 bar

Thermomètre/Manomètre

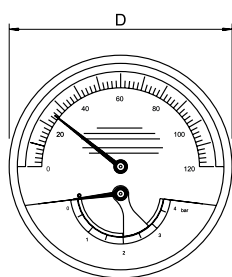

Thermomètre/Manomètre TH

Plage d'indication de pression 0-4 bar, plage d'indication de température 0-120 °C, avec une bande verte indicatrice de la pression de travail mini-maxi de l'installation.

Raccord au verso.

Type	PS [bar]	D	m [kg]	S	EAN	No d'article
TH4	4	80	0,3	R1/2	7640148638623	501 1038

Caractéristiques techniques - Robinet à pousoir

Applications:

Installations de chauffage, installations solaires, installations de refroidissement. Utilisation dans les installations conformément aux normes EN 12828, SWKI HE301-01.

Fonctions:

Verrouillage des hydromètres. La mesure de la pression n'a lieu que lorsque le piston est enfoncé, sinon l'hydromètre est sans pression.

Température:

Température maxi. autorisée, TS: 100 °C
Température mini. autorisée, TSmin: -20 °C

Matériaux:

Laiton, nickelé.

Pression:

Pression mini. autorisée, PSmin: 0 bar
Pression maxi. autorisée, PS: 30 bar

Robinet à pousoir

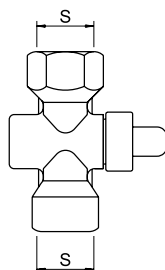

Robinet à pousoir DH

Type	PS [bar]	m [kg]	S	EAN	No d'article
DH	30	0,3	G1/2	7640148638609	500 1060

Caractéristiques techniques – Robinets d'isolement et de vidange

Applications:

Installations de chauffage, installations solaires, installations de refroidissement. Utilisation dans les installations conformément aux normes EN 12828, SWKI HE301-01.

Fluide:

Fluide non agressif et non toxique. Antigel à base d'éthylène ou de propylène glycol, jusqu'à 50 %.

Fonctions:

Arrêt. Maintenance et démontage des vases d'expansion.

Pression:

Pression mini. autorisée, PSmin: 0 bar
Pression maxi. autorisée, PS: 16 bar

Température:

Température maxi. autorisée, TS: 120 °C
Température mini. autorisée, TSmin: -10 °C

Matériaux:

Laiton.

Général:

Actionnement à l'aide de la clé Allen fournie, avec robinet à boisseau sphérique pour une vidange rapide des vases d'expansion avec raccord pour un tuyau flexible DN 15.

Robinets d'isolement et de vidange

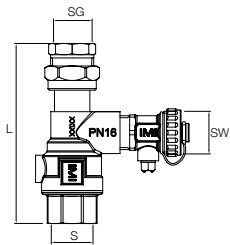

Robinet d'arrêt à capuchon DLV

Filetage femelle de chaque côté, vissage sur la face de raccordement du vase.

Type	PS [bar]	L	m [kg]	S	SG	SW	EAN	No d'article
DLV 15	16	114	0,53	Rp3/4	Rp1/2	G3/4	7640148638562	535 1432

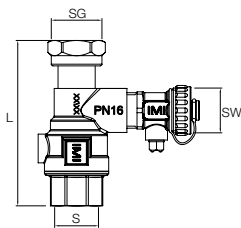

Robinet d'arrêt à capuchon DLV

Filetage femelle de chaque côté, raccordement sur un raccord direct à joint plat sur les vases d'expansion adaptés.

Type	PS [bar]	L	m [kg]	S	SG	SW	EAN	No d'article
DLV 20	16	97	0,49	Rp3/4	G3/4	G3/4	7640148638579	535 1434
DLV 25	16	100	0,54	Rp1	G1	G3/4	7640148638586	535 1436

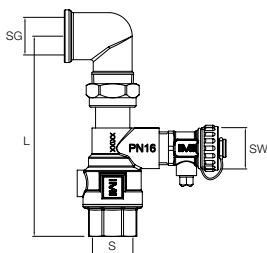

Kit de raccordement DLV A

Filetage femelle de chaque côté, d'équerre à 90 ° avec joint fileté pour une connexion directe aux vases d'expansion Statico SU.

Type	PS [bar]	L	m [kg]	S	SG	SW	EAN	No d'article
DLV 20 A	16	130	0,61	Rp3/4	Rp3/4	G3/4	7640148639842	746 2000
DLV 25 A	16	138	0,71	Rp1	Rp1	G3/4	7640161637214	301010-50601

Equilibrage, Régulation et Servomoteurs



EQUILIBRAGE, RÉGULATION ET SERVOMOTEURS

Vannes d'équilibrage **163**

Vannes d'équilibrage	163
STAD – PN 25	163
STAD-C	168
TBV	170
STAF, STAF-SG	171
STAF-R	174
STAG	175
TA-BVS 240/243	177
TA-BVS 140/143	180
Accessoires – Vannes d'équilibrage	183
Vannes de pré réglage	187
STK	187
Diaphragmes	188
MDFO	188
Accessoires	190
Calorifuge préformé	190

Vannes de régulation **191**

Vannes d'équilibrage et de régulation pour les petites unités terminales	191
TBV-C	191
TA-COMPACT-P	196
TBV-CM	200
Vannes d'équilibrage et de régulation	202
TA-Modulator	202
KTM 512	210

Vannes de régulation	217
CV216/316 RGA	217
CV206/216 GG, CV306/316 GG	221
CV216/316, 225/325, 240/340 S/E	229
BR12WT	241
TA-6-Voies	244

Vanne de régulation Smart **249**

Vanne avec débitmètre ultrason	249
TA-Smart	249
TA-Smart Fail-safe	255
TA-Smart-Dp	261

Moteurs **268**

Moteurs	268
EMO T	268
EMO TM	271
TA-Slider 160	273
TA-Slider 160 KNX	276
TA-Slider 160 BACnet/Modbus	278
TA-Slider 160 Fail-safe	281
TA-Slider 500	283
TA-Slider 500 BACnet/Modbus	286
TA-Slider 500 Fail-safe	289
TA-Slider 750	291
TA-Slider 750 Fail-safe Plus	295
TA-Slider 1600	298
TA-Slider 1600 Fail-safe Plus	302

TA-TRI	305
TA-MC50-C	307
TA-MC55Y, TA-MC55	308
TA-MC100	310
TA-MC160	312
TA-MC253 SE	314

Régulateurs de pression différentielle **316**

Régulateurs de pression différentielle	316
STAP – DN 15-50	316
STAP – DN 65-100	318
Accessoires – STAP	319
TA-PILOT-R	321
Régulateur de Δp qui combine équilibrage et régulation	326
TA-COMPACT-DP	326
Vanne de décharge proportionnelle	332
BPV	332
PM 512	333

Accessoires de mesure **337**

Instruments de mesure	337
TA-SCOPE	337
Transmetteurs de pression différentielle	347
TA Link	347

STAD – PN 25



Vanne d'équilibrage DN 10-50, PN 25

La vanne d'équilibrage STAD se caractérise par une précision élevée et un champ d'applications étendu. Elle est parfaitement indiquée pour être utilisée du côté secondaire des installations de chauffage ou de climatisation.

Caractéristiques techniques

Applications :

Installations de chauffage et de refroidissement.
Installations de distribution sanitaire.

Fonctions :

Équilibrage
Préréglage
Mesure
Arrêt
Vidange (selon le type de vanne)

Dimensions :

DN 10-50

Classe de pression :

PN 25

Température :

Température de service maxi. : 120°C
(intermittent 150°C)
Températures plus élevées, maxi. 150°C :
voir STAD-C.
Température de service mini. : -20°C

Fluides :

Eau ou fluides neutres, eau glycolée
(0-57%).

Matériaux :

Corps et tête : AMETAL®
Étanchéité (corps/tête) : Joint torique en EPDM
Cône : AMETAL®
Étanchéité du siège : Joint torique en EPDM
Tige : AMETAL®
Rondelle : PTFE
Joint de tige : Joint torique en EPDM
Ressort : Acier inox
Poignée : Polyamide et TPE

Prises de pression : AMETAL®
Étanchéités : EPDM
Bouchons : Polyamide et TPE

Vidange : AMETAL®
Étanchéité : EPDM
Joint : Fibre aramide

AMETAL® est le nom donné par IMI Hydronic Engineering à son alliage résistant à la dézincification.

Marquage :

Corps : IMI, TA, PN 25/400 WWP, DN et pouce. CE sur DN 50.
Poignée : TA, STAD* et DN.

Connexion:

- Filetage femelle selon norme ISO 228.
Longueur de filetage selon norme ISO 7/1.
- Filetage mâle selon norme ISO 228.
Longueur de filetage selon norme DIN 3546.

Approbation:

WRAS

Avec filetage femelle

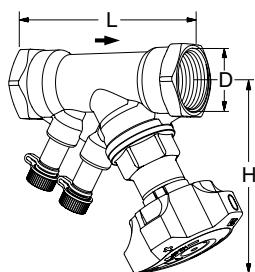

Sans raccord de vidange

Filetage femelle.

Filetage selon norme ISO 228. Longueur de filetage selon norme ISO 7/1.

DN	D	L	H	Kvs	Kg	EAN	No d'article
10*	G3/8	73	100	1,36	0,44	5902276835278	52 851-010
15*	G1/2	84	100	2,56	0,47	5902276835285	52 851-015
20*	G3/4	94	100	5,39	0,55	5902276835292	52 851-020
25	G1	105	105	8,59	0,68	5902276835308	52 851-025
32	G1 1/4	121	110	14,2	1,0	5902276835315	52 851-032
40	G1 1/2	126	120	19,3	1,4	5902276835322	52 851-040
50	G2	155	120	32,3	2,0	5902276835339	52 851-050

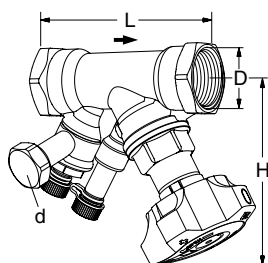

Avec raccord de vidange

Filetage femelle.

Filetage selon norme ISO 228. Longueur de filetage selon norme ISO 7/1.

DN	D	L	H	Kvs	Kg	EAN	No d'article
d = G3/4							
10*	G3/8	73	100	1,36	0,53	5902276835414	52 851-610
15*	G1/2	84	100	2,56	0,56	5902276835421	52 851-615
20*	G3/4	94	100	5,39	0,64	5902276835438	52 851-620
25	G1	105	105	8,59	0,77	5902276835445	52 851-625
32	G1 1/4	121	110	14,2	1,1	5902276835452	52 851-632
40	G1 1/2	126	120	19,3	1,5	5902276835469	52 851-640
50	G2	155	120	32,3	2,1	5902276835476	52 851-650

→ = Direction du débit

Kvs = Débit en m³/h pour une perte de charge de 1 bar, la vanne étant complètement ouverte.

*) Peuvent être raccordés à des tubes lisses à l'aide du raccord à compression KOMBI.

Note : Dans nos logiciels (HySelect, HyTools) ainsi que dans l'appareil TA-SCOPE, la STAD PN 25 est désigné sous STAD*.

Avec filetage mâle (STADA)

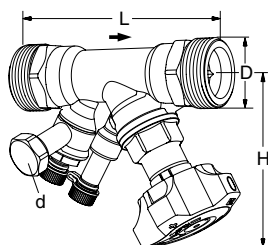

Avec raccord de vidange

Filetage mâle.

Filetage selon norme ISO 228. Longueur de filetage selon norme DIN 3546.

DN	D	L	H	Kvs	Kg	EAN	No d'article
d = G3/4							
10*	G1/2	95	100	1,36	0,56	5902276836329	52 852-610
15*	G3/4	108	100	2,56	0,61	5902276836336	52 852-615
20*	G1	122	100	5,39	0,74	5902276836343	52 852-620
25	G1 1/4	137	105	8,59	1,0	5902276836350	52 852-625
32	G1 1/2	157	110	14,2	1,4	5902276836367	52 852-632
40	G2	166	120	19,3	2,1	5902276836374	52 852-640
50	G2 1/2	200	120	32,3	3,0	5902276836381	52 852-650

→ = Direction du débit

Kvs = Débit en m³/h pour une perte de charge de 1 bar, la vanne étant complètement ouverte.

Note : Dans nos logiciels (HySelect, HyTools) ainsi que dans l'appareil TA-SCOPE, la STAD PN 25 est désigné sous STAD*.

Accessoires

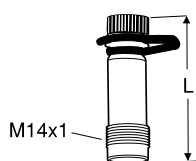

Prise de pression

Maxi. 120°C (intermittent 150°C)

AMETAL®/EPDM

L	EAN	No d'article
44	7318792813207	52 179-014
103	7318793858108	52 179-015

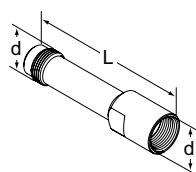

Rallonge pour point de mesure M14x1

Convient lors de l'utilisation d'un calorifuge.

AMETAL®

d	L	EAN	No d'article
M14x1	71	7318793969507	52 179-016

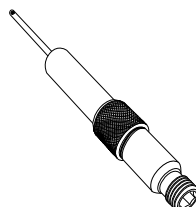

Prise de pression, rallonge 60 mm

Peut être installée sans devoir vidanger.

AMETAL®/Acier inox/EPDM

L	EAN	No d'article
60	7318792812804	52 179-006

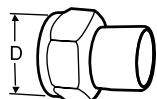

Raccord à souder pour tube acier

Ecrou tournant

Maxi. 120°C

Laiton/acier 1.0045 (EN 10025-2)

Vanne DN	D	Tube DN	EAN	No d'article
10	G1/2	10	7318792748400	52 009-010
15	G3/4	15	7318792748509	52 009-015
20	G1	20	7318792748608	52 009-020
25	G1 1/4	25	7318792748707	52 009-025
32	G1 1/2	32	7318792748806	52 009-032
40	G2	40	7318792748905	52 009-040
50	G2 1/2	50	7318792749001	52 009-050

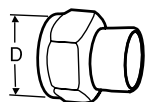

Raccord à souder pour tube cuivre

Ecrou tournant

Maxi. 120°C

Laiton/bronze CC491K (EN 1982)

Vanne DN	D	Tube Ø	EAN	No d'article
10	G1/2	10	7318792749100	52 009-510
10	G1/2	12	7318792749209	52 009-512
15	G3/4	15	7318792749308	52 009-515
15	G3/4	16	7318792749407	52 009-516
20	G1	18	7318792749506	52 009-518
20	G1	22	7318792749605	52 009-522
25	G1 1/4	28	7318792749704	52 009-528
32	G1 1/2	35	7318792749803	52 009-535
40	G2	42	7318792749902	52 009-542
50	G2 1/2	54	7318792750007	52 009-554

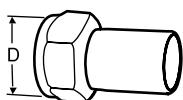

Raccord pour tube lisse

Pour raccordement avec raccord à sertir

Ecrou tournant

Maxi. 120°C

Laiton/AMETAL®

Vanne DN	D	Tube Ø	EAN	No d'article
10	G1/2	12	7318793810502	52 009-312
15	G3/4	15	7318793810601	52 009-315
20	G1	18	7318793810700	52 009-318
20	G1	22	7318793810809	52 009-322
25	G1 1/4	28	7318793810908	52 009-328
32	G1 1/2	35	7318793811004	52 009-335
40	G2	42	7318793811103	52 009-342
50	G2 1/2	54	7318793811202	52 009-354

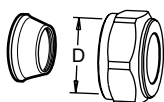

Raccord à compression

Maxi. 100°C

Laiton/AMETAL®

Des douilles de renforcement peuvent être utilisées, pour plus d'information voir documentation FPL.

Vanne DN	D	Tube Ø	EAN	No d'article
10	G1/2	8	7318793620002	53 319-208
10	G1/2	10	7318793620101	53 319-210
10	G1/2	12	7318793620200	53 319-212
10	G1/2	15	7318793620309	53 319-215
10	G1/2	16	7318793620408	53 319-216
15	G3/4	15	7318793705006	53 319-615
15	G3/4	18	7318793705105	53 319-618
15	G3/4	22	7318793705204	53 319-622

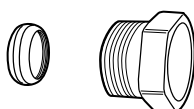

Raccord à compression KOMBI

Maxi. : 100°C

Écrou de compression: AMETAL® ou laiton, nickelé.

Cône: Laiton

(Pour plus d'information voir documentation KOMBI.)

Filetage de l'écrou de compression	Diam. ext. du tube	EAN	No d'article
G3/8	10	7318792874604	53 235-104
G3/8	12	7318792874703	53 235-107
G1/2	10	7318792874901	53 235-109
G1/2	12	7318792875007	53 235-111
G1/2	14	7318792875106	53 235-112
G1/2	15	7318792875205	53 235-113
G1/2	16	7318792875304	53 235-114
G3/4	15	7318792875403	53 235-117
G3/4	18	7318792875601	53 235-121
G3/4	22	7318792875700	53 235-123

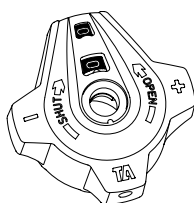

Poignée

EAN	No d'article
7318794043503	52 186-007

REF
STA DN
PRESETTING POS.
DES. FLOW
q
Δp POS.
DATE
NAME

Plaque de marquage

EAN	No d'article
7318792779206	52 161-990



Clé Allen

[mm]		EAN	No d'article
3	Préréglage	7318792836008	52 187-103
5	Vidange	7318792836107	52 187-105

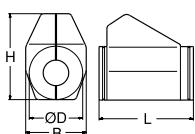

Calorifuge préformé

Pour chauffage/refroidissement

Polyuréthane, sans CFC. Recouvert avec PVC gris.

Voir feuillet de catalogue "Calorifuge préformé" pour tous les détails.

Pour DN	L	H	D	B	EAN	No d'article
10-20	155	135	90	103	7318792839108	52 189-615
25	175	142	94	103	7318792839306	52 189-625
32	195	156	106	103	7318792839504	52 189-632
40	214	169	108	113	7318792839702	52 189-640
50	245	178	108	114	7318792839900	52 189-650

STAD-C

Vanne d'équilibrage DN 15-50 avec prise de pression double sécurités

La vanne d'équilibrage STAD-C a été mise au point spécialement pour les systèmes de refroidissement indirect mais est aussi performante dans les applications solaires, les comptoirs frigorifiques et les chambres froides. Quelle que soit l'application, la STAD-C offre des performances hydrauliques inégalées.



Caractéristiques techniques

Applications:

Installations de chauffage et de refroidissement.
Installations de distribution sanitaire.

Fonctions:

Équilibrage
Préréglage
Mesure
Arrêt

Dimensions :

DN 15-50

Classe de pression:

PN 20

Température:

Température de service maxi.: 150°C
(Le volant doit être enlevé pour une température supérieure à 120°C).
Température de service mini.: -20°C

Fluides :

Eau ou fluides neutres, eau glycolée (0-57%).

Matériaux :

Corps et tête : AMETAL®
Étanchéité (corps/tête) : Joint torique en EPDM
Cône : AMETAL®
Étanchéité du siège : Joint torique en EPDM
Tige : AMETAL®
Rondelle : PTFE
Joint de tige : Joint torique en EPDM
Ressort : Acier inox
Poignée : Polyamide et TPE

Prises de pression : AMETAL®
Étanchéités : EPDM
Bouchons : Polyamide et TPE

AMETAL® est le nom donné par IMI Hydronic Engineering à son alliage résistant à la dézincification.

Marquage :

Corps : IMI ou TA, PN 20/150, DN et pouce.
Poignée : TA, type de vanne et DN.

Connexion:

- Filetage mâle selon norme ISO 228.
Longueur de filetage selon norme DIN 3546.
- Raccordement à souder

Articles

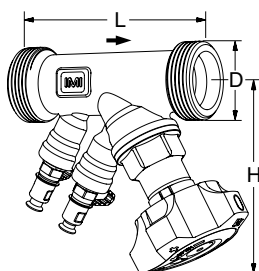

Filetage mâle

Filetage selon norme ISO 228. Longueur de filetage selon norme DIN 3546.

DN	D	L	H	Kvs	Kg	EAN	No d'article
15/14	G3/4	97	100	2,52	0,62	7318793780409	52 156-014
20	G1	110	100	5,70	0,72	7318793780508	52 156-020
25	G1 1/4	115	105	8,70	0,88	7318793780607	52 156-025
32	G1 1/2	134	110	14,2	1,2	7318793780706	52 156-032
40	G2	150	120	19,2	1,6	7318793780805	52 156-040
50	G2 1/2	168	120	33,0	2,3	7318793780904	52 156-050

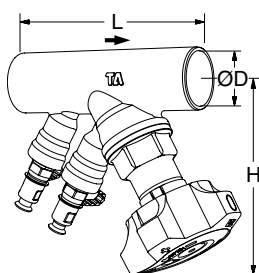

Raccordement à souder

DN	D	L	H	Kvs	Kg	EAN	No d'article
15/14	15	90	100	2,52	0,62	7318793779809	52 153-014
20	22	97	100	5,70	0,68	7318793779908	52 153-020
25	28	110	105	8,70	0,80	7318793780003	52 153-025
32	35	124	110	14,2	1,2	7318793780102	52 153-032
40	42	130	120	19,2	1,5	7318793780201	52 153-040
50	54	155	120	33,0	2,3	7318793780300	52 153-050

→ = Direction du débit

Kvs = Débit en m³/h pour une perte de charge de 1 bar, la vanne étant complètement ouverte.

TBV

Vanne pour unités terminales

La vanne TBV permet un équilibrage hydraulique précis.



Caractéristiques techniques

Applications :

Installations de chauffage et de refroidissement.

Fonctions:

Équilibrage
Préréglage
Mesure
Arrêt

Dimensions:

DN 15-20

Classe de pression:

PN 16

Température:

Température de service maxi.: 120°C
Température de service mini.: -20°C

Fluides :

Eau ou fluides neutres, eau glycolée (0-57%).

Matériaux:

Corps: AMETAL®
Étanchéité du siège: Cône en EPDM
Joint de tige: Joint torique en EPDM
Mécanisme: PPS (polyphénylsulfide)
Ressort de rappel: Acier inox
Tige: AMETAL®
Poignée: Polyamide

AMETAL® est le nom donné par IMI Hydronic Engineering à son alliage résistant à la dézincification.

Marquage:

Corps: TA, PN 16/150, DN, pouce et flèche de sens de débit.
Bague de marquage sur la prise de pression:
Blanc = Petit débit (LF)
Noir = Débit standard (NF)

Certifications:

52 137/138-8xx: Certification ACS.

Articles

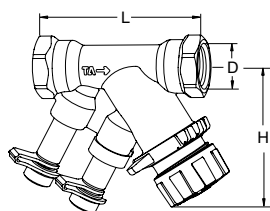

Femelle

DN	D	L	H	Kvs	Kg	EAN	No d'article
TBV LF, petit débit							
15	G1/2	81	66	0,90	0,34	7318793961303	52 137-115
TBV NF, débit standard							
15	G1/2	81	66	1,8	0,34	7318793961709	52 138-115
20	G3/4	91	62	3,4	0,40	7318793962102	52 138-120

Kvs = Débit en m³/h pour une perte de charge de 1 bar, la vanne étant complètement ouverte.

Les vannes TBV taraudées peuvent être montées sur les tubes en cuivre à l'aide des raccords à compression KOMBI. Voir la documentation KOMBI.

STAF, STAF-SG

Vanne d'équilibrage – PN 16 et PN 25 – DN 20-400

Vanne d'équilibrage caractérisée par une précision élevée et un champ d'applications étendu. Fabriquée en fonte (STAF) et fonte nodulaire (STAF-SG) et pourvue de brides, la STAF/STAF-SG est prévue en premier lieu pour être utilisée du côté secondaire des installations de chauffage et de refroidissement.



Caractéristiques techniques

Applications :

Installations de chauffage et de refroidissement.

Fonctions :

Equilibrage
Préréglage
Mesure
Arrêt (Les vannes DN 100-400 sont équipées d'un cône de réglage équilibré).

Dimensions :

STAF : DN 65-150
STAF-SG : DN 20-400

Classe de pression :

STAF : PN 16
STAF-SG : PN 16 et PN 25 (voir chaque produit)

Température :

Température de service maxi. : 120°C
Température de service mini. : -10°C

Fluides :

Eau ou fluides neutres, eau glycolée (0-57%).

Matériaux :

Corps STAF : Fonte EN-GJL-250 (GG 25).
Corps STAF-SG : Fonte nodulaire EN-GJS-400-15.

DN 20-150 :

La tête, clapet et tige en AMETAL®

DN 200-300 :

La tête et clapet en fonte nodulaire EN-GJS-400-15, et la tige en AMETAL®.

DN 350-400 :

La tête en fonte nodulaire EN-GJS-400-15, clapet en fonte nodulaire EN-GJS-400-15 et bronze CuSn5Zn5Pb5 (EN 1982) et la tige en AMETAL®.

Clapet DN 100-400 : traité au PTFE.

Joints : EPDM.

Rondelle : PTFE.

Boulons supérieurs : Acier traité en surface.

Prises de pression : AMETAL® et EPDM.

Volant : DN 20-50 polyamide et TPE, DN 65-150 polyamide, DN 200-400 aluminium.

AMETAL® est le nom donné par IMI Hydronic Engineering à son alliage résistant à la dézincification.

Traitement de surface :

DN 20-200 : Laque Epoxy.
DN 250-400 : Deux couches de peinture émaillée.

Marquage :

Corps : TA, PN, DN, flèche de sens de débit, matériaux et date de moulage (année, mois, jour).

Marquage CE :

CE : STAF (PN 16) DN 65-150, STAF-SG (PN 16) DN 200, STAF-SG (PN 25) DN 50-125.

CE 0409* : STAF-SG (PN 16) DN 250-400, STAF-SG (PN 25) DN 150-400.

*) Organisme certifié.

Brides:

ISO 7005-2, EN 1092-2.

Ecartement entre brides :

ISO 5752 série 1, NF E 29-305 série 1 et EN 558-1 série 1.

STAF – Fonte

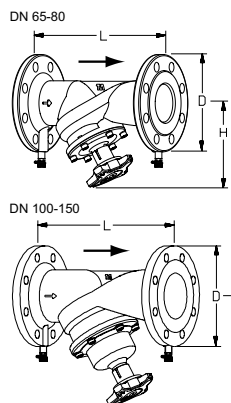

Tête boulonnée

Rallonge de la tige incluse avec la vanne DN 65-150.

PN 16, ISO 7005-2, EN 1092-2

DN	Nombre de trous par bride	D	L	H	H ¹⁾	Kvs	Kg	EAN	No d'article
65	4	185	290	163	223	85	10,0	5902276805134	52 186-065
80	8	200	310	172	232	123	12,4	5902276805141	52 186-080
100	8	220	350	223	283	185	17,9	5902276805158	52 186-090
125	8	250	400	259	319	294	25,5	5902276805165	52 186-091
150	8	285	480	273	333	400	35,0	5902276805172	52 186-092

1) Hauteur avec rallonge de la tige
→ = Direction du débit

Kvs = Débit en m³/h pour une perte de charge de 1 bar, la vanne étant complètement ouverte.

REMARQUE : Dans les logiciels (HySelect, HyTools) et l'instrument d'équilibrage (TA-SCOPE), la STAF/STAF-SG, DN 65-150, est nommé STAF*/STAF-SG*.

STAF-SG – Fonte nodulaire

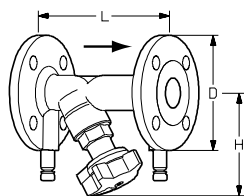

Tête vissée

PN 25, ISO 7005-2 (Les DN 20-50 acceptent également la contre-bride PN 16)

DN	Nombre de trous par bride	D	L	H	Kvs	Kg	EAN	No d'article
20	4	105	150	100	5,7	2,3	7318792825705	52 182-020
25	4	115	160	109	8,7	2,9	7318792825804	52 182-025
32	4	140	180	111	14,2	4,3	7318792825903	52 182-032
40	4	150	200	122	19,2	5,2	7318792826009	52 182-040
50	4	165	230	122	33	6,6	7318792826108	52 182-050

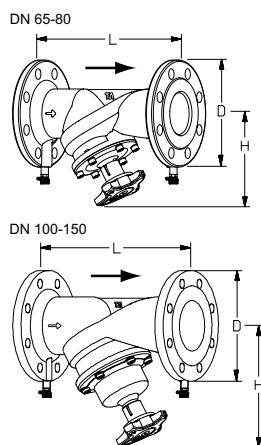

Tête boulonnée

Rallonge de la tige incluse avec la vanne DN 65-150.

PN 25, ISO 7005-2, EN 1092-2

DN	Nombre de trous par bride	D	L	H	H ¹⁾	Kvs	Kg	EAN	No d'article
65	8	185	290	163	223	85	10,0	5902276805233	52 187-065
80	8	200	310	172	232	123	12,4	5902276805240	52 187-080
100	8	235	350	223	283	185	17,9	5902276805257	52 187-090
125	8	270	400	259	319	294	25,5	5902276805264	52 187-091
150	8	300	480	273	333	400	35,0	5902276805271	52 187-092

1) Hauteur avec rallonge de la tige

REMARQUE : Dans les logiciels (HySelect, HyTools) et l'instrument d'équilibrage (TA-SCOPE), la STAF/STAF-SG, DN 65-150, est nommé STAF*/STAF-SG*.

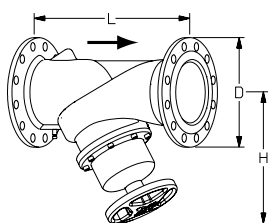

Tête boulonnée

Prises de pression sur le corps

PN 16, ISO 7005-2, EN 1092-2

DN	Nombre de trous par bride	D	L	H	Kvs	Kg	EAN	No d'article
200	12	340	600	430	765	76	7318792823800	52 181-093
250	12	400	730	420	1185	122	7318792823909	52 181-094
300	12	455	850	480	1450	163	7318792824005	52 181-095
350	16	520	980	585	2200	287	7318793859402	52 181-096
400	16	580	1100	640	2780	391	7318793859303	52 181-097

PN 25, ISO 7005-2, EN 1092-2

DN	Nombre de trous par bride	D	L	H	Kvs	Kg	EAN	No d'article
200	12	360	600	430	765	76	7318792826702	52 182-093
250	12	425	730	420	1185	122	7318792826801	52 182-094
300	16	485	850	480	1450	163	7318792826900	52 182-095
350	16	555	980	585	2200	287	7318793843401	52 182-096
400	16	620	1100	640	2780	391	7318793843500	52 182-097

→ = Direction du débit

Kvs = Débit en m³/h pour une perte de charge de 1 bar, la vanne étant complètement ouverte.

STAF-R

Vanne d'équilibrage – PN 16 (DN 65-150) – Bronze

Vanne d'équilibrage caractérisée par une précision élevée et un champ d'applications étendu. Fabriquée en bronze et pourvue de brides, la STAF-R est prévue en premier lieu pour être utilisée du côté secondaire des installations de chauffage et de refroidissement.



Caractéristiques techniques

Applications :

Installations de chauffage et de refroidissement.

Fonctions :

Equilibrage
Préréglage
Mesure
Arrêt (Les vannes DN 100-150 sont équipées d'un cône de réglage équilibré).

Dimensions :

DN 65-150

Classe de pression :

PN 16

Température :

Température de service maxi. : 120°C

Température de service mini. : -10°C

Fluides :

Eau ou fluides neutres, eau glycolée (0-57%).

Matériaux :

Corps : Bronze CuSn5Zn5Pb5 (EN 1982).
La tête, le clapet (DN 100-150 traité au PTFE) et la tige : AMETAL®.
Joints : EPDM.
Rondelle : PTFE.
Boulons supérieurs : Acier inox.
Prises de pression : AMETAL® et EPDM.
Volant : Polyamide.

AMETAL® est le nom donné par IMI Hydronic Engineering à son alliage résistant à la dézincification.

Marquage :

Corps : TA, PN, DN, CE, flèche de sens de débit, matériaux et date de moulage (année, mois, jour).

Brides:

ISO 7005-2, EN 1092-2.

Ecartement entre brides :

ISO 5752 série 1, NF E 29-305 série 1 et EN 558-1 série 1.

Articles

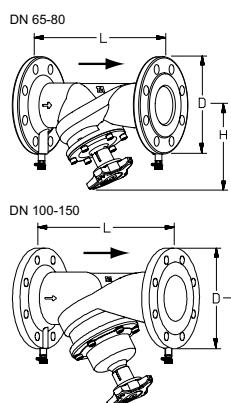

Tête boulonnée

Rallonge de la tige incluse avec la vanne DN 65-150.

PN 16, ISO 7005-3, EN 1092-3

DN	Nombre de trous par bride	D	L	H	H ¹⁾	Kvs	Kg	EAN	No d'article
65	4	185	290	163	223	85	13,3	5902276805189	52 186-765
80	8	200	310	172	232	123	17,1	5902276805196	52 186-780
100	8	220	350	223	283	185	22,9	5902276805202	52 186-790
125	8	250	400	259	319	294	34,2	5902276805219	52 186-791
150	8	285	480	273	333	400	49,9	5902276805226	52 186-792

1) Hauteur avec rallonge de la tige

→ = Direction du débit

Kvs = Débit en m³/h pour une perte de charge de 1 bar, la vanne étant complètement ouverte.

REMARQUE : Dans les logiciels (HySelect, HyTools) et l'instrument d'équilibrage (TA-SCOPE), la STAF-R, DN 65-150, est nommé STAF-R*.

STAG

Vanne d'équilibrage avec d'extrémités rainurées – DN 65-300

Vanne d'équilibrage caractérisée par une précision élevée et un champ d'applications étendu. Fabriquée en fonte nodulaire et pourvue d'extrémités rainurées, la STAG est prévue en premier lieu pour être utilisée du côté secondaire des installations de chauffage et de refroidissement.



Caractéristiques techniques

Applications :

Installations de chauffage et de refroidissement.

Fonctions :

Equilibrage
Préréglage
Mesure
Arrêt (Les vannes DN 100-300 sont équipées d'un cône de réglage équilibré).

Dimensions :

DN 65-300

Classe de pression :

Class 150

Température :

Température de service maxi. : 120°C
Température de service mini. : -10°C

Fluides :

Eau ou fluides neutres, eau glycolée (0-57%).

Matériaux :

Corps : Fonte nodulaire EN-GJS-400-15.
DN 65-150 : La tête, clapet et tige en AMETAL®
DN 200-300 : La tête et clapet en fonte nodulaire EN-GJS-400-15. La tige en AMETAL®.
Clapet (DN 100-300): Traité au PTFE.
Joints : EPDM.
Rondelle : PTFE.
Boulons supérieurs : Acier traité en surface.
Prises de pression : AMETAL® et EPDM.
Volant : DN 65-150 polyamide, DN 200-300 aluminium.

AMETAL® est le nom donné par IMI Hydronic Engineering à son alliage résistant à la dézincification.

Traitement de surface :

DN 65-200 : Laque Epoxy.
DN 250-300 : Deux couches de peinture émaillée.

Marquage :

Corps : TA, Class 150, pouce, flèche de sens de débit, matériau et date de moulage (année, mois, jour).
Marquage CE :
CE : DN 65-150
CE 0409* : DN 200-300
*) Organisme certifié.

Ecartement entre brides :

ISO 5752 série 1, NF E 29-305 série 1 et EN 558-1 série 1.

Articles

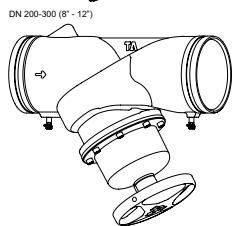
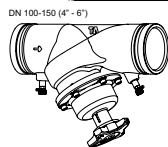
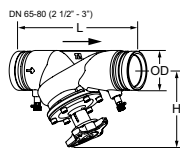
**Tête boulonnée**

Prises de pression sur le corps

Rallonge de la tige incluse avec la vanne DN 65-150.

Class 150, ISO 4200

DN	D	L	H	H ¹⁾	Kvs	Kg	EAN	No d'article
65	73,0	290	163	223	85	5,4	5902276805332	52 188-073
65	76,1	290	163	223	85	5,4	5902276805349	52 188-076
80	88,9	310	172	232	123	7,5	5902276805356	52 188-089
100	114,3	350	223	283	185	12,3	5902276805363	52 188-114
125	139,7	400	259	319	294	20,1	5902276805370	52 188-140
125	141,3	400	259	319	294	20,1	5902276805387	52 188-141
150 ²⁾	165,1	480	273	333	400	29,2	5902276805394	52 188-165
150	168,3	480	273	333	400	29,2	5902276805400	52 188-168
200	219,1	600	430	-	765	63,5	7318792832703	52 183-219
250	273	730	420	-	1185	92	7318792832802	52 183-273
300	323,9	850	480	-	1450	127	7318792832901	52 183-324

1) Hauteur avec rallonge de la tige

2) Non conforme aux normes ISO 4200.

→ = Direction du débit

Kvs = Débit en m³/h pour une perte de charge de 1 bar, la vanne étant complètement ouverte.**REMARQUE :** Dans les logiciels (HySelect, HyTools) et l'instrument d'équilibrage (TA-SCOPE), la STAG, DN 65-150, est nommé STAG*.

TA-BVS 240/243

Vannes d'équilibrage en acier inoxydable, résiste mieux au fluide

Des vannes d'équilibrage en acier inoxydable caractérisées par une précision élevée et un champ d'applications étendu. Disponible avec brides ou extrémités soudées, la série TA-BVS est a été conçue spécialement pour les applications industrielles et les hautes températures.



Caractéristiques techniques

Applications :

Installations de chauffage et de refroidissement.

Fonctions :

Equilibrage
Préréglage
Mesure
Arrêt

Dimensions :

DN 15-250

Classe de pression :

Corps de vanne :
DN 15-250 : PN 25
Brides :
DN 15-50 : PN 25 (acceptent également la contre-bride PN 10, 16 et 40)
DN 65-250 : PN 16 (PN 10, 25 et 40 nous consulter)

Température :

DN 15-50 :
Température de service maxi. : 120°C
Température de service mini. : -20°C

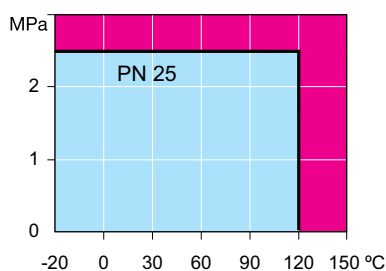

Note! Ne pas utiliser sur la vapeur.
Pour une utilisation en dessous de -20°C, contactez IMI Hydronic Engineering.
DN 65 et plus :
Température de service maxi. : 200°C
Température de service mini. : -20°C

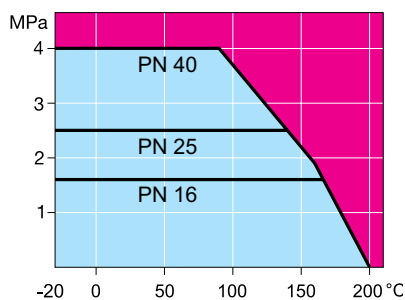

Note! Ne pas utiliser sur la vapeur.
Pour une utilisation en dessous de -20°C, contactez IMI Hydronic Engineering.

Fluide :

Liquide propre. Convient également pour les installations industrielles avec par exemple de l'eau traitée ou glycol. Sur demande avec joint torique en EPDM: fluides contenant de freezium, l'éthanol ou du méthanol. Pour plus d'information contacter IMI Hydronic Engineering.

Taux de fuite :

A (EN 12266-1)

Matériaux :

Corps : Acier inoxydable X2CrNiMo17-12-2 (EN 1.4404).
Cône : Acier inoxydable X2CrNiMo17-12-2 (EN 1.4404), DN 15-50 : PA-GF30.
Étanchéité du siège : PTFE+GF dur.
Tige : Acier inoxydable X2CrNiMo17-12-2 (EN 1.4404).
Joints de tige : FPM et NBR.
Prises de pression : Acier inoxydable X8CrNiS18-9 (EN 1.4305). (En option, acier inoxydable X2CrNiMo17-12-2 (EN 1.4404)).
Poignée (DN 15-50): PA-GF50.
Poignée amovible (DN 65-150): Acier zingué. DN 200-250 avec volant manuel.

Marquage :

Corps et brides : N° de traçabilité.
Étiquetage : IMI TA, DN, PN, CE 0496* (DN 32-250), matériaux, température maxi., No de produit et flèche de sens de débit.
) Organisme certifié.

Brides :

EN 1092-1, ISO 7005-1.

Articles

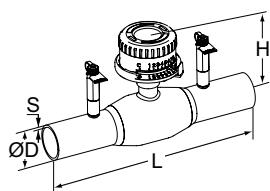
**Avec extrémités soudées – DN 15-50**

Équipé d'un volant de réglage de précision.

Avec prises de pression.

PN 25

DN	D	L	H	S	Kvs	Kg	EAN	No d'article
15	21,3	230	101	2,0	2,61	0,7	6415840116424	6-52 250-015
20	26,9	230	105	2,0	8,18	0,8	6415840116431	6-52 250-020
25	33,7	230	107	2,0	13,8	1,0	6415840116448	6-52 250-025
32	42,4	260	111	2,0	17,3	1,4	6415840116455	6-52 250-032
40	48,3	260	116	2,6	25,1	1,9	6415840116462	6-52 250-040
50	60,3	300	123	2,6	39,7	2,6	6415840116479	6-52 250-050

REMARQUE : Nouvelles valeurs Kv pour les vannes DN 15-50 équipées d'un volant de réglage de précision. Dans les logiciels (HySelect, HyTools) et l'instrument d'équilibrage (TA-SCOPE), la TA-BVS, DN 15-50, est nommé TA-BVS*.

Les valeurs Kv pour DN 65 et plus restent les mêmes.

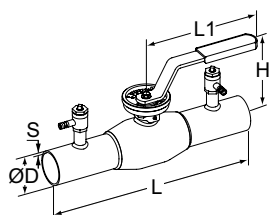
**Avec extrémités soudées – DN 65-150**

Équipé d'une poignée amovible.

Avec prises de pression.

PN 25

DN	D	L	L1	H	S	Kvs	Kg	EAN	No d'article
65	76,1	300	280	154	3,0	61,2	4,4	6415840183877	6-52 240-065
80	88,9	300	280	166	3,0	108	5,4	6415840183884	6-52 240-080
100	114,3	325	280	173	3,0	216	7,7	6415840183891	6-52 240-090
125	139,7	325	400	221	4,0	294	15	6415840183907	6-52 240-091
150	168,3	350	600	240	4,0	461	16	6415840183914	6-52 240-092

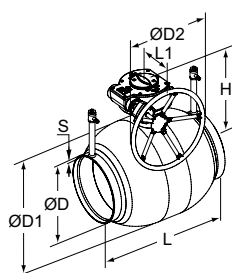
**Avec extrémités soudées – DN 200-250**

Équipée d'un volant manuel.

Avec prises de pression.

PN 25

DN	D	D1	D2	L	L1	H	S	Kvs	Kg	EAN	No d'article
200	219,1	273	250	400	268	293	4,0	660	38	6415840183921	6-52 240-093
250	273,0	356	300	530	301	345	4,0	1170	74	6415840183938	6-52 240-094

Kvs = Débit en m³/h pour une perte de charge de 1 bar, la vanne étant complètement ouverte.

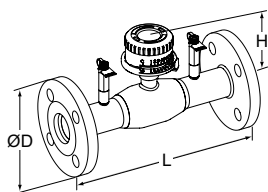

Avec brides – DN 15-50

Équipé d'un volant de réglage de précision.
Avec prises de pression.

PN 25

DN	Nombre de trous par bride	D	L	H	Kvs	Kg	EAN	No d'article
15	4x14	95	250	101	2,61	1,9	6415840426769	6-52 253-015
20	4x14	105	250	105	8,81	2,5	6415840426776	6-52 253-020
25	4x14	115	240	107	13,8	3,0	6415840426783	6-52 253-025
32	4x18	140	280	111	17,3	4,8	6415840426790	6-52 253-032
40	4x18	150	270	116	25,1	5,8	6415840426806	6-52 253-040
50	4x18	165	310	123	39,7	7,7	6415840426813	6-52 253-050

REMARQUE : Nouvelles valeurs Kv pour les vannes DN 15-50 équipées d'un volant de réglage de précision. Dans les logiciels (HySelect, HyTools) et l'instrument d'équilibrage (TA-SCOPE), la TA-BVS, DN 15-50, est nommé TA-BVS*.

Les valeurs Kv pour DN 65 et plus restent les mêmes.

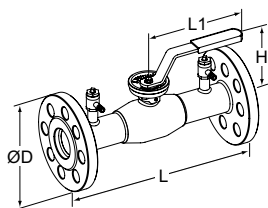

Avec brides – DN 65-150

Équipé d'une poignée amovible.
Avec prises de pression.

PN 16

DN	Nombre de trous par bride	D	L	L1	H	Kvs	Kg	EAN	No d'article
65	8x18	185	310	280	160	61,2	10	6415840116875	6-52 243-065
80	8x18	200	310	280	173	108	12	6415840116882	6-52 243-080
100	8x18	220	350	280	173	216	16	6415840116899	6-52 243-090
125	8x18	250	355	400	221	294	26	6415840116905	6-52 243-091
150	8x22	285	370	600	240	461	30	6415840116912	6-52 243-092

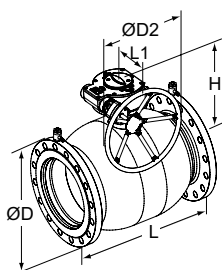

Avec brides – DN 200-250

Équipée d'un volant manuel.
Avec prises de pression.

PN 16

DN	Nombre de trous par bride	D	D2	L	L1	H	Kvs	Kg	EAN	No d'article
200	12x22	340	250	425	268	293	660	57	6415840116929	6-52 243-093
250	12x26	405	300	550	301	345	1170	104	6415840116936	6-52 243-094

Kvs = Débit en m³/h pour une perte de charge de 1 bar, la vanne étant complètement ouverte.

TA-BVS 140/143

Vannes d'équilibrage en acier

Des vannes d'équilibrage en acier caractérisées par une précision élevée et un champ d'applications étendu. Les vannes TA-BVS 140/143 sont disponibles avec raccords à brides ou à souder et sont idéales pour une utilisation dans les systèmes de chauffage ou refroidissement (HVAC/R) à eau sans oxygène.



Caractéristiques techniques

Applications :

Installations de chauffage et de refroidissement.

Fonctions :

Équilibrage
Préréglage
Mesure (DN 15-300)
Arrêt

Dimensions :

DN 15-300, DN 400

Classe de pression :

Corps de vanne :
DN 15-300, DN 400 : PN 25
Brides :
DN 15-50 : PN 25 (acceptent également la contre-bride PN 10, 16 et 40)
DN 65-300, DN 400 : PN 16 (PN 10, 25 et 40 nous consulter)

Température :

DN 15-50 :
Température de service maxi. : 120°C
Température de service mini. : -20°C

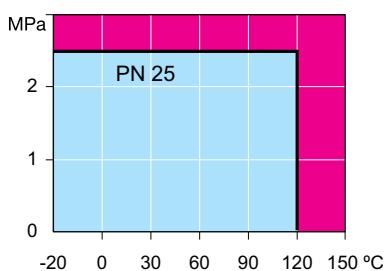

Note! Ne pas utiliser sur la vapeur.
Pour une utilisation en dessous de -20°C, contactez IMI Hydronic Engineering.
DN 65 et plus :
Température de service maxi. : 200°C
Température de service mini. : -20°C

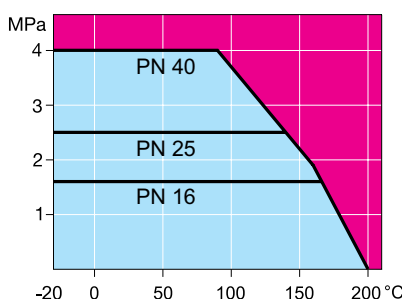

Note! Ne pas utiliser sur la vapeur.
Pour une utilisation en dessous de -20°C,

contactez IMI Hydronic Engineering.

Fluide :

Liquide propre par exemple: Eau sans oxygène ou glycol.

Taux de fuite :

A (EN 12266-1)

Matériaux :

Corps : Acier P235GH (EN 1.0345).
Cône : Acier inoxydable X5CrNi18-10 (EN 1.4301), DN 15-50 : PA-GF30.
Étanchéité du siège : PTFE+GF dur.
Tige : Acier inoxydable X8CrNiS18-9 (EN 1.4305).
Joint de tige : FPM.
Prises de pression (DN 15-300) : Laiton.
Poignée (DN 15-50) : PA-GF50.
Poignée amovible (DN 65-150) : Acier zingué.
DN 200- 300, DN 400 avec volant manuel.

Marquage :

Corps et brides : N° de traçabilité.
Étiquetage : IMI TA, DN, PN, CE 0496* (DN 32-400), matériaux, température maxi., No de produit et flèche de sens de débit.
*) Organisme certifié.

Brides :

EN 1092-1, ISO 7005-1.

Articles

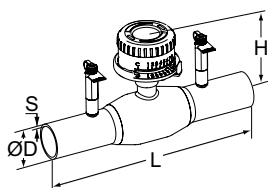

Avec extrémités soudées – DN 15-50

Équipé d'un volant de réglage de précision.

Avec prises de pression.

PN 25

DN	D	L	H	S	Kvs	Kg	EAN	No d'article
15	21,3	230	101	2,0	2,61	0,8	6415840116363	6-52 150-015
20	26,9	230	105	2,3	8,18	1,0	6415840116370	6-52 150-020
25	33,7	230	107	2,6	13,8	1,1	6415840116387	6-52 150-025
32	42,4	260	111	2,6	17,3	1,5	6415840116394	6-52 150-032
40	48,3	260	116	2,6	25,1	1,7	6415840116400	6-52 150-040
50	60,3	300	123	2,9	39,7	2,3	6415840116417	6-52 150-050

REMARQUE : Nouvelles valeurs Kv pour les vannes DN 15-50 équipées d'un volant de réglage de précision. Dans les logiciels (HySelect, HyTools) et l'instrument d'équilibrage (TA-SCOPE), la TA-BVS, DN 15-50, est nommé TA-BVS*.

Les valeurs Kv pour DN 65 et plus restent les mêmes.

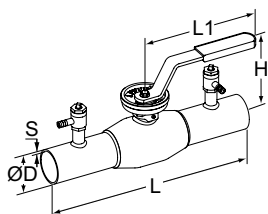

Avec extrémités soudées – DN 65-150

Équipé d'une poignée amovible.

Avec prises de pression.

PN 25

DN	D	L	L1	H	S	Kvs	Kg	EAN	No d'article
65	76,1	300	280	160	2,9	61,2	4,8	6415840183334	6-52 140-065
80	88,9	300	280	173	3,2	108	6,1	6415840183358	6-52 140-080
100	114,3	325	280	219	3,6	216	9,4	6415840183372	6-52 140-090
125	139,7	325	400	253	4,0	294	16	6415840183396	6-52 140-091
150	168,3	350	600	276	4,5	461	21	6415840183419	6-52 140-092

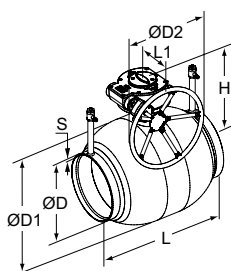

Avec extrémités soudées – DN 200-300, 400

Équipée d'un volant manuel.

DN 200-300 avec prises de pression (DN 400 sans prises de pression)

PN 25

DN	D	D1	D2	L	L1	H	S	Kvs	Kg	EAN	No d'article
200	219,1	273	250	400	268	293	4,5	660	45	6415840183433	6-52 140-093
250	273,0	356	300	530	301	345	5,0	1170	89	6415840183457	6-52 140-094
300	323,9	457	600	550	424	422	5,6	1840	140	6415840183471	6-52 140-095
400	406,1	610	500	762	440	573	7,0	7159	340	6415840116233	6-52 140-097

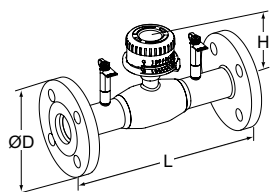
**Avec brides – DN 15-50**

Équipé d'un volant de réglage de précision.
Avec prises de pression.

PN 25

DN	Nombre de trous par bride	D	L	H	Kvs	Kg	EAN	No d'article
15	4x14	95	250	101	2,61	2,0	6415840426707	6-52 153-015
20	4x14	105	250	105	8,18	2,8	6415840426714	6-52 153-020
25	4x14	115	240	107	13,8	3,1	6415840426721	6-52 153-025
32	4x18	140	280	111	17,3	4,9	6415840426738	6-52 153-032
40	4x18	150	270	116	25,1	5,4	6415840426745	6-52 153-040
50	4x18	165	310	123	39,7	7,2	6415840426752	6-52 153-050

REMARQUE : Nouvelles valeurs Kv pour les vannes DN 15-50 équipées d'un volant de réglage de précision. Dans les logiciels (HySelect, HyTools) et l'instrument d'équilibrage (TA-SCOPE), la TA-BVS, DN 15-50, est nommé TA-BVS*.

Les valeurs Kv pour DN 65 et plus restent les mêmes.

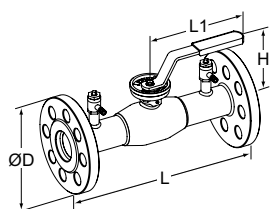
**Avec brides – DN 65-150**

Équipé d'une poignée amovible.
Avec prises de pression.

PN 16

DN	Nombre de trous par bride	D	L	L1	H	Kvs	Kg	EAN	No d'article
65	8x18	185	310	280	160	61,2	11	6415840183631	6-52 143-065
80	8x18	200	310	280	173	108	13	6415840183648	6-52 143-080
100	8x18	220	350	280	219	216	18	6415840183679	6-52 143-090
125	8x18	250	360	400	253	294	26	6415840183686	6-52 143-091
150	8x22	285	370	600	276	461	35	6415840183693	6-52 143-092

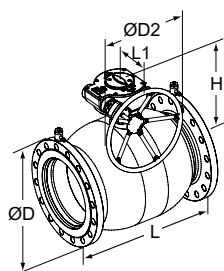
**Avec brides – DN 200-300, 400**

Équipée d'un volant manuel.

DN 200-300 avec prises de pression (DN 400 sans prises de pression)

PN 16

DN	Nombre de trous par bride	D	D2	L	L1	H	Kvs	Kg	EAN	No d'article
200	12x22	340	250	425	268	293	660	60	6415840183709	6-52 143-093
250	12x26	405	300	550	301	345	1170	114	6415840183716	6-52 143-094
300	12x26	460	600	580	424	422	1840	168	6415840183808	6-52 143-095
400	16x30	580	500	810	440	573	7159	382	6415840116486	6-52 143-097

Kvs = Débit en m³/h pour une perte de charge de 1 bar, la vanne étant complètement ouverte.

Accessoires – Vannes d'équilibrage

Accessoires

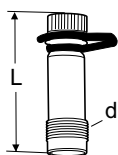

Prise de pression

Maxi. 120°C (intermittent 150°C)

AMETAL®/EPDM

STAD

d	L	EAN	No d'article
M14x1	44	7318792813207	52 179-014
M14x1	103	7318793858108	52 179-015

STAF, STAF-SG, STAF-R, STAG

d	L	EAN	No d'article
DN 20 - 50			
1/4	39	7318792813108	52 179-009
1/4	103	7318792814600	52 179-609
DN 65 - 400			
3/8	45	7318792813009	52 179-008
3/8	101	7318792814501	52 179-608

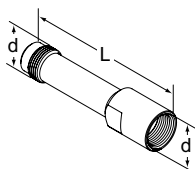

Rallonge pour point de mesure M14x1

Convient lors de l'utilisation d'un calorifuge.

AMETAL®

d	L	EAN	No d'article
M14x1	71	7318793969507	52 179-016

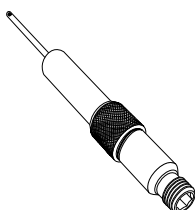

Prise de pression, rallonge 60 mm

(pas pour 52 179-000/-601)

Peut être installée sans devoir vidanger.

AMETAL®/Acier inox/EPDM

L	EAN	No d'article
60	7318792812804	52 179-006

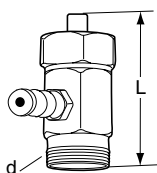

Prise de pression

Pour anciennes STAD et STAF

Max 150°C

AMETAL®/EPDM

d	L	EAN	No d'article
DN 20-50			
R1/4	30	7318792812408	52 179-000
R1/4	90	7318792814303	52 179-601
DN 65-400			
R3/8	30	7318792812903	52 179-007
R3/8	90	7318792814402	52 179-607

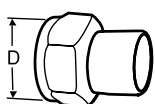
**Raccord à souder pour tube acier**

Ecroû tournant

Maxi. 120°C

Laiton/acier 1.0045 (EN 10025-2)

Vanne DN	D	Tube DN	EAN	No d'article
10	G1/2	10	7318792748400	52 009-010
15	G3/4	15	7318792748509	52 009-015
20	G1	20	7318792748608	52 009-020
25	G1 1/4	25	7318792748707	52 009-025
32	G1 1/2	32	7318792748806	52 009-032
40	G2	40	7318792748905	52 009-040
50	G2 1/2	50	7318792749001	52 009-050

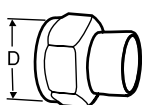
**Raccord à souder pour tube cuivre**

Ecroû tournant

Maxi. 120°C

Laiton/bronze CC491K (EN 1982)

Vanne DN	D	Tube Ø	EAN	No d'article
10	G1/2	10	7318792749100	52 009-510
10	G1/2	12	7318792749209	52 009-512
15	G3/4	15	7318792749308	52 009-515
15	G3/4	16	7318792749407	52 009-516
20	G1	18	7318792749506	52 009-518
20	G1	22	7318792749605	52 009-522
25	G1 1/4	28	7318792749704	52 009-528
32	G1 1/2	35	7318792749803	52 009-535
40	G2	42	7318792749902	52 009-542
50	G2 1/2	54	7318792750007	52 009-554

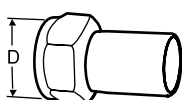
**Raccord pour tube lisse**

Pour raccordement avec raccord à sertir

Ecroû tournant

Maxi. 120°C

Laiton/AMETAL®

Vanne DN	D	Tube Ø	EAN	No d'article
10	G1/2	12	7318793810502	52 009-312
15	G3/4	15	7318793810601	52 009-315
20	G1	18	7318793810700	52 009-318
20	G1	22	7318793810809	52 009-322
25	G1 1/4	28	7318793810908	52 009-328
32	G1 1/2	35	7318793811004	52 009-335
40	G2	42	7318793811103	52 009-342
50	G2 1/2	54	7318793811202	52 009-354

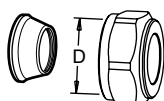

Raccord à compression

Maxi. 100°C

Des douilles de renforcement peuvent être utilisées, pour plus d'information voir documentation FPL.
Ne pas utiliser sur des tubes PER.

Laiton/AMETAL®

Chromé

Vanne DN	D	Tube Ø	EAN	No d'article
10	G1/2	8	7318793620002	53 319-208
10	G1/2	10	7318793620101	53 319-210
10	G1/2	12	7318793620200	53 319-212
10	G1/2	15	7318793620309	53 319-215
10	G1/2	16	7318793620408	53 319-216
15	G3/4	15	7318793705006	53 319-615
15	G3/4	18	7318793705105	53 319-618
15	G3/4	22	7318793705204	53 319-622

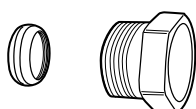

Raccord à compression KOMBI

Maxi. : 100°C

Écrou de compression: AMETAL® ou laiton, nickelé.

Cône: Laiton

(Pour plus d'information voir documentation KOMBI.)

Utiliser la douille TA 320 pour les tubes en cuivre et la douille TA 321 pour les tubes en acier.

Filetage de l'écrou de compression	Diam. ext. du tube	EAN	No d'article
G3/8	10	7318792874604	53 235-104
G3/8	12	7318792874703	53 235-107
G1/2	10	7318792874901	53 235-109
G1/2	12	7318792875007	53 235-111
G1/2	14	7318792875106	53 235-112
G1/2	15	7318792875205	53 235-113
G1/2	16	7318792875304	53 235-114
G3/4	15	7318792875403	53 235-117
G3/4	18	7318792875601	53 235-121
G3/4	22	7318792875700	53 235-123

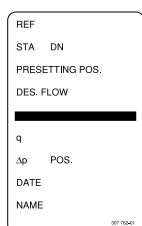

Plaque de marquage

EAN	No d'article
7318792779206	52 161-990



Clé Allen

[mm]	Pour STAD	Pour STAF, DN (préréglage)	EAN	No d'article
3	Préréglage	20 - 150	7318792836008	52 187-103
5	Vidange	200 - 400	7318792836107	52 187-105

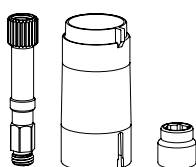

Rallonge de la tige

Pièce détachée.

Incluse avec les DN 65-150.

Indispensable avec les DN 65-80 lors de l'utilisation de coquilles isolantes préfabriqués (52 189-8xx).

Pour DN	EAN	No d'article
65-150	5902276808951	52 186-015

Calorifuge préformé

Pour chauffage/refroidissement

Polyuréthane, sans CFC. Recouvert avec PVC gris.

Voir feuillet de catalogue "Calorifuge préformé" pour tous les détails.

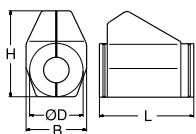

STAD

Pour DN	L	H	D	B	EAN	No d'article
10-20	155	135	90	103	7318792839108	52 189-615
25	175	142	94	103	7318792839306	52 189-625
32	195	156	106	103	7318792839504	52 189-632
40	214	169	108	113	7318792839702	52 189-640
50	245	178	108	114	7318792839900	52 189-650

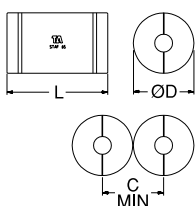

STAF, STAF-SG

Pour DN	L	D	C	EAN	No d'article
50	390	250	252	7318792840708	52 189-850
65	450	270	272	7318792840807	52 189-865
80	480	290	292	7318792840906	52 189-880
100	520	320	322	7318792841002	52 189-890
125	570	350	352	7318792841101	52 189-891
150	660	380	382	7318792841200	52 189-892

Spare parts

Poignée

STAD

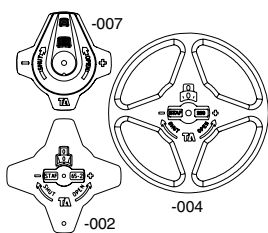

EAN	No d'article
7318794043503	52 186-007

STAF, STAF-SG, STAF-R, STAG

DN	EAN	No d'article
20 - 50	7318794043503	52 186-007
65 - 150	5902276808968	52 186-010
200 - 400	7318792835001	52 186-004

Prise de pression

Pour anciennes STAD et STAF

Max 150°C

AMETAL®/EPDM

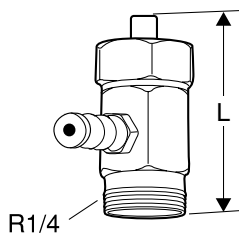

L	EAN	No d'article
30	7318792812408	52 179-000
90	7318792814303	52 179-601

Dispositif de vidange STAD

Peut être installé avec l'installation sous pression.

Pour les anciennes vannes avec un manchon métallique ou plastique sur le point de mesure.

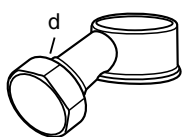

d	EAN	No d'article
G1/2	7318792814907	52 179-990
G3/4	7318792815003	52 179-996

STK

Robinet de retour

Un robinet de retour très performant pour les installations de chauffage et de refroidissement.



Caractéristiques techniques

Applications:

Installations de chauffage et de refroidissement.

Fonctions:

Réglage
Préréglage
Arrêt

Dimensions:

DN 15-20

Classe de pression:

PN 16

Température:

Température de service maxi: 120°C
Température de service mini: -10°C

Matériaux:

Corp: AMETAL®
Opereule: AMETAL®
Tige: AMETAL®
Joint torique: Nitril

AMETAL® est le nom donné par IMI Hydronic Engineering à son alliage résistant à la dézincification.

Traitement de surface:

Nickelé.

Marquage:

Marquage TA, TRIM et DN/pouce, sur le corps du robinet.

Articles

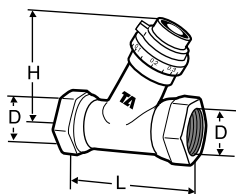

Droit femelle

DN	D	L	H	Kvs	EAN	No d'article
15	G1/2	63	55	1.8	7318792549502	50 007-715
20	G3/4	80	69	4.5	7318792549601	50 007-720

Kvs = Débit en m³/h pour une perte de charge de 1 bar, la vanne étant complètement ouverte.

STK peut être raccordés à des tubes lisses à l'aide des raccords à compression KOMBI. (Voir feuillet de catalogue KOMBI).

Accessoires

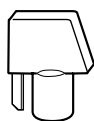

Clé de réglage

Plastique

EAN	No d'article
7318792835803	52 187-003

MDFO

Orifice de mesure du débit

Orifice de mesure du débit avec 2 prises de pression auto-étanches.



Caractéristiques techniques

Applications :

Installations de chauffage et de refroidissement.
Installations de distribution sanitaire.

Fonctions :

Mesure

Dimensions :

DN 20-300

Classe de pression :

PN 16 (DN 20-300)
PN 25 (DN 20-200)
PN 40 (DN 65-200)

Température :

Température de service maxi. : 110°C
Température de service mini. : -20°C

Matériaux :

Diaphragme : Acier inox
X3CrNiMo17-13-3 (No. 1.4436 conforme à EN 10028-7 ou EN 10272 (BS 970 316/S16)
Prise de pression : AMETAL®
Étanchéité (Prise de pression) : EPDM

Marquage :

TA, MDFO, DN, PN, BS 7350, No. de charge, flèche de sens de débit.

AMETAL® est le nom donné par IMI Hydronic Engineering à son alliage résistant à la dézincification.

Articles

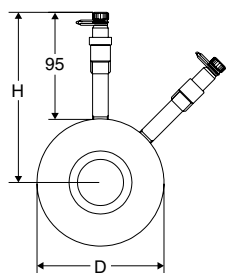

Avec 2 prises de pressions auto-étanches pour la mesure du débit

PN 16

DN	D	H	Épaisseur de la bride	Kv _{max}	Kv _{signal}	Kg	EAN	No d'article
20	63	127	18	6	4,68	0,59	7318792808203	52 176-920
25	73	131	18	11	8,64	0,70	7318792808302	52 176-925
32	84	137	18	23	16,6	0,83	7318792808401	52 176-932
40	94	142	18	35	24,5	0,98	7318792808500	52 176-940
50	109	150	18	72	46,1	1,2	7318792808609	52 176-950
65	127	159	18	154	90	1,5	7318792808708	52 176-965
80	142	166	18	220	120	1,8	7318792808807	52 176-980
100	162	176	18	373	220	2,0	7318792808906	52 176-990
125	192	191	18	570	342	2,5	7318792809002	52 176-991
150	218	204	18	789	468	3,0	7318792809101	52 176-992
200	273	231	18	1383	792	4,3	7318792809200	52 176-993
250	329	260	18	2122	1224	5,7	7318792809309	52 176-994
300	384	287	18	3116	1800	7,0	7318792809408	52 176-995

PN 25

DN	D	H	Epaisseur de la bride	Kv _{max}	Kv _{signal}	Kg	EAN	No d'article
20	63	127	18	6	4,68	0,59	7318794061507	52 176-820
25	73	131	18	11	8,64	0,70	7318794061101	52 176-825
32	84	137	18	23	16,6	0,83	7318794061200	52 176-832
40	94	142	18	35	24,5	0,98	7318794061309	52 176-840
50	109	150	18	72	46,1	1,2	7318794061408	52 176-850
65	127	159	18	154	90	1,5	7318793783103	52 176-865
80	142	166	18	220	120	1,8	7318793783202	52 176-880
100	168	179	18	373	220	2,0	7318793783301	52 176-890
125	194	192	18	570	342	2,5	7318793783400	52 176-891
150	224	207	18	789	468	3,0	7318793783509	52 176-892
200	284	237	18	1383	792	4,3	7318793783608	52 176-893

PN 40

DN	D	H	Epaisseur de la bride	Kv _{max}	Kv _{signal}	Kg	EAN	No d'article
65	127	159	18	154	90	1,5	7318793782304	52 176-765
80	142	166	18	220	120	1,8	7318793782403	52 176-780
100	168	179	18	373	220	2,0	7318793782502	52 176-790
125	194	192	18	570	342	2,5	7318793782601	52 176-791
150	224	207	18	789	468	3,0	7318793782700	52 176-792
200	290	240	18	1383	792	4,3	7318793782809	52 176-793

Accessoires

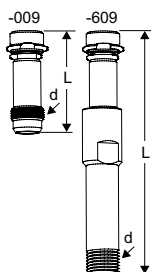
Prise de pression

Maxi. 120°C (intermittent 150°C)

AMETAL®/EPDM

d	L		EAN	No d'article
1/4	39		7318792813108	52 179-009
1/4	103	rallonge	7318792814600	52 179-609

Calorifuge préformé

Calorifuges préfabriqués pour systèmes de chauffage et de refroidissement

Calorifuges préfabriqués et démontables pour réduire les pertes de chaleur dans les systèmes de chauffage et prévenir la condensation dans les systèmes de refroidissement.



Caractéristiques techniques

Applications:

Installations de chauffage de refroidissement.
Installations d'eau sanitaire.

Fonction:

L'isolation.

Température:

Température de service maxi.: 120°C
(Intermittent 140°C)
Température de service mini.: 12°C
-8°C en réalisant un joint entre les 2 moitiés.

Matériaux:

Polyuréthane, sans CFC.

Masse volumique:

50-60 kg/m³

Alvéoles ouvertes:

< 12%

Conductibilité thermique λ50°C:

0.028 W/mK

Absorption d'eau:

< 2% du volume à 20°C

Traitement de surface:

PVC gris

Classe de résistance au feu:

Les coquilles isolantes répondent à la classe B2 suivant DIN 4102.

Articles

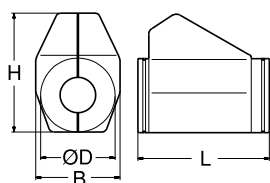

STAD

Pour chauffage/refroidissement

Pour DN	L	H	D	B	EAN	No d'article
10-20	155	135	90	103	7318792839108	52 189-615
25	175	142	94	103	7318792839306	52 189-625
32	195	156	106	103	7318792839504	52 189-632
40	214	169	108	113	7318792839702	52 189-640
50	245	178	108	114	7318792839900	52 189-650

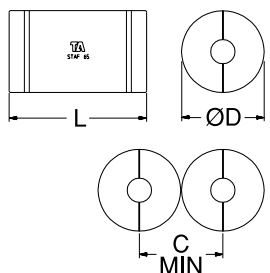

STAF, STAF-SG

Pour chauffage/refroidissement

Pour DN	L	D	C	EAN	No d'article
50	390	250	252	7318792840708	52 189-850
65	450	270	272	7318792840807	52 189-865
80	480	290	292	7318792840906	52 189-880
100	520	320	322	7318792841002	52 189-890
125	570	350	352	7318792841101	52 189-891
150	660	380	382	7318792841200	52 189-892

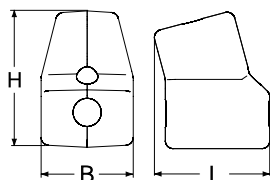

STAP

Pour chauffage/refroidissement

Pour DN	L	H	B	EAN	No d'article
15-25	145	172	116	7318793658906	52 265-225
32-50	191	234	154	7318793659002	52 265-250

TBV-C

Vanne pour unité terminale

Conçue pour les unités terminales dans les systèmes de chauffage et de refroidissement, la vanne TBV-C assure une régulation hydraulique précise et une circulation optimale. L'alliage résistant au dézingage mis au point par IMI Hydronic Engineering, AMETAL[®], réduit le risque de fuites.



Caractéristiques techniques

Applications :

Installations de chauffage et de refroidissement.

Fonctions:

Régulation
Équilibrage
Préréglage
Mesure
Arrêt (pour isoler pendant l'entretien de l'installation)

Dimensions:

DN 15-25

Classe de pression:

PN 16

Température:

Température de service maxi.: 120°C
Température de service mini.: -20°C

Fluides :

Eau ou fluides neutres, eau glycolée (0-57%).

Taux de fuite :

Joint étanche

Matériaux:

Corps: AMETAL[®]
Étanchéité du siège: Cône en EPDM (DN 15-20). EPDM/AMETAL[®] (DN 25).
Joint de tige: Joint torique en EPDM
Mécanisme: AMETAL[®], PPS (polyphénylsulphide)
Ressort de rappel: Acier inox
Tige: AMETAL[®]

AMETAL[®] est le nom donné par IMI Hydronic Engineering à son alliage résistant à la dézincification.

Marquage:

Corps: TA, PN 16/150, DN, pouce et flèche de sens de débit.
Bague de marquage sur la prise de pression:
Blanc = Petit débit (LF)
Noir = Débit standard NF

Moteurs:

Voir documentations EMO T ou EMOtec.

Articles

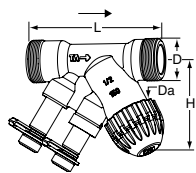
**Mâle**

DN	D	Da*	L	H	Kvs	Kg	EAN	No d'article
TBV-C LF, petit débit								
15	G3/4	M30x1,5	85	58	0,90	0,35	7318793870506	52 133-015
TBV-C NF, débit standard								
15	G3/4	M30x1,5	85	58	1,8	0,35	7318793870803	52 134-015
20	G1	M30x1,5	96	57	3,4	0,40	7318793870902	52 134-020

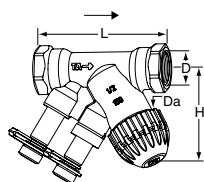
**Femelle**

DN	D	Da*	L	H	Kvs	Kg	EAN	No d'article
TBV-C LF, petit débit								
15	G1/2**	M30x1,5	81	58	0,90	0,34	7318793859204	52 133-115
TBV-C NF, débit standard								
15	G1/2**	M30x1,5	81	58	1,8	0,34	7318793871008	52 134-115
20	G3/4**	M30x1,5	91	57	3,4	0,40	7318793871107	52 134-120
25	G1	M30x1,5	111	64	7,2	0,73	7318793966100	52 134-125

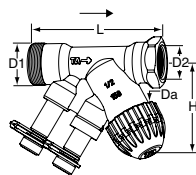
**Mâle avec Eurocône x Femelle**

DN	D1	D2	Da*	L	H	Kvs	Kg	EAN	No d'article
TBV-C LF, petit débit									
15	G3/4	G1/2**	M30x1,5	85	58	0,90	0,36	7318793870605	52 133-215
TBV-C NF, débit standard									
15	G3/4	G1/2**	M30x1,5	85	58	1,8	0,35	7318793871206	52 134-215

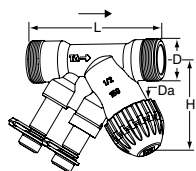
**Mâle avec Eurocône**

DN	D	Da*	L	H	Kvs	Kg	EAN	No d'article
TBV-C LF, petit débit								
15	G3/4	M30x1,5	84	58	0,90	0,35	7318793870704	52 133-315
TBV-C NF, débit standard								
15	G3/4	M30x1,5	84	58	1,8	0,34	7318793871305	52 134-315

*) Raccordement au moteur.

**) Peuvent être raccordées à des tubes lisses à l'aide du raccord à compression KOMBI. (Voir feuillet de catalogue KOMBI).

Kvs = Débit en m³/h pour une perte de charge de 1 bar, la vanne étant complètement ouverte.

→ = Direction du débit

G = Taraudage selon norme ISO 228. Longueur de taraudage selon norme ISO 7-1.

Raccords pour vanne fileté

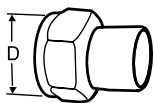

Raccord à souder pour tube acier

Ecrou tournant
Maxi. 120°C
Laiton/acier 1.0045 (EN 10025-2)

Vanne DN	D	Tube DN	EAN	No d'article
15	G3/4	15	7318792748509	52 009-015
20	G1	20	7318792748608	52 009-020

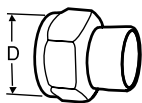

Raccord à souder pour tube cuivre

Ecrou tournant
Maxi. 120°C
Laiton/bronze CC491K (EN 1982)

Vanne DN	D	Tube Ø	EAN	No d'article
15	G3/4	15	7318792749308	52 009-515
15	G3/4	16	7318792749407	52 009-516
20	G1	18	7318792749506	52 009-518
20	G1	22	7318792749605	52 009-522

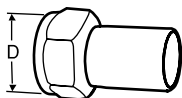

Raccord pour tube lisse

Pour raccordement avec raccord à sertir
Ecrou tournant
Maxi 120°C
Laiton/AMETAL®

Vanne DN	D	Tube Ø	EAN	No d'article
15	G3/4	15	7318793810601	52 009-315
20	G1	18	7318793810700	52 009-318
20	G1	22	7318793810809	52 009-322

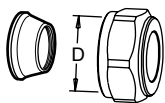

Raccords à compression

max 100°C
Des douilles de renforcement peuvent être utilisées, pour plus d'information voir documentation FPL.
Ne pas utiliser sur des tubes PER.
Laiton/AMETAL®

Vanne DN	D	Tube Ø	EAN	No d'article
15	G3/4	15	7318793705006	53 319-615
15	G3/4	18	7318793705105	53 319-618
15	G3/4	22	7318793705204	53 319-622

Raccords pour vannes filetéés coniques

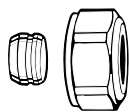

Raccord à compression pour tube cuivre ou acier doux

Pour raccord conique

Étanchéité métal-métal

Des douilles de renforcement peuvent être utilisées.

Tube Ø	EAN	No d'article
12	4024052214211	3831-12.351
14	4024052214310	3831-14.351
15	4024052214617	3831-15.351
16	4024052214914	3831-16.351
18	4024052215218	3831-18.351

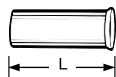

Douille de support

Pour tube cuivre ou acier de précision de 1 mm d'épaisseur.

Laiton.

Tube Ø	L	EAN	No d'article
12	25,0	4024052127016	1300-12.170
15	26,0	4024052127917	1300-15.170
16	26,3	4024052128419	1300-16.170
18	26,8	4024052128815	1300-18.170

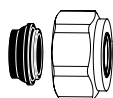

Raccord à compression pour tube cuivre ou acier doux

Pour raccord conique

Nickelé et joint EPDM, maxi. 95°C.

Tube Ø	EAN	No d'article
15	4024052515851	1313-15.351
18	4024052516056	1313-18.351



Raccord à compression pour tube plastique PER

Pour raccord conique

Tube Ø	EAN	No d'article
12x1,1	4024052136018	1315-12.351
14x2	4024052134618	1311-14.351
16x1,5	4024052136117	1315-16.351
16x2	4024052134816	1311-16.351
17x2	4024052134915	1311-17.351
18x2	4024052135110	1311-18.351
20x2	4024052135318	1311-20.351



Raccord à compression pour tube multicouche

Pour raccord conique

Tube Ø	EAN	No d'article
16x2	4024052137312	1331-16.351

Accessoires

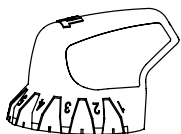

Dispositif de réglage

Pour TBV-C, TBV-CM

EAN	No d'article
7318793886002	52 133-100

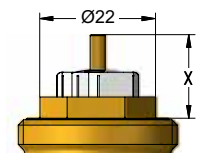

Moteur EMO T

Pour plus d'informations sur les moteurs EMO T, voir la documentation concernée.

La TBV-C est utilisée avec le moteur EMO T. Pour l'utilisation avec des moteurs d'autres marques, il faut vérifier la compatibilité avec la course de la vanne comme indiqué ci-dessous:

X (fermé - complètement ouvert) = 11,4 - 15,1 (DN 15-20) / 11,4 - 15,8 (DN 25)

IMI Hydronic Engineering décline toute responsabilité en cas de dysfonctionnement de la régulation lors de l'utilisation de moteurs d'autres marques.

TA-COMPACT-P

Vanne d'équilibrage et de régulation indépendante de la pression (PIBCV)

La vanne de régulation et d'équilibrage indépendante de la pression TA-COMPACT-P assure une performance optimale dans le temps. Le réglage du débit dans une large plage permet son ajustement en fonction de la conception du réseau, garantissant une régulation précise. TA-COMPACT-P avec notre appareil d'équilibrage permet des mesures et un diagnostic avancé.



Caractéristiques techniques

Applications :

Installations de chauffage et de refroidissement.

Fonctions:

Régulation
Préréglage (débit max.)
Régulateur de pression différentielle
Mesure (ΔH , T, q)
Arrêt (pour isoler pendant l'entretien de l'installation – voir aussi Taux de fuite)

Dimensions:

DN 10-32

Classe de pression :

PN 16

Pression différentielle (ΔpV):

Pression différentielle de maxi. (ΔpV_{max}):
400 kPa = 4 bar

Pression différentielle de mini. (ΔpV_{min}):

DN 10-20: 15 kPa = 0,15 bar

DN 25-32: 23 kPa = 0,23 bar

(Correspondant à l'ouverture totale, position 10. Les autres positions nécessitent une pression différentielle plus faible, vérifier avec le logiciel HySelect).
 ΔpV_{max} = Pression différentielle autorisée sur la vanne afin d'atteindre les performances annoncées.

ΔpV_{min} = Pression différentielle minimum nécessaire pour un fonctionnement correct.

Plage de débit:

Le débit (q_{max}) peut être ajusté dans la plage :

DN 10: 21,5 - 120 l/h

DN 15 LF: 44 - 245 l/h

DN 15: 88 - 470 l/h

DN 20: 210 - 1150 l/h

DN 25: 370 - 2150 l/h

DN 32: 800 - 3700 l/h

q_{max} = débit maximal en l/h, vanne de régulation 100% ouverte.

LF = Petit débit

Température:

Température de service maxi.: 90°C

Température de service mini.: -10°C

Fluides :

Eau ou fluides neutres, eau glycolée (0-57%).

Course :

4 mm

Taux de fuite:

Taux de fuite $\leq 0,01\%$ du maxi. q_{max} (réglage 10) et débit dans la bonne direction. (classification iV selon norme EN 60534-4).

Caractéristiques :

Linéaire, adapté pour une régulation "Tout ou Rien".

Matériaux :

Corps : AMETAL®

Mécanisme : AMETAL®

Cône : Laiton CW724R (CuZn21Si3P)

Tige : Acier inox

Joint de tige : Joint torique en EPDM

Δp de l'insert : PPS

Membrane : EPDM et HNBR

Ressorts : Acier inox

Joint toriques : EPDM

AMETAL® est le nom donné par IMI Hydronic Engineering à son alliage résistant à la dézincification.

Marquage:

TA, IMI, PN 16, DN et flèche de sens de débit.

Volant gris : TA-COMPACT-P et DN. Pour la version petit débit également inscription LF.

Connexion :

Filetage mâle selon norme ISO 228.

Raccordement au servomoteur :

M30x1.5

Moteurs:

Voir documentation EMO T et TA-TRI.

Articles

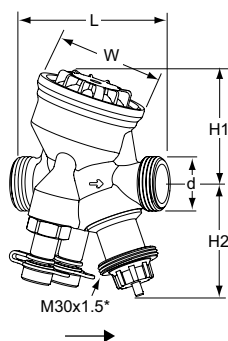

Mâle

Filetage conforme à ISO 228.

DN	D	L	H1	H2	B	q _{max} [l/h]	Kg	EAN	No d'article
10	G1/2	74	55	55	54	120	0,53	7318794013308	52 164-010
15 LF	G3/4	74	55	55	54	245	0,54	7318794025202	52 164-115
15	G3/4	74	55	55	54	470	0,54	7318794013407	52 164-015
20	G1	85	64	55	64	1150	0,69	7318794013506	52 164-020
25	G1 1/4	93	64	61	64	2150	0,79	7318794013605	52 164-025
32	G1 1/2	112	78	61	78	3700	1,5	7318794013704	52 164-032

LF = Petit débit

*) Raccordement au moteur.

→ = Direction du débit

Raccords

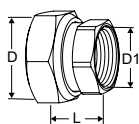

Raccord taraudé, femelle

Filetage conforme à ISO 228.

Longueur du taraudage conforme à ISO 7-1.

Ecrou tournant

Vanne DN	D	D1	L*	EAN	No d'article
10	G1/2	G3/8	21	7318794016804	52 163-010
15	G3/4	G1/2	21	7318794016903	52 163-015
20	G1	G3/4	23	7318794017009	52 163-020
25	G1 1/4	G1	23	7318794017108	52 163-025
32	G1 1/2	G1 1/4	31	7318794017207	52 163-032

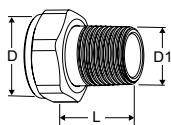

Raccord fileté, mâle

Filetage conforme à ISO 7-1.

Ecrou tournant

Vanne DN	D	D1	L*	EAN	No d'article
10	-	-	-	-	-
15	G3/4	R1/2	29	4024052516612	0601-02.350
20	G1	R3/4	32,5	4024052516810	0601-03.350
25	G1 1/4	R1	35	4024052517015	0601-04.350
32	G1 1/2	R1 1/4	38,5	4024052517213	0601-05.350

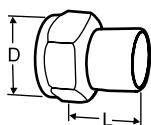

Raccord à souder pour tube acier

Ecrou tournant

Vanne DN	D	Tube DN	L*	EAN	No d'article
10	G1/2	10	30	7318792748400	52 009-010
15	G3/4	15	36	7318792748509	52 009-015
20	G1	20	40	7318792748608	52 009-020
25	G1 1/4	25	40	7318792748707	52 009-025
32	G1 1/2	32	40	7318792748806	52 009-032

*) Longueur totale (mesurée du joint à l'extrémité du raccordement)

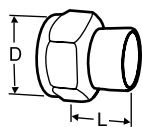
**Raccord à souder pour tube cuivre**

Ecroû tournant

Vanne DN	D	Tube Ø	L*	EAN	No d'article
10	G1/2	10	10	7318792749100	52 009-510
10	G1/2	12	11	7318792749209	52 009-512
15	G3/4	15	13	7318792749308	52 009-515
15	G3/4	16	13	7318792749407	52 009-516
20	G1	18	15	7318792749506	52 009-518
20	G1	22	18	7318792749605	52 009-522
25	G1 1/4	28	21	7318792749704	52 009-528
32	G1 1/2	35	26	7318792749803	52 009-535

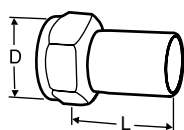
**Raccord pour tube lisse**

Pour raccordement avec raccord à sertir

Ecroû tournant

Vanne DN	D	Tube Ø	L*	EAN	No d'article
10	G1/2	12	35	7318793810502	52 009-312
15	G3/4	15	39	7318793810601	52 009-315
20	G1	18	44	7318793810700	52 009-318
20	G1	22	48	7318793810809	52 009-322
25	G1 1/4	28	53	7318793810908	52 009-328
32	G1 1/2	35	59	7318793811004	52 009-335

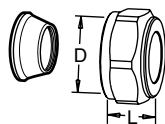
**Raccord à compression**

Des douilles de renforcement peuvent être utilisées, pour plus d'information voir documentation FPL.

Ne pas utiliser sur des tubes PER.

Chromé

Vanne DN	D	Tube Ø	L**	EAN	No d'article
10	G1/2	8	16	7318793620002	53 319-208
10	G1/2	10	17	7318793620101	53 319-210
10	G1/2	12	17	7318793620200	53 319-212
10	G1/2	15	20	7318793620309	53 319-215
10	G1/2	16	25	7318793620408	53 319-216
15	G3/4	15	27	7318793705006	53 319-615
15	G3/4	18	27	7318793705105	53 319-618
15	G3/4	22	27	7318793705204	53 319-622

*) Longueur totale (mesurée du joint à l'extrémité du raccordement)

**) Les longueurs de montage L indiquées sont celles des raccords avant serrage.

Accessoires

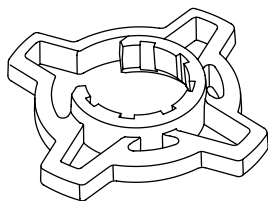

Poignée pour volant de réglage, en option

Pour une meilleure préhension lors du pré-réglage.
Pour TA-COMPACT-P/-DP et TA-Modulator (DN 15-32).

Couleur	EAN	No d'article
Orange	7318794040502	52 164-950

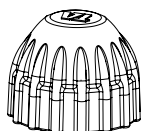

Capuchon de protection

Pour TA-COMPACT-P/-DP, TA-Modulator (DN 15-20), TBV-C/-CM.

Couleur	EAN	No d'article
Rouge	7318793961105	52 143-100

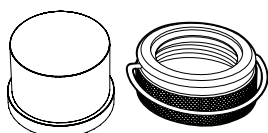

Protection anti-dérégage

Ensemble capuchon et bague de retenue en plastique pour vannes avec raccord M30x1,5 pour tête thermostatique / vanne de réglage.
Empêche la manipulation du paramètre réglé.

Couleur	EAN	No d'article
	7318794030206	52 164-100

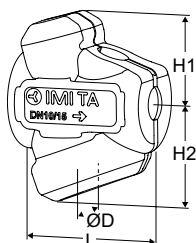

Calorifuge préformé

Pour chauffage/refroidissement.
Matériaux: EPP.
Classe incendie: E (EN 13501-1), B2 (DIN 4102).

Vanne DN	L	H1	H2	D	EAN	No d'article
10-15	100	61	71	84	7318794027404	52 164-901
20	118	67	79	90	7318794027503	52 164-902
25	127	71	84	104	7318794027602	52 164-903
32	154	85	99	124	7318794027701	52 164-904

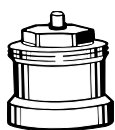

Rallonge de l'axe

Recommandé avec le calorifuge pour réduire au minimum le risque de condensation à l'interface vanne-servomoteur.
M30x1,5.

L	EAN	No d'article
Plastique, noir		
30	4024052165018	2002-30.700

TBV-CM

Vanne d'équilibrage à régulation modulante pour unité terminale

Conçue pour les unités terminales dans les systèmes de chauffage et de refroidissement, la vanne TBV-CM assure une régulation hydraulique précise et une circulation optimale. L'alliage résistant au dézincage mis au point par IMI Hydronic Engineering, AMETAL[®], réduit le risque de fuites.



Caractéristiques techniques

Applications :

Installations de chauffage et de refroidissement.

Fonctions:

Régulation
Équilibrage
Préréglage
Mesure
Arrêt (pour isoler pendant l'entretien de l'installation)

Dimensions:

DN 15-25

Classe de pression:

PN 16

Température:

Température de service maxi.: 120°C
Température de service mini.: -20°C

Fluides :

Eau ou fluides neutres, eau glycolée (0-57%).

Course:

4 mm

Taux de fuite :

Joint étanche

Matériaux:

Corps: AMETAL[®]
Cône: PPS (polyphénylsulphide)
Étanchéité du siège: EPDM/Acier inox (DN 15-20). EPDM/AMETAL[®] (DN 25).
Joint de tige: Joint torique en EPDM
Mécanisme: AMETAL[®], PPS (polyphénylsulphide)
Ressort de rappel: Acier inox
Tige: AMETAL[®]

AMETAL[®] est le nom donné par IMI Hydronic Engineering à son alliage résistant à la dézincification.

Marquage:

Corps: TA, PN 16/150, DN, pouce et flèche de sens de débit.
Bague de marquage sur la prise de pression:
Blanc = Petit débit (LF)
Noir = Débit standard (NF)

Moteurs:

Voir documentations EMO TM.

Articles

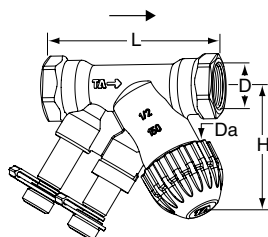

Femelle

DN	D	Da*	L	H	Kvs	Kg	EAN	No d'article
TBV-CM LF, petit débit								
15	G1/2	M30x1,5	81	58	0,40	0,34	7318793950703	52 143-115
TBV-CM NF, débit standard								
15	G1/2	M30x1,5	81	58	1,0	0,34	7318793950505	52 144-115
20	G3/4	M30x1,5	91	57	2,0	0,40	7318793951403	52 144-120
25	G1	M30x1,5	111	64	4,0	0,73	7318793977502	52 144-125

*) Raccordement au moteur.

Kvs = Débit en m³/h pour une perte de charge de 1 bar, la vanne étant complètement ouverte.

G = Taraudage selon norme ISO 228. Longueur de taraudage selon norme ISO 7/1.

→ = Direction du débit

Les vannes TBV-CM (DN 15-20) peuvent être montées sur les tubes en cuivre à l'aide des raccords à compression KOMBI. (Voir la documentation KOMBI)

Accessoires



Dispositif de réglage

Pour TBV-C, TBV-CM

EAN	No d'article
7318793886002	52 133-100

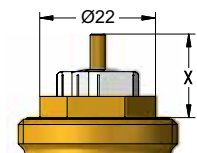

Moteur EMO TM

Pour plus d'informations sur les moteurs EMO TM, voir la documentation concernée.

La TBV-CM est utilisée avec le moteur EMO TM. Pour l'utilisation avec des moteurs d'autres marques, il faut vérifier la compatibilité avec la course de la vanne comme indiqué ci-dessous:

$X = 11,50 - 15,80$ (fermé - complètement ouvert)

IMI Hydronic Engineering décline toute responsabilité en cas de dysfonctionnement de la régulation lors de l'utilisation de moteurs d'autres marques.

TA-Modulator

Vanne modulante de régulation et d'équilibrage indépendante de la pression (PIBCV)

Sa courbe caractéristique égal pourcentage (EQM) et ses possibilités de diagnostic (mesure du débit et de la pression différentielle disponible) uniques sur le marché en font le produit idéal pour la régulation hydraulique des unités terminales ou CTA. La température ambiante obtenue est idéale et stable avec une consommation d'énergie minimum. La limitation du débit par maintien de la pression différentielle permet un équilibrage simple et définitif de l'installation tout en assurant une autorité élevée à la vanne de régulation. Associée à nos servomoteurs intelligents TA-Slider, elle garantit des performances de haut niveau en toute simplicité.



Caractéristiques techniques

Applications :

Installations de chauffage et de refroidissement.

Fonctions :

Régulation EQM : DN 15 LF petit débit, DN 10-200 débit standard
Régulation LIN : DN 65-200 HF grand débit
Régulation de débit indépendante de la pression
Mesure (ΔH , t, q)
Isolement (voir "Taux de fuite")

Dimensions :

DN 10-200

Classe de pression :

DN 10-50: PN 16
DN 65-200: PN 16, PN 25

Pression différentielle (ΔpV) :

Pression différentielle maxi. (ΔpV_{max}) :

DN 10-32 : 600 kPa = 6 bar

DN 10-25 : 400 kPa = 4 bar*

DN 40-50 : 600 kPa = 6 bar

DN 65-200 : 800 kPa = 8 bar

Pression différentielle mini. (ΔpV_{min}) :

DN 10-20 : 15 kPa = 0,15 bar

DN 25-32 : 23 kPa = 0,23 bar

DN 40-200 : 30 kPa = 0,30 bar

DN 65-80 HF : 45 kPa = 0,45 bar

DN 100-125 HF : 55 kPa = 0,55 bar

DN 150-200 HF : 60 kPa = 0,60 bar

(Pour le débit maximum vanne ouverte à 100%. Toutes les autres valeurs de débits nécessitent une ΔpV_{min} plus faible. Pour la connaître, utilisez notre logiciel Hyselect).

ΔpV_{max} = Pression différentielle autorisée sur la vanne afin d'atteindre les performances annoncées.

ΔpV_{min} = Pression différentielle minimum nécessaire pour un fonctionnement correct.

*) Avec insert en PPS.

HF = grand débit

Plage de débit :

Le débit (q_{max}) peut être ajusté dans la plage :

DN 10: 17 - 120 l/h

DN 15 LF: 38 - 230 l/h

DN 15: 92 - 480 l/h

DN 20: 200 - 975 l/h

DN 25: 340 - 1750 l/h

DN 32: 720 - 3600 l/h

DN 40: 1000 - 6500 l/h

DN 50: 2150 - 11200 l/h

DN 65: 4150 - 24100 l/h

DN 65 HF: 7460 - 36500 l/h

DN 80: 5850 - 37300 l/h

DN 80 HF: 9520 - 49000 l/h

DN 100: 11700 - 51700 l/h

DN 100 HF: 18000 - 75900 l/h

DN 125: 15000 - 77300 l/h

DN 125 HF: 23300 - 127000 l/h

DN 150: 26100 - 126000 l/h

DN 150 HF: 38800 - 190000 l/h

DN 200: 35000 - 209000 l/h

DN 200 HF: 73200 - 329000 l/h

q_{max} = débit maximal en l/h, vanne de régulation 100% ouverte.

LF = petit débit

HF = grand débit



Température :

DN 10-32 :
 Température de service maxi. : 120°C
 Température de service mini. : -20°C
 DN 10-25 avec insert en PPS, DN 40-50 :
 Température de service maxi. : 90°C
 Température de service mini. : -10°C
 DN 65-200 :
 Température de service maxi. : 120°C
 Température de service mini. : -10°C

Fluides :

Eau ou fluides neutres, eau glycolée (0-57%).

Course :

DN 10-20: 4 mm
 DN 25-32: 6,5 mm
 DN 40-50: 15 mm
 DN 65-125: 20 mm
 DN 150: 30 mm
 DN 200: 32,5 mm

Rangeabilité :

DN 10 - 15 LF: >50
 DN 15 - 32: >75
 DN 40 - 80: >125
 DN 100 - 150: >150
 DN 100 - 150 HF: >125
 DN 200: >125
 DN 200 HF: >125

Taux de fuite :

Taux de fuite $\leq 0,01\%$ du débit maximum (réglage maxi) et pour une circulation dans le bon sens. (Classification IV selon norme EN 60534-4).

Caractéristiques :

Caractéristique égal pourcentage EQM.
 DN 65-200 HF : Linéaire.

Matériaux :

DN 10-32 :
 Corps : AMETAL®
 Mécanisme : AMETAL® et PPS
 Cône : Laiton CW724R (CuZn21Si3P)
 Tige : Acier inox
 Joint de tige : Joint torique en EPDM
 Régulateur de Δp : PPS et AMETAL® ou PPS
 Membrane : EPDM
 Ressorts : Acier inox
 Joints toriques : EPDM

DN 40-50 :
 Corps : AMETAL®
 Mécanisme : AMETAL®
 Cône : AMETAL® et PTFE
 Tige : Acier inox
 Joint de tige : joint torique en EPDM
 Régulateur de Δp : PPS
 Membrane : EPDM
 Ressorts : Acier inox
 Joints toriques : EPDM

DN 65-200 :
 Corps : Fonte nodulaire EN-GJS-400-15
 Mécanisme : Fonte nodulaire EN-GJS-400-15 et laiton
 Cône : Acier inox et joint torique en EPDM
 Siège : Bronze aluminium
 Tige : Acier inox
 Joint de tige : EPDM
 Régulateur de Δp : Fonte nodulaire EN-GJS-400-15, acier inox et laiton
 Membrane : EPDM renforcé, DN 200 EPDM
 Ressorts : Acier inox
 Joints toriques : EPDM

AMETAL® est le nom donné par IMI Hydronic Engineering à son alliage résistant à la dézincification.

Traitement de surface :

DN 10-50 : Non traité
 DN 65-200 : Peinture électrophorétique

Connexion :

DN 10-50 : Filetage selon norme ISO 228.
 DN 65-200 : Brides selon EN-1092-2, type 21. Longueur face-à-face selon EN 558, série 1.

Raccordement au moteur :

DN 10-32 : M30x1.5, push
 DN 40-50 : M30x1.5, push/pull
 DN 65-200 : 2xM8, push/pull

Moteurs :

DN 10-20 :
 TA-Slider 160, EMO TM, TA-TRI.
 DN 25-32 :
 TA-Slider 160, TA-TRI, TA-MC50-C*.
 DN 40-50 :
 TA-Slider 500, TA-Slider 750*.
 DN 65-125 :
 TA-Slider 750.
 DN 100-125 HF :
 TA-Slider 750 $\Delta pV \leq 4$ bar, TA-Slider 1600 $\Delta pV \leq 8$ bar.
 DN 150-200, DN 150-200 HF :
 TA-Slider 1600.

TA-Slider 160, 500, 750 et 1600 également disponibles avec fonction de sécurité électronique.

*) Commander un adaptateur séparément, voir "Adaptateurs pour moteurs".

Pour des informations plus détaillées sur les servomoteurs, voir les documentations techniques séparées.

Certification et directives :

DN 65-200: CE, EAC, UKCA

Articles

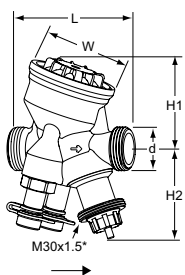
DN 10-25 – Température -10 – +90°C, ΔpV maxi. 400 kPa

Filetage conforme à ISO 228

Portée plate.

DN	d	L	H1	H2	W	q _{max} [l/h]	Kg	EAN	No d'article
10	G1/2	74	55	55	54	120	0,53	7318794040304	52 164-310
15 LF	G3/4	74	55	55	54	230	0,54	5902276821424	52 164-314
15	G3/4	74	55	55	54	480	0,54	7318794027008	52 164-315
20	G1	85	64	55	64	975	0,69	7318794027107	52 164-320
25	G1 1/4	93	64	67	64	1750	0,79	7318794027206	52 164-325

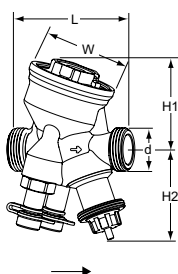
DN 10-32 HP – Température -20 – +120°C, ΔpV maxi. 600 kPa

Filetage conforme à ISO 228

Portée plate.

DN	d	L	H1	H2	W	q _{max} [l/h]	Kg	EAN	No d'article
10	G1/2	74	55	55	54	120	0,59	5902276821431	52 164-410
15 LF	G3/4	74	55	55	54	230	0,60	5902276821448	52 164-414
15	G3/4	74	55	55	54	480	0,60	7318794033405	52 164-415
20	G1	85	64	55	64	975	0,75	7318794033504	52 164-420
25	G1 1/4	93	64	67	64	1750	0,90	7318794033603	52 164-425
32	G1 1/2	117	78	70	78	3600	1,5	7318794027305	52 164-332

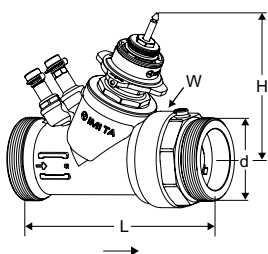
DN 40-50 HP – Température -10 – +90°C, ΔpV maxi. 600 kPa

Filetage conforme à ISO 228

DN	d	L	H	W	q _{max} [l/h]	Kg	EAN	No d'article
40	G2	187	132	88	6500	3,5	5902276821769	52 164-440
50	G2 1/2	196	135	88	11200	3,9	5902276821776	52 164-450

LF = petit débit

HF = grand débit

*) Raccordement au moteur.

→ = Direction du débit

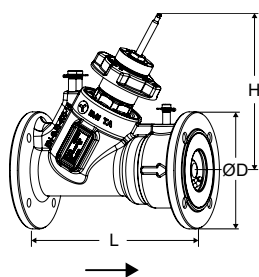

DN 65-200 – Température -10 – +120°C, ΔpV maxi. 800 kPa

Brides conforme à EN 1092-2, type 21.

PN 16

DN	Nombre de trous par bride	ØD	L	H	q _{max} [m ³ /h]	Kg	EAN	No d'article
65	4	185	290	249	24,1	18	3831112533271	322021-11001
65 HF	4	185	290	249	36,5	18	5902276810213	322021-11008
80	8	200	310	260	37,3	22	3831112533318	322021-11101
80 HF	8	200	310	260	49,0	22	5902276810251	322021-11109
100	8	220	350	280	51,7	33	3831112535527	322021-11200
100 HF	8	220	350	280	75,9	33	3831112535565	322021-11203
125	8	250	400	287	77,3	45	3831112535602	322021-11300
125 HF	8	250	400	287	127	45	3831112535640	322021-11303
150	8	285	480	357	126	75	3831112535701	322021-11400
150 HF	8	285	480	357	190	75	3831112535749	322021-11403
200	12	340	600	391	209	136	5902276819810	322021-11500
200 HF	12	340	600	391	329	136	5902276819827	322021-11503

PN 25

DN	Nombre de trous par bride	ØD	L	H	q _{max} [m ³ /h]	Kg	EAN	No d'article
65	8	185	290	249	24,1	18	3831112533288	322021-11002
65 HF	8	185	290	249	36,5	18	5902276810220	322021-11009
80	8	200	310	260	37,3	22	3831112533325	322021-11102
80 HF	8	200	310	260	49,0	22	5902276810268	322021-11110
100	8	235	350	280	51,7	34	3831112535534	322021-11201
100 HF	8	235	350	280	75,9	34	3831112535572	322021-11204
125	8	270	400	287	77,3	47	3831112535619	322021-11301
125 HF	8	270	400	287	127	47	3831112535657	322021-11304
150	8	300	480	357	126	77	3831112535718	322021-11401
150 HF	8	300	480	357	190	77	3831112535756	322021-11404
200	12	360	600	391	209	136	5902276819834	322021-11501
200 HF	12	360	600	391	329	136	5902276819841	322021-11504

LF = petit débit

HF = grand débit

*) Raccordement au moteur.

→ = Direction du débit

Raccords

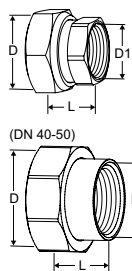

Raccord taraudé

Taraudage conforme à ISO 228.

Longueur du taraudage conforme à ISO 7-1.

Ecrou tournant.

Laiton/AMETAL®

Pour DN	D	D1	L*	EAN	No d'article
10	G1/2	G3/8	21	7318794016804	52 163-010
15	G3/4	G1/2	21	7318794016903	52 163-015
20	G1	G3/4	23	7318794017009	52 163-020
25	G1 1/4	G1	23	7318794017108	52 163-025
32	G1 1/2	G1 1/4	31	7318794017207	52 163-032
40	G2	G1 1/2	30	7318794032705	52 163-040
50	G2 1/2	G2	32	7318794032804	52 163-050

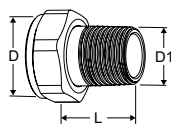

Raccord fileté

Filetage conforme à ISO 7-1.

Ecrou tournant.

Laiton

Pour DN	D	D1	L*	EAN	No d'article
10	-	-	-	-	-
15	G3/4	R1/2	29	4024052516612	0601-02.350
20	G1	R3/4	32,5	4024052516810	0601-03.350
25	G1 1/4	R1	35	4024052517015	0601-04.350
32	G1 1/2	R1 1/4	38,5	4024052517213	0601-05.350

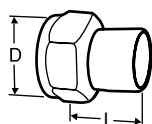

Raccord à souder pour tube acier

Ecrou tournant.

Laiton/acier 1.0045 (EN 10025-2)

Pour DN	D	Tube Ø	L*	EAN	No d'article
10	G1/2	10	30	7318792748400	52 009-010
15	G3/4	15	36	7318792748509	52 009-015
20	G1	20	40	7318792748608	52 009-020
25	G1 1/4	25	40	7318792748707	52 009-025
32	G1 1/2	32	40	7318792748806	52 009-032
40	G2	40	45	7318792748905	52 009-040
50	G2 1/2	50	50	7318792749001	52 009-050

*) Longueur totale (mesurée du joint à l'extrémité du raccordement)

**) Les longueurs de montage L indiquées sont celles des raccords avant serrage.

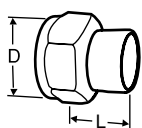

Raccord à souder pour tube cuivre

Ecrou tournant.

Laiton/bronze CC491K (EN 1982)

Pour DN	D	Tube Ø	L*	EAN	No d'article
10	G1/2	10	10	7318792749100	52 009-510
10	G1/2	12	11	7318792749209	52 009-512
15	G3/4	15	13	7318792749308	52 009-515
15	G3/4	16	13	7318792749407	52 009-516
20	G1	18	15	7318792749506	52 009-518
20	G1	22	18	7318792749605	52 009-522
25	G1 1/4	28	21	7318792749704	52 009-528
32	G1 1/2	35	26	7318792749803	52 009-535
40	G2	42	30	7318792749902	52 009-542
50	G2 1/2	54	35	7318792750007	52 009-554

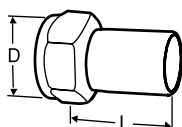

Raccord pour tube lisse

Pour raccordement avec raccord à sertir.

Ecrou tournant.

Laiton/AMETAL®

Pour DN	D	Tube Ø	L*	EAN	No d'article
10	G1/2	12	35	7318793810502	52 009-312
15	G3/4	15	39	7318793810601	52 009-315
20	G1	18	44	7318793810700	52 009-318
20	G1	22	48	7318793810809	52 009-322
25	G1 1/4	28	53	7318793810908	52 009-328
32	G1 1/2	35	59	7318793811004	52 009-335
40	G2	42	70	7318793811103	52 009-342
50	G2 1/2	54	80	7318793811202	52 009-354

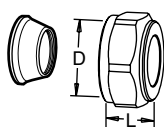

Raccord à compression

Des douilles de renforcement peuvent être utilisées, pour plus d'information voir documentation FPL.

Ne pas utiliser sur des tubes PER.

Laiton/AMETAL®

Chromé

Pour DN	D	Tube Ø	L**	EAN	No d'article
10	G1/2	8	16	7318793620002	53 319-208
10	G1/2	10	17	7318793620101	53 319-210
10	G1/2	12	17	7318793620200	53 319-212
10	G1/2	15	20	7318793620309	53 319-215
10	G1/2	16	25	7318793620408	53 319-216
15	G3/4	15	27	7318793705006	53 319-615
15	G3/4	18	27	7318793705105	53 319-618
15	G3/4	22	27	7318793705204	53 319-622

*) Longueur totale (mesurée du joint à l'extrémité du raccordement)

**) Les longueurs de montage L indiquées sont celles des raccords avant serrage.

Adaptateurs pour moteurs

Adaptateurs

Les adaptateurs pour d'autres combinaisons de vanne avec servomoteur recommandé ne sont PAS nécessaires.

Pour moteur	Pour DN	EAN	No d'article
TA-MC50-C	25-32	3831112533851	322042-10700
TA-Slider 750	40-50	5902276819308	322042-80800

Accessoires

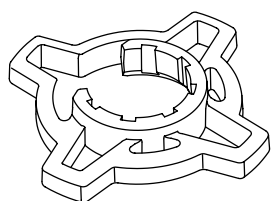

Poignée pour volant de réglage, en option

Pour une meilleure préhension lors du pré-réglage.

Pour TA-COMPACT-P/-DP et TA-Modulator (DN 10-32).

Couleur	EAN	No d'article
Orange	7318794040502	52 164-950

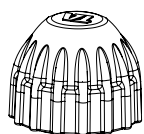

Capuchon de protection

Pour TA-COMPACT-P/-DP, TA-Modulator (DN 10-20), TBV-C/-CM.

Couleur	EAN	No d'article
Rouge	7318793961105	52 143-100

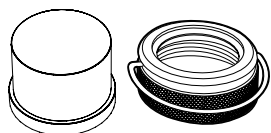

Protection anti-déréglage

Ensemble capuchon et bague de retenue en plastique pour vannes avec raccord M30x1,5 pour tête thermostatique / vanne de réglage.

Empêche la manipulation du paramètre réglé.

Convient aux vannes DN 10-32.

EAN	No d'article
7318794030206	52 164-100

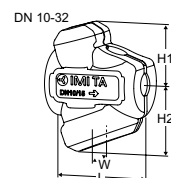

Calorifuge préformé

Pour chauffage/refroidissement.

Matériaux: EPP.

Classe incendie:

DN 10-32: E (EN 13501-1), B2 (DIN 4102).

DN 40-50: F (EN 13501-1), B3 (DIN 4102).

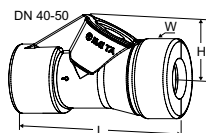

Pour DN	L	H	H1	H2	W	EAN	No d'article
10-15	100	-	61	71	84	7318794027404	52 164-901
20	118	-	67	79	90	7318794027503	52 164-902
25	127	-	71	84	104	7318794027602	52 164-903
32	154	-	85	99	124	7318794027701	52 164-904
40	277	105	-	-	131	7318794030800	52 164-905
50	277	105	-	-	131	7318794030909	52 164-906

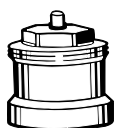

Rallonge de l'axe pour DN 10-20

Recommandé avec le calorifuge pour réduire au minimum le risque de condensation à l'interface vanne-moteur.

M30x1,5.

Type	L	EAN	No d'article
Plastique, noir	30	4024052165018	2002-30.700

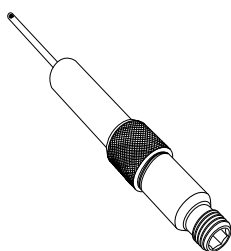

Prise de pression, rallonge 60 mm

Peut être installée sans besoin de vidanger.

AMETAL®/Acier inox/EPDM

Pour toutes les dimensions.

L	EAN	No d'article
60	7318792812804	52 179-006

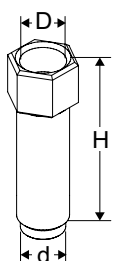

Rallonge de purge

Pour calorifuge

AMETAL®

Pour DN	D	d	H	EAN	No d'article
40-50	M10x1	M10x1	32	7318794033702	52 164-301



Bouchon de purge

Pièce détachée.

AMETAL®

Pour DN	EAN	No d'article
40-50	7318794033801	52 164-302

KTM 512

Vanne modulante de régulation et d'équilibrage indépendante de la pression (PIBCV) – DN 15-125

Très performants et compacts, ces vannes modulantes de régulation et d'équilibrage indépendante de la pression sont prévus pour les systèmes de chauffage et de refroidissement à débit variable et sont particulièrement efficaces dans les contextes qui exigent des températures et/ou des pertes de charges élevées. Les deux versions peuvent également être utilisées sur le secondaire dans les installations de chauffage urbain et de refroidissement.



Caractéristiques techniques

Applications :

Installations de chauffage et de refroidissement.

Fonctions :

Régulation EQM
Préréglage (débit maxi.)
Régulateur de pression différentielle
Mesure (ΔH , t, q)
Isolement (pendant l'entretien de l'installation)

Dimensions :

DN 15-125

Classe de pression :

PN 16
PN 25

Pression différentielle (ΔpV) :

Pression différentielle maxi. :
1600 kPa = 16 bar (ΔH_{max})
Pression différentielle mini. :
Petit débit (LF) : 24 kPa (ΔH_{min})
Débit standard (NF) : 40 kPa (ΔH_{min})
Grand débit (HF) : 80 kPa (ΔH_{min})
(valide pour réglage et ouverture maxi. -
Calculs précis voir HySelect)

Plage de débit :

Le débit (q_{max}) peut être ajusté dans la plage :

DN 15/20 (LF) : 120-800 l/h
DN 15/20 (NF) : 150-1000 l/h
DN 15/20 (HF) : 210 -1400 l/h
DN 25/32 (LF) : 480 - 3200 l/h
DN 25/32 (NF) : 570 - 3800 l/h
DN 25/32 (HF) : 810 - 5400 l/h
DN 40/50 (LF) : 1140 - 7600 l/h
DN 40/50 (NF) : 1400 - 9500 l/h
DN 40/50 (HF) : 1900 - 12600 l/h
DN 65 (LF) : 2300-15400 l/h
DN 65 (NF) : 3240-21600 l/h
DN 65 (HF) : 4440 - 29600 l/h
DN 80 (LF) : 2500 - 16700 l/h
DN 80 (NF) : 3400 - 22700 l/h
DN 80 (HF) : 4900 - 32500 l/h
DN 100 (LF) : 4000 - 26600 l/h
DN 100 (NF) : 6200 - 41200 l/h
DN 100 (HF) : 7500 - 50600 l/h
DN 125 (LF) : 5350 - 35600 l/h
DN 125 (NF) : 8200 - 54900 l/h
DN 125 (HF) : 10000 - 66800 l/h
 q_{max} = débit maximal en l/h, vanne de régulation 100% ouverte.

Température :

Température de service maxi. :
- avec prise de pression : 120°C
- sans prise de pression : 150°C
Température de service mini. : -10°C

Fluides :

Eau ou fluides neutres, eau glycolée (0-57%).

Levée maxi. de la vanne de régulation :

DN 15-50 : 10 mm
DN 65-125 : 20 mm

Taux de fuite :

Joint étanche

Caractéristique :

Egale pourcentage EQM pour une meilleure régulation modulante.



Matériaux :

Corps : Fonte nodulaire EN-GJS-400-15
Mécanisme : Laiton
Clapet régulateur : Acier inox
Cône : Acier inox
Siège : Acier inox
Étanchéité du siège : EPDM
Tige : Acier inox
Δp de l'insert : Acier inox (plastique composite pour DN 15-50)
Δp siège : Ryton
Ressorts : Acier inox

Traitement de surface :

Peinture électrophorétique.

Marquage :

IMI TA, DN, PN, Kvs, matériaux et flèche indiquant le sens du débit.

Connexion :

DN 15-50 : Fileté mâle selon norme ISO 228.
DN 65-125 : Brides selon EN-1092-2, type 21. Longueur face-à-face selon EN 558 série 1.

Moteurs :

DN 15-50 : TA-Slider 500
DN 65 : TA-Slider 750*
DN 80 LF/NF : TA-Slider 750*
DN 80 HF : TA-Slider 1600*
DN 100 LF : TA-Slider 750*
DN 100 NF/HF : TA-Slider 1600*
DN 125 : TA-Slider 1600*

*) Adaptateur nécessaire 52 757-907.

Pour des informations plus détaillées sur les servomoteurs, voir les documentations techniques séparées.

KTM 512 peuvent être équipés d'adaptateurs pour les moteurs les plus courants. Se reporter à la page des Adaptateurs pour moteurs. Vérifier la levée maximale du moteur. Le débit maximal sera réduit si la course de la vanne est plus faible. Veuillez nous contacter pour plus d'informations.

Articles – Avec prise de pression (maxi. 120°C)

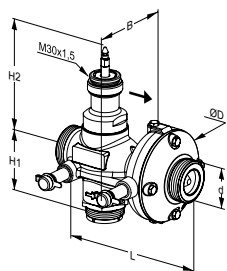
DN 15-50
Mâle – raccords en option.

PN 25

DN	d	D	L	H1	H2	B	q _{max} [m ³ /h]	Kg	EAN	No d'article
LF, petit débit										
15/20	G1	78	110	45	119	83	0,8	1,5	3831112507692	52 796-220
25/32	G1 1/4	97	150	53	115	90	3,2	2,0	3831112507722	52 796-225
40/50	G2	125	190	66	113	106	7,6	4,5	3831112507753	52 796-240
NF, débit standard										
15/20	G1	78	110	45	119	83	1,0	1,5	3831112507708	52 796-020
25/32	G1 1/4	97	150	53	115	90	3,8	2,0	3831112507739	52 796-025
40/50	G2	125	190	66	113	106	9,5	4,5	3831112507760	52 796-040
HF, gros débit										
15/20	G1	78	110	45	119	83	1,4	1,5	3831112507715	52 796-420
25/32	G1 1/4	97	150	53	115	90	5,4	2,0	3831112507746	52 796-425
40/50	G2	125	190	66	113	106	12,6	4,5	3831112507777	52 796-440

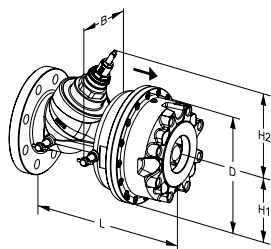
DN 65-125
Brides – N'ont pas besoin de raccords séparés.

PN 25 (Les DN 65-80 acceptent également la contre-bride PN 16)

DN	D	L	H1	H2	B	q _{max} [m ³ /h]	Kg	EAN	No d'article
LF, petit débit									
65	220	290	110	175	136	15,4	22	3831112509634	52 791-765
80	220	310	110	175	134	16,7	24	3831112509665	52 791-780
100	320	350	160	196	179	26,6	54	3831112509511	52 791-790
125	320	400	160	196	178	35,6	58	3831112509573	52 791-791
NF, débit standard									
65	220	290	110	175	136	21,6	22	3831112509641	52 791-865
80	220	310	110	175	134	22,7	24	3831112509672	52 791-880
100	320	350	160	196	179	41,2	54	3831112509528	52 791-890
125	320	400	160	196	178	54,9	58	3831112509580	52 791-891
HF, gros débit									
65	220	290	110	175	136	29,6	22	3831112509658	52 791-965
80	220	310	110	175	134	32,5	24	3831112509689	52 791-980
100	320	350	160	196	179	50,6	54	3831112509535	52 791-990
125	320	400	160	196	178	66,8	58	3831112509597	52 791-991

PN 16

DN	D	L	H1	H2	B	q _{max} [m ³ /h]	Kg	EAN	No d'article
LF, petit débit									
100	320	350	160	196	179	26,6	54	3831112512986	52 791-490
125	320	400	160	196	178	35,6	58	3831112513044	52 791-491
NF, débit standard									
100	320	350	160	196	179	41,2	54	3831112512979	52 791-590
125	320	400	160	196	178	54,9	58	3831112513037	52 791-591
HF, gros débit									
100	320	350	160	196	179	50,6	54	3831112509504	52 791-690
125	320	400	160	196	178	66,8	58	3831112509566	52 791-691

→ = Direction du débit

Articles – Sans prise de pression (maxi. 150°C)

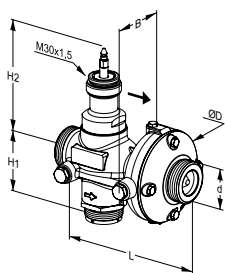

DN 15-50

Mâle – raccords en option.

PN 25

DN	d	D	L	H1	H2	B	q_{max} [m ³ /h]	Kg	EAN	No d'article
LF, petit débit										
15/20	G1	78	110	45	119	55	0,8	1,5	3831112529274	52 761-820
25/32	G1 1/4	97	150	53	115	62	3,2	2,0	3831112529304	52 761-825
40/50	G2	125	190	66	113	78	7,6	4,5	3831112529335	52 761-840
NF, débit standard										
15/20	G1	78	110	45	119	55	1,0	1,5	3831112529281	52 762-820
25/32	G1 1/4	97	150	53	115	62	3,8	2,0	3831112529311	52 762-825
40/50	G2	125	190	66	113	78	9,5	4,5	3831112529342	52 762-840
HF, gros débit										
15/20	G1	78	110	45	119	55	1,4	1,5	3831112529267	52 765-720
25/32	G1 1/4	97	150	53	115	62	5,4	2,0	3831112529298	52 765-725
40/50	G2	125	190	66	113	78	12,6	4,5	3831112529328	52 765-740

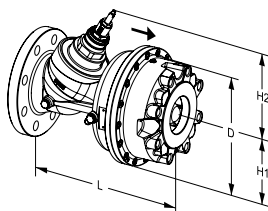

DN 65-125

Brides – N'ont pas besoin de raccords séparés.

PN 25 (Les DN 65-80 acceptent également la contre-bride PN 16)

DN	D	L	H1	H2	q_{max} [m ³ /h]	Kg	EAN	No d'article
LF, petit débit								
65	220	290	110	175	15,4	22	3831112529366	52 761-865
80	220	310	110	175	16,7	24	3831112529397	52 761-880
100	320	350	160	196	26,6	54	3831112529182	52 761-890
125	320	400	160	196	35,6	58	3831112529243	52 761-891
NF, débit standard								
65	220	290	110	175	21,6	22	3831112529373	52 762-865
80	220	310	110	175	22,7	24	3831112529403	52 762-880
100	320	350	160	196	41,2	54	3831112529199	52 762-890
125	320	400	160	196	54,9	58	3831112529250	52 762-891
HF, gros débit								
65	220	290	110	175	29,6	22	3831112529359	52 765-765
80	220	310	110	175	32,5	24	3831112529380	52 765-780
100	320	350	160	196	50,6	54	3831112529175	52 765-790
125	320	400	160	196	66,8	58	3831112529236	52 765-791

PN 16

DN	D	L	H1	H2	q_{max} [m ³ /h]	Kg	EAN	No d'article
LF, petit débit								
100	320	350	160	196	26,6	54	3831112529151	52 761-790
125	320	400	160	196	35,6	58	3831112529212	52 761-791
NF, débit standard								
100	320	350	160	196	41,2	54	3831112529168	52 762-790
125	320	400	160	196	54,9	58	3831112529229	52 762-791
HF, gros débit								
100	320	350	160	196	50,6	54	3831112529144	52 765-690
125	320	400	160	196	66,8	58	3831112529205	52 765-691

→ = Direction du débit

Adaptateurs pour moteurs

Pour DN 15-50

Pour les moteurs recommandés

Pour moteur	EAN	No d'article
TA-Slider 500*, TA-Slider 500 Fail-safe*	-	-
TA-Slider 750, TA-Slider 750 Fail-safe Plus	3831112512023	52 757-035

Pour autres moteurs

Pour moteur	EAN	No d'article
Belimo NRDVX-3-T-SI	3831112503595	52 757-001
Belimo NRDVX-SR-T-CA	3831112512047	52 757-037
Belimo UNV 002	3831112511972	52 757-029
Belimo UNV 003	3831112512061	52 757-041
Clorius V2.05, V4.10	3831112500167	52 757-016
Danfoss AMV 10, 13, 20, 23	3831112503465	52 757-008
JCI VA-745x	3831112505490	52 757-002
JCI VA-715x, VA-720x, VA-774x	3831112512009	52 757-033
K&P MD200	3831112512030	52 757-036
Honeywell ML	3831112512078	52 757-042
HORA MC25	3831112504950	52 757-024
HORA MC45	3831112511965	52 757-028
HORA MC100 FSE/FSR	3831112511538	52 757-026
Lineg NL	3831112505339	52 757-007
Samson 5825	3831112500259	52 757-011
Schneider Electric FORTA M400, M800	3831112503007	52 757-019
Siemens SQX, SKD, SKB	3831112505360	52 757-022
Siemens SAX	3831112531703	52 757-045
Sauter AVM 104/114	3831112511989	52 757-030
Sauter AVM115SF901 (TA-R25)	3831112511996	52 757-031
Sauter AVM115SF901 (TA-R25 plastic)	3831112512054	52 757-038
TA-MC55, TA-MC55Y, TA-MC100	3831112512023	52 757-035

Pour DN 65-125

Pour les moteurs recommandés

Pour moteur	EAN	No d'article
TA-Slider 750, TA-Slider 750 Fail-safe Plus, TA-Slider 1600, TA-Slider 1600 Fail-safe Plus	3831112512085	52 757-907

Pour autres moteurs

Pour moteur	EAN	No d'article
Belimo UNV 003	3831112512283	52 757-901
Belimo NV24 (TA-NV24)	3831112512283	52 757-901
Danfoss AMV 55, AMV 655	3831112533905	52 757-924
HORA MC100 FSE/FSR	3831112511781	52 757-912
Schneider Electric Forta	3831112512092	52 757-906
Siemens SQX, SKD, SAX	3831112510661	52 757-903
TA-MC55, TA-MC55Y	3831112509269	52 757-905
TA-MC100	3831112512085	52 757-907
TA-MC160	3831112511910	52 757-913

Raccords pour DN 15-50

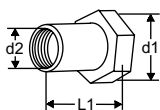

Raccord taraudé, femelle

Filetage conforme à ISO 228.

Ecrou tournant

d1	d2	L1*	EAN	No d'article
G1	G1/2	26	3831112501027	52 759-015
G1	G3/4	32	3831112501034	52 759-020
G1 1/4	G1	47	3831112501041	52 759-025
G1 1/4	G1 1/4	52	3831112501058	52 759-032
G2	G1 1/2	52	3831112503489	52 759-040
G2	G2	64,5	3831112503205	52 759-050

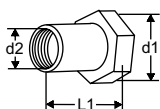

Raccord taraudé, femelle Rc

Filetage conforme à ISO 7-1

Ecrou tournant

d1	d2	L1*	EAN	No d'article
G1	Rc1/2	26	3831112527454	52 751-301
G1	Rc3/4	32	3831112527461	52 751-302
G1 1/4	Rc1	47	3831112527478	52 751-303
G1 1/4	Rc1 1/4	52	3831112527485	52 751-304
G2	Rc1 1/2	52	3831112527492	52 751-305
G2	Rc2	64,5	3831112527508	52 751-306

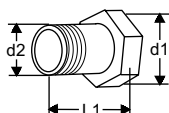

Raccord fileté, mâle

Filetage conforme à ISO 7

Ecrou tournant

d1	d2	L1*	EAN	No d'article
G1	R1/2	34	3831112500983	52 759-115
G1	R3/4	40	3831112500990	52 759-120
G1 1/4	R1	40	3831112501003	52 759-125
G1 1/4	R1 1/4	45	3831112501010	52 759-132
G2	R1 1/2	45	3831112503342	52 759-140
G2	R2	50	3831112503472	52 759-150

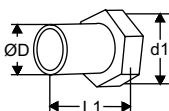

Raccord à souder

Ecrou tournant

d1	D	L1*	EAN	No d'article
G1	20,8	37	3831112500945	52 759-315
G1	26,3	42	3831112500952	52 759-320
G1 1/4	33,2	47	3831112500969	52 759-325
G1 1/4	40,9	47	3831112500976	52 759-332
G2	48,0	47	3831112501140	52 759-340
G2	60,0	52	3831112501294	52 759-350

*) Longueur totale (mesurée du joint à l'extrémité du raccordement)

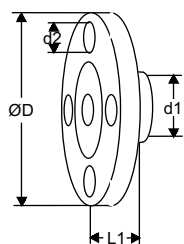
**Raccord à bride**

Bride conforme à EN-1092-2:1997, type 16.

Longueur face-à-face conforme à EN-558-2-1995, série 1.

d1	d2	D	L1*	EAN	No d'article
G1	M12	95	10	3831112501065	52 759-515
G1	M12	105	20	3831112501072	52 759-520
G1 1/4	M12	115	5	3831112504318	52 759-525
G1 1/4	M16	140	15	3831112501096	52 759-532
G2	M16	150	5	3831112504325	52 759-540
G2	M16	165	20	3831112501317	52 759-550

*) Longueur totale (mesurée du joint à l'extrémité du raccordement)

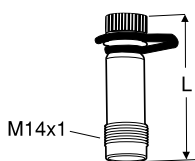
Accessoires**Prise de mesure**

AMETAL®/EPDM

L	EAN	No d'article
44	7318792813207	52 179-014
103	7318793858108	52 179-015

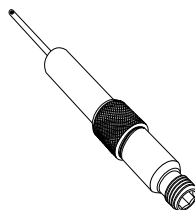
**Prise de pression, rallonge 60 mm**

Peut être installée sans besoin de vidanger.

AMETAL®/Acier inox/EPDM

L	EAN	No d'article
60	7318792812804	52 179-006

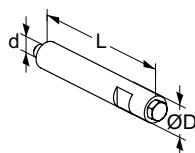
**Rallonge de purge**

Pour calorifuge

Acier inox/EPDM/Laiton

d	D	L	EAN	No d'article
M6	12	70	3831112531727	52 759-220

**Vis de purge**

Laiton/EPDM

d	EAN	No d'article
M6	3831112527980	52 759-211

CV216/316 RGA



Vannes 2 ou 3 voies, DN 15-50, bronze

Adaptées aux installations de chauffage et de refroidissement.

Disponibles jusqu'à DN 50, classe de pression PN 16, avec raccords filetés et taraudés.

Caractéristiques techniques

Applications:

Installations de chauffage et de refroidissement.

Fonctions:

CV216 RGA : Vanne de régulation 2 voies
CV316 RGA : Vanne mélangeuse ou diviseuse 3 voies.

Caractéristiques:

CV216 RGA : A pourcentage égal.
CV316 RGA : A-AB A pourcentage égal.
B-AB linéaire.

Dimensions:

DN 15-50

Classe de pression:

PN 16

Température:

Température de service maxi.: 150°C
(Les vannes doivent être montées en position horizontale pour les températures supérieures à 130°C)
Température de service mini.: 0°C
Adapté pour les réseaux hydrauliques avec antigel jusqu'à -15°C.
Pour les températures inférieures et supérieures (jusqu'à 200°C) et les pressions de service PN 25-40, veuillez contacter IMI Hydronic Engineering.

Taux de fuite :

EN 1349, fuite du siège VI G 1 (étanchéité parfaite)

Course maxi. de la vanne de régulation :

DN 15-20: 12 mm
DN 25-50: 14 mm

Coefficient intrinsèque de réglage :

DN 15: 50:1
DN 20-50: 100:1

Matériaux:

Corps : Bronze CC491K
Clapet : Laiton CW614N
Tige : Acier CrMo 1.4122
Étanchéité de la tige : Joints toriques EPDM

Marquage:

TA, PN, DN et flèche de sens d'écoulement.
(dans le cas de la vanne CV316 RGA, les noms des orifices sont également - A, B, AB)

Raccordement :

Corps de vanne fileté selon ISO 228/ISO 228/1. Set de raccords conforme à la norme ISO 7/1, raccords unions à joint plat et joints d'étanchéité.

Servomoteur :

TA-MC55, TA-MC100, TA-MC161.

CV216 RGA (2 voies)

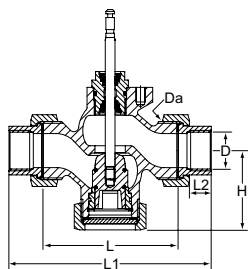

Taraudage selon ISO 7

DN	D	Da	L	L1	L2	H	Kvs	Kg	EAN	No d'article
15	Rp1/2	G1	62	114	13	48	0,63	0,9	5902276885846	60 230-115
15	Rp1/2	G1	62	114	13	48	1,25	0,9	5902276885877	60 230-215
15	Rp1/2	G1	62	114	13	48	1,6	0,9	5902276885907	60 230-315
15	Rp1/2	G1	62	114	13	48	2,5	0,9	5902276885914	60 230-415
15	Rp1/2	G1	62	114	13	48	4	0,9	5902276885921	60 230-515
20	Rp3/4	G1 1/4	75	127	15	53	5	1,4	5902276885853	60 230-120
20	Rp3/4	G1 1/4	75	127	15	53	6,3	1,4	5902276885884	60 230-220
25	Rp1	G1 1/2	80	138	17	57	8	1,7	5902276885860	60 230-125
25	Rp1	G1 1/2	80	138	17	57	10	1,7	5902276885891	60 230-225
32	Rp1 1/4	G2	120	184	19	68	12,5	3,4	5902276885945	60 233-132
32	Rp1 1/4	G2	120	184	19	68	16	3,4	5902276885983	60 233-232
40	Rp1 1/2	G2 1/4	130	198	19	73	20	4,0	5902276885952	60 233-140
40	Rp1 1/2	G2 1/4	130	198	19	73	25	4,0	5902276885990	60 233-240
50	Rp2	G2 3/4	150	222	24	78	31,5	5,7	5902276885969	60 233-150
50	Rp2	G2 3/4	150	222	24	78	40	5,7	5902276886003	60 233-250

CV316 RGA (3 voies)

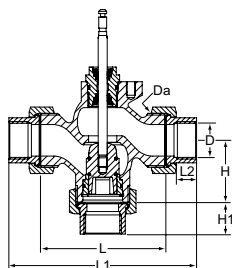

Taraudage selon ISO 7

DN	D	Da	L	L1	L2	H	H1	Kvs	Kg	EAN	No d'article
15	Rp1/2	G1	62	114	13	40	66	0,63	0,9	5902276890178	60 330-115
15	Rp1/2	G1	62	114	13	40	66	1,25	0,9	5902276890185	60 330-215
15	Rp1/2	G1	62	114	13	40	66	1,6	0,9	5902276889554	60 330-315
15	Rp1/2	G1	62	114	13	40	66	2,5	0,9	5902276889561	60 330-415
15	Rp1/2	G1	62	114	13	40	66	4	0,9	5902276890192	60 330-515
20	Rp3/4	G1 1/4	75	127	15	41	67	5	1,4	5902276889523	60 330-120
20	Rp3/4	G1 1/4	75	127	15	41	67	6,3	1,4	5902276888212	60 330-220
25	Rp1	G1 1/2	80	138	17	45	74	8	1,7	5902276889530	60 330-125
25	Rp1	G1 1/2	80	138	17	45	74	10	1,7	5902276889547	60 330-225
32	Rp1 1/4	G2	120	184	19	55	89	12,5	3,4	5902276888229	60 333-132
32	Rp1 1/4	G2	120	184	19	55	89	16	3,4	5902276889592	60 333-232
40	Rp1 1/2	G2 1/4	130	198	19	60	94	20	4,0	5902276889578	60 333-140
40	Rp1 1/2	G2 1/4	130	198	19	60	94	25	4,0	5902276889608	60 333-240
50	Rp2	G2 3/4	150	222	24	65	101	31,5	5,7	5902276889585	60 333-150
50	Rp2	G2 3/4	150	222	24	65	101	40	5,7	5902276884047	60 333-250

Servomoteurs

Modèle	Alimentation électrique	Force de manoeuvre [kN]	Signal d'entrée	EAN	No d'article
TA-MC55/24	24 VAC	0,6	3 points	3831112527812	61 055-001
TA-MC55/24	24 VDC *	0,6	3 points	5902276804403	61 055-402
TA-MC55/230	230 VAC	0,6	3 points	3831112506503	61 055-002
TA-MC55Y	24 VAC	0,6	0(2)-10 V, 4(0)-20 mA	3831112506510	61 055-003
TA-MC55Y	24 VDC *	0,6	0(2)-10 V, 4(0)-20 mA	5902276898686	61 055-004
TA-MC100/24	24 VAC	1,0	3 points, 0(2)-10 V, 4(0)-20 mA	3831112511675	61 100-001
TA-MC100/24	24 VDC *	1,0	3 points, 0(2)-10 V, 4(0)-20 mA	5902276804427	61 100-003
TA-MC100/230	230 VAC	1,0	3 points, 0(2)-10 V, 4(0)-20 mA	3831112500235	61 100-002
TA-MC100/115	115 VAC	1,0	3 points, 0(2)-10 V, 4(0)-20 mA	5902276894350	61 100-302
TA-MC161/24	24 VAC	1,6	3 points, 0(2)-10 V, 4(0)-20 mA	5902276894367	61 161-001
TA-MC161/24	24 VDC *	1,1	3 points, 0(2)-10 V, 4(0)-20 mA	5902276804458	61 161-402
TA-MC161/230	230 VAC	1,6	3 points, 0(2)-10 V, 4(0)-20 mA	5902276894374	61 161-002
TA-MC161/115	115 VAC	1,6	3 points, 0(2)-10 V, 4(0)-20 mA	5902276894374	61 161-302

*) VDC - Tension en courant continu.

Accessoires pour servomoteurs

ACA71, ACA72, ACA76

REMARQUE !

- ACA72 doit être commandé avec le servomoteur.
- TA-MC100, TA-MC161: Contacteur de position (ACA71) et signal de sortie 0(4)...20 mA (ACA76) non combinés.

Modèle	Pour moteur	EAN	No d'article
ACA71 Contacteur de position (2 contacteurs)	TA-MC100, TA-MC161	5902276811166	67 071-100XA
ACA72 IP65	TA-MC100, TA-MC161	5902276818325	67 072-100XA
ACA76 Signal de sortie 0(4)-20 mA	TA-MC100, TA-MC161	5902276811173	67 076-100XA

Pour les accessoires du servomoteur, veuillez ajouter "SO" (commande spéciale) après le numéro d'article du servomoteur et inclure le numéro d'article du type d'accessoire.

Accessoires pour servomoteur non adaptés au TA-MC55.

Exemple : 61 100-001**SO** + 67 071-100XA

Accessoires pour vannes

ACV13 Réchauffage de la tige

Réchauffage de la tige pour mélanges eau-glycol.

Température mini. : -15°C

Alimentation : 24 VAC \pm 10%, 50/60 Hz \pm 5%.

Puissance absorbée : Pmax ~400 VA, PN ~45 VA

Pour DN	EAN	No d'article
15-50	3831112512108	68 013-015

Variantes de vannes

Pour la variante de vanne, veuillez ajouter "SO" après le numéro d'article de la vanne et inclure le numéro d'article de la variante.

Exemple : 60 215-115SO + 68 012-015XV

ACV12 Clapet en acier CrNi 1.4305

NOTE ! Doivent être commandés avec la vanne.

Pour DN	No d'article
15	68 012-015XV
20	68 012-020XV
25	68 012-025XV
32	68 012-032XV
40	68 012-040XV
50	68 012-050XV

ACV15 Joints toriques en FKM

NOTE ! Doivent être commandés avec la vanne.

Pour DN	No d'article
15	68 015-015XV
20	68 015-020XV
25	68 015-025XV
32	68 015-032XV
40	68 015-040XV
50	68 015-050XV

ACV16 Version technique sans silicone, maxi 150°C

NOTE ! Doivent être commandés avec la vanne.

Pour DN	No d'article
15	68 016-015XV
20	68 016-020XV
25	68 016-025XV
32	68 016-032XV
40	68 016-040XV
50	68 016-050XV

CV206/216 GG, CV306/316 GG



Vannes 2 ou 3 voies, DN 15-200, fonte

Adaptées aux systèmes de chauffage et de refroidissement.

Disponibles jusqu'à DN 200, classe de pression PN 6 et PN 16 avec raccordement à brides.

Caractéristiques techniques

Applications :

Installations de chauffage et de refroidissement.

Fonctions :

CV206/216 GG : Vanne de régulation 2 voies.

CV306/316 GG : Vanne mélangeuse ou diviseuse 3 voies.

Caractéristiques :

CV206/216 GG : A pourcentage égal.

CV306/316 GG : A-AB A pourcentage égal. B-AB linéaire.

Dimensions :

CV206/306 GG : DN 15-100

CV216/316 GG : DN 15-200

Classe de pression:

CV206/306 GG : PN 6

CV216/316 GG : PN 16

Température :

Température de service maxi. : 150°C
(Les vannes doivent être montées en position horizontale pour les températures supérieures à 130°C)

Température de service mini. : 0°C
(adapté aux réseaux hydrauliques avec antigel jusqu'à -10°C)

Pour les températures inférieures et supérieures (jusqu'à 200°C) et les pressions de service PN 25-40, veuillez contacter IMI Hydronic Engineering.

Taux de fuite :

DN 15-150 : EN 1349, fuite du siège VI G 1 (étanchéité parfaite)

DN 200 : EN 1349, fuite du siège IV L 1 ($\leq 0,01\%$ du Kvs)

Course maxi. de la vanne de régulation :

DN 15-50 : 14 mm

DN 65 : 20 mm

DN 65-100 : 30 mm

DN 125-150 : 50 mm

DN 200 : 60 mm

Coefficient intrinsèque de réglage :

DN 15 : 50:1

DN 20-200 : 100:1

Matériaux :

Corps : Fonte EN-JL1040

Clapet : Laiton CW614N, DN 125-200 acier CrNi 1.4305

Tige : Acier CrMo 1.4122

Étanchéité de la tige : Joints toriques EPDM

Marquage :

PN, DN et flèche de sens d'écoulement. (les noms des orifices de CV306/316 GG sont également - A, B, AB)

Type de connexion :

Brides conformes à EN 1092-2 type 21

Bord à bord :

Selon EN 558-1 série 1

Servomoteur :

TA-MC55

TA-MC65

TA-MC100

TA-MC160

TA-MC161

TA-MC220

TA-MC400

TA-MC500

TA-MC1000

CV206 GG

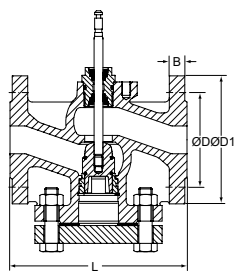

PN 6

DN	D	D1	L	B	Nb de boulons	Kvs	Kg	EAN	No d'article
15	55	80	130	12	4 x Ø11	0,63	2,8	5902276885617	60 215-115
15	55	80	130	12	4 x Ø11	1,25	2,8	5902276885709	60 215-215
15	55	80	130	12	4 x Ø11	1,6	2,8	5902276885792	60 215-315
15	55	80	130	12	4 x Ø11	2,5	2,8	5902276885815	60 215-415
15	55	80	130	12	4 x Ø11	4	2,8	5902276885839	60 215-515
20	65	90	150	14	4 x Ø11	5	3,9	5902276885624	60 215-120
20	65	90	150	14	4 x Ø11	6,3	3,9	5902276885716	60 215-220
25	75	100	160	14	4 x Ø11	8	4,8	5902276885631	60 215-125
25	75	100	160	14	4 x Ø11	10	4,8	5902276885723	60 215-225
32	90	120	180	16	4 x Ø14	12,5	7,1	5902276885648	60 215-132
32	90	120	180	16	4 x Ø14	16	7,1	5902276885730	60 215-232
40	100	130	200	16	4 x Ø14	20	8,8	5902276885655	60 215-140
40	100	130	200	16	4 x Ø14	25	8,8	5902276885747	60 215-240
50	110	140	230	16	4 x Ø14	31,5	10,5	5902276885662	60 215-150
50	110	140	230	16	4 x Ø14	40	10,5	5902276885754	60 215-250
65 ¹⁾	130	160	290	16	4 x Ø14	50	17,9	5902276885679	60 215-165
65 ¹⁾	130	160	290	16	4 x Ø14	63	17,9	5902276885761	60 215-265
65 ²⁾	130	160	290	16	4 x Ø14	50	17,9	5902276885808	60 215-365
65 ²⁾	130	160	290	16	4 x Ø14	63	17,9	5902276885822	60 215-465
80	150	190	310	18	4 x Ø18	80	26,3	5902276885686	60 215-180
80	150	190	310	18	4 x Ø18	100	26,3	5902276885778	60 215-280
100	170	210	350	18	4 x Ø18	125	37,1	5902276885693	60 215-190
100	170	210	350	18	4 x Ø18	160	37,1	5902276885785	60 215-290

1) Course 20 mm

2) Course 30 mm

CV306 GG

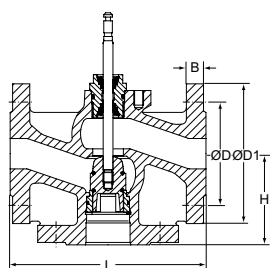

PN 6

DN	D	D1	L	H	B	Nb de boulons	Kvs	Kg	EAN	No d'article
15	55	80	130	65	12	4 x Ø11	0,63	2,2	5902276891168	60 315-115
15	55	80	130	65	12	4 x Ø11	1,25	2,2	5902276891250	60 315-215
15	55	80	130	65	12	4 x Ø11	1,6	2,2	5902276891335	60 315-315
15	55	80	130	65	12	4 x Ø11	2,5	2,2	5902276891359	60 315-415
15	55	80	130	65	12	4 x Ø11	4	2,2	5902276891311	60 315-515
20	65	90	150	70	14	4 x Ø11	5	3,0	5902276891175	60 315-120
20	65	90	150	70	14	4 x Ø11	6,3	3,0	5902276891267	60 315-220
25	75	100	160	75	14	4 x Ø11	8	3,7	5902276891182	60 315-125
25	75	100	160	75	14	4 x Ø11	10	3,7	5902276891274	60 315-225
32	90	120	180	95	16	4 x Ø14	12,5	5,6	5902276891199	60 315-132
32	90	120	180	95	16	4 x Ø14	16	5,6	5902276891281	60 315-232
40	100	130	200	100	16	4 x Ø14	20	7,0	5902276891205	60 315-140
40	100	130	200	100	16	4 x Ø14	25	7,0	5902276891298	60 315-240
50	110	140	230	100	16	4 x Ø14	31,5	8,4	5902276891212	60 315-150
50	110	140	230	100	16	4 x Ø14	40	8,4	5902276891304	60 315-250
65 ¹⁾	130	160	290	120	16	4 x Ø14	50	14,7	5902276891229	60 315-165
65 ¹⁾	130	160	290	120	16	4 x Ø14	63	14,7	5902276889509	60 315-265
65 ²⁾	130	160	290	120	16	4 x Ø14	50	14,7	5902276891342	60 315-365
65 ²⁾	130	160	290	120	16	4 x Ø14	63	14,7	5902276889516	60 315-465
80	150	190	310	130	18	4 x Ø18	80	22,0	5902276891236	60 315-180
80	150	190	310	130	18	4 x Ø18	100	22,0	5902276891311	60 315-280
100	170	210	350	150	18	4 x Ø18	125	31,0	5902276891243	60 315-190
100	170	210	350	150	18	4 x Ø18	160	31,0	5902276891328	60 315-290

1) Course 20 mm

2) Course 30 mm

CV216 GG

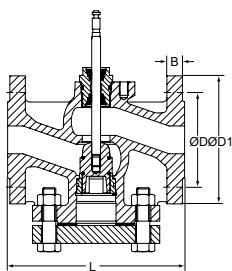

PN 16

DN	D	D1	L	B	Nb de boulons	Kvs	Kg	EAN	No d'article
15	65	95	130	14	4 x Ø14	0,63	4,1	5902276886072	60 235-115
15	65	95	130	14	4 x Ø14	1,25	4,1	5902276886164	60 235-215
15	65	95	130	14	4 x Ø14	1,6	4,1	5902276886256	60 235-315
15	65	95	130	14	4 x Ø14	2,5	4,1	5902276886287	60 235-415
15	65	95	130	14	4 x Ø14	4	4,1	5902276886317	60 235-515
20	75	105	150	16	4 x Ø14	5	5,3	5902276886089	60 235-120
20	75	105	150	16	4 x Ø14	6,3	5,3	5902276886171	60 235-220
25	85	115	160	16	4 x Ø14	8	6,6	5902276886096	60 235-125
25	85	115	160	16	4 x Ø14	10	6,6	5902276886188	60 235-225
32	100	140	180	18	4 x Ø18	12,5	10,0	5902276886102	60 235-132
32	100	140	180	18	4 x Ø18	16	10,0	5902276886195	60 235-232
40	110	150	200	18	4 x Ø18	20	11,8	5902276886119	60 235-140
40	110	150	200	18	4 x Ø18	25	11,8	5902276886201	60 235-240
50	125	165	230	20	4 x Ø18	31,5	15,3	5902276886126	60 235-150
50	125	165	230	20	4 x Ø18	40	15,3	5902276886218	60 235-250
65 ¹⁾	145	185	290	20	4 x Ø18	50	24,8	5902276886133	60 235-165
65 ¹⁾	145	185	290	20	4 x Ø18	63	24,8	5902276886225	60 235-265
65 ²⁾	145	185	290	20	4 x Ø18	50	24,8	5902276886263	60 235-365
65 ²⁾	145	185	290	20	4 x Ø18	63	24,8	5902276886294	60 235-465
80	160	200	310	22	8 x Ø18	80	29,8	5902276886140	60 235-180
80	160	200	310	22	8 x Ø18	100	29,8	5902276886232	60 235-280
100	180	220	350	24	8 x Ø18	125	42,9	5902276886157	60 235-190
100	180	220	350	24	8 x Ø18	160	42,9	5902276886249	60 235-290
125	210	250	400	26	8 x Ø18	250	62,0	5902276886300	60 235-491
150	240	285	480	26	8 x Ø22	315	90,0	5902276886270	60 235-392
200	295	340	600	24	12 x Ø22	500	156	5902276807022	60 235-393

1) Course 20 mm

2) Course 30 mm

CV316 GG

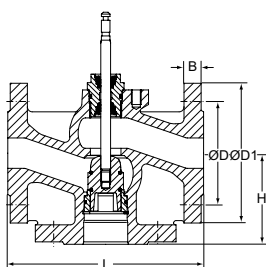

PN 16

DN	D	D1	L	H	B	Nb de boulons	Kvs	Kg	EAN	No d'article
15	65	95	130	65	14	4 x Ø14	0,63	3,1	5902276890321	60 335-115
15	65	95	130	65	14	4 x Ø14	1,25	3,1	5902276890383	60 335-215
15	65	95	130	65	14	4 x Ø14	1,6	3,1	5902276890468	60 335-315
15	65	95	130	65	14	4 x Ø14	2,5	3,1	5902276890499	60 335-415
15	65	95	130	65	14	4 x Ø14	4	3,1	5902276890529	60 335-515
20	75	105	150	70	16	4 x Ø14	5	4,0	5902276890338	60 335-120
20	75	105	150	70	16	4 x Ø14	6,3	4,0	5902276890390	60 335-220
25	85	115	160	75	16	4 x Ø14	8	5,0	5902276890345	60 335-125
25	85	115	160	75	16	4 x Ø14	10	5,0	5902276890406	60 335-225
32	100	140	180	95	18	4 x Ø18	12,5	7,6	5902276890352	60 335-132
32	100	140	180	95	18	4 x Ø18	16	7,6	5902276890413	60 335-232
40	110	150	200	100	18	4 x Ø18	20	9,1	5902276890369	60 335-140
40	110	150	200	100	18	4 x Ø18	25	9,1	5902276890420	60 335-240
50	125	165	230	100	20	4 x Ø18	31,5	11,6	5902276890376	60 335-150
50	125	165	230	100	20	4 x Ø18	40	11,6	5902276890437	60 335-250
65 ¹⁾	145	185	290	120	20	4 x Ø18	50	20,0	5902276889615	60 335-165
65 ¹⁾	145	185	290	120	20	4 x Ø18	63	20,0	5902276889646	60 335-265
65 ²⁾	145	185	290	120	20	4 x Ø18	50	20,0	5902276890475	60 335-365
65 ²⁾	145	185	290	120	20	4 x Ø18	63	20,0	5902276890505	60 335-465
80	160	200	310	130	22	8 x Ø18	80	24,0	5902276889622	60 335-180
80	160	200	310	130	22	8 x Ø18	100	24,0	5902276890444	60 335-280
100	180	220	350	150	24	8 x Ø18	125	36,0	5902276889639	60 335-190
100	180	220	350	150	24	8 x Ø18	160	36,0	5902276890451	60 335-290
125	210	250	400	160	26	8 x Ø18	250	52,0	5902276890512	60 335-491
150	240	285	480	170	26	8 x Ø22	315	77,0	5902276890482	60 335-392
200	295	340	600	215	24	8 x Ø22	500	136	5902276807039	60 335-393

1) Course 20 mm

2) Course 30 mm

Servomoteurs

Pour CV206/306 GG

Modèle	Alimentation électrique	Force de manoeuvre [kN]	Signal d'entrée	Pour la vanne	Course maxi. [mm]	EAN	No d'article
TA-MC55/24	24 VAC	0,6	3 points	DN 15-50	14	3831112527812	61 055-001
TA-MC55/24	24 VDC *	0,6	3 points	DN 15-50	14	5902276804403	61 055-402
TA-MC55/230	230 VAC	0,6	3 points	DN 15-50	14	3831112506503	61 055-002
TA-MC55/115	115 VAC	0,6	3 points	DN 15-50	14	5902276894329	61 055-302
TA-MC55Y	24 VAC	0,6	0(2)-10 V, 4(0)-20 mA	DN 15-50	14	3831112506510	61 055-003
TA-MC55Y	24 VDC *	0,6	0(2)-10 V, 4(0)-20 mA	DN 15-50	14	5902276898686	61 055-004
TA-MC65/24	24 VAC	0,6	3 points	DN 65	20	5902276894336	61 065-001
TA-MC65/24	24 VDC *	0,6	3 points	DN 65	20		61 065-402
TA-MC65/230	230 VAC	0,6	3 points	DN 65	20	5902276894343	61 065-002
TA-MC65/115	115 VAC	0,6	3 points	DN 65	20		61 065-302
TA-MC65Y	24 VAC	0,6	0(2)-10 V, 4(0)-20 mA	DN 65	20	5902276889752	61 065-003
TA-MC100/24	24 VAC	1,0	3 points, 0(2)-10 V, 4(0)-20 mA	DN 15-65	20	3831112511675	61 100-001
TA-MC100/24	24 VDC *	1,0	3 points, 0(2)-10 V, 4(0)-20 mA	DN 15-65	20	5902276804427	61 100-003
TA-MC100/230	230 VAC	1,0	3 points, 0(2)-10 V, 4(0)-20 mA	DN 15-65	20	3831112500235	61 100-002
TA-MC100/115	115 VAC	1,0	3 points, 0(2)-10 V, 4(0)-20 mA	DN 15-65	20	5902276894350	61 100-302
TA-MC160/24	24 VAC	1,6	3 points, 0(2)-10 V, 4(0)-20 mA	DN 65-100	30	3831112512160	61 160-001
TA-MC160/24	24 VDC *	1,1	3 points, 0(2)-10 V, 4(0)-20 mA	DN 65-100	30	5902276804441	61 160-402
TA-MC160/230	230 VAC	1,6	3 points, 0(2)-10 V, 4(0)-20 mA	DN 65-100	30	3831112527829	61 160-002
TA-MC160/115	115 VAC	1,6	3 points, 0(2)-10 V, 4(0)-20 mA	DN 65-100	30	5902276804434	61 160-302
TA-MC161/24	24 VAC	1,6	3 points, 0(2)-10 V, 4(0)-20 mA	DN 32-65	20	5902276894367	61 161-001
TA-MC161/24	24 VDC *	1,1	3 points, 0(2)-10 V, 4(0)-20 mA	DN 32-65	20	5902276804458	61 161-402
TA-MC161/230	230 VAC	1,6	3 points, 0(2)-10 V, 4(0)-20 mA	DN 32-65	20	5902276894374	61 161-002
TA-MC161/115	115 VAC	1,6	3 points, 0(2)-10 V, 4(0)-20 mA	DN 32-65	20		61 161-302
TA-MC220/24	24 VAC	2,2	3 points, 0(2)-10 V, 4(0)-20 mA	DN 65-100	30	5902276818257	61 220-001
TA-MC220/230	230 VAC	2,2	3 points, 0(2)-10 V, 4(0)-20 mA	DN 65-100	30	5902276818264	61 220-002
TA-MC220/115	115 VAC	2,2	3 points, 0(2)-10 V, 4(0)-20 mA	DN 65-100	30	5902276818271	61 250-302
TA-MC400/24	24 VAC	4,0	3 points, 0(2)-10 V, 4(0)-20 mA	DN 65-100	30	5902276894428	61 400-001
TA-MC400/230	230 VAC	4,0	3 points, 0(2)-10 V, 4(0)-20 mA	DN 65-100	30	5902276894435	61 400-002
TA-MC400/115	115 VAC	4,0	3 points, 0(2)-10 V, 4(0)-20 mA	DN 65-100	30		61 400-302
TA-MC500/24	24 VAC	5,0	3 points, 0(2)-10 V, 4(0)-20 mA	DN 65-100	30	5902276894442	61 500-001
TA-MC500/24	24 VDC *	5,0	3 points, 0(2)-10 V, 4(0)-20 mA	DN 65-100	30	5902276806063	61 500-402
TA-MC500/230	230 VAC	5,0	3 points, 0(2)-10 V, 4(0)-20 mA	DN 65-100	30	5902276894459	61 500-002
TA-MC500/115	115 VAC	5,0	3 points, 0(2)-10 V, 4(0)-20 mA	DN 65-100	30		61 500-302

*) VDC - Tension en courant continu.

Pour CV216/316 GG

Modèle	Alimentation électrique	Force de manoeuvre [kN]	Signal d'entrée	Pour la vanne	Course maxi. [mm]	EAN	No d'article
TA-MC55/24	24 VAC	0,6	3 points	DN 15-50	14	3831112527812	61 055-001
TA-MC55/24	24 VDC *	0,6	3 points	DN 15-50	14	5902276804403	61 055-402
TA-MC55/230	230 VAC	0,6	3 points	DN 15-50	14	3831112506503	61 055-002
TA-MC55/115	115 VAC	0,6	3 points	DN 15-50	14	5902276894329	61 055-302
TA-MC55Y	24 VAC	0,6	0(2)-10 V, 4(0)-20 mA	DN 15-50	14	3831112506510	61 055-003
TA-MC55Y	24 VDC *	0,6	0(2)-10 V, 4(0)-20 mA	DN 15-50	14	5902276898686	61 055-004
TA-MC65/24	24 VAC	0,6	3 points	DN 65	20	5902276894336	61 065-001
TA-MC65/24	24 VDC *	0,6	3 points	DN 65	20		61 065-402
TA-MC65/230	230 VAC	0,6	3 points	DN 65	20	5902276894343	61 065-002
TA-MC65/115	115 VAC	0,6	3 points	DN 65	20		61 065-302
TA-MC65Y	24 VAC	0,6	0(2)-10 V, 4(0)-20 mA	DN 65	20	5902276889752	61 065-003
TA-MC100/24	24 VAC	1,0	3 points, 0(2)-10 V, 4(0)-20 mA	DN 15-65	20	3831112511675	61 100-001
TA-MC100/24	24 VDC *	1,0	3 points, 0(2)-10 V, 4(0)-20 mA	DN 15-65	20	5902276804427	61 100-003
TA-MC100/230	230 VAC	1,0	3 points, 0(2)-10 V, 4(0)-20 mA	DN 15-65	20	3831112500235	61 100-002
TA-MC100/115	115 VAC	1,0	3 points, 0(2)-10 V, 4(0)-20 mA	DN 15-65	20	5902276894350	61 100-302
TA-MC160/24	24 VAC	1,6	3 points, 0(2)-10 V, 4(0)-20 mA	DN 65-100	30	3831112512160	61 160-001
TA-MC160/24	24 VDC *	1,1	3 points, 0(2)-10 V, 4(0)-20 mA	DN 65-100	30	5902276804441	61 160-402
TA-MC160/230	230 VAC	1,6	3 points, 0(2)-10 V, 4(0)-20 mA	DN 65-100	30	3831112527829	61 160-002
TA-MC160/115	115 VAC	1,6	3 points, 0(2)-10 V, 4(0)-20 mA	DN 65-100	30	5902276804434	61 160-302
TA-MC161/24	24 VAC	1,6	3 points, 0(2)-10 V, 4(0)-20 mA	DN 32-65	20	5902276894367	61 161-001
TA-MC161/24	24 VDC *	1,1	3 points, 0(2)-10 V, 4(0)-20 mA	DN 32-65	20	5902276804458	61 161-402
TA-MC161/230	230 VAC	1,6	3 points, 0(2)-10 V, 4(0)-20 mA	DN 32-65	20	5902276894374	61 161-002
TA-MC161/115	115 VAC	1,6	3 points, 0(2)-10 V, 4(0)-20 mA	DN 32-65	20		61 161-302
TA-MC220/24	24 VAC	2,2	3 points, 0(2)-10 V, 4(0)-20 mA	DN 65-100	30	5902276818257	61 220-001
TA-MC220/230	230 VAC	2,2	3 points, 0(2)-10 V, 4(0)-20 mA	DN 65-100	30	5902276818264	61 220-002
TA-MC220/115	115 VAC	2,2	3 points, 0(2)-10 V, 4(0)-20 mA	DN 65-100	30	5902276818271	61 220-302
TA-MC400/24	24 VAC	4,0	3 points, 0(2)-10 V, 4(0)-20 mA	DN 65-100	30	5902276894428	61 400-001
TA-MC400/230	230 VAC	4,0	3 points, 0(2)-10 V, 4(0)-20 mA	DN 65-100	30	5902276894435	61 400-002
TA-MC400/115	115 VAC	4,0	3 points, 0(2)-10 V, 4(0)-20 mA	DN 65-100	30		61 400-302
TA-MC400/24	24 VAC	4,0	3 points, 0(2)-10 V, 4(0)-20 mA	DN 125-200 **	60	5901688826379	61 400-011
TA-MC400/230	230 VAC	4,0	3 points, 0(2)-10 V, 4(0)-20 mA	DN 125-200 **	60	5901688826386	61 400-012
TA-MC400/115	115 VAC	4,0	3 points, 0(2)-10 V, 4(0)-20 mA	DN 125-200 **	60		61 400-312
TA-MC500/24	24 VAC	5,0	3 points, 0(2)-10 V, 4(0)-20 mA	DN 65-100	30	5902276894442	61 500-001
TA-MC500/24	24 VDC *	5,0	3 points, 0(2)-10 V, 4(0)-20 mA	DN 65-100	30	5902276806063	61 500-402
TA-MC500/230	230 VAC	5,0	3 points, 0(2)-10 V, 4(0)-20 mA	DN 65-100	30	5902276894459	61 500-002
TA-MC500/115	115 VAC	5,0	3 points, 0(2)-10 V, 4(0)-20 mA	DN 65-100	30		61 500-302
TA-MC500/24	24 VAC	5,0	3 points, 0(2)-10 V, 4(0)-20 mA	DN 125-200	60	5902276894466	61 500-011
TA-MC500/24	24 VDC *	5,0	3 points, 0(2)-10 V, 4(0)-20 mA	DN 125-200	60		61 500-412
TA-MC500/230	230 VAC	5,0	3 points, 0(2)-10 V, 4(0)-20 mA	DN 125-200	60	5902276894473	61 500-012
TA-MC500/115	115 VAC	5,0	3 points, 0(2)-10 V, 4(0)-20 mA	DN 125-200	60		61 500-312
TA-MC1000/24	24 VAC	10,0	3 points, 0(2)-10 V, 4(0)-20 mA	DN 125-200	60	5902276894282	61 000-001
TA-MC1000/230	230 VAC	10,0	3 points, 0(2)-10 V, 4(0)-20 mA	DN 125-200	60	5902276894299	61 000-002
TA-MC1000/115	115 VAC	10,0	3 points, 0(2)-10 V, 4(0)-20 mA	DN 125-200	60		61 000-301

*) VDC - Tension en courant continu.

**) DN 200 pour vannes 2 voies seulement.

Accessoires pour servomoteurs

ACA71, ACA72, ACA76

REMARQUE !

- ACA72 doit être commandé avec le servomoteur.
- TA-MC100, TA-MC160, TA-MC161 : Contacteur de position (ACA71) et signal de sortie 0(4)...20 mA (ACA76) non combinés.

Modèle	Pour moteur	EAN	No d'article
ACA71 Contacteur de position (2 contacteurs)	TA-MC100, TA-MC160, TA-MC161, TA-MC220	5902276811166	67 071-100XA
ACA72 Classe de protection IP65	TA-MC100, TA-MC160, TA-MC161, TA-MC220	5902276818325	67 072-100XA
ACA76 Signal de sortie 0(4)-20 mA	TA-MC100, TA-MC160, TA-MC161, TA-MC220	5902276811173	67 076-100XA
ACA71 Contacteur de position (2 contacteurs)	TA-MC400, TA-MC500, TA-MC1000	5902276811180	67 071-250XA
ACA72 Classe de protection IP65	TA-MC400, TA-MC500, TA-MC1000	5902276817885	67 072-250XA
ACA76 Signal de sortie 0(4)-20 mA	TA-MC400, TA-MC500, TA-MC1000	5902276811197	67 076-250XA

Pour les accessoires du servomoteur, veuillez ajouter "SO" (commande spéciale) après le numéro d'article du servomoteur et inclure le numéro d'article du type d'accessoire.

Accessoires pour servomoteur non adaptés au TA-MC55.

Exemple : 61 100-001SO + 67 071-100XA

Accessoires pour vannes

ACV13 Réchauffage de la tige

Réchauffage de la tige pour mélanges eau-glycol.

Température mini. : -10°C

Alimentation : 24 VAC \pm 10%, 50/60 Hz \pm 5%.

Puissance absorbée :

DN 15-100 : P_{max} ~30 VA, P_N ~30 VA

DN 125-200 : P_{max} ~250 VA, P_N ~45 VA

Pour DN	EAN	No d'article
15-100	3831112512108	68 013-015
125	5902276807411	68 013-091
150-200	5902276819636	68 013-092

Variantes de vannes

Pour la variante de vanne, veuillez ajouter "SO" après le numéro d'article de la vanne et inclure le numéro d'article de la variante.

Exemple : 60 215-115SO + 68 012-015XV

ACV12 Clapet en acier CrNi 1.4305

NOTE ! Doivent être commandés avec la vanne.

Pour DN	No d'article
15	68 012-015XV
20	68 012-020XV
25	68 012-025XV
32	68 012-032XV
40	68 012-040XV
50	68 012-050XV
65	68 012-065XV
80	68 012-080XV
100	68 012-090XV

Le clapet en acier CrNi 1.4305 est standard pour les DN 125-200.

ACV14 Vernis résine époxy, maxi 80°C, protection anticorrosion

NOTE ! Doivent être commandés avec la vanne.

Pour DN	No d'article
15	68 014-015XV
20	68 014-020XV
25	68 014-025XV
32	68 014-032XV
40	68 014-040XV
50	68 014-050XV
65	68 014-065XV
80	68 014-080XV
100	68 014-090XV
125	68 014-091XV
150	68 014-092XV
200	68 014-093XV

ACV15 Joints toriques en FKM

NOTE ! Doivent être commandés avec la vanne.

Pour DN	No d'article
15	68 015-015XV
20	68 015-020XV
25	68 015-025XV
32	68 015-032XV
40	68 015-040XV
50	68 015-050XV
65	68 015-065XV
80	68 015-080XV
100	68 015-090XV

Joints toriques en FKM non disponibles pour les.

ACV16 Version technique sans silicone, maxi 150°C**NOTE !** Doivent être commandés avec la vanne.

Pour DN	No d'article
15	68 016-015XV
20	68 016-020XV
25	68 016-025XV
32	68 016-032XV
40	68 016-040XV
50	68 016-050XV
65	68 016-065XV
80	68 016-080XV
100	68 016-090XV
125	68 016-091XV
150	68 016-092XV
200	68 016-093XV

CV216/316, 225/325, 240/340 S/E



Vannes 2 ou 3 voies, DN 15-300, pour de hautes températures et pressions

Pour les bâtiments et les procédés industriels avec divers fluides. Utilisable avec presse-étoupe, joint de tige avec soufflet en acier inoxydable, et pour les vannes en acier inoxydable, de -30 °C à 350 °C.

Caractéristiques techniques

Applications :

Eau réfrigérée et eau chaude avec au maximum 50 % d'antigel et de composés anticorrosion : glycol, ethyl alcohol glycol, mono ethyl alcohol, éthyle, alcool méthylique, glycérine, antifrogen® N+L, fluides à base d'huiles minérales, vapeur et huile.

Fonctions :

CV216/225/240S/240E : Vanne de régulation à 2 voies
CV316/325/340S/340E : Vanne mélangeuse à 3 voies (pour vanne diviseuse avec pression réduite lors de sa fermeture – consulter IMI Hydronic Engineering)

Caractéristiques :

CV216/225/240S/240E :
DN 15-50 : égal pourcentage (option : linéaire)
DN 65-300 : égal pourcentage mod. (option : linéaire)
Clapet perforé : égal pourcentage (option : linéaire)
CV316/325/340S/340E :
DN 15-40 : égal pourcentage A-AB (option : linéaire), Linéaire B-AB
DN 50-300 : égal pourcentage mod. A-AB (option : linéaire), B-AB Linéaire

Dimensions :

CV216: DN 125-300
CV316: DN 125-300
CV225/325: DN 15-200
CV240/340S, CV240/340E: DN 15-300

Classe de pression :

CV216/316: PN 16
CV225/325: PN 16/25/40
CV225/325 (DN 150): PN 16/25
CV225/325 (DN 200): PN 16
CV240S/340S: PN 40
CV240E/340E: PN 40

Température :

Température de service max. : 180°C
Température de service min. : 0°C
Pour des températures inférieures ou supérieures (-30 °C à 350 °C), contacter IMI Hydronic Engineering.

Taux de fuite :

EN 1349 - étanchéité du siège IV L1 (≤ 0,01% du Kvs).

Course maxi de la vanne de régulation :

DN 15-40 : 20 mm
DN 50-65 : 30 mm
DN 80-100 : 50 mm
DN 125-200 : 60 mm
DN 250-300 : 80 mm

Coefficient intrinsèque de réglage :

≥50:1

Matériaux :

Corps :
CV216/316 : Fonte EN-JL1040
CV225/325 : Fonte nodulaire EN-JS1024
CV240S/340S : Acier coulé 1.0619+N
CV240E/340E : Acier inoxydable 1.4408
Clapet : Acier CrNi 1.4057. CV240E/340E : Acier CrNi 1.4571.
Tige : Acier CrMo 1.4122. CV240E/340E : Acier CrNi 1.4571.
Joint de tige : Joints toriques en EPDM (eau réfrigérée et eau chaude additionnée d'au maximum 50 % d'agents antigel et anticorrosion : glycol, ethyl alcohol glycol, mono ethyl alcohol, éthanol, alcool méthylique, glycérine, antifrogen® N+L).

Traitement de surface :

CVxxxS : Primaire riche en zinc 1K, gris
CVxxxE : Non traité

Marquage :

IMI TA, PN, DN, type de vanne, matériau, numéro d'identification, numéro de lot et flèche indiquant le sens du débit. (pour les vannes à 3 voies, s'y ajoutent les noms des orifices : A, B, AB)

Raccordement :

CV216/225/316/325 : Brides selon EN-1092-2, type 21.
CV240S/240E/340S/340E : Brides selon EN-1092-1, type 21.

Dimension bride à bride :

Selon EN 558-1 série de base 1.

Servomoteur :

TA-MC103, TA-MC163, TA-MC223, TA-MC403, TA-MC503, TA-MC1003, TA-MC1503, TA-MH2503*.
Fonction de sécurité**: TA-MC103SE, TA-MC253SE.

*) Commande spéciale

***) Pour vanne 2 voies uniquement

CV216 (2 voies)

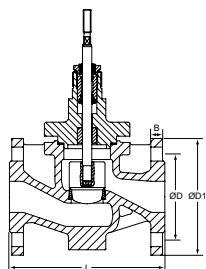

PN 16

DN	D	D1	Nb de boulons	L	B	Kvs	Kg	EAN	No d'article
125	210	250	8 x Ø18	400	24	125	61	5902276886324	60 236-191
125	210	250	8 x Ø18	400	24	160	61	5902276886379	60 236-291
125	210	250	8 x Ø18	400	24	200	61	5902276886423	60 236-391
125	210	250	8 x Ø18	400	24	250	61	5902276886478	60 236-491
150	240	285	8 x Ø22	480	24	200	93	5902276886331	60 236-192
150	240	285	8 x Ø22	480	24	250	93	5902276886386	60 236-292
150	240	285	8 x Ø22	480	24	315	93	5902276886430	60 236-392
150	240	285	8 x Ø22	480	24	400	93	5902276886485	60 236-492
200	295	340	12 x Ø22	600	30	315	230	5902276886348	60 236-193
200	295	340	12 x Ø22	600	30	400	230	5902276886393	60 236-293
200	295	340	12 x Ø22	600	30	500	230	5902276886447	60 236-393
200	295	340	12 x Ø22	600	30	630	230	5902276886492	60 236-493
250	355	405	12 x Ø26	730	32	500	290	5902276886409	60 236-294
250	355	405	12 x Ø26	730	32	630	290	5902276886454	60 236-394
250	355	405	12 x Ø26	730	32	800	290	5902276886508	60 236-494
250	355	405	12 x Ø26	730	32	1000	290	5902276886522	60 236-994
300	410	460	12 x Ø26	850	32	630	380	5902276886362	60 236-195
300	410	460	12 x Ø26	850	32	800	380	5902276886416	60 236-295
300	410	460	12 x Ø26	850	32	1000	380	5902276886461	60 236-395
300	410	460	12 x Ø26	850	32	1250	380	5902276886515	60 236-495
300	410	460	12 x Ø26	850	32	1600	380	5902276809866	60 236-595

CV316 (3 voies)

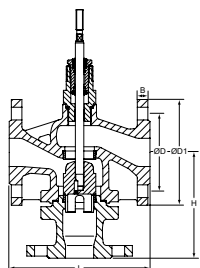

PN 16

DN	D	D1	Nb de boulons	L	H	B	Kvs	Kg	EAN	No d'article
125	210	250	8 x Ø18	400	260	24	125	61	5902276890604	60 336-191
125	210	250	8 x Ø18	400	260	24	160	61	5902276890703	60 336-291
125	210	250	8 x Ø18	400	260	24	200	61	5902276890826	60 336-391
125	210	250	8 x Ø18	400	260	24	250	61	5902276890932	60 336-491
150	240	285	8 x Ø22	480	280	24	200	93	5902276890611	60 336-192
150	240	285	8 x Ø22	480	280	24	250	93	5902276890710	60 336-292
150	240	285	8 x Ø22	480	280	24	315	93	5902276890833	60 336-392
150	240	285	8 x Ø22	480	280	24	400	93	5902276890949	60 336-492
200	295	340	12 x Ø22	600	400	30	315	230	5902276890628	60 336-193
200	295	340	12 x Ø22	600	400	30	400	230	5902276890727	60 336-293
200	295	340	12 x Ø22	600	400	30	500	230	5902276890840	60 336-393
200	295	340	12 x Ø22	600	400	30	630	230	5902276890956	60 336-493
250	355	405	12 x Ø26	730	450	32	500	290	5902276890734	60 336-294
250	355	405	12 x Ø26	730	450	32	630	290	5902276891397	60 336-394
250	355	405	12 x Ø26	730	450	32	800	290	5902276890963	60 336-494
250	355	405	12 x Ø26	730	450	32	1000	290	5902276891007	60 336-994
300	410	460	12 x Ø26	850	550	32	630	380	5902276890642	60 336-195
300	410	460	12 x Ø26	850	550	32	800	380	5902276890741	60 336-295
300	410	460	12 x Ø26	850	550	32	1000	380	5902276890857	60 336-395
300	410	460	12 x Ø26	850	550	32	1250	380	5902276890970	60 336-495
300	410	460	12 x Ø26	850	550	32	1600	380	5902276809859	60 336-595

CV225 (2 voies)

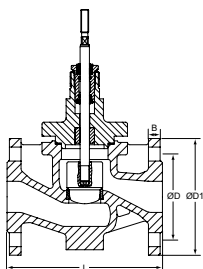

PN 16-40

DN	D	D1	Nb de boulons	L	B	Kvs	Kg	EAN	No d'article
15	65	95	4 x Ø14	130	16	0,16	4	5901688824283	60 246-115
15	65	95	4 x Ø14	130	16	0,25	4	5901688824399	60 246-215
15	65	95	4 x Ø14	130	16	0,4	4	5901688824528	60 246-315
15	65	95	4 x Ø14	130	16	0,63	4	5901688824641	60 246-415
15	65	95	4 x Ø14	130	16	1	4	5901688824771	60 246-515
15	65	95	4 x Ø14	130	16	1,25	4	5901688824801	60 246-615
15	65	95	4 x Ø14	130	16	1,6	4	5901688824832	60 246-715
15	65	95	4 x Ø14	130	16	2,5	4	5901688824863	60 246-815
15	65	95	4 x Ø14	130	16	4	4	5901688824900	60 246-915
20	75	105	4 x Ø14	150	16	2,5	6	5901688824290	60 246-120
20	75	105	4 x Ø14	150	16	4	6	5901688824405	60 246-220
20	75	105	4 x Ø14	150	16	5	6	5901688824535	60 246-320
20	75	105	4 x Ø14	150	16	6,3	6	5901688824658	60 246-420
25	85	115	4 x Ø14	160	18	5	7	5901688824306	60 246-125
25	85	115	4 x Ø14	160	18	6,3	7	5902276819643	60 246-225
25	85	115	4 x Ø14	160	18	8	7	5902276819650	60 246-325
25	85	115	4 x Ø14	160	18	10	7	5901688824665	60 246-425
32	100	140	4 x Ø18	180	18	8	8	5901688824313	60 246-132
32	100	140	4 x Ø18	180	18	10	8	5901688824412	60 246-232
32	100	140	4 x Ø18	180	18	12,5	8	5901688824542	60 246-332
32	100	140	4 x Ø18	180	18	16	8	5901688824672	60 246-432
40	110	150	4 x Ø18	200	18	12,5	11	5901688824320	60 246-140
40	110	150	4 x Ø18	200	18	16	11	5901688824436	60 246-240
40	110	150	4 x Ø18	200	18	20	11	5901688824559	60 246-340
40	110	150	4 x Ø18	200	18	25	11	5901688824689	60 246-440
50	125	165	4 x Ø18	230	20	20	13	5902276894558	60 246-150
50	125	165	4 x Ø18	230	20	25	13	5901688824443	60 246-250
50	125	165	4 x Ø18	230	20	31,5	13	5901688824566	60 246-350
50	125	165	4 x Ø18	230	20	40	13	5901688824696	60 246-450
80	160	200	8 x Ø18	310	20	50	30	5901688824344	60 246-180
80	160	200	8 x Ø18	310	20	63	30	5901688824467	60 246-280
80	160	200	8 x Ø18	310	20	80	30	5901688824580	60 246-380
80	160	200	8 x Ø18	310	20	100	30	5901688824719	60 246-480

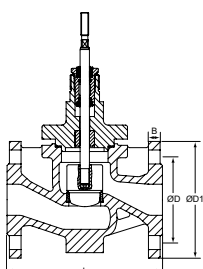

PN 16

DN	D	D1	Nb de boulons	L	B	Kvs	Kg	EAN	No d'article
65	145	185	4 x Ø18	290	20	31,5	17	5901688824788	60 246-565
65	145	185	4 x Ø18	290	20	40	17	5901688824818	60 246-665
65	145	185	4 x Ø18	290	20	50	17	5901688824849	60 246-765
65	145	185	4 x Ø18	290	20	63	17	5901688824870	60 246-865
100	180	220	8 x Ø18	350	22	80	42	5901688824795	60 246-590
100	180	220	8 x Ø18	350	22	100	42	5901688824825	60 246-690
100	180	220	8 x Ø18	350	22	125	42	5901688824856	60 246-790
100	180	220	8 x Ø18	350	22	160	42	5901688824887	60 246-890
125	210	250	8 x Ø18	400	24	250	61	5901688824894	60 246-891
150	240	285	8 x Ø22	480	24	315	93		60 246-792
150	240	285	8 x Ø22	480	24	400	93		60 246-892
200	295	340	12 x Ø22	600	30	315	230	5901688824375	60 246-193
200	295	340	12 x Ø22	600	30	400	230	5901688824504	60 246-293
200	295	340	12 x Ø22	600	30	500	230	5901688824627	60 246-393
200	295	340	12 x Ø22	600	30	630	230	5901688824757	60 246-493

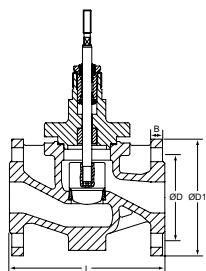
**PN 25-40**

DN	D	D1	Nb de boulons	L	B	Kvs	Kg	EAN	No d'article
65	145	185	8 x Ø18	290	20	31,5	17	5901688824337	60 246-165
65	145	185	8 x Ø18	290	20	40	17	5901688824450	60 246-265
65	145	185	8 x Ø18	290	20	50	17	5901688824573	60 246-365
65	145	185	8 x Ø18	290	20	63	17	5901688824702	60 246-465
100	190	235	8 x Ø22	350	22	80	42	5901688824351	60 246-190
100	190	235	8 x Ø22	350	22	100	42	5901688824474	60 246-290
100	190	235	8 x Ø22	350	22	125	42	5901688824597	60 246-390
100	190	235	8 x Ø22	350	22	160	42	5901688824726	60 246-490
125	220	270	8 x Ø26	400	24	125	61	5901688824368	60 246-191
125	220	270	8 x Ø26	400	24	160	61	5901688824481	60 246-291
125	220	270	8 x Ø26	400	24	200	61	5901688824603	60 246-391
125	220	270	8 x Ø26	400	24	250	61	5901688824733	60 246-491

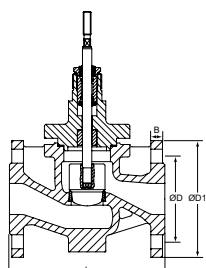
**PN 25**

DN	D	D1	Nb de boulons	L	B	Kvs	Kg	EAN	No d'article
150	250	300	8 x Ø26	480	24	200	93	5902276895104	60 246-192
150	250	300	8 x Ø26	480	24	250	93	5901688824498	60 246-292
150	250	300	8 x Ø26	480	24	315	93	5901688824610	60 246-392
150	250	300	8 x Ø26	480	24	400	93	5901688824740	60 246-492

CV325 (3 voies)

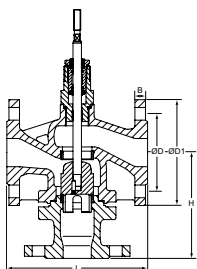

PN 16-40

DN	D	D1	Nb de boulons	L	H	B	Kvs	Kg	EAN	No d'article
15	65	95	4 x Ø14	130	130	16	2,5	5	5902276891403	60 346-115
15	65	95	4 x Ø14	130	130	16	4	5	5902276891533	60 346-215
20	75	105	4 x Ø14	150	130	16	2,5	6	5902276891410	60 346-120
20	75	105	4 x Ø14	150	130	16	4	6	5902276891540	60 346-220
20	75	105	4 x Ø14	150	130	16	5	6	5902276891656	60 346-320
20	75	105	4 x Ø14	150	130	16	6,3	6	5902276891786	60 346-420
25	85	115	4 x Ø14	160	130	18	5	8	5902276891427	60 346-125
25	85	115	4 x Ø14	160	130	18	6,3	8	5902276805738	60 346-225
25	85	115	4 x Ø14	160	130	18	8	8		60 346-325
25	85	115	4 x Ø14	160	130	18	10	8	5902276891793	60 346-425
32	100	140	4 x Ø18	180	150	18	8	10	5902276891434	60 346-132
32	100	140	4 x Ø18	180	150	18	10	10	5902276891557	60 346-232
32	100	140	4 x Ø18	180	150	18	12,5	10	5902276891663	60 346-332
32	100	140	4 x Ø18	180	150	18	16	10	5902276891809	60 346-432
40	110	150	4 x Ø18	200	150	18	12,5	12	5902276891441	60 346-140
40	110	150	4 x Ø18	200	150	18	16	12	5902276891564	60 346-240
40	110	150	4 x Ø18	200	150	18	20	12	5902276891694	60 346-340
40	110	150	4 x Ø18	200	150	18	25	12	5902276891816	60 346-440
50	125	165	4 x Ø18	230	160	20	20	16	5902276891458	60 346-150
50	125	165	4 x Ø18	230	160	20	25	16	5902276891571	60 346-250
50	125	165	4 x Ø18	230	160	20	31,5	16	5902276891700	60 346-350
50	125	165	4 x Ø18	230	160	20	40	16	5902276891823	60 346-450
80	160	200	8 x Ø18	310	215	20	50	30	5902276891472	60 346-180
80	160	200	8 x Ø18	310	215	20	63	30	5902276891595	60 346-280
80	160	200	8 x Ø18	310	215	20	80	30	5902276891724	60 346-380
80	160	200	8 x Ø18	310	215	20	100	30	5902276891847	60 346-480

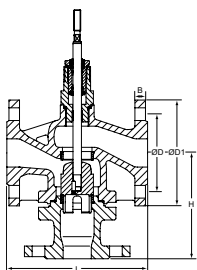

PN 16

DN	D	D1	Nb de boulons	L	H	B	Kvs	Kg	EAN	No d'article
65	145	185	4 x Ø18	290	170	20	31,5	20	5902276891908	60 346-565
65	145	185	4 x Ø18	290	170	20	40	17	5902276891922	60 346-665
65	145	185	4 x Ø18	290	170	20	50	17	5902276891946	60 346-765
65	145	185	4 x Ø18	290	170	20	63	17	5902276891977	60 346-865
100	180	220	8 x Ø18	350	215	22	80	42	5902276891915	60 346-590
100	180	220	8 x Ø18	350	215	22	100	42	5902276891939	60 346-690
100	180	220	8 x Ø18	350	215	22	125	42	5902276891953	60 346-790
100	180	220	8 x Ø18	350	215	22	160	42	5902276891984	60 346-890
125	210	250	8 x Ø18	400	260	24	200	61	5902276891960	60 346-791
150	240	285	8 x Ø22	480	280	24	400	93	5902276891991	60 346-892
200	295	340	12 x Ø22	600	400	30	315	230	5902276891519	60 346-193
200	295	340	12 x Ø22	600	400	30	400	230	5902276891632	60 346-293
200	295	340	12 x Ø22	600	400	30	500	230	5902276891762	60 346-393
200	295	340	12 x Ø22	600	400	30	630	230	5902276891885	60 346-493

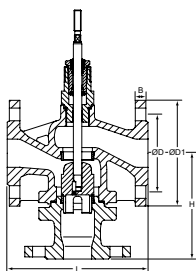
**PN 25-40**

DN	D	D1	Nb de boulons	L	H	B	Kvs	Kg	EAN	No d'article
65	145	185	8 x Ø18	290	170	20	31,5	20	5902276891465	60 346-165
65	145	185	8 x Ø18	290	170	20	40	20	5902276891588	60 346-265
65	145	185	8 x Ø18	290	170	20	50	20	5902276891717	60 346-365
65	145	185	8 x Ø18	290	170	20	63	20	5902276891830	60 346-465
100	190	235	8 x Ø22	350	215	22	80	42	5902276891489	60 346-190
100	190	235	8 x Ø22	350	215	22	100	42	5902276891601	60 346-290
100	190	235	8 x Ø22	350	215	22	125	42	5902276891731	60 346-390
100	190	235	8 x Ø22	350	215	22	160	42	5902276891854	60 346-490
125	220	270	8 x Ø26	400	260	24	125	61	5902276891496	60 346-191
125	220	270	8 x Ø26	400	260	24	160	61	5902276891618	60 346-291
125	220	270	8 x Ø26	400	260	24	200	61	5902276891748	60 346-391
125	220	270	8 x Ø26	400	260	24	250	61	5902276891861	60 346-491

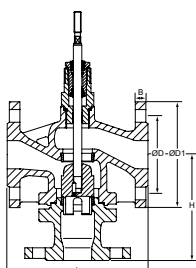
**PN 25**

DN	D	D1	Nb de boulons	L	H	B	Kvs	Kg	EAN	No d'article
150	250	300	8 x Ø26	480	280	24	200	104	5902276891502	60 346-192
150	250	300	8 x Ø26	480	280	24	250	104	5902276891625	60 346-292
150	250	300	8 x Ø26	480	280	24	315	104	5902276891755	60 346-392
150	250	300	8 x Ø26	480	280	24	400	104	5902276891878	60 346-492

CV240S (2 voies)

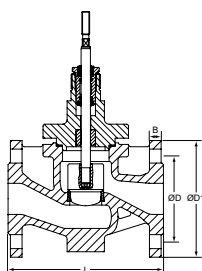

PN 40

DN	D	D1	Nb de boulons	L	B	Kvs	Kg	EAN	No d'article
15	65	95	4 x Ø14	130	16	0,16	7	5901688824917	60 258-115
15	65	95	4 x Ø14	130	16	0,25	7	5901688825051	60 258-215
15	65	95	4 x Ø14	130	16	0,4	7	5901688825198	60 258-315
15	65	95	4 x Ø14	130	16	0,63	7	5901688825334	60 258-415
15	65	95	4 x Ø14	130	16	1	7	5901688825471	60 258-515
15	65	95	4 x Ø14	130	16	1,25	7	5901688825495	60 258-615
15	65	95	4 x Ø14	130	16	1,6	7	5901688825501	60 258-715
15	65	95	4 x Ø14	130	16	2,5	7	5901688825518	60 258-815
15	65	95	4 x Ø14	130	16	4	7	5901688825525	60 258-915
20	75	105	4 x Ø14	150	18	2,5	8	5901688824924	60 258-120
20	75	105	4 x Ø14	150	18	4	8	5901688825068	60 258-220
20	75	105	4 x Ø14	150	18	5	8	5901688825204	60 258-320
20	75	105	4 x Ø14	150	18	6,3	8	5901688825341	60 258-420
25	85	115	4 x Ø14	160	18	5	10	5901688824931	60 258-125
25	85	115	4 x Ø14	160	18	6,3	10	5901688825075	60 258-225
25	85	115	4 x Ø14	160	18	8	10	5901688825211	60 258-325
25	85	115	4 x Ø14	160	18	10	10	5901688825358	60 258-425
32	100	140	4 x Ø18	180	18	8	13	5901688824948	60 258-132
32	100	140	4 x Ø18	180	18	10	13	5901688825082	60 258-232
32	100	140	4 x Ø18	180	18	12,5	13	5901688825228	60 258-332
32	100	140	4 x Ø18	180	18	16	13	5901688825365	60 258-432
40	110	150	4 x Ø18	200	18	12,5	14	5901688824955	60 258-140
40	110	150	4 x Ø18	200	18	16	14	5901688825099	60 258-240
40	110	150	4 x Ø18	200	18	20	14	5901688825235	60 258-340
40	110	150	4 x Ø18	200	18	25	14	5901688825372	60 258-440
50	125	165	4 x Ø18	230	20	20	19	5901688824962	60 258-150
50	125	165	4 x Ø18	230	20	25	19	5901688825105	60 258-250
50	125	165	4 x Ø18	230	20	31,5	19	5901688825242	60 258-350
50	125	165	4 x Ø18	230	20	40	19	5901688825389	60 258-450
65	145	185	8 x Ø18	290	22	31,5	27	5901688824979	60 258-165
65	145	185	8 x Ø18	290	22	40	27	5901688825112	60 258-265
65	145	185	8 x Ø18	290	22	50	27	5901688825259	60 258-365
65	145	185	8 x Ø18	290	22	63	27	5901688825396	60 258-465
80	160	200	8 x Ø18	310	24	50	38	5901688824986	60 258-180
80	160	200	8 x Ø18	310	24	63	38	5901688825129	60 258-280
80	160	200	8 x Ø18	310	24	80	38	5901688825266	60 258-380
80	160	200	8 x Ø18	310	24	100	38	5901688825402	60 258-480
100	190	235	8 x Ø22	350	24	80	53	5901688824993	60 258-190
100	190	235	8 x Ø22	350	24	100	53	5901688825136	60 258-290
100	190	235	8 x Ø22	350	24	125	53	5901688825273	60 258-390
100	190	235	8 x Ø22	350	24	160	53	5901688825419	60 258-490
125	220	270	8 x Ø26	400	26	125	67	5901688825006	60 258-191
125	220	270	8 x Ø26	400	26	160	67	5901688825143	60 258-291
125	220	270	8 x Ø26	400	26	200	67	5901688825280	60 258-391
125	220	270	8 x Ø26	400	26	250	67	5901688825426	60 258-491
150	250	300	8 x Ø26	480	28	200	102	5901688825013	60 258-192
150	250	300	8 x Ø26	480	28	250	102	5901688825150	60 258-292
150	250	300	8 x Ø26	480	28	315	102	5901688825297	60 258-392
150	250	300	8 x Ø26	480	28	400	102	5901688825433	60 258-492
200	320	375	12 x Ø30	600	34	315	260	5901688825020	60 258-193
200	320	375	12 x Ø30	600	34	400	260	5901688825167	60 258-293
200	320	375	12 x Ø30	600	34	500	260	5901688825303	60 258-393
200	320	375	12 x Ø30	600	34	630	260	5901688825440	60 258-493
250	385	450	12 x Ø33	730	38	500	355	5901688825174	60 258-294
250	385	450	12 x Ø33	730	38	630	355	5901688825310	60 258-394
250	385	450	12 x Ø33	730	38	800	355	5901688825457	60 258-494
250	385	450	12 x Ø33	730	38	1000	355	5901688825488	60 258-994
300	450	515	16 x Ø33	850	42	630	460	5901688825044	60 258-195
300	450	515	16 x Ø33	850	42	800	460	5901688825181	60 258-295
300	450	515	16 x Ø33	850	42	1000	460	5901688825327	60 258-395
300	450	515	16 x Ø33	850	42	1250	460	5901688825464	60 258-495

CV340S (3 voies)

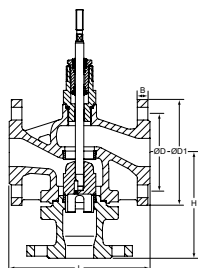

PN 40

DN	D	D1	Nb de boulons	L	H	B	Kvs	Kg	EAN	No d'article
15	65	95	4 x Ø14	130	130	16	2,5	8	5902276892004	60 358-115
15	65	95	4 x Ø14	130	130	16	4	8	5902276892141	60 358-215
20	75	105	4 x Ø14	150	130	18	2,5	9	5902276892011	60 358-120
20	75	105	4 x Ø14	150	130	18	4	9	5902276892158	60 358-220
20	75	105	4 x Ø14	150	130	18	5	9	5902276892271	60 358-320
20	75	105	4 x Ø14	150	130	18	6,3	9	5902276892417	60 358-420
25	85	115	4 x Ø14	160	130	18	5	11	5902276892028	60 358-125
25	85	115	4 x Ø14	160	130	18	6,3	11		60 358-225
25	85	115	4 x Ø14	160	130	18	8	11		60 358-325
25	85	115	4 x Ø14	160	130	18	10	11	5902276892424	60 358-425
32	100	140	4 x Ø18	180	150	18	8	16	5902276892035	60 358-132
32	100	140	4 x Ø18	180	150	18	10	16	5902276892165	60 358-232
32	100	140	4 x Ø18	180	150	18	12,5	16	5902276892288	60 358-332
32	100	140	4 x Ø18	180	150	18	16	16	5902276892431	60 358-432
40	110	150	4 x Ø18	200	150	18	12,5	17	5902276892042	60 358-140
40	110	150	4 x Ø18	200	150	18	16	17	5902276892172	60 358-240
40	110	150	4 x Ø18	200	150	18	20	17	5902276892318	60 358-340
40	110	150	4 x Ø18	200	150	18	25	17	5902276892448	60 358-440
50	125	165	4 x Ø18	230	160	20	20	22	5902276892059	60 358-150
50	125	165	4 x Ø18	230	160	20	25	22	5902276892189	60 358-250
50	125	165	4 x Ø18	230	160	20	31,5	22	5902276892325	60 358-350
50	125	165	4 x Ø18	230	160	20	40	22	5902276892455	60 358-450
65	145	185	8 x Ø18	290	170	22	31,5	33	5902276892066	60 358-165
65	145	185	8 x Ø18	290	170	22	40	33	5902276892196	60 358-265
65	145	185	8 x Ø18	290	170	22	50	33	5902276892332	60 358-365
65	145	185	8 x Ø18	290	170	22	63	33	5902276892462	60 358-465
80	160	200	8 x Ø18	310	215	24	50	45	5902276892073	60 358-180
80	160	200	8 x Ø18	310	215	24	63	45	5902276892202	60 358-280
80	160	200	8 x Ø18	310	215	24	80	45	5902276892349	60 358-380
80	160	200	8 x Ø18	310	215	24	100	45	5902276892479	60 358-480
100	190	235	8 x Ø22	350	215	24	80	58	5902276892080	60 358-190
100	190	235	8 x Ø22	350	215	24	100	58	5902276892219	60 358-290
100	190	235	8 x Ø22	350	215	24	125	58	5902276892356	60 358-390
100	190	235	8 x Ø22	350	215	24	160	58	5902276892486	60 358-490
125	220	270	8 x Ø26	400	260	26	125	79	5902276892097	60 358-191
125	220	270	8 x Ø26	400	260	26	160	79	5902276892226	60 358-291
125	220	270	8 x Ø26	400	260	26	200	79	5902276892363	60 358-391
125	220	270	8 x Ø26	400	260	26	250	79	5902276892493	60 358-491
150	250	300	8 x Ø26	480	280	28	200	121	5902276892103	60 358-192
150	250	300	8 x Ø26	480	280	28	250	121	5902276892233	60 358-292
150	250	300	8 x Ø26	480	280	28	315	121	5902276892370	60 358-392
150	250	300	8 x Ø26	480	280	28	400	121	5902276892509	60 358-492
200	320	375	12 x Ø30	600	400	34	315	300	5902276892110	60 358-193
200	320	375	12 x Ø30	600	400	34	400	300	5902276892240	60 358-293
200	320	375	12 x Ø30	600	400	34	500	300	5902276892387	60 358-393
200	320	375	12 x Ø30	600	400	34	630	300	5902276892516	60 358-493
250	385	450	12 x Ø33	730	450	38	500	415	5902276892257	60 358-294
250	385	450	12 x Ø33	730	450	38	630	415	5902276892394	60 358-394
250	385	450	12 x Ø33	730	450	38	800	415	5902276892523	60 358-494
250	385	450	12 x Ø33	730	450	38	1000	415	5902276892547	60 358-994
300	450	515	16 x Ø33	850	550	42	630	540	5902276892134	60 358-195
300	450	515	16 x Ø33	850	550	42	800	540	5902276892264	60 358-295
300	450	515	16 x Ø33	850	550	42	1000	540	5902276892400	60 358-395
300	450	515	16 x Ø33	850	550	42	1250	540	5902276892530	60 358-495

CV240E (2 voies)

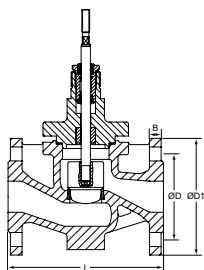

PN 40

DN	D	D1	Nb de boulons	L	B	Kvs	Kg	EAN	No d'article
15	65	95	4 x Ø14	130	16	0,16	7	5901688825532	60 259-115
15	65	95	4 x Ø14	130	16	0,25	7	5901688825679	60 259-215
15	65	95	4 x Ø14	130	16	0,4	7	5901688825808	60 259-315
15	65	95	4 x Ø14	130	16	0,63	7	5901688825938	60 259-415
15	65	95	4 x Ø14	130	16	1	7	5901688826072	60 259-515
15	65	95	4 x Ø14	130	16	1,25	7	5901688826096	60 259-615
15	65	95	4 x Ø14	130	16	1,6	7	5901688826102	60 259-715
15	65	95	4 x Ø14	130	16	2,5	7	5901688826119	60 259-815
15	65	95	4 x Ø14	130	16	4	7	5901688826126	60 259-915
20	75	105	4 x Ø14	150	18	2,5	8	5901688825549	60 259-120
20	75	105	4 x Ø14	150	18	4	8	5901688825686	60 259-220
20	75	105	4 x Ø14	150	18	5	8	5901688825815	60 259-320
20	75	105	4 x Ø14	150	18	6,3	8	5901688825945	60 259-420
25	85	115	4 x Ø14	160	18	5	10	5901688825556	60 259-125
25	85	115	4 x Ø14	160	18	6,3	10	5902276819667	60 259-225
25	85	115	4 x Ø14	160	18	8	10	5902276819674	60 259-325
25	85	115	4 x Ø14	160	18	10	10	5901688825952	60 259-425
32	100	140	4 x Ø18	180	18	8	13	5901688825563	60 259-132
32	100	140	4 x Ø18	180	18	10	13	5901688825693	60 259-232
32	100	140	4 x Ø18	180	18	12,5	13	5901688825822	60 259-332
32	100	140	4 x Ø18	180	18	16	13	5901688825969	60 259-432
40	110	150	4 x Ø18	200	18	12,5	14	5901688825570	60 259-140
40	110	150	4 x Ø18	200	18	16	14	5901688825709	60 259-240
40	110	150	4 x Ø18	200	18	20	14	5901688825839	60 259-340
40	110	150	4 x Ø18	200	18	25	14	5901688825976	60 259-440
50	125	165	4 x Ø18	230	20	20	19	5901688825587	60 259-150
50	125	165	4 x Ø18	230	20	25	19	5901688825716	60 259-250
50	125	165	4 x Ø18	230	20	31,5	19	5901688825846	60 259-350
50	125	165	4 x Ø18	230	20	40	19	5901688825983	60 259-450
65	145	185	8 x Ø18	290	22	31,5	27	5901688825594	60 259-165
65	145	185	8 x Ø18	290	22	40	27	5901688825723	60 259-265
65	145	185	8 x Ø18	290	22	50	27	5901688825853	60 259-365
65	145	185	8 x Ø18	290	22	63	27	5901688825990	60 259-465
80	160	200	8 x Ø18	310	24	50	38	5901688825600	60 259-180
80	160	200	8 x Ø18	310	24	63	38	5901688825730	60 259-280
80	160	200	8 x Ø18	310	24	80	38	5901688825860	60 259-380
80	160	200	8 x Ø18	310	24	100	38	5901688826003	60 259-480
100	190	235	8 x Ø22	350	24	80	53	5901688825617	60 259-190
100	190	235	8 x Ø22	350	24	100	53	5901688825747	60 259-290
100	190	235	8 x Ø22	350	24	125	53	5901688825877	60 259-390
100	190	235	8 x Ø22	350	24	160	53	5901688826010	60 259-490
125	220	270	8 x Ø26	400	26	125	67	5901688825624	60 259-191
125	220	270	8 x Ø26	400	26	160	67	5901688825754	60 259-291
125	220	270	8 x Ø26	400	26	200	67	5901688825884	60 259-391
125	220	270	8 x Ø26	400	26	250	67	5901688826027	60 259-491
150	250	300	8 x Ø26	480	28	200	102	5901688825631	60 259-192
150	250	300	8 x Ø26	480	28	250	102	5901688825761	60 259-292
150	250	300	8 x Ø26	480	28	315	102	5901688825891	60 259-392
150	250	300	8 x Ø26	480	28	400	102	5901688826034	60 259-492
200	320	375	12 x Ø30	600	34	315	260	5901688825648	60 259-193
200	320	375	12 x Ø30	600	34	400	260	5901688825778	60 259-293
200	320	375	12 x Ø30	600	34	500	260	5901688825907	60 259-393
200	320	375	12 x Ø30	600	34	630	260	5901688826041	60 259-493
250	385	450	12 x Ø33	730	38	500	355	5901688825785	60 259-294
250	385	450	12 x Ø33	730	38	630	355	5901688825914	60 259-394
250	385	450	12 x Ø33	730	38	800	355	5901688826058	60 259-494
250	385	450	12 x Ø33	730	38	1000	355	5901688826089	60 259-994
300	450	515	16 x Ø33	850	42	630	460	5901688825662	60 259-195
300	450	515	16 x Ø33	850	42	800	460	5901688825792	60 259-295
300	450	515	16 x Ø33	850	42	1000	460	5901688825921	60 259-395
300	450	515	16 x Ø33	850	42	1250	460	5901688826065	60 259-495

CV340E (3 voies)

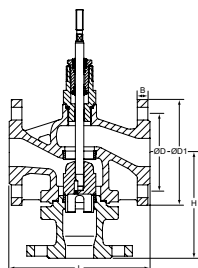

PN 40

DN	D	D1	Nb de boulons	L	H	B	Kvs	Kg	EAN	No d'article
15	65	95	4 x Ø14	130	130	16	2,5	8	5902276892554	60 359-115
15	65	95	4 x Ø14	130	130	16	4	8	5902276892691	60 359-215
20	75	105	4 x Ø14	150	130	18	2,5	9	5902276892561	60 359-120
20	75	105	4 x Ø14	150	130	18	4	9	5902276892707	60 359-220
20	75	105	4 x Ø14	150	130	18	5	9	5902276892820	60 359-320
20	75	105	4 x Ø14	150	130	18	6,3	9	5902276892950	60 359-420
25	85	115	4 x Ø14	160	130	18	5	11	5902276892578	60 359-125
25	85	115	4 x Ø14	160	130	18	6,3	11		60 359-225
25	85	115	4 x Ø14	160	130	18	8	11	5902276892837	60 359-325
25	85	115	4 x Ø14	160	130	18	10	11	5902276892967	60 359-425
32	100	140	4 x Ø18	180	150	18	8	16	5902276892585	60 359-132
32	100	140	4 x Ø18	180	150	18	10	16	5902276892714	60 359-232
32	100	140	4 x Ø18	180	150	18	12,5	16	5902276892844	60 359-332
32	100	140	4 x Ø18	180	150	18	16	16	5902276892974	60 359-432
40	110	150	4 x Ø18	200	150	18	12,5	17	5902276892592	60 359-140
40	110	150	4 x Ø18	200	150	18	16	17	5902276892721	60 359-240
40	110	150	4 x Ø18	200	150	18	20	17	5902276892851	60 359-340
40	110	150	4 x Ø18	200	150	18	25	17	5902276892981	60 359-440
50	125	165	4 x Ø18	230	160	20	20	22	5902276892608	60 359-150
50	125	165	4 x Ø18	230	160	20	25	22	5902276892738	60 359-250
50	125	165	4 x Ø18	230	160	20	31,5	22	5902276892868	60 359-350
50	125	165	4 x Ø18	230	160	20	40	22	5902276892998	60 359-450
65	145	185	8 x Ø18	290	170	22	31,5	33	5902276892615	60 359-165
65	145	185	8 x Ø18	290	170	22	40	33	5902276892745	60 359-265
65	145	185	8 x Ø18	290	170	22	50	33	5902276892875	60 359-365
65	145	185	8 x Ø18	290	170	22	63	33	5902276893001	60 359-465
80	160	200	8 x Ø18	310	215	24	50	45	5902276892622	60 359-180
80	160	200	8 x Ø18	310	215	24	63	45	5902276892752	60 359-280
80	160	200	8 x Ø18	310	215	24	80	45	5902276892882	60 359-380
80	160	200	8 x Ø18	310	215	24	100	45	5902276893018	60 359-480
100	190	235	8 x Ø22	350	215	24	80	58	5902276892639	60 359-190
100	190	235	8 x Ø22	350	215	24	100	58	5902276892769	60 359-290
100	190	235	8 x Ø22	350	215	24	125	58	5902276892899	60 359-390
100	190	235	8 x Ø22	350	215	24	160	58	5902276893025	60 359-490
125	220	270	8 x Ø26	400	260	26	125	79	5902276892646	60 359-191
125	220	270	8 x Ø26	400	260	26	160	79	5902276892776	60 359-291
125	220	270	8 x Ø26	400	260	26	200	79	5902276892905	60 359-391
125	220	270	8 x Ø26	400	260	26	250	79	5902276893032	60 359-491
150	250	300	8 x Ø26	480	280	28	200	121	5902276892653	60 359-192
150	250	300	8 x Ø26	480	280	28	250	121	5902276892783	60 359-292
150	250	300	8 x Ø26	480	280	28	315	121	5902276892912	60 359-392
150	250	300	8 x Ø26	480	280	28	400	121	5902276893049	60 359-492
200	320	375	12 x Ø30	600	400	34	315	300	5902276892660	60 359-193
200	320	375	12 x Ø30	600	400	34	400	300	5902276892790	60 359-293
200	320	375	12 x Ø30	600	400	34	500	300	5902276892929	60 359-393
200	320	375	12 x Ø30	600	400	34	630	300	5902276893056	60 359-493
250	385	450	12 x Ø33	730	450	38	500	415	5902276892806	60 359-294
250	385	450	12 x Ø33	730	450	38	630	415	5902276892936	60 359-394
250	385	450	12 x Ø33	730	450	38	800	415	5902276893063	60 359-494
250	385	450	12 x Ø33	730	450	38	1000	415	5902276893087	60 359-994
300	450	515	16 x Ø33	850	550	42	630	540	5902276892684	60 359-195
300	450	515	16 x Ø33	850	550	42	800	540	5902276892813	60 359-295
300	450	515	16 x Ø33	850	550	42	1000	540	5902276892943	60 359-395
300	450	515	16 x Ø33	850	550	42	1250	540	5902276893070	60 359-495

Servomoteurs

Modèle	Alimentation électrique	Force de manœuvre [kN]	Signal d'entrée	Pour vanne	EAN	No d'article
TA-MC103/24	24 VAC/VDC	1,0	3 points, 0(2)-10V, 4(0)-20 mA	DN 15-40	5902276889769	61 103-001
TA-MC103/230	230 VAC	1,0	3 points, 0(2)-10V, 4(0)-20 mA	DN 15-40	5901688826249	61 103-002
TA-MC163/24	24 VAC/VDC	1,6	3 points, 0(2)-10V, 4(0)-20 mA	DN 15-65	5901688826324	61 163-001
TA-MC163/230	230 VAC	1,6	3 points, 0(2)-10V, 4(0)-20 mA	DN 15-65	5901688826331	61 163-002
TA-MC223/24	24 VAC/VDC	2,2	3 points, 0(2)-10V, 4(0)-20 mA	DN 15-65	5902276818288	61 223-001
TA-MC223/230	230 VAC	2,2	3 points, 0(2)-10V, 4(0)-20 mA	DN 15-65	5902276818295	61 223-002
TA-MC403/24	24 VAC	4,0	3 points, 0(2)-10V, 4(0)-20 mA	DN 15-100	5901688826393	61 403-001
TA-MC403/230	230 VAC	4,0	3 points, 0(2)-10V, 4(0)-20 mA	DN 15-100	5901688826409	61 403-002
TA-MC403/24	24 VAC	4,0	3 points, 0(2)-10V, 4(0)-20 mA	DN 125-150	5901688826416	61 403-011
TA-MC403/230	230 VAC	4,0	3 points, 0(2)-10V, 4(0)-20 mA	DN 125-150	5901688826423	61 403-012
TA-MC503/24	24 VAC/VDC	5,0	3 points, 0(2)-10V, 4(0)-20 mA	DN 15-100	5901688826430	61 503-001
TA-MC503/230	230 VAC	5,0	3 points, 0(2)-10V, 4(0)-20 mA	DN 15-100	5901688826447	61 503-002
TA-MC503/24	24 VAC/VDC	5,0	3 points, 0(2)-10V, 4(0)-20 mA	DN 125-150	5901688826454	61 503-011
TA-MC503/230	230 VAC	5,0	3 points, 0(2)-10V, 4(0)-20 mA	DN 125-150	5901688826461	61 503-012
TA-MC1003/24	24 VAC	10,0	3 points, 0(2)-10V, 4(0)-20 mA	DN 65-100	5901688826133	61 003-001
TA-MC1003/230	230 VAC	10,0	3 points, 0(2)-10V, 4(0)-20 mA	DN 65-100	5901688826140	61 003-002
TA-MC1003/24	24 VAC	10,0	3 points, 0(2)-10V, 4(0)-20 mA	DN 125-200	5901688826157	61 003-011
TA-MC1003/230	230 VAC	10,0	3 points, 0(2)-10V, 4(0)-20 mA	DN 125-200	5901688826164	61 003-012
TA-MC1003/24	24 VAC	10,0	3 points, 0(2)-10V, 4(0)-20 mA	DN 250	5901688826171	61 003-021
TA-MC1003/230	230 VAC	10,0	3 points, 0(2)-10V, 4(0)-20 mA	DN 250	5901688826188	61 003-022
TA-MC1503/24	24 VAC	15,0	3 points, 0(2)-10V, 4(0)-20 mA	DN 125-200	5901688826287	61 153-011
TA-MC1503/230	230 VAC	15,0	3 points, 0(2)-10V, 4(0)-20 mA	DN 125-200	5901688826294	61 153-012
TA-MC1503/24	24 VAC	15,0	3 points, 0(2)-10V, 4(0)-20 mA	DN 250-300	5901688826300	61 153-021
TA-MC1503/230	230 VAC	15,0	3 points, 0(2)-10V, 4(0)-20 mA	DN 250-300	5901688826317	61 153-022
TA-MH2503/230	230 VAC	25,0	3 point, 0(2)-10V, 4(0)-20 mA	DN 125-300		*)

*) Commande spéciale, veuillez contacter IMI Hydronic Engineering.

Remarque: DC – Courant continu sous tension alternative redressée.

En cas de courant continu, veuillez contacter IMI Hydronic Engineering.

Servomoteurs – Fonction de sécurité

Pour vanne 2 voies uniquement

Modèle	Alimentation électrique	Force de manœuvre [kN]	Signal d'entrée	Pour vanne	EAN	No d'article
TA-MC103SE/24	24 VAC	1,0	3 points, 0(2)-10V, 4(0)-20 mA	DN 15-40	5901688826485	61 103-101
TA-MC103SE/230	230 VAC	1,0	3 points, 0(2)-10V, 4(0)-20 mA	DN 15-40	5901688826492	61 103-102
TA-MC253SE/24	24 VAC	2,5	3 points, 0(2)-10V, 4(0)-20 mA	DN 15-65	5901688826508	61 253-101
TA-MC253SE/230	230 VAC	2,5	3 points, 0(2)-10V, 4(0)-20 mA	DN 15-65	5901688826515	61 253-102

Pour les moteurs avec fonction sécurité du DN 80 à 150, veuillez contacter IMI Hydronic Engineering.

Accessoires pour servomoteurs

ACA71, ACA72, ACA76

REMARQUE !

- ACA72 doit être commandé avec le servomoteur.
- TA-MC103, TA-MC103SE, TA-MC163, TA-MC223 : Contacteur de position (ACA71) et signal de sortie 0(4)...20 mA (ACA76) non combinés.

Modèle	Pour moteur	EAN	No d'article
ACA71 Contacteur de position (2 contacteurs)	TA-MC103, TA-MC103SE, TA-MC163, TA-MC223	5902276811166	67 071-100XA
ACA72 Classe de protection IP65	TA-MC103, TA-MC103SE, TA-MC163, TA-MC223	5902276818325	67 072-100XA
ACA76 Signal de sortie 0(4)-20 mA	TA-MC103, TA-MC103SE, TA-MC163, TA-MC223	5902276811173	67 076-100XA
ACA71 Contacteur de position (2 contacteurs)	TA-MC403, TA-MC503, TA-MC1003, TA-MC1503	5902276811180	67 071-250XA
ACA72 Classe de protection IP65	TA-MC403, TA-MC503, TA-MC1003, TA-MC1503	5902276817885	67 072-250XA
ACA76 Signal de sortie 0(4)-20 mA	TA-MC403, TA-MC503, TA-MC1003, TA-MC1503	5902276811197	67 076-250XA

Pour les accessoires du servomoteur, veuillez ajouter "SO" (commande spéciale) après le numéro d'article du servomoteur et inclure le numéro d'article du type d'accessoire.

Exemple : 61 103-001SO + 67 071-100XA

Accessoires pour vannes

ACV64 Réchauffage de la tige

Réchauffage de la tige pour mélanges eau-glycol.

Température mini. : -30°C

Alimentation : 24 VAC, 50/60 Hz ou 24 VDC.

Puissance absorbée : $P_{max} \approx 400$ VA, $P_N \approx 30$ VA

Mode de fonctionnement : S1 100% ED

Classe de protection : IP54

Protection par disjoncteur de 16A, caractéristique de déclenchement « B ».

Pour DN	EAN	No d'article
15-100	5902276804625	68 064-015
125-200	5902276804632	68 064-091
250-300	5902276804649	68 064-094

BR12WT



Vanne papillon, DN 25-200

Pour les systèmes HVAC, les installations sanitaires et industrielles.
Pour le contrôle ou l'arrêt de l'eau pour les circuits ouverts et fermés.

Caractéristiques techniques

Applications :

Eau froide, chaude et industrielle, eau avec antigel et composants anticorrosifs (environ 50 %) : glycol, glycérine, éthylène glycol, propylène glycol, mono éthylène, éthanol, alcool méthylique, antifrogonne® N+L.

Fonctions :

Régulation
Arrêt

Dimensions :

DN 25-200

Classe de pression :

PN 6 - PN 16

Température :

Température de service maxi. : 110°C
Température de service mini. : -10°C
Pour les températures inférieures et supérieures, veuillez contacter IMI Hydronic Engineering.

Taux de fuite :

EN 1349 – fuite du siège VI G1 (étanchéité parfaite)

Matériaux :

Corp : Fonte GG25
Joint du siège : EPDM
Papillon:
DN 25-40 : Acier inox 1.4408
DN 50-200 : Fonte nodulaire GGG-40
EN-JS1030 avec revêtement Nylon11
Axe : Acier CrNi 1.4405
Joint axe : EPDM

Traitement de surface :

Peinture poudre en polyester rouge.

Marquage :

DN et PN.

Direction du débit :

Bidirectionnel.

Connexion :

Type Wafer

Longueur face-à-face :

Selon EN 558-1 basic series 20.

Raccordement au moteur :

DN 25-150 : F05/F07 suivant norme EN ISO 5211.
DN 200 : F07/F10 suivant norme EN ISO 5211.

Variante des vannes :

- Version technique sans silicone
- Version IP65

Caractéristiques techniques – Moteur

Modèle	Actuating time at 50 Hz/90° ¹⁾ [s]	Couple [Nm]	Alimentation électrique	Frequency ¹⁾ [Hz]	Power consumption [VA]	Signal d'entrée
M130	130	35	230 VAC, 24 VAC +6%/-10%	50/60 ±5%	6,5	3 points
M140	10	50	230 VAC, 24 VAC +6%/-10%	50/60 ±5%	55	3 points
M180	130	80	230 VAC, 24 VAC +6%/-10%	50/60 ±5%	26	3 points

Articles

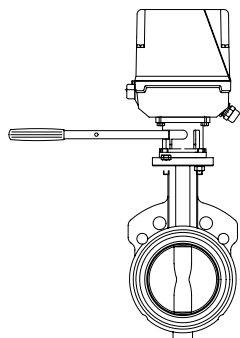
**BR12WT – Combinaison avec servomoteur**

DN	Servomoteur	Kvs	Kg	EAN	No d'article
25	M130/230	52	5,0	5902276896187	322030-50613
25	M130/24	52	5,0	5902276899362	322030-50623
25	M140/230	52	6,5	5902276896194	322030-50614
25	M140/24	52	6,5	5902276899379	322030-50624
32	M130/230	72	5,0	5902276896200	322030-50713
32	M130/24	72	5,0	5902276899386	322030-50723
32	M140/230	72	6,5	5902276896217	322030-50714
32	M140/24	72	6,5	5902276899393	322030-50724
40	M130/230	126	5,0	5902276896224	322030-50813
40	M130/24	126	5,0	5902276899409	322030-50823
40	M140/230	126	7,0	5902276896231	322030-50814
40	M140/24	126	7,0	5902276899416	322030-50824
50	M130/230	124	5,5	5902276896248	322030-50913
50	M130/24	124	5,5	5902276899423	322030-50923
50	M140/230	124	7,0	5902276896255	322030-50914
50	M140/24	124	7,0	5902276899430	322030-50924
65	M130/230	243	6,0	5902276896262	322030-51013
65	M130/24	243	6,0	5902276899447	322030-51023
65	M140/230	243	8,0	5902276896279	322030-51014
65	M140/24	243	8,0	5902276899454	322030-51024
80	M130/230	397	6,5	5902276896286	322030-51113
80	M130/24	397	6,5	5902276899461	322030-51123
80	M140/230	397	8,5	5902276896293	322030-51114
80	M140/24	397	8,5	5902276899478	322030-51124
100	M140/230	723	9,0	5902276896316	322030-51214
100	M140/24	723	9,0	5902276899485	322030-51224
125	M180/230	1083	12,5	5902276896330	322030-51318
125	M180/24	1083	12,5	5902276899492	322030-51328
150	M180/230	1591	14,5	5902276896347	322030-51418
150	M180/24	1591	14,5	5902276899508	322030-51428
200	M180/230	2852	18,5	5902276896354	322030-51518
200	M180/24	2852	18,5	5902276899515	322030-51528

Version technique sans silicone – contacter IMI Hydronic Engineering.

M140/M180 – version IP65 :

Ajouter "IP" après le No d'article, exemple 322030-50614**IP**

Accessoires

ACA 32 Contacteur de position

Réglables à l'infini, réglables en continu.

2 contacteurs (WE3/WE4)

Pour moteur	EAN	No d'article
M130	5902276896354	322042-10050
M140, M180	5901688829271	322042-10051

ACA 33 Potentiomètre

Avec pièce de montage

200 Ω (1 k Ω et 10 k Ω sur demande)

1,5 VA

Pour moteur	EAN	No d'article
M130	5902276899652	322042-10009
M140, M180	5902276804175	322042-10078

ACA 38 Réchauffeur

-20°C – +50°C

25 VA

50/60 Hz

Pour moteur	EAN	No d'article
M140		
230 VAC / 115 VAC	5902276804182	322042-10079
24 VAC	5902276804199	322042-10080
M180		
230 VAC / 115 VAC	5902276804205	322042-10081
24 VAC	5902276804212	322042-10082

Version technique sans silicone – contacter IMI Hydronic Engineering.

Pour la version IP65 : voir "Articles".

TA-6-Voies

Vanne six voies pour change-over

La vanne 6 voies permet de contrôler le basculement entre les modes chauffage et refroidissement dans une unité terminale connectée à un réseau 4 tubes. En l'associant à une vanne TA-Modulator équipée de l'actionneur TA-Slider 160 CO, TA-Slider 160 KNX R24 ou TA-Slider 160 BACnet/Modbus CO, il devient facile de régler et réguler 2 débits maxi distincts pour le chauffage et le refroidissement.



Caractéristiques techniques

Applications :

Installations de chauffage et de refroidissement.
(Système de change-over)

Fonctions :

Régulation

Dimensions :

DN 15-20

Classe de pression :

PN 16

Pression différentielle maxi (ΔpV) :

200 kPa

Température :

Température de service maxi. : 120°C
Température de service mini. : -10°C

Fluides :

Eau ou fluides neutres, eau glycolée (0-57%).

Taux de fuite :

Level A (EN 12266-1/12 - P12)

Caractéristiques :

Linéaire, adapté pour une régulation "Tout ou Rien".

Matériaux :

Corps : Laiton CW602N CuZn36Pb2As (322203-13001 : Laiton CW617N CuZn40Pb2)
Tournants sphériques : Laiton CW614N CuZn39Pb3
Tiges : Laiton CW614N CuZn39Pb3
Sièges : PTFE
Joint toriques : EPDM (Perox)

Traitement de surface :

Corps : Nickelé ou laiton brut.
Tiges et tournants sphériques : Nickelé.

Marquage :

IMI TA, PN, DN.

Connexion :

Fileté mâle selon norme ISO 228.
- Eurocône
- Portée plate
Fileté femelle selon norme ISO 228.

Raccordement au moteur :

F03 et F04 suivant norme EN ISO 5211.

Angle de rotation :

90°

Moteurs :

TA-M106, TA-M106 CO, TA-MC106Y

Caractéristiques techniques – Moteur

Fonctions :

Régulation proportionnelle
Régulation 3 points
Commande manuelle de secours

Tension d'alimentation :

TA-M106/24: 24 VAC +6% -10%
TA-M106/230: 230 VAC +6% -10%
TA-M106 CO: 24 VAC +6% -10%
TA-MC106Y: 24 VAC ±10%

Fréquence :

50/60 Hz ±5%.

Puissance absorbée :

TA-M106, TA-M106 CO: 3.5 VA
TA-MC106Y: 3.0 VA

Signal d'entrée :

TA-M106, TA-M106 CO : 3 points
TA-MC106Y : 0(2)-10 VDC, R_i 77 k Ω . (0-10, 10-0, 2-10, 10-2)

Signal de sortie :

TA-MC106Y: 0-10 VDC (0-10, 10-0),
max. 8 mA, min. 1.2 k Ω .

Temps de manœuvre :

(à 50 Hz/90°)
TA-M106, TA-M106 CO : 130 s
TA-MC106Y : 80 s

Couple :

8 Nm

Température :

Température fluide : max. 80°C
Température ambiante : 0°C – +50°C

Type de protection :

IP43

Classe de protection :

EN 60730
24 VAC: III
230 VAC: II

Capteurs fins de course :

Fixes à 90°

Câble :

1,5 m, à trois conducteurs (0,5 mm²)
avec embout.
Version CO : Avec connectique pour
moteur TA-Slider 160 CO ou le TA-Slider
160 BACnet/Modbus CO au lieu des fils
standards.

Couleur :

Orange RAL 2011, gris RAL 7043.

Marquage :

Étiquette : IMI TA, CE, dénomination du
produit et caractéristiques techniques.

Montage sur la vanne :

F04 suivant norme EN ISO 5211.

Angle de rotation :

90°

Articles

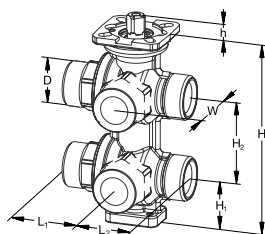

Filetage mâle

Filetage selon norme ISO 228.

Nickelé

DN	D	L1	L2	H	H1	H2	h	W	Kvs	Kg	EAN	No d'article
Portées plates												
15	G3/4	42	34	117	29	50	9,4	35	1,25	1,0	8016603306090	322203-13000

Laiton brut

DN	D	L1	L2	H	H1	H2	h	W	Kvs	Kg	EAN	No d'article
Portées plates												
15	G3/4	42	34	117	29	50	9,4	35	1,25	1,0	8016603308186	322031-30402
15*	G3/4	47	39	141	37	60	9,4	41	2,80	1,9	8016603309466	322031-30500

Eurocone

15	G3/4	42	34	117	29	50	9,4	35	1,25	1,0	8016603308162	322031-30403
15*	G3/4	47	42,5	141	37	60	9,4	41	2,80	1,9	8016603309411	322031-30501

Vanne et moteur sont commandés et livrés séparément.

*) Corps marqué DN 20 (connections DN 15).

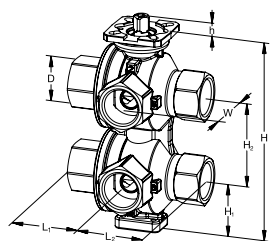

Filetage femelle

Filetage selon norme ISO 228.

Laiton brut

DN	D	L1	L2	H	H1	H2	h	W	Kvs	Kg	EAN	No d'article
20	G3/4	47,5	47,5	141	37	60	9,4	40	4,00	2,0	8016603310219	322031-30504

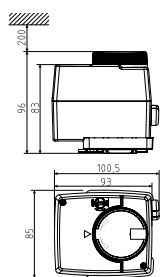
Vanne et moteur sont commandés et livrés séparément.

Moteurs TA-M106/TA-M106 CO/TA-MC106Y

	Tension d'alimentation	Signal d'entrée	Kg	EAN	No d'article
TA-M106	24 VAC	3-points	0,5	5902276884016	322204-29000
TA-M106	230 VAC	3-points	0,5	5902276884023	322204-29001
TA-M106 CO	24 VAC	3-points	0,5	5901688829639	322042-90000
TA-MC106Y	24 VAC	0(2)-10 VDC	0,5	5902276884030	322204-29002

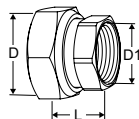
Raccords – Pour portées plates

Raccord taraudé, femelle

Filetage conforme à ISO 228.

Longueur du taraudage conforme à ISO 7-1.

Ecou tournant

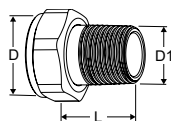
Vanne DN	D	D1	L*	EAN	No d'article
15	G3/4	G1/2	21	7318794016903	52 163-015

Raccord fileté, mâle

Filetage conforme à ISO 7-1.

Ecou tournant

Vanne DN	D	D1	L*	EAN	No d'article
15	G3/4	R1/2	29	4024052516612	0601-02.350

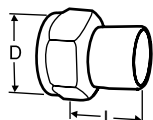
Raccord à souder pour tube acier

Ecou tournant

Vanne DN	D	Tube DN	L*	EAN	No d'article
15	G3/4	15	36	7318792748509	52 009-015

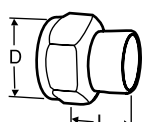
Raccord à souder pour tube cuivre

Ecou tournant

Vanne DN	D	Tube Ø	L*	EAN	No d'article
15	G3/4	15	13	7318792749308	52 009-515
15	G3/4	16	13	7318792749407	52 009-516

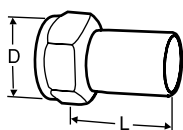

Raccord pour tube lisse

Pour raccordement avec raccord à sertir
Ecroû tournant

Vanne DN	D	Tube Ø	L*	EAN	No d'article
15	G3/4	15	39	7318793810601	52 009-315

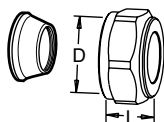

Raccord à compression

Des douilles de renforcement peuvent être utilisées, pour plus d'information voir documentation FPL.
Ne pas utiliser sur des tubes PER.
Chromé

Vanne DN	D	Tube Ø	L**	EAN	No d'article
15	G3/4	15	27	7318793705006	53 319-615
15	G3/4	18	27	7318793705105	53 319-618
15	G3/4	22	27	7318793705204	53 319-622

*) Longueur totale (mesurée du joint à l'extrémité du raccordement)

**) Les longueurs de montage L indiquées sont celles des raccords avant serrage.

Raccords – Pour eurocône

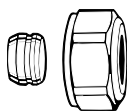

Raccord à compression pour tube cuivre ou acier doux

Pour raccord conique
Étanchéité métal-métal
Des douilles de renforcement peuvent être utilisées.

Tube Ø	EAN	No d'article
12	4024052214211	3831-12.351
14	4024052214310	3831-14.351
15	4024052214617	3831-15.351
16	4024052214914	3831-16.351
18	4024052215218	3831-18.351

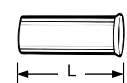

Douille de support

Pour tube cuivre ou acier de précision de 1 mm d'épaisseur.
Laiton.

Tube Ø	L	EAN	No d'article
12	25,0	4024052127016	1300-12.170
15	26,0	4024052127917	1300-15.170
16	26,3	4024052128419	1300-16.170
18	26,8	4024052128815	1300-18.170

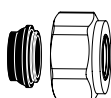

Raccord à compression pour tube cuivre ou acier doux

Pour raccord conique
Nickelé et joint EPDM, maxi. 95°C.

Tube Ø	EAN	No d'article
15	4024052515851	1313-15.351
18	4024052516056	1313-18.351



Raccord à compression pour tube plastique PER

Pour raccord conique

Tube Ø	EAN	No d'article
12x1,1	4024052136018	1315-12.351
14x2	4024052134618	1311-14.351
16x1,5	4024052136117	1315-16.351
16x2	4024052134816	1311-16.351
17x2	4024052134915	1311-17.351
18x2	4024052135110	1311-18.351
20x2	4024052135318	1311-20.351



Raccord à compression pour tube multicouche

Pour raccord conique

Tube Ø	EAN	No d'article
16x2	4024052137312	1331-16.351

Accessoires

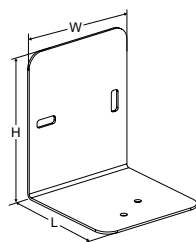

Support de fixation

Pour montage mural ou au plafond.

Les 2 vis M4 pour fixer la vanne sur le support sont incluses.

L	H	W	EAN	No d'article
80	100	80	8016603308032	322031-30000

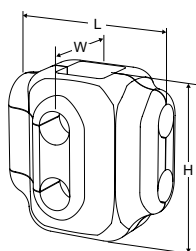

Calorifuge préformé

Pour le chauffage et le refroidissement.

Température maxi : 90°C.

Épaisseur de la coque : 16 mm.

Matériaux : Mousse de polyéthylène réticulé ; densité couche externe 80 kg/m³ - couche interne 29 kg/m³.

Classe feu : B2 – DIN 4102 et 1 – UNI 9177.

Vanne DN	L	H	W	EAN	No d'article
15	125	125	90	5902276805714	322031-30405
15* / 20	120	140	100	5902276805721	322031-30508

*) Corps marqué DN 20 (connexions DN 15).

TA-Smart

Vanne d'équilibrage et de régulation 2 voies avec caractéristiques égale pourcentage (EQM) avec mesure du débit, de température et de puissance

La technologie de mesure du débit par ultrasons combinée à des capacités d'algorithmes uniques offrent les meilleures performances de régulation de sa catégorie. Les commandes de la TA-Smart peuvent être réglées sur le débit ou la puissance, offrant une grande flexibilité sur site ainsi qu'un réel confort dans les applications de chauffage et de refroidissement. Son design compact et sa configuration rapide réduisent le temps d'installation et de mise en service.



Caractéristiques techniques

Applications :

Installations de chauffage et de refroidissement.

Fonctions :

Régulation (débit, puissance, position)
Préréglage (débit maxi./mini., puissance maxi., position maxi./mini.)
 ΔT et limitation de la température retour
Mesure (débit, puissance, énergie, température départ/retour, ΔT , position)
Fonction change-over
Commande manuelle (via HyTune app)
Indication de mode, d'état et de position
Protection contre le blocage de la vanne
Détection de blocage (colmatage)
Position de sécurité sur détection d'erreur
Diagnostic
Enregistrement
Démarrage retardé

Dimensions :

DN 15-125

Classe de pression :

DN 15-50 : PN 25
DN 65-125 : PN 16, PN 25

Pression différentielle (ΔpV) :

Pression différentielle maxi. (ΔpV_{max}) : 400 kPa = 4 bar
Pression de fermeture : 600 kPa = 6 bar
 ΔpV_{max} = Pression différentielle autorisée sur la vanne afin d'atteindre les performances annoncées.

Plages de débit :

Les plages de débit ($q_{setmin} - q_{nom}$) pour différentes dimensions :

DN 15 : 160 - 1200 l/h
DN 20 : 380 - 1900 l/h
DN 25 : 540 - 2700 l/h
DN 32 : 920 - 4600 l/h
DN 40 : 1560 - 7800 l/h
DN 50 : 2680 - 13400 l/h
DN 65 : 5800 - 29000 l/h
DN 80 : 8640 - 43200 l/h
DN 100 : 14200 - 71000 l/h
DN 125 : 22400 - 112000 l/h

Débit minimum contrôlable ($q_{contr.min}$) DN 15 : 0,33% du q_{nom} , DN 20-125 : 0,5% du q_{nom} .

q_{setmin} = Débit minimum ajustable.

q_{nom} = Débit maximum ajustable.

Précision de la mesure :

Débit :

Eau : précision de 2% avec 100% du q_{nom} et de 2,4% avec 5% de q_{nom} (selon MID-Class 2 EN1434).

Eau + glycol : précision de 3% avec 100% du q_{nom} et de 4% avec 5% de q_{nom} (selon MID-Class 3 EN1434).

(Voir "Précision du débit")

Différence de température :

$\pm 0,1$ K @ $\Delta T = 6$ K (pour refroidissement)

$\pm 0,15$ K @ $\Delta T = 10$ K (pour chauffage)

$\pm 0,2$ K @ $\Delta T = 20$ K (pour chauffage)

Précision de la régulation du débit :

$\pm 5\%$ de 4% à 100% du q_{nom}
 $\pm 10\%$ de 0,5% à 4% du q_{nom}

Température :

Température de service maxi. : 110°C
Température de service mini. : -10°C
Environnement opérationnel : 0°C – +50°C (5-95%HR, sans condensation)
Environnement de stockage : -20°C – +70°C (5-95%HR, sans condensation)

Fluides :

Eau ou fluides neutres, eau glycolée (0-57%).

Taux de fuite :

DN 15-50 : Taux de fuite < 0,01 % de q_{nom} avec le bon sens de circulation (Classe IV selon EN 60534-4)

DN 65-125 : Etanche avec le bon sens de circulation (Classe V selon EN 60534-4)

Caractéristiques :

Réglage : Continu entre EQM 0,25 et EQM inversé 0,25.

Tension d'alimentation :

24 VAC/VDC $\pm 15\%$.

Fréquence 50/60 Hz ± 3 Hz.

Remarque : L'alimentation 24 VAC/VDC doit être fournie uniquement avec un transformateur de sécurité conforme à la norme EN 61558-2-6.



Puissance absorbée :

DN 15-50 :

En service :

< 4,0 W (24 VDC) ; < 5,6 VA (24 VAC)

Au repos :

< 1,9 W (24 VDC) ; < 3,3 VA (24 VAC)

DN 65-80 :

En service :

< 5,8 W (24 VDC) ; < 10 VA (24 VAC)

Au repos :

< 1,9 W (24 VDC) ; < 3,3 VA (24 VAC)

DN 100-125 :

En service :

< 7,7 W (24 VDC) ; < 10,8 VA (24 VAC)

Au repos :

< 1,9 W (24 VDC) ; < 3,3 VA (24 VAC)

Signal d'entrée :

BACnet / Modbus ou signal analogique.

Analogique VDC ou mA, sélectionnable par cavalier dans la SmartBox ;

0(2)-10 VDC, R_i 47 k Ω .

Sensibilité réglable 0,1-0,5 VDC.

Filtre passe-bande 0,33 Hz.

0(4)-20 mA R_i 500 Ω .

Proportionnel :

0-10, 10-0, 2-10 ou 10-2 VDC.

0-20, 20-0, 4-20 ou 20-4 mA.

Proportionnel demi-plage :

0-5, 5-0, 5-10 ou 10-5 VDC.

0-4.5, 4.5-0, 5.5-10 ou 10-5.5 VDC.

2-6, 6-2, 6-10 ou 10-6 VDC.

0-10, 10-0, 10-20 ou 20-10 mA.

4-12, 12-4, 12-20 ou 20-12 mA.

Double-Plage (pour fonction change-over) :

0-4.5 / 5.5-10 VDC.

2-5.5 / 6.5-10 VDC.

0-3.3 / 6.7-10 VDC.

2-4.7 / 7.3-10 VDC.

0-9 / 11-20 mA.

4-11 / 13-20 mA.

Réglage par défaut : Proportionnel

0-10 VDC.

Signal de recopie :

BACnet/Modbus

0(2)-10 VDC, maxi. 8 mA, mini. 1.25 k Ω .**Sans fil :**

Bluetooth basse consommation (BLE)

Thread

Câble de la sonde de température :

DN 15-50 : 3 m sans halogène

DN 65-125 : 5 m sans halogène

Câble sans halogène de 10 m sur demande.

Classe de protection :

IP54

(suivant norme EN 60529)

Classe de protection :

(suivant norme EN 61140)

III (SELV)

Matériaux :

DN 15-50 :

Corps : AMETAL[®]Mécanisme : AMETAL[®]Cône : AMETAL[®] et PTFE

Tige : Acier inox

Joint de tige : joint torique en EPDM

Pièces internes en plastique : PPS

Ressorts : Acier inox

Joints toriques : EPDM

Manchon avec doigt de gant pour la sonde de température : AMETAL[®].

DN 65-125 :

Corps : Fonte nodulaire EN-GJS-400-15

Mécanisme : Fonte nodulaire

EN-GJS-400-15 et laiton

Cône : Acier inox et joint torique en EPDM

Siège : Acier inox

Tige : Acier inox

Joint de tige : EPDM

Ressorts : Acier inox

Joints toriques : EPDM

SmartBox (DN 15-125) :

Couvercle : PC/ABS, rouge.

Boîtier : PC/ABS, TPE.

Moteurs :

DN 15-50 :

Couvercle : PC/ABS GF8, blanc RAL

9016, gris RAL 7047.

Boîtier : PA GF40.

Ecroû tournant : Laiton nickelé.

DN 65-125 :

Couvercle : PBT, orange RAL 2011, gris

RAL 7043.

Support : Alu EN44200

Câble : Sans halogène

AMETAL[®] est le nom donné par IMI Hydronic Engineering à son alliage résistant à la dézincification.**Traitement de surface :**

DN 15-50 : Non traité

DN 65-125 : Peinture électrophorétique

Raccordement des tuyauteries :

DN 15-50 : Filetage conforme à ISO 228.

DN 65-125 : Brides conforme à EN-1092-2, type 21. Longueur face-à-face conforme à EN 558, série 1.

Certification et directives :

EMC-D. 2014/30/EU: EN 60730-1, -2-14.

Norme de produit EN 60730-x.

PED: 2014/68/EU

Articles

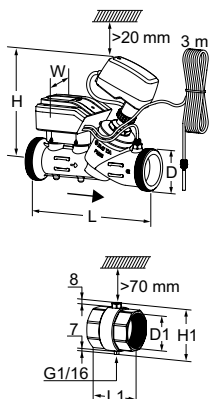

TA-Smart DN 15-50

Manchon avec doigt de gant pour la sonde de température avec un câble de 3 m inclus.

(câble de 10 m sur demande, veuillez contacter IMI Hydronic Engineering)

Filetage conforme à ISO 228

DN	D	L	H	W	Kvs	Kg	EAN	No d'article
15	G3/4	167	173	97	1,90	1,4	7318794178243	322231-00015
20	G1	180	174	97	3,15	1,6	7318794174207	322231-00020
25	G1 1/4	187	174	97	4,35	1,8	7318794174306	322231-00025
32	G1 1/2	200	199	97	7,28	2,1	7318794164307	322231-00032
40	G2	218	198	97	12,3	3,0	7318794164406	322231-00040
50	G2 1/2	239	198	97	21,2	3,9	7318794164505	322231-00050

Manchon avec doigt de gant pour la sonde de température

Inclus dans la TA-Smart DN 15-50.

Taraudage conforme à ISO 228

DN	D1	L1	H1
15*	G1/2	48	55
20*	G3/4	60	56
25	G1	62	61
32	G1 1/4	70	71
40	G1 1/2	70	77
50	G2	78	89

*) Peuvent être raccordés à des tubes lisses à l'aide du raccord à compression KOMBI.

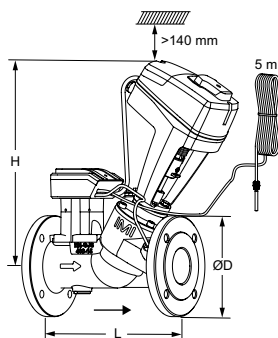

TA-Smart DN 65-125

Doigt de gant pour la sonde de température avec un câble de 5 m inclus.

(câble de 10 m sur demande, veuillez contacter IMI Hydronic Engineering)

Un espace > 70 mm est requis au-dessus du doigt de gant.

Brides conforme à EN 1092-2, type 21.

DN	Nombre de trous par bride	D	L	H	Kvs	Kg	EAN	No d'article
PN 16								
65	4	185	290	377	49	16,5	7318794171206	322231-01265
80	8	200	310	380	73	18,6	7318794171305	322231-01280
100	8	220	350	438	120	29	7318794176904	322231-01290
125	8	250	400	444	190	35	7318794177000	322231-01291
PN 25								
65	8	185	290	377	49	16,5	7318794170803	322231-01365
80	8	200	310	380	73	18,6	7318794170902	322231-01380
100	8	235	350	438	120	29	7318794177307	322231-01390
125	8	270	400	444	190	35	7318794177406	322231-01391

→ = Direction du débit

Kvs = Débit en m³/h pour une perte de charge de 1 bar, la vanne étant complètement ouverte.

Accessoires

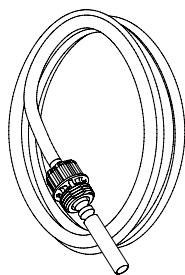

Sonde de température

Inclus dans TA-Smart.

(câble de 10 m sur demande, veuillez contacter IMI Hydronic Engineering)

L'outil pour remplacer la sonde de température est inclus.

Vanne DN	Longueur [m]	EAN	No d'article
15-25	3	7318794178229	322230-01106
32-50	3	7318794173705	322230-01100
65-125	5	7318794173804	322230-01101

DN 15-80 DN 100-125

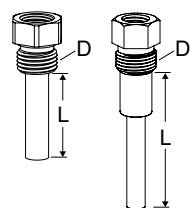

Doigt de gant pour sonde de température

Inclus dans TA-Smart DN 65-125.

Pour un montage directement sur le tuyau. Un espace > 70 mm est requis au-dessus du doigt de gant.

Vanne DN	D	L	EAN	No d'article
15-25	G1/4	14	7318794174603	322230-00401
15-25	G1/2	14	7318794178199	322230-00403
32-80	G1/4	30	7318794174009	322230-00400
32-80	G1/2	30	7318794178205	322230-00404
100-125	G3/8	58	7318794178175	322230-00402

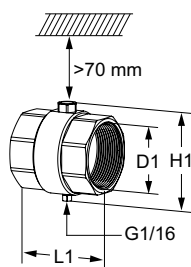

Manchon avec doigt de gant pour la sonde de température

Inclus dans la TA-Smart DN 15-50.

A commander séparément si la taille du tuyau ne correspond pas à la taille de la vanne.

Taraudage conforme à ISO 228

DN	D1	L1	H1	EAN	No d'article
15*	G1/2	48	55	7318794178298	322230-00015
20*	G3/4	60	56	7318794174900	322230-00020
25	G1	62	61	7318794175006	322230-00025
32	G1 1/4	70	71	7318794171404	322230-00032
40	G1 1/2	70	77	7318794171503	322230-00040
50	G2	78	89	7318794171602	322230-00050

*) Peuvent être raccordés à des tubes lisses à l'aide du raccord à compression KOMBI.

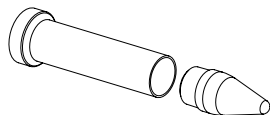

Outil de maintenance

	EAN	No d'article
Pour le remplacement de la sonde de température	7318794178144	322033-00000
Pour le remplacement du câble de la TA-Smart	7318794178151	322033-00001

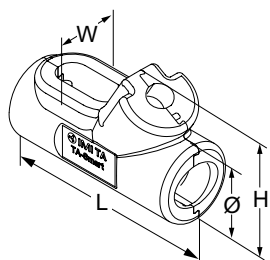

Calorifuge préformé

Pour les applications de chauffage et de refroidissement sans condensation.

Matériaux: EPP.

Classe incendie: E (EN 13501-1), B2 (DIN 4102).

Pour DN	L	H	W	Ø	EAN	No d'article
15	-	-	-	-	-	-
20	215	112	76	69	5902276819681	322230-00620
25	225	119	86	82	5902276819698	322230-00625
32	238	153	92	96	5902276819438	322230-00632
40	256	168	110	114	5902276819360	322230-00640
50	284	183	134	143	5902276819377	322230-00650

Raccords

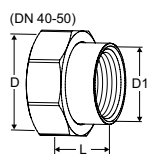
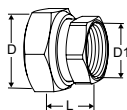

Raccord taraudé

Taraudage conforme à ISO 228.

Longueur du taraudage conforme à ISO 7-1.

Ecrou tournant.

Laiton/AMETAL®

Vanne DN	D	D1	L*	EAN	No d'article
15	G3/4	G1/2	21	7318794016903	52 163-015
20	G1	G3/4	23	7318794017009	52 163-020
25	G1 1/4	G1	23	7318794017108	52 163-025
32	G1 1/2	G1 1/4	31	7318794017207	52 163-032
40	G2	G1 1/2	30	7318794032705	52 163-040
50	G2 1/2	G2	32	7318794032804	52 163-050

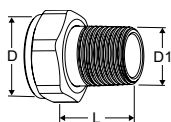

Raccord fileté

Filetage conforme à ISO 7-1.

Ecrou tournant.

Laiton

Vanne DN	D	D1	L*	EAN	No d'article
15	G3/4	R1/2	29	4024052516612	0601-02.350
20	G1	R3/4	32,5	4024052516810	0601-03.350
25	G1 1/4	R1	35	4024052517015	0601-04.350
32	G1 1/2	R1 1/4	38,5	4024052517213	0601-05.350

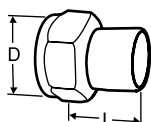

Raccord à souder pour tube acier

Ecrou tournant.

Laiton/acier 1.0045 (EN 10025-2)

Vanne DN	D	Tube DN	L*	EAN	No d'article
15	G3/4	15	36	7318792748509	52 009-015
20	G1	20	40	7318792748608	52 009-020
25	G1 1/4	25	40	7318792748707	52 009-025
32	G1 1/2	32	40	7318792748806	52 009-032
40	G2	40	45	7318792748905	52 009-040
50	G2 1/2	50	50	7318792749001	52 009-050

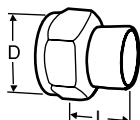

Raccord à souder pour tube cuivre

Ecrou tournant.

Laiton/bronze CC491K (EN 1982)

Vanne DN	D	Tube Ø	L*	EAN	No d'article
15	G3/4	15	13	7318792749308	52 009-515
15	G3/4	16	13	7318792749407	52 009-516
20	G1	18	15	7318792749506	52 009-518
20	G1	22	18	7318792749605	52 009-522
25	G1 1/4	28	21	7318792749704	52 009-528
32	G1 1/2	35	26	7318792749803	52 009-535
40	G2	42	30	7318792749902	52 009-542
50	G2 1/2	54	35	7318792750007	52 009-554

*) Longueur totale (mesurée du joint à l'extrémité du raccordement)

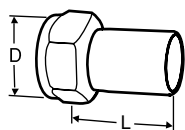
**Raccord pour tube lisse**

Pour raccordement avec raccord à sertir.

Ecrou tournant.

Laiton/AMETAL®

Vanne DN	D	Tube Ø	L*	EAN	No d'article
15	G3/4	15	39	7318793810601	52 009-315
20	G1	18	44	7318793810700	52 009-318
20	G1	22	48	7318793810809	52 009-322
25	G1 1/4	28	53	7318793810908	52 009-328
32	G1 1/2	35	59	7318793811004	52 009-335
40	G2	42	70	7318793811103	52 009-342
50	G2 1/2	54	80	7318793811202	52 009-354

*) Longueur totale (mesurée du joint à l'extrémité du raccordement)

TA-Smart Fail-safe

Vanne d'équilibrage et de régulation 2 voies avec caractéristiques égale pourcentage (EQM) avec mesure du débit, de température, de puissance et de la fonction Fail-safe électronique

La technologie de mesure du débit par ultrasons combinée à des capacités d'algorithmes uniques offrent les meilleures performances de régulation de sa catégorie. Les commandes de la TA-Smart Fail-safe peuvent être réglées sur le débit ou la puissance, offrant une grande flexibilité sur site ainsi qu'un réel confort dans les applications de chauffage et de refroidissement. Son design compact et sa configuration rapide réduisent le temps d'installation et de mise en service.



Caractéristiques techniques

Applications :

Installations de chauffage et de refroidissement.

Fonctions :

Fonction Fail-safe électronique
Régulation (débit, puissance, position)
Préréglage (débit maxi./mini., puissance maxi., position maxi./mini.)
 ΔT et limitation de la température retour
Mesure (débit, puissance, énergie, température départ/retour, ΔT , position)
Fonction change-over
Commande manuelle (via HyTune app)
Indication de mode, d'état et de position
Protection contre le blocage de la vanne
Détection de blocage (colmatage)
Position de sécurité sur détection d'erreur
Diagnostic
Enregistrement
Démarrage retardé

Fonction Fail-safe :

Paramétrage de la position de la tige du moteur : étendue, rétractée ou intermédiaire, débit ou puissance en cas de coupure électrique.

Dimensions :

DN 15-125

Classe de pression :

DN 15-50 : PN 25
DN 65-125 : PN 16, PN 25

Pression différentielle (ΔpV) :

Pression différentielle maxi. (ΔpV_{max}) :
400 kPa = 4 bar
Pression de fermeture : 600 kPa = 6 bar
 ΔpV_{max} = Pression différentielle autorisée sur la vanne afin d'atteindre les performances annoncées.

Plages de débit :

Les plages de débit ($q_{setmin} - q_{nom}$) pour différentes dimensions :
DN 15 : 160 - 1200 l/h
DN 20 : 380 - 1900 l/h
DN 25 : 540 - 2700 l/h
DN 32 : 920 - 4600 l/h
DN 40 : 1560 - 7800 l/h
DN 50 : 2680 - 13400 l/h
DN 65 : 5800 - 29000 l/h
DN 80 : 8640 - 43200 l/h
DN 100 : 14200 - 71000 l/h
DN 125 : 22400 - 112000 l/h
Débit minimum contrôlable ($q_{contr.min}$) DN 15 : 0,33% du q_{nom} , DN 20-125 : 0,5% du q_{nom}
 q_{setmin} = Débit minimum ajustable.
 q_{nom} = Débit maximum ajustable.

Précision de la mesure :

Débit :
Eau : précision de 2% avec 100% du q_{nom} et de 2,4% avec 5% de q_{nom} (selon MID-Class 2 EN1434).
Eau + glycol : précision de 3% avec 100% du q_{nom} et de 4% avec 5% de q_{nom} (selon MID-Class 3 EN1434).
(Voir "Précision du débit")
Différence de température :
 $\pm 0,1$ K @ $\Delta T = 6$ K (pour refroidissement)
 $\pm 0,15$ K @ $\Delta T = 10$ K (pour chauffage)
 $\pm 0,2$ K @ $\Delta T = 20$ K (pour chauffage)

Précision de la régulation du débit :

$\pm 5\%$ de 4% à 100% du q_{nom}
 $\pm 10\%$ de 0,5% à 4% du q_{nom}

Température :

Température de service maxi. : 110°C
Température de service mini. : -10°C
Environnement opérationnel : 0°C – +50°C (5-95%HR, sans condensation)
Environnement de stockage : -20°C – +70°C (5-95%HR, sans condensation)

Fluides :

Eau ou fluides neutres, eau glycolée (0-57%).



Taux de fuite :

DN 15-50 : Taux de fuite < 0,01 % de q_{nom} avec le bon sens de circulation (Classe IV selon EN 60534-4)
 DN 65-125 : Etanche avec le bon sens de circulation (Classe V selon EN 60534-4)

Caractéristiques :

Réglage : Continu entre EQM 0,25 et EQM inversé 0,25.

Tension d'alimentation :

24 VAC/VDC \pm 15%.
 Fréquence 50/60 Hz \pm 3 Hz.

Remarque : L'alimentation 24 VAC/VDC doit être fournie uniquement avec un transformateur de sécurité conforme à la norme EN 61558-2-6.

Puissance absorbée :

DN 15-50:
 Maxi :
 < 4,5 W (24 VDC) ; < 6,6 VA (24 VAC)
 En service :
 < 4,2 W (24 VDC) ; < 6 VA (24 VAC)
 Au repos :
 < 2,0 W (24 VDC) ; < 3,6 VA (24 VAC)
 DN 65-80:
 Maxi :
 < 10,5 W (24 VDC) ; < 18,4 VA (24 VAC)
 En service :
 < 6,1 W (24 VDC) ; < 11 VA (24 VAC)
 Au repos :
 < 2,1 W (24 VDC) ; < 4,1 VA (24 VAC)
 DN 100-125:
 Maxi :
 < 10,5 W (24 VDC) ; < 18,4 VA (24 VAC)
 En service :
 < 8 W (24 VDC) ; < 11,3 VA (24 VAC)
 Au repos :
 < 2,1 W (24 VDC) ; < 3,8 VA (24 VAC)
 La puissance maximale est atteinte pendant une courte période après une coupure électrique pour recharger les condensateurs.

Signal d'entrée :

BACnet / Modbus ou signal analogique.
 Analogique VDC ou mA, sélectionnable par cavalier dans la SmartBox ;
 0(2)-10 VDC, R_i 47 k Ω .
 Sensibilité réglable 0,1-0,5 VDC.
 Filtre passe-bande 0,33 Hz.
 0(4)-20 mA R_i 500 Ω .
 Proportionnel :
 0-10, 10-0, 2-10 ou 10-2 VDC.
 0-20, 20-0, 4-20 ou 20-4 mA.
 Proportionnel demi-plage :
 0-5, 5-0, 5-10 ou 10-5 VDC.
 0-4.5, 4.5-0, 5.5-10 ou 10-5.5 VDC.
 2-6, 6-2, 6-10 ou 10-6 VDC.
 0-10, 10-0, 10-20 ou 20-10 mA.
 4-12, 12-4, 12-20 ou 20-12 mA.
 Double-Plage (pour fonction change-over) :
 0-4.5 / 5.5-10 VDC.
 2-5.5 / 6.5-10 VDC.
 0-3.3 / 6.7-10 VDC.
 2-4.7 / 7.3-10 VDC.
 0-9 / 11-20 mA.
 4-11 / 13-20 mA.
 Réglage par défaut : Proportionnel
 0-10 VDC.

Signal de recopie :

BACnet/Modbus
 0(2)-10 VDC, maxi. 8 mA, mini. 1.25 k Ω .

Retardement du Fail-safe :

Réglable entre 0 et 10 s
 Réglage par défaut : 2 s

Temps de pré-chargement :

DN 15-50: < 40 s
 DN 65-80 < 60 s
 DN 100-125 < 125 s

Sans fil :

Bluetooth basse consommation (BLE)
 Thread

Câble de la sonde de température :

DN 15-50 : 3 m sans halogène
 DN 65-125 : 5 m sans halogène
 Câble sans halogène de 10 m sur demande.

Classe de protection :

IP54
 (suivant norme EN 60529)

Classe de protection :

(suivant norme EN 61140)
 III (SELV)

Matériaux :

DN 15-50 :
 Corps : AMETAL®
 Mécanisme : AMETAL®
 Cône : AMETAL® et PTFE
 Tige : Acier inox
 Joint de tige : joint torique en EPDM
 Pièces internes en plastique : PPS
 Ressorts : Acier inox
 Joints toriques : EPDM

Manchon avec doigt de gant pour la sonde de température : AMETAL®.

DN 65-125 :
 Corps : Fonte nodulaire EN-GJS-400-15
 Mécanisme : Fonte nodulaire EN-GJS-400-15 et laiton
 Cône : Acier inox et joint torique en EPDM
 Siège : Acier inox
 Tige : Acier inox
 Joint de tige: EPDM
 Ressorts : Acier inox
 Joints toriques : EPDM

SmartBox (DN 15-125) :
 Couvercle : PC/ABS, rouge.
 Boîtier : PC/ABS, TPE.

Moteurs :
 DN 15-50 :
 Couvercle : PC/ABS GF8, blanc RAL 9016, gris RAL 7047.
 Boîtier : PA GF40.
 Eroux tournant : Laiton nickelé.
 DN 65-125 :
 Couvercle : PBT, orange RAL 2011, gris RAL 7043.
 Support : Alu EN44200

Câble : Sans halogène

AMETAL® est le nom donné par IMI Hydronic Engineering à son alliage résistant à la dézincification.

Traitement de surface :

DN 15-50 : Non traité
 DN 65-125 : Peinture électrophorétique

Raccordement des tuyauteries :

DN 15-50 : Filetage conforme à ISO 228.
 DN 65-125 : Brides conforme à EN-1092-2, type 21. Longueur face-à-face conforme à EN 558, série 1.

Certification et directives :

EMC-D. 2014/30/EU: EN 60730-1, -2-14.
 Norme de produit EN 60730-x.
 PED: 2014/68/EU

Articles

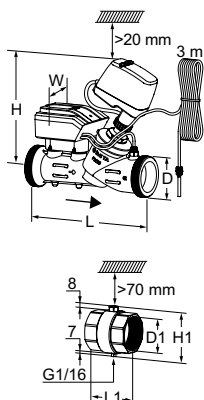

TA-Smart Fail-safe DN 15-50

Manchon avec doigt de gant pour la sonde de température avec un câble de 3 m inclus.

(câble de 10 m sur demande, veuillez contacter IMI Hydronic Engineering)

Filetage conforme à ISO 228

DN	D	L	H	W	Kvs	Kg	EAN	No d'article
15	G3/4	167	173	97	1,90	1,4	7318794178311	322233-00015
20	G1	180	189	97	3,15	1,6	7318794178328	322233-00020
25	G1 1/4	187	189	97	4,35	1,8	7318794178335	322233-00025
32	G1 1/2	200	214	97	7,28	2,1	7318794178342	322233-00032
40	G2	218	213	97	12,3	3,0	7318794178359	322233-00040
50	G2 1/2	239	213	97	21,2	3,9	7318794178366	322233-00050

Manchon avec doigt de gant pour la sonde de température

Inclus dans la TA-Smart DN 15-50.

Taraudage conforme à ISO 228

DN	D1	L1	H1
15*	G1/2	48	55
20*	G3/4	60	56
25	G1	62	61
32	G1 1/4	70	71
40	G1 1/2	70	77
50	G2	78	89

*) Peuvent être raccordés à des tubes lisses à l'aide du raccord à compression KOMBI.

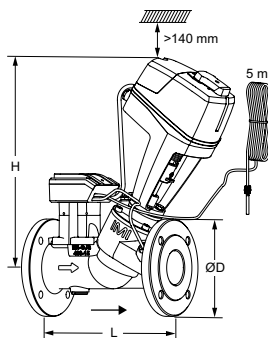

TA-Smart Fail-safe DN 65-125

Doigt de gant pour la sonde de température avec un câble de 5 m inclus.

(câble de 10 m sur demande, veuillez contacter IMI Hydronic Engineering)

Un espace > 70 mm est requis au-dessus du doigt de gant.

Brides conforme à EN 1092-2, type 21.

DN	Nombre de trous par bride	D	L	H	Kvs	Kg	EAN	No d'article
PN 16								
65	4	185	290	399	49	16,5	7318794178434	322233-01265
80	8	200	310	402	73	18,6	7318794178441	322233-01280
100	8	220	350	461	120	29	7318794178458	322233-01290
125	8	250	400	468	190	35	7318794178465	322233-01291
PN 25								
65	8	185	290	399	49	16,5	7318794178472	322233-01365
80	8	200	310	402	73	18,6	7318794178489	322233-01380
100	8	235	350	461	120	29	7318794178496	322233-01390
125	8	270	400	468	190	35	7318794178502	322233-01391

→ = Direction du débit

Kvs = Débit en m³/h pour une perte de charge de 1 bar, la vanne étant complètement ouverte.

Accessoires

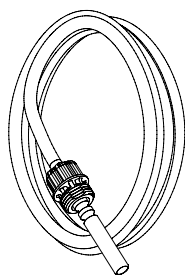

Sonde de température

Inclus dans TA-Smart.

(câble de 10 m sur demande, veuillez contacter IMI Hydronic Engineering)

L'outil pour remplacer la sonde de température est inclus.

Vanne DN	Longueur [m]	EAN	No d'article
15-25	3	7318794178229	322230-01106
32-50	3	7318794173705	322230-01100
65-125	5	7318794173804	322230-01101

DN 15-80 DN 100-125

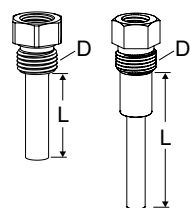

Doigt de gant pour sonde de température

Inclus dans TA-Smart DN 65-125.

Pour un montage directement sur le tuyau. Un espace > 70 mm est requis au-dessus du doigt de gant.

Vanne DN	D	L	EAN	No d'article
15-25	G1/4	14	7318794174603	322230-00401
15-25	G1/2	14	7318794178199	322230-00403
32-80	G1/4	30	7318794174009	322230-00400
32-80	G1/2	30	7318794178205	322230-00404
100-125	G3/8	58	7318794178175	322230-00402

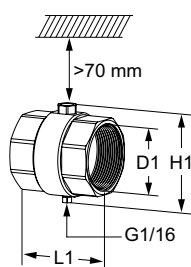

Manchon avec doigt de gant pour la sonde de température

Inclus dans la TA-Smart DN 15-50.

A commander séparément si la taille du tuyau ne correspond pas à la taille de la vanne.

Taraudage conforme à ISO 228

DN	D1	L1	H1	EAN	No d'article
15*	G1/2	48	55	7318794178298	322230-00015
20*	G3/4	60	56	7318794174900	322230-00020
25	G1	62	61	7318794175006	322230-00025
32	G1 1/4	70	71	7318794171404	322230-00032
40	G1 1/2	70	77	7318794171503	322230-00040
50	G2	78	89	7318794171602	322230-00050

*) Peuvent être raccordés à des tubes lisses à l'aide du raccord à compression KOMBI.

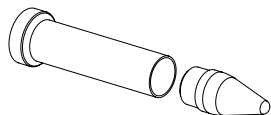

Outil de maintenance

	EAN	No d'article
Pour le remplacement de la sonde de température	7318794178144	322033-00000
Pour le remplacement du câble de la TA-Smart	7318794178151	322033-00001

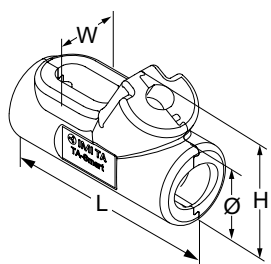

Calorifuge préformé

Pour les applications de chauffage et de refroidissement sans condensation.

Matériaux: EPP.

Classe incendie: E (EN 13501-1), B2 (DIN 4102).

Pour DN	L	H	W	Ø	EAN	No d'article
15	-	-	-	-	-	-
20	215	112	76	69	5902276819681	322230-00620
25	225	119	86	82	5902276819698	322230-00625
32	238	153	92	96	5902276819438	322230-00632
40	256	168	110	114	5902276819360	322230-00640
50	284	183	134	143	5902276819377	322230-00650

Raccords

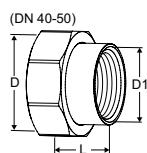
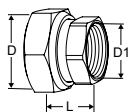

Raccord taraudé

Taraudage conforme à ISO 228.
Longueur du taraudage conforme à ISO 7-1.
Ecroû tournant.
Laiton/AMETAL®

Vanne DN	D	D1	L*	EAN	No d'article
15	G3/4	G1/2	21	7318794016903	52 163-015
20	G1	G3/4	23	7318794017009	52 163-020
25	G1 1/4	G1	23	7318794017108	52 163-025
32	G1 1/2	G1 1/4	31	7318794017207	52 163-032
40	G2	G1 1/2	30	7318794032705	52 163-040
50	G2 1/2	G2	32	7318794032804	52 163-050

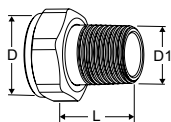

Raccord fileté

Filetage conforme à ISO 7-1.
Ecroû tournant.
Laiton

Vanne DN	D	D1	L*	EAN	No d'article
15	G3/4	R1/2	29	4024052516612	0601-02.350
20	G1	R3/4	32,5	4024052516810	0601-03.350
25	G1 1/4	R1	35	4024052517015	0601-04.350
32	G1 1/2	R1 1/4	38,5	4024052517213	0601-05.350

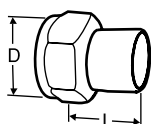

Raccord à souder pour tube acier

Ecroû tournant.
Laiton/acier 1.0045 (EN 10025-2)

Vanne DN	D	Tube DN	L*	EAN	No d'article
15	G3/4	15	36	7318792748509	52 009-015
20	G1	20	40	7318792748608	52 009-020
25	G1 1/4	25	40	7318792748707	52 009-025
32	G1 1/2	32	40	7318792748806	52 009-032
40	G2	40	45	7318792748905	52 009-040
50	G2 1/2	50	50	7318792749001	52 009-050

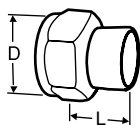

Raccord à souder pour tube cuivre

Ecroû tournant.
Laiton/bronze CC491K (EN 1982)

Vanne DN	D	Tube Ø	L*	EAN	No d'article
15	G3/4	15	13	7318792749308	52 009-515
15	G3/4	16	13	7318792749407	52 009-516
20	G1	18	15	7318792749506	52 009-518
20	G1	22	18	7318792749605	52 009-522
25	G1 1/4	28	21	7318792749704	52 009-528
32	G1 1/2	35	26	7318792749803	52 009-535
40	G2	42	30	7318792749902	52 009-542
50	G2 1/2	54	35	7318792750007	52 009-554

*) Longueur totale (mesurée du joint à l'extrémité du raccordement)

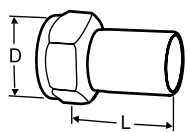
**Raccord pour tube lisse**

Pour raccordement avec raccord à sertir.

Ecrou tournant.

Laiton/AMETAL®

Vanne DN	D	Tube Ø	L*	EAN	No d'article
15	G3/4	15	39	7318793810601	52 009-315
20	G1	18	44	7318793810700	52 009-318
20	G1	22	48	7318793810809	52 009-322
25	G1 1/4	28	53	7318793810908	52 009-328
32	G1 1/2	35	59	7318793811004	52 009-335
40	G2	42	70	7318793811103	52 009-342
50	G2 1/2	54	80	7318793811202	52 009-354

*) Longueur totale (mesurée du joint à l'extrémité du raccordement)

TA-Smart-Dp

Régulateur de pression différentielle électronique avec mesure de débit, de température et de puissance

La technologie de mesure du débit par ultrasons combinée à des capacités d'algorithmes uniques offrent les meilleures performances de régulation de sa catégorie. La TA-Smart-Dp est conçue pour maintenir une pression différentielle stable dans un circuit. Cela permet de réunir des conditions précises et stables afin d'obtenir une excellente autorité pour les vannes de régulation modulantes ; de plus, cela limite le bruit et simplifie la procédure d'équilibrage. Son design compact et sa configuration rapide réduisent le temps d'installation et de mise en service.



Caractéristiques techniques

Applications :

Installations de chauffage et de refroidissement.

Fonctions :

Régulateur de pression différentielle
Préréglage Δp quelque soit la charge (Δp_L)
Mesure (Δp_L)
Mesure (débit, puissance, énergie, température départ/retour, ΔT , position)
Commande manuelle (via HyTune app)
Indication de mode, d'état et de position
Protection contre le blocage de la vanne
Détection de blocage (colmatage)
Position de sécurité sur détection d'erreur
Diagnostic
Enregistrement
Démarrage retardé

Dimensions :

DN 15-125

Classe de pression :

DN 15-50 : PN 25
DN 65-125 : PN 16, PN 25

Pression différentielle (Δp_V) :

Pression différentielle maxi. ($\Delta p_{V_{max}}$) :
400 kPa = 4 bar
Pression de fermeture : 600 kPa = 6 bar
 $\Delta p_{V_{max}}$ = Pression différentielle autorisée sur la vanne afin d'atteindre les performances annoncées.

Plage de réglage, pression différentielle Dp sensor :

10-100 kPa
40-400 kPa
Pression différentielle maxi. (Δp_{burst}) :
500 kPa = 5 bar
1200 kPa = 12 bar
 Δp_{burst} = Pression différentielle maximale pouvant être appliquée au capteur.

Plages de débit :

Les plages de débit ($q_{setmin} - q_{nom}$) pour différentes dimensions :
DN 15 : 160 - 1200 l/h
DN 20 : 380 - 1900 l/h
DN 25 : 540 - 2700 l/h
DN 32 : 920 - 4600 l/h
DN 40 : 1560 - 7800 l/h
DN 50 : 2680 - 13400 l/h
DN 65 : 5800 - 29000 l/h
DN 80 : 8640 - 43200 l/h
DN 100 : 14200 - 71000 l/h
DN 125 : 22400 - 112000 l/h
Débit minimum contrôlable ($q_{contr.min}$) DN 15 : 0,33% du q_{nom} , DN 20-125 : 0,5% du q_{nom} .
 q_{setmin} = Débit minimum ajustable.
 q_{nom} = Débit maximum ajustable.

Précision de la mesure :

Débit :
Eau : précision de 2% avec 100% du q_{nom} et de 2,4% avec 5% de q_{nom} (selon MID-Class 2 EN1434).
Eau + glycol : précision de 3% avec 100% du q_{nom} et de 4% avec 5% de q_{nom} (selon MID-Class 3 EN1434).
(Voir "Précision du débit")
Différence de température :
 $\pm 0,1$ K @ $\Delta T = 6$ K (pour refroidissement)
 $\pm 0,15$ K @ $\Delta T = 10$ K (pour chauffage)
 $\pm 0,2$ K @ $\Delta T = 20$ K (pour chauffage)
Capteur Dp :
<2,5 kPa pour capteur 10-100 kPa
<10 kPa pour capteur 40-400 kPa

Température :

Température de service maxi. : 110°C
Température de service mini. : -10°C
Environnement opérationnel : 0°C – +50°C (5-95%HR, sans condensation)
Environnement de stockage : -20°C – +70°C (5-95%HR, sans condensation)
Capteur Dp :
Température de service maxi. : 80°C
Température de service mini. : -15°C
Environnement opérationnel : -15°C – +80°C (5-95%RH, sans condensation)
Environnement de stockage : -40°C – +80°C (5-95%RH, sans condensation)



Fluides :

Eau ou fluides neutres, eau glycolée (0-57%).

Taux de fuite :

DN 15-50 : Taux de fuite < 0,01 % de q_{nom} avec le bon sens de circulation (Classe IV selon EN 60534-4)
DN 65-125 : Etanche avec le bon sens de circulation (Classe V selon EN 60534-4)

Tension d'alimentation :

24 VAC/VDC \pm 15%.
Fréquence 50/60 Hz \pm 3 Hz.
Capteur Dp :

18-33 VDC ou 24 VAC +15/-10 % (0-10 V)

Remarque : L'alimentation 24 VAC/VDC doit être fournie uniquement avec un transformateur de sécurité conforme à la norme EN 61558-2-6.

Puissance absorbée :

DN 15-50 :
En service :
< 4,0 W (24 VDC) ; < 5,6 VA (24 VAC)
Au repos :
< 1,9 W (24 VDC) ; < 3,3 VA (24 VAC)
DN 65-80 :
En service :
< 5,8 W (24 VDC) ; < 10 VA (24 VAC)
Au repos :
< 1,9 W (24 VDC) ; < 3,3 VA (24 VAC)
DN 100-125 :
En service :
< 7,7 W (24 VDC) ; < 10,8 VA (24 VAC)
Au repos :
< 1,9 W (24 VDC) ; < 3,3 VA (24 VAC)

Signal d'entrée :

BACnet / Modbus

Signal de recopie :

BACnet/Modbus
0(2)-10 VDC, maxi. 8 mA, mini. 1.25 k Ω .
Capteur Dp : 0-10 V

Sans fil :

Bluetooth basse consommation (BLE)
Thread

Câble de la sonde de température :

DN 15-50 : 3 m sans halogène
DN 65-125 : 5 m sans halogène
Câble sans halogène de 10 m sur demande.

Câble capteur Dp :

1,5 m, 3x0,25 mm², PVC, PG7.

Indice de protection :

IP54
Capteur Dp : IP65
(suivant norme EN 60529)

Classe de protection :

(suivant norme EN 61140)
III (SELV)

Matériaux :

DN 15 - 50 :
Corps : AMETAL®
Mécanisme : AMETAL®
Cône : AMETAL® et PTFE
Tige : Acier inox
Joint de tige : joint torique en EPDM
Pièces internes en plastique : PPS
Ressorts : Acier inox
Joints toriques : EPDM

Manchon avec doigt de gant pour la sonde de température : AMETAL®.

DN 65 - 125 :
Corps : Fonte nodulaire EN-GJS-400-15
Mécanisme : Fonte nodulaire EN-GJS-400-15 et laiton
Cône : Acier inox et joint torique en EPDM
Siège : Acier inox
Tige : Acier inox
Joint de tige: EPDM
Ressorts : Acier inox
Joints toriques : EPDM

SmartBox (DN 15 - 125) :
Couvercle : PC/ABS, rouge.
Boîtier : PC/ABS, TPE.

Moteurs :
DN 15 - 50 :
Couvercle : PC/ABS GF8, blanc RAL 9016, gris RAL 7047.
Boîtier : PA GF40.
Ecrou tournant : Laiton nickelé.

DN 65 - 125 :
Couvercle : PBT, orange RAL 2011, gris RAL 7043.
Support : Alu EN44200

Câble : Sans halogène

Capteur Dp :
Corps du capteur : Acier inox
X8CrNiS18-9 (No 1.4305 EN 10 088-3).
Membrane : Céramique
Joint : EPDM

AMETAL® est le nom donné par IMI Hydronic Engineering à son alliage résistant à la dézincification.

Traitement de surface :

DN 15-50 : Non traité
DN 65-125 : Peinture électrophorétique

Raccordement des tuyauteries :

DN 15-50 : Filetage conforme à ISO 228.
DN 65-125 : Brides conforme à EN-1092-2, type 21. Longueur face-à-face conforme à EN 558, série 1.

Certification et directives :

EMC-D. 2014/30/EU: EN 60730-1, -2-14.
Norme de produit EN 60730-x.
PED: 2014/68/EU
Capteur Dp :
CE certification EN 61326-2-3.

Articles

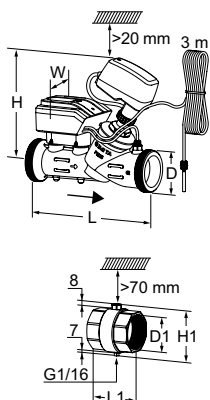

TA-Smart-Dp DN 15-50

Manchon avec doigt de gant pour la sonde de température avec un câble de 3 m inclus.

Filetage conforme à ISO 228

DN	D	L	H	W	Kvs	Kg	EAN	No d'article
15	G3/4	167	173	97	1,90	1,4	7318794178281	322232-00015
20	G1	180	174	97	3,15	1,6	7318794178014	322232-00020
25	G1 1/4	187	174	97	4,35	1,8	7318794178021	322232-00025
32	G1 1/2	200	199	97	7,28	2,1	7318794178038	322232-00032
40	G2	218	198	97	12,3	3,0	7318794178045	322232-00040
50	G2 1/2	239	198	97	21,2	3,9	7318794178052	322232-00050

Manchon avec doigt de gant pour la sonde de température et le capillaire de Dp

Inclus dans la TA-Smart DN 15-50.

Taraudage conforme à ISO 228

DN	D1	L1	H1
15*	G1/2	48	55
20*	G3/4	60	56
25	G1	62	61
32	G1 1/4	70	71
40	G1 1/2	70	77
50	G2	78	89

*) Peuvent être raccordés à des tubes lisses à l'aide du raccord à compression KOMBI.

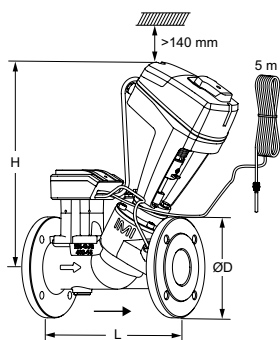

TA-Smart-Dp DN 65-125

Doigt de gant pour la sonde de température avec un câble de 5 m inclus.

Un espace > 70 mm est requis au-dessus du doigt de gant.

Brides conforme à EN 1092-2, type 21.

DN	Nombre de trous par bride	D	L	H	Kvs	Kg	EAN	No d'article
PN 16								
65	4	185	290	377	49	17	7318794178069	322232-01265
80	8	200	310	380	73	19	7318794178076	322232-01280
100	8	220	350	438	120	29	7318794178083	322232-01290
125	8	250	400	444	190	35	7318794178090	322232-01291
PN 25								
65	8	185	290	377	49	17	7318794178106	322232-01365
80	8	200	310	380	73	19	7318794178113	322232-01380
100	8	235	350	438	120	29	7318794178120	322232-01390
125	8	270	400	444	190	35	7318794178137	322232-01391

→ = Direction du débit

Kvs = Débit en m³/h pour une perte de charge de 1 bar, la vanne étant complètement ouverte.

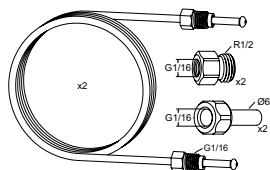
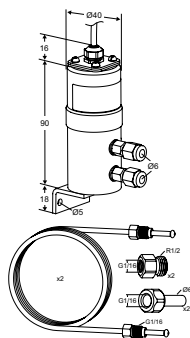

Jeu de capteurs Dp

1 transmetteur de pression différentielle, 2x1 m capillaires d'impulsions Ø6 mm avec raccord G1/16, 2 pièces intermédiaire G1/16xG1/2, 2 pièces intermédiaire G1/16xØ6.

	Δp_{burst}	Kg	EAN	No d'article
10-100 kPa	500 kPa	0,43	5902276817656	325020-10008
40-400 kPa	1200 kPa	0,43	5902276817663	325020-10009

Δp_{burst} = Pression différentielle maximale pouvant être appliquée au capteur.

Kit de raccordement

2x1 m capillaires d'impulsions Ø6 mm avec raccord G1/16, 2 pièces intermédiaire G1/16xG1/2, 2 pièces intermédiaire G1/16xØ6.

(Sans capteur Dp. Uniquement compatible avec le capteur Dp IMI)

	EAN	No d'article
	5902276817670	326040-10001

Accessoires

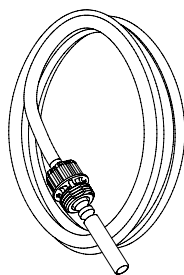

Sonde de température

Inclus dans TA-Smart.

L'outil pour remplacer la sonde de température est inclus.

Vanne DN	Longueur [m]	EAN	No d'article
15-25	3	7318794178229	322230-01106
32-50	3	7318794173705	322230-01100
65-125	5	7318794173804	322230-01101

DN 15-80 DN 100-125

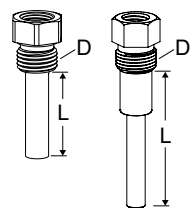

Doigt de gant pour sonde de température

Inclus dans TA-Smart DN 65-125.

Pour un montage directement sur le tuyau. Un espace > 70 mm est requis au-dessus du doigt de gant.

Vanne DN	D	L	EAN	No d'article
15-25	G1/4	14	7318794174603	322230-00401
15-25	G1/2	14	7318794178199	322230-00403
32-80	G1/4	30	7318794174009	322230-00400
32-80	G1/2	30	7318794178205	322230-00404
100-125	G3/8	58	7318794178175	322230-00402

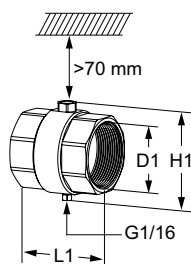

Manchon avec doigt de gant pour la sonde de température et le capillaire de Dp

Inclus dans la TA-Smart DN 15-50.

A commander séparément si la taille du tuyau ne correspond pas à la taille de la vanne.

Taraudage conforme à ISO 228

DN	D1	L1	H1	EAN	No d'article
15*	G1/2	48	55	7318794178298	322230-00015
20*	G3/4	60	56	7318794174900	322230-00020
25	G1	62	61	7318794175006	322230-00025
32	G1 1/4	70	71	7318794171404	322230-00032
40	G1 1/2	70	77	7318794171503	322230-00040
50	G2	78	89	7318794171602	322230-00050

*) Peuvent être raccordés à des tubes lisses à l'aide du raccord à compression KOMBI.

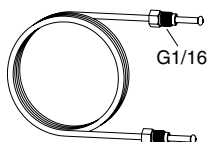

Capillaire d'impulsions

L	EAN	No d'article
1 m	7318793661500	52 265-301

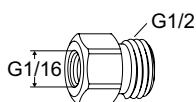

Pièce intermédiaire

Raccord pour capillaire avec raccordement G1/16.

	EAN	No d'article
G1/16xG1/2	5902276817878	326040-10003
G1/16xØ6	5902276817861	326040-10002

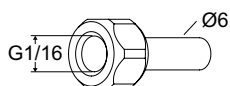

Kit d'extension pour capillaire

Complet avec raccords pour tube de 6 mm.

	EAN	No d'article
	7318793781505	52 265-212

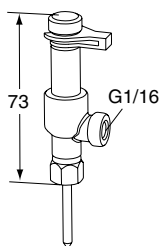
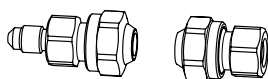

Prise de pression, deux voies

Pour raccorder le capillaire tout en ayant la possibilité d'effectuer des mesures avec l'instrument de mesure TA-SCOPE.

	EAN	No d'article
	7318793784100	52 179-200

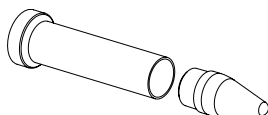

Outil de maintenance

	EAN	No d'article
Pour le remplacement de la sonde de température	7318794178144	322033-00000
Pour le remplacement du câble de la TA-Smart	7318794178151	322033-00001

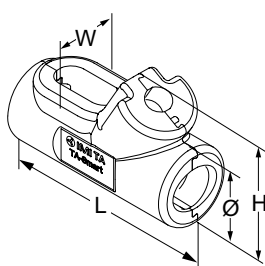

Calorifuge préformé

Pour les applications de chauffage et de refroidissement sans condensation.

Matériaux: EPP.

Classe incendie: E (EN 13501-1), B2 (DIN 4102).

Pour DN	L	H	W	Ø	EAN	No d'article
15	-	-	-	-	-	-
20	215	112	76	69	5902276819681	322230-00620
25	225	119	86	82	5902276819698	322230-00625
32	238	153	92	96	5902276819438	322230-00632
40	256	168	110	114	5902276819360	322230-00640
50	284	183	134	143	5902276819377	322230-00650

Raccords

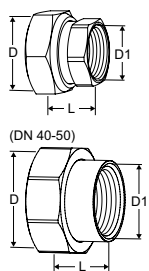

Raccord taraudé

Taraudage conforme à ISO 228.

Longueur du taraudage conforme à ISO 7-1.

Ecrou tournant.

Laiton/AMETAL®

Vanne DN	D	D1	L*	EAN	No d'article
15	G3/4	G1/2	21	7318794016903	52 163-015
20	G1	G3/4	23	7318794017009	52 163-020
25	G1 1/4	G1	23	7318794017108	52 163-025
32	G1 1/2	G1 1/4	31	7318794017207	52 163-032
40	G2	G1 1/2	30	7318794032705	52 163-040
50	G2 1/2	G2	32	7318794032804	52 163-050

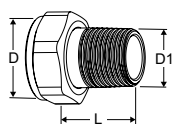

Raccord fileté

Filetage conforme à ISO 7-1.

Ecrou tournant.

Laiton

Vanne DN	D	D1	L*	EAN	No d'article
15	G3/4	R1/2	29	4024052516612	0601-02.350
20	G1	R3/4	32,5	4024052516810	0601-03.350
25	G1 1/4	R1	35	4024052517015	0601-04.350
32	G1 1/2	R1 1/4	38,5	4024052517213	0601-05.350

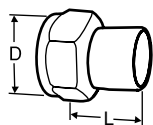

Raccord à souder pour tube acier

Ecrou tournant.

Laiton/acier 1.0045 (EN 10025-2)

Vanne DN	D	Tube DN	L*	EAN	No d'article
15	G3/4	15	36	7318792748509	52 009-015
20	G1	20	40	7318792748608	52 009-020
25	G1 1/4	25	40	7318792748707	52 009-025
32	G1 1/2	32	40	7318792748806	52 009-032
40	G2	40	45	7318792748905	52 009-040
50	G2 1/2	50	50	7318792749001	52 009-050

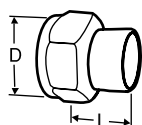

Raccord à souder pour tube cuivre

Ecrou tournant.

Laiton/bronze CC491K (EN 1982)

Vanne DN	D	Tube Ø	L*	EAN	No d'article
15	G3/4	15	13	7318792749308	52 009-515
15	G3/4	16	13	7318792749407	52 009-516
20	G1	18	15	7318792749506	52 009-518
20	G1	22	18	7318792749605	52 009-522
25	G1 1/4	28	21	7318792749704	52 009-528
32	G1 1/2	35	26	7318792749803	52 009-535
40	G2	42	30	7318792749902	52 009-542
50	G2 1/2	54	35	7318792750007	52 009-554

*) Longueur totale (mesurée du joint à l'extrémité du raccordement)

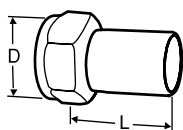

Raccord pour tube lisse

Pour raccordement avec raccord à sertir.

Ecrou tournant.

Laiton/AMETAL®

Vanne DN	D	Tube Ø	L*	EAN	No d'article
15	G3/4	15	39	7318793810601	52 009-315
20	G1	18	44	7318793810700	52 009-318
20	G1	22	48	7318793810809	52 009-322
25	G1 1/4	28	53	7318793810908	52 009-328
32	G1 1/2	35	59	7318793811004	52 009-335
40	G2	42	70	7318793811103	52 009-342
50	G2 1/2	54	80	7318793811202	52 009-354

*) Longueur totale (mesurée du joint à l'extrémité du raccordement)

EMO T

Moteur thermique – “Tout ou Rien” ou pour commande chrono proportionnelle

Utilisé avec les vannes TBV-C and TA-COMPACT-P ou les corps de robinets thermostatiques. La performance du servomoteur EMO T offre une solution fiable en “Tout ou Rien” et un indice de protection élevé. L'indicateur de position est visible sur 360° simplifiant ainsi les procédures de maintenance.



Caractéristiques techniques

Application :

“Tout ou Rien” ou pour commande chrono proportionnelle.

Tension d'alimentation:

24 VAC/VDC +25% / -20%
230 VAC ±15%
Fréquence 50-60 Hz

Puissance absorbée:

24 V:
Démarrage ≤ 6 W (VA)
En fonctionnement ≤ 2 W (VA)
Courant de démarrage ≤ 250 mA, 60s
230 V:
Démarrage ≤ 58 W (VA)
En fonctionnement ≤ 2,5 W (VA)
Courant de démarrage ≤ 250 mA, 1s

Temps de manoeuvre:

~ 4 min à partir de la position froide.

Force de manoeuvre:

125 N

Course:

4,7 mm; visible grâce à l'indicateur de position.

Température:

Température ambiante maxi.: 50°C
Température ambiante mini.: -5°C
Température de fluide maxi.: 120°C
Température de stockage: -25°C – +70°C

Type de protection:

IP 54 pour toute position.

Classe de sécurité:

II, EN 60730

Certifié:

CE, EN 60730-2-14

Câble:

Longueur : 0,8 m, 2 m, 5 m, 10 m sur demande.
Connexion : 2 x 0,75 mm².
Câble dénudé sur 100 mm et chaque fil sur 8 mm.
Modèles avec câble exempt d'halogène disponibles, classe incendie B2_{ca} – s1a, d1, a1 suivant norme EN 50575.

Montage sur la vanne :

Ecrou tournant M30x1,5

Boîtier:

PC/ABS résistant aux chocs, blanc RAL 9016.

Articles

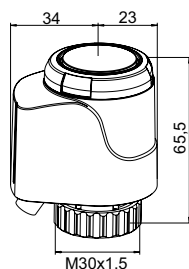

24 VAC/VDC

Longueur de câble [m]	EAN	No d'article
EMO T, NO (Normalement ouvert)		
0,8	4024052836413	1847-00.500
2	4024052836710	1847-01.500
5	4024052837014	1847-02.500
EMO T, NO (Normalement ouvert) - Avec câble exempt d'halogène		
0,8	5902276895364	322041-40061
2	5902276895371	322041-40062
5	5902276895388	322041-40063
EMO T, NC (Normalement fermé)		
0,8	4024052835218	1843-00.500
2	4024052835515	1843-01.500
5	4024052835812	1843-02.500
EMO T, NC (Normalement fermé) - Avec câble exempt d'halogène		
0,8	5902276895333	322041-40058
2	5902276895340	322041-40059
5	5902276895357	322041-40060

230 VAC

Longueur de câble [m]	EAN	No d'article
EMO T, NO (Normalement ouvert)		
0,8	4024052836611	1837-00.500
2	4024052836918	1837-01.500
5	4024052837212	1837-02.500
EMO T, NO (Normalement ouvert) - Avec câble exempt d'halogène		
0,8	5902276895302	322041-40055
2	5902276895319	322041-40056
5	5902276895326	322041-40057
EMO T, NC (Normalement fermé)		
0,8	4024052835416	1833-00.500
2	4024052835713	1833-01.500
5	4024052836017	1833-02.500
EMO T, NC (Normalement fermé) - Avec câble exempt d'halogène		
0,8	5902276895272	322041-40052
2	5902276895289	322041-40053
5	5902276895296	322041-40054

Accessoires

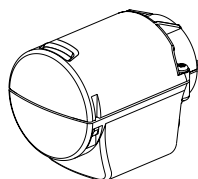

Protection pour EMO T et EMO TM

Pour les applications particulières telles que les bâtiments publics, écoles, jardins d'enfants, etc. et en tant que protection contre le vol.

Avec filetage M12X1,5 pour raccord d'assemblage de la conduite. Livré sans raccord ni conduite.

	EAN	No d'article
Blanc RAL 9016	4024052930111	1833-40.500

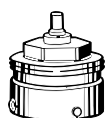

Raccordement à d'autres corps thermostatiques

Adaptateur pour le montage des EMO T/EMO TM sur des corps de robinets d'autres fabricants.

Raccordement M30x1,5 selon norme de fabr.

Fabricant	EAN	No d'article	
Danfoss RA (Ø≈20 mm)	4024052297016	9702-24.700	
Danfoss RAV (Ø≈34 mm)	4024052300112	9800-24.700	
Danfoss RAVL (Ø≈26 mm)	4024052295913	9700-24.700	
Vaillant (Ø≈30 mm)	4024052296019	9700-27.700	
TA (M28x1,5)	4024052336418	9701-28.700	
Herz (M28x1,5)	4024052296316	9700-30.700	
Markaryd (M28x1,5)	4024052296514	9700-41.700	
Comap (M28x1,5)	4024052296712	9700-55.700	
Oventrop (M30x1,0)	4024052428519	9700-10.700	
Giacomini (Ø≈22,6 mm)	4024052429714	9700-33.700	
Ista (M32x1,0)	4024052511419	9700-36.700	
Uponor (Velta)	- Distributeur Euro/kompakt ou vanne de retour 17	4024052448111	9700-34.700
Uponor (Velta)	- Distributeur Provario	4024052510917	9701-34.700



Raccordement sur le radiateur avec robinetterie intégrée

Adaptateur pour le montage des EMO T/EMO TM avec racc. M30x1,5 sur le mécanisme thermostatique **série 2**.

Adaptateur pour le montage des EMO T/EMO TM avec racc. M30x1,5 sur le mécanisme thermostatique **série 3**.

Raccordement M30x1,5 selon norme de fabr.

Modèle	EAN	No d'article
Série 2	4024052297214	9703-24.700
Série 3	4024052313518	9704-24.700

EMO TM

Moteur thermique proportionnel

Un moteur thermique proportionnel qui utilisé conjointement avec le TA-Modulator, TBV-CM fournit une grande précision de régulation et un indice de protection élevé. Utilisé avec les robinets thermostatiques, il fournit un contrôle précis de la température ambiante ainsi qu'une commande Marche / Arrêt. Son design unique lui assure une longue durée de vie. L'indicateur de position est visible sur 360° simplifiant ainsi les procédures de maintenance. Sa force de poussée importante garantit une grande fiabilité dans le temps.



Caractéristiques techniques

Applications:

Pour vannes modulantes.

Tension d'alimentation:

24 VAC +25% / -20%
Fréquence 50-60 Hz

Puissance absorbée:

Démarrage ≤ 7 W
En fonctionnement ≤ 3 W
Courant de démarrage ≤ 250 mA
Courant en mode veille/repos $\leq 25/2$ mA

Signal de commande:

Adaptation à toutes les plages de tension en fonction du câblage
0-10 V / 10-0 VDC
2-10 V / 10-2 VDC
 $R_1 = 100$ k Ω

Vitesse de commande:

30 s/mm

Force de manoeuvre:

125 N

Course de la vanne:

4,7 mm
Visible grâce à l'indicateur de position.
Auto adaptation à la course de la vanne.
La course minimale de la vanne doit être de 1 mm.

Température:

Température ambiante maxi.: 50°C
Température ambiante mini.: -5°C
Température de fluide maxi.: 120°C
Température de stockage: -25°C – +70°C

Type de protection:

IP 54 pour toute position.

Classe de sécurité:

II, EN 60730

Certifié:

CE, EN 60730-2-14

Câble:

Longueur : 0,8 m, 2 m, 5 m. 10 m sur demande.
Connexion : 4 x 0,25 mm².
Câble dénudé sur 100 mm et chaque fil sur 8 mm.
Modèles avec câble exempt d'halogène disponibles, classe incendie B2_{ca} – s1a, d1, a1 suivant norme EN 50575.

Montage sur la vanne :

Ecrou tournant M30x1,5

Boîtier:

PC/ABS résistant aux chocs, blanc RAL 9016.

Articles

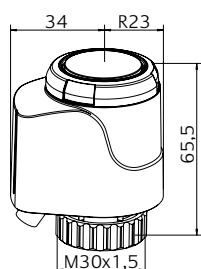

24 VAC

Longueur de câble [m]	EAN	No d'article
EMO TM, NC (normalement fermé)		
0,8	4024052837618	1868-00.500
2	4024052837717	1868-01.500
5	4024052837816	1868-02.500
EMO TM, NC (normalement fermé) - Avec câble exempt d'halogène		
0,8	5902276895395	322041-50004
2	5902276895401	322041-50005
5	5902276895418	322041-50006

Accessoires

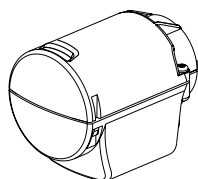

Protection pour EMO T et EMO TM

Pour les applications particulières telles que les bâtiments publics, écoles, jardins d'enfants, etc. et en tant que protection contre le vol.

Avec filetage M12X1,5 pour raccord d'assemblage de la conduite. Livré sans raccord ni conduite.

	EAN	No d'article
Blanc RAL 9016	4024052930111	1833-40.500

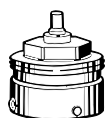

Raccordement à d'autres corps thermostatiques

Adaptateur pour le montage des EMO T/EMO TM sur des corps de robinets d'autres fabricants.

Raccordement M30x1,5 selon norme de fabr.

Fabricant	EAN	No d'article	
Danfoss RA (Ø≈20 mm)	4024052297016	9702-24.700	
Danfoss RAV (Ø≈34 mm)	4024052300112	9800-24.700	
Danfoss RAVL (Ø≈26 mm)	4024052295913	9700-24.700	
Vaillant (Ø≈30 mm)	4024052296019	9700-27.700	
TA (M28x1,5)	4024052336418	9701-28.700	
Herz (M28x1,5)	4024052296316	9700-30.700	
Markaryd (M28x1,5)	4024052296514	9700-41.700	
Comap (M28x1,5)	4024052296712	9700-55.700	
Oventrop (M30x1,0)	4024052428519	9700-10.700	
Giacomini (Ø≈22,6 mm)	4024052429714	9700-33.700	
Ista (M32x1,0)	4024052511419	9700-36.700	
Uponor (Velta)	- Distributeur Euro/kompakt ou vanne de retour 17	4024052448111	9700-34.700
Uponor (Velta)	- Distributeur Provario	4024052510917	9701-34.700



Raccordement sur le radiateur avec robinetterie intégrée

Adaptateur pour le montage des EMO T/EMO TM avec racc. M30x1,5 sur le mécanisme thermostatique **série 2**.

Adaptateur pour le montage des EMO T/EMO TM avec racc. M30x1,5 sur le mécanisme thermostatique **série 3**.

Raccordement M30x1,5 selon norme de fabr.

Modèle	EAN	No d'article
Série 2	4024052297214	9703-24.700
Série 3	4024052313518	9704-24.700

TA-Slider 160

Servomoteur proportionnel intelligent – 160/200 N

Servomoteur paramétrable par smartphone avec ou sans change-over. Le large éventail de configurations facilite l'exécution des projets. La programmation digitale des entrées / sorties auxiliaires ainsi que de la course sur le moteur lui-même fait entrer la régulation et l'équilibrage hydrauliques dans une nouvelle ère.



Caractéristiques techniques

Fonctions :

Régulation proportionnelle
Commande manuelle de secours (TA-Dongle)
Détection automatique de course
Réglage automatique de force
Indication de mode, d'état et de position
Limitation de la course
Réglage d'une course mini
Protection contre le blocage de la vanne
Détection de blocage (colmatage)
Position de sécurité sur détection d'erreur
Diagnostic/Enregistrement
Démarrage retardé

Version I/O :

+ 1 entrée binaire, maxi. 100 Ω, câble maxi. 10 m ou câble blindé.
+ Signal de recopie

Version Plus :

+ 1 entrée binaire, maxi. 100 Ω, câble maxi. 10 m ou câble blindé.
+ 1 relais, maxi. 5A, 30 VDC/250 VAC sur charge résistive.
+ Signal de recopie

Version CO (change-over) :

+ 1 entrée binaire, maxi. 100 Ω, câble maxi. 10 m ou câble blindé.
+ 1 relais, câblé en interne pour la commande du moteur TA-M106 avec la vanne TA-6 voies (maxi. 2A, 30 VAC sur charge résistive).
+ Signal de recopie

Tension d'alimentation :

24 VAC/VDC ±15%.
Fréquence 50/60 Hz ±3 Hz.
Version CO :
24 VAC ±15%.
Fréquence 50/60 Hz ±3 Hz.

Puissance absorbée :

En service : < 1.0 VA (VAC); < 0.6 W (VDC)
Au repos : < 0.5 VA (VAC); < 0.25 W (VDC)
Version I/O, CO :
En service : < 1.3 VA (VAC); < 0.7 W (VDC)
Au repos : < 0.5 VA (VAC); < 0.25 W (VDC)
Version Plus :
En service : < 1.8 VA (VAC); < 1.0 W (VDC)
Au repos : < 0.5 VA (VAC); < 0.25 W (VDC)
Version CO : La puissance absorbée du moteur TA-M106 doit être comptabilisée à part.

Signal d'entrée :

0(2)-10 VDC, R_i 47 kΩ.
Hystérésis réglable 0.1-0.5 VDC.
Filtre passe-bande 0.33 Hz.
Proportionnel :
0-10, 10-0, 2-10 ou 10-2 VDC.
Proportionnel demi-plage :
0-5, 5-0, 5-10 ou 10-5 VDC.
0-4.5, 4.5-0, 5.5-10 ou 10-5.5 VDC.
2-6, 6-2, 6-10 ou 10-6 VDC.
Double-Plage (pour fonction change-over) :
0-3.3 / 6.7-10 VDC,
2-4.7 / 7.3-10 VDC,
0-4.5 / 5.5-10 VDC ou
2-5.5 / 6.5-10 VDC.
Réglage par défaut : Proportionnel 0-10 VDC.

Signal de recopie :

Versions I/O, Plus, CO :
0(2)-10 VDC, maxi. 8 mA, mini. 1.25 kΩ.
Plage : Voir "Signal d'entrée".
Réglage par défaut : Proportionnel 0-10 VDC.

Caractéristiques :

Linéaire, à pourcentage égal (EQM 0,25) et à pourcentage égal inversé (EQM 0,25).
Réglage par défaut : Linéaire

Temps de manoeuvre :

10 s/mm

Force de manoeuvre :

160/200 N
Ajustement automatique avec les vannes IMI Hydronic Engineering.

Température :

Température fluide : maxi 120°C
Environnement opérationnel : 0°C – +50°C (5-95%HR, sans condensation)
Environnement de stockage : -20°C – +70°C (5-95%HR, sans condensation)

Classe de protection :

IP54
(toutes positions)
(suivant norme EN 60529)

Classe de protection :

(suivant norme EN 61140)
III (SELV) TA-Slider 160, 160 I/O, 160 CO
II TA-Slider 160 Plus (isolation protectrice)



Câble :

1, 2 ou 5 m. Câble dénudé aux extrémités.

Modèles avec câble exempt d'halogène disponibles, classe incendie B2_{ca} – s1a, d1, a1 suivant norme EN 50575.

TA-Slider 160 : type LiYY, 3x0.25 mm².

TA-Slider 160 I/O : type LiYY, 5x0.25 mm².

TA-Slider 160 Plus : type LiYY, 5x0.25 mm²

et câble relais type H03VV-F, 3x0.75 mm², câble dénudé aux extrémités.

TA-Slider 160 CO : type LiYY, 5x0.25 mm²

et câble relais type LiYY, 3x0.34 mm², avec connecteur pour moteur TA-M106.

Course :

6,9 mm

Détection automatique de la course de la vanne.

Niveau sonore :

Maxi. 30 dBA

Poids :

TA-Slider 160, I/O :

0,20 kg, câble 1 m

0,25 kg, câble 2 m

0,38 kg, câble 5 m

TA-Slider 160 Plus :

0,28 kg, câbles 1 m

0,38 kg, câbles 2 m

0,67 kg, câbles 5 m

TA-Slider 160 CO :

0,32 kg, câbles 1 m/1,5 m

0,37 kg, câbles 2 m/1,5 m

0,50 kg, câbles 5 m/1,5 m

Montage sur la vanne :

Ecrou tournant M30x1,5.

Matériaux :

Capot : PC/ABS GF8

Corps : PA GF40.

Ecrou tournant : Laiton nickelé.

Couleur :

Blanc RAL 9016, gris RAL 7047.

Marquage :

Étiquette : IMI TA, CE, dénomination du produit, No d'article et caractéristiques techniques.

Certification CE :

LV-D. 2014/35/EU : EN 60730-1, -2-14.

EMC-D. 2014/30/EU : EN 60730-1, -2-14.

RoHS-D. 2011/65/EU : EN 63000.

Norme de produit :

EN 60730.

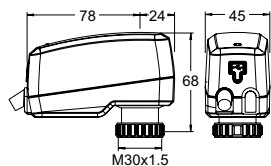
Articles – TA-Slider 160**TA-Slider 160**

Signal d'entrée : 0(2)-10 VDC

Longueur de câble [m]	Tension d'alimentation	EAN	No d'article
1	24 VAC/VDC	5901688828397	322224-10111
2	24 VAC/VDC	5901688828403	322224-10112
5	24 VAC/VDC	5901688828410	322224-10113
Avec câble exempt d'halogène			
1	24 VAC/VDC	5901688828427	322224-10114
2	24 VAC/VDC	5901688828434	322224-10115
5	24 VAC/VDC	5902276883323	322224-10116

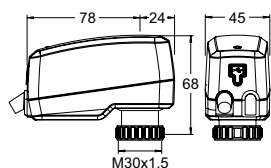
Articles – TA-Slider 160 I/O**TA-Slider 160 I/O**

Signal d'entrée : 0(2)-10 VDC

Avec entrée binaire, signal de recopie VDC

Longueur de câble [m]	Tension d'alimentation	EAN	No d'article
1	24 VAC/VDC	5902276895951	322224-10411
2	24 VAC/VDC	5902276895968	322224-10412
5	24 VAC/VDC	5902276895975	322224-10413
Avec câble exempt d'halogène			
1	24 VAC/VDC	5902276895982	322224-10414
2	24 VAC/VDC	5902276895999	322224-10415
5	24 VAC/VDC	5902276896002	322224-10416

Articles – TA-Slider 160 Plus

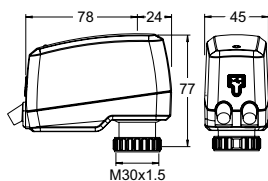

TA-Slider 160 Plus

Signal d'entrée : 0(2)-10 VDC

Avec entrée binaire, relais, signal de recopie VDC

Longueur de câble [m]	Tension d'alimentation	EAN	No d'article
1	24 VAC/VDC	5902276883330	322224-10211
2	24 VAC/VDC	5902276883347	322224-10212
5	24 VAC/VDC	5902276883354	322224-10213

Avec câble exempt d'halogène

1	24 VAC/VDC	5902276883361	322224-10214
2	24 VAC/VDC	5902276883378	322224-10215
5	24 VAC/VDC	5902276883385	322224-10216

Articles – TA-Slider 160 CO

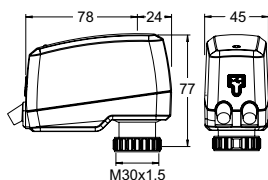

TA-Slider 160 CO

Signal d'entrée : 0(2)-10 VDC

Avec entrée binaire, relais avec connectique pour moteur TA-M106, signal de recopie VDC

Longueur de câble [m]	Longueur de câble relais* [m]	EAN	No d'article
1	1,5	5901688823477	322224-10511
2	1,5	5901688823484	322224-10512
5	1,5	5901688823491	322224-10513

Avec câble exempt d'halogène

1	1,5	5901688823507	322224-10514
2	1,5	5901688823514	322224-10515
5	1,5	5901688823521	322224-10516

*) Avec une longueur de câble de 1,5 m pour le TA-M106, la longueur totale de câble sera de 3 m pour tous les modèles.

Autres équipements

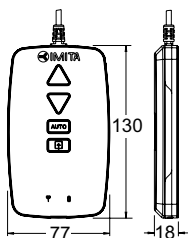

TA-Dongle

Pour la communication Bluetooth avec l'application HyTune, le transfert des paramètres de configuration et la commande manuelle de secours.

EAN	No d'article
5901688828632	322228-00001

TA-Slider 160 KNX

Servomoteur proportionnel intelligent pour communication Bus KNX – 160/200 N

Servomoteur paramétrable pour communication Bus KNX. Le large éventail de configurations facilite l'exécution des projets. La programmation digitale des entrées / sorties auxiliaires ainsi que de la course sur le moteur lui-même fait entrer la régulation et l'équilibrage hydrauliques dans une nouvelle ère.



Caractéristiques techniques

Fonctions :

Régulation proportionnelle
Détection automatique de course
Réglage automatique de force
Indication de mode, d'état et de position
Limitation de la course
Réglage d'une course mini
Protection contre le blocage de la vanne
Détection de blocage (colmatage)
Position de sécurité sur détection d'erreur
Diagnostic/Enregistrement

Version KNX :

+ 1 entrée binaire, maxi. 100 Ω, câble maxi. 10 m ou câble blindé.

Version KNX R24 :

+ 1 entrée binaire, maxi. 100 Ω, câble maxi. 10 m ou câble blindé.
+ 1 relais, maxi. 2A, 30 VAC/VDC sur charge résistive.

Tension d'alimentation :

Alimentation par le bus KNX.

Puissance absorbée :

Typique 216 mW ; Maximum 600 mW.

Signal d'entrée :

Bus KNX.

Signal de recopie :

Bus KNX.

Caractéristiques :

Linéaire, à pourcentage égal (EQM 0,25) et à pourcentage égal inversé (EQM 0,25).
Réglage par défaut : Linéaire

Temps de manoeuvre :

10 s/mm

Force de manoeuvre :

160/200 N
Ajustement automatique avec les vannes IMI Hydronic Engineering.

Température :

Température fluide : maxi 120°C
Environnement opérationnel : 0°C – +50°C (5-95%HR, sans condensation)
Environnement de stockage : -20°C – +70°C (5-95%HR, sans condensation)

Classe de protection :

IP54
(toutes positions)
(suivant norme EN 60529)

Classe de protection :

(suivant norme EN 61140)
III (SELV)

Câble :

1, 2 ou 5 m.
Modèles avec câble exempt d'halogène disponibles, classe incendie B2_{ca} – s1a, d1, a1 suivant norme EN 50575.
KNX : type J-YY, 2x2x0.6 mm².
KNX R24 : type J-YY, 2x2x0.6 mm² et câble relais type LiYY, 3x0.34 mm², câble dénudé aux extrémités.

Course :

6,9 mm
Détection automatique de la course de la vanne.

Niveau sonore :

Maxi. 30 dBA

Poids :

0,20 kg

Montage sur la vanne :

Ecrou tournant M30x1,5.

Matériaux :

Capot : PC/ABS GF8
Corps : PA GF40.
Ecrou tournant : Laiton nickelé.

Couleur :

Blanc RAL 9016, gris RAL 7047.

Marquage :

Étiquette : IMI TA, CE, dénomination du produit, No d'article et caractéristiques techniques.

Certification CE :

LV-D. 2014/35/EU : EN 60730-1, -2-14.
EMC-D. 2014/30/EU : EN 60730-1, -2-14.
RoHS-D. 2011/65/EU : EN 63000.

Norme de produit :

EN 60730.

Articles - TA-Slider 160 KNX

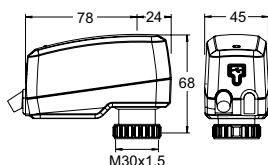

TA-Slider 160 KNX
Paire torsadée ; KNX/TP

Avec entrée binaire

Longueur de câble [m]	Bus	EAN	No d'article
1	KNX	5902276883392	322224-01001
2	KNX	5902276883408	322224-01002
5	KNX	5902276883415	322224-01003

Avec câble exempt d'halogène

1	KNX	5902276883422	322224-01004
2	KNX	5902276883439	322224-01005
5	KNX	5902276883446	322224-01006

Articles - TA-Slider 160 KNX R24

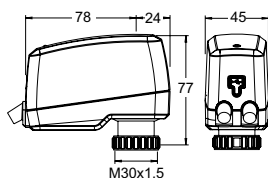

TA-Slider 160 KNX R24
Paire torsadée ; KNX/TP

Avec entrée binaire et relais 24V

Longueur de câble [m]	Bus	EAN	No d'article
1	KNX	5902276896019	322224-01301
2	KNX	5902276896026	322224-01302
5	KNX	5902276896033	322224-01303

Avec câble exempt d'halogène

1	KNX	5902276896040	322224-01304
2	KNX	5902276896057	322224-01305
5	KNX	5902276896064	322224-01306

Autres équipements



Aimant de programmation

Pour l'activation sans contact des adresses physiques.

EAN	No d'article
4024052149919	1865-01.433

TA-Slider 160 BACnet/Modbus

Servomoteur proportionnel intelligent pour communication Bus avec BACnet MS/TP ou Modbus RTU – 160/200 N

Servomoteur paramétrable pour communication Bus BACnet MS/TP ou Modbus RTU, avec ou sans change-over. Le large éventail de configurations facilite l'exécution des projets. La programmation digitale des entrées / sorties auxiliaires ainsi que de la course sur le moteur lui-même fait entrer la régulation et l'équilibrage hydrauliques dans une nouvelle ère.



Caractéristiques techniques

Fonctions :

Régulation proportionnelle
Commande manuelle de secours (TA-Dongle)
Détection automatique de course
Réglage automatique de force
Indication de mode, d'état et de position
Limitation de la course
Réglage d'une course mini
Protection contre le blocage de la vanne
Détection de blocage (colmatage)
Position de sécurité sur détection d'erreur
Diagnostic/Enregistrement
Démarrage retardé

Version BACnet/Modbus :

+ 1 entrée binaire, maxi. 100 Ω, câble maxi. 10 m ou câble blindé.
+ 2 connexions pour sonde de température Pt1000.

Version BACnet/Modbus CO (change-over) :

+ 1 entrée binaire, maxi. 100 Ω, câble maxi. 10 m ou câble blindé.
+ 2 connexions pour sonde de température Pt1000.
+ 1 relais, câblé en interne pour la commande du moteur TA-M106 avec la vanne TA-6 voies (maxi. 2A, 30 VAC/ VDC sur charge résistive).

Tension d'alimentation :

24 VAC/VDC $\pm 15\%$.
Fréquence 50/60 Hz ± 3 Hz.
BACnet/Modbus CO:
24 VCA uniquement pour l'alimentation du moteur TA-M106.

Puissance absorbée :

BACnet/Modbus:
En service : < 1.5 VA (VAC); < 1.0 W (VDC)
Au repos : < 1.2 VA (VAC); < 0.75 W (VDC)
BACnet/Modbus CO:
En service : < 1.5 VA (VAC)
Au repos : < 1.2 VA (VAC)
La puissance absorbée du moteur TA-M106 doit être comptabilisée à part.

Signal d'entrée :

BACnet/Modbus ou en mode hybride:
0(2)-10 VDC, R_i 47 kΩ.
Hystérésis réglable 0.1-0.5 VDC.
Filtre passe-bande 0.33 Hz.
Proportionnel :
0-10, 10-0, 2-10 ou 10-2 VDC.
Proportionnel demi-plage :
0-5, 5-0, 5-10 ou 10-5 VDC.
0-4.5, 4.5-0, 5.5-10 ou 10-5.5 VDC.
2-6, 6-2, 6-10 ou 10-6 VDC.
Double-Plage (pour fonction change-over) :
0-3.3 / 6.7-10 VDC,
2-4.7 / 7.3-10 VDC,
0-4.5 / 5.5-10 VDC ou
2-5.5 / 6.5-10 VDC.
Réglage par défaut : Bus BACnet/Modbus. Si le mode hybride est choisi, le signal d'entrée par défaut est Proportionnel 0-10 VDC.

Signal de recopie :

Bus BACnet/Modbus.

Caractéristiques :

Linéaire, à pourcentage égal (EQM 0,25) et à pourcentage égal inversé (EQM 0,25).
Réglage par défaut : Linéaire

Temps de manœuvre :

10 s/mm

Force de manœuvre :

160/200 N
Ajustement automatique avec les vannes IMI Hydronic Engineering.

Température :

Température fluide : maxi 120°C
Environnement opérationnel : 0°C – +50°C (5-95%HR, sans condensation)
Environnement de stockage : -20°C – +70°C (5-95%HR, sans condensation)

Classe de protection :

IP54
(toutes positions)
(suivant norme EN 60529)

Classe de protection :

(suivant norme EN 61140)
III (SELV)



Câbles :

Câble moulé livré séparément (voir Autres équipements).

Type LiYCY 5x0.34 mm² (câbles A et B) et type LiYY 6x0.34 mm² (câble C).

Câble exempt d'halogène, classe incendie B2_{ca} – s1a, d1, a1 suivant norme EN 50575.

Câble relais (version CO) :

Type LiYY 3x0.34 mm².

1, 2 ou 5 m. Avec connecteur pour moteur TA-M106.

Câble exempt d'halogène, classe incendie B2_{ca} – s1a, d1, a1 suivant norme EN 50575.

Course :

6,9 mm

Détection automatique de la course de la vanne.

Niveau sonore :

Maxi. 30 dBA

Poids :

BACnet/Modbus : 0,22 kg

BACnet/Modbus CO :

0,26 kg, câble relais 1 m

0,31 kg, câble relais 2 m

0,45 kg, câble relais 5 m

Montage sur la vanne :

Ecrou tournant M30x1,5.

Matériaux :

Capot : PC/ABS GF8

Corps : PA GF40.

Ecrou tournant : Laiton nickelé.

Couleur :

Blanc RAL 9016, gris RAL 7047.

Marquage :

Étiquette : IMI TA, CE, dénomination du produit, No d'article et caractéristiques techniques.

Certification CE :

LV-D. 2014/35/EU : EN 60730-1, -2-14.

EMC-D. 2014/30/EU : EN 60730-1, -2-14.

RoHS-D. 2011/65/EU : EN 63000.

Norme de produit :

EN 60730

Articles - TA-Slider 160 BACnet/Modbus

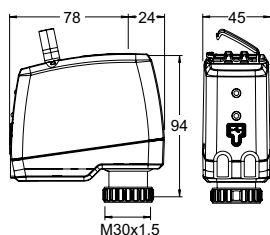

TA-Slider 160 BACnet/Modbus

Signal d'entrée : Via Bus ou 0(2)-10 VDC

Avec entrée binaire et 2 connexions pour sonde de température Pt1000

	Bus	EAN	No d'article
	BACnet	5901688823590	322224-13011
	Modbus	5901688823538	322224-12011

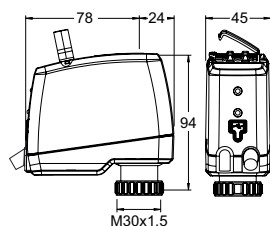
Articles - TA-Slider 160 BACnet/Modbus CO



TA-Slider 160 BACnet/Modbus CO

Signal d'entrée : Via Bus ou 0(2)-10 VDC

Avec entrée binaire, 2 connexions pour sonde de température Pt1000 et relais 24V

Longueur de câble relais [m]	Bus	EAN	No d'article
Avec câble relais exempt d'halogène			
1	BACnet CO	5901688823743	322224-13514
2	BACnet CO	5902276896743	322224-13515
5	BACnet CO	5901688823767	322224-13516
1	Modbus CO	5901688823682	322224-12514
2	Modbus CO	5901688823699	322224-12515
5	Modbus CO	5901688823705	322224-12516

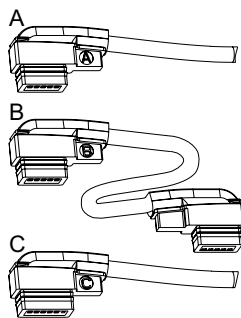
Équipement supplémentaire



Câbles en série

A: Pour connecter au Bus le premier TA-Slider 160/500 BACnet ou Modbus d'une chaîne.

B: Entre 2 servo-moteurs au sein d'une chaîne.

C: Pour permettre le fonctionnement en mode hybride ou pour fournir un surcroît de puissance électrique si la chaîne est longue.

Longueur de câble [m]	EAN	No d'article
Câble exempt d'halogène		
Type A		
1,5	5902276898228	322042-80012
5	5902276898235	322042-80013
10	5902276898242	322042-80014
Type B		
1,5	5902276898259	322042-80015
5	5902276898266	322042-80016
10	5902276898273	322042-80017
Type C		
1,5	5902276898280	322042-80018
5	5902276898297	322042-80019
10	5902276898303	322042-80020

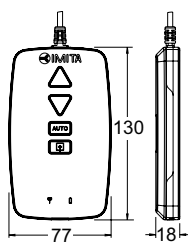

TA-Dongle

Pour la communication Bluetooth avec l'application HyTune, le transfert des paramètres de configuration et la commande manuelle de secours.

EAN	No d'article
5901688828632	322228-00001

TA-Slider 160 Fail-safe

Servomoteur proportionnel intelligent avec fonction électronique Fail-safe – 160/200 N

Servomoteur Fail-safe paramétrable par smartphone avec ou sans change-over. Le large éventail de configurations facilite l'exécution des projets. La programmation digitale des entrées / sorties auxiliaires ainsi que de la course sur le moteur lui-même fait entrer la régulation et l'équilibrage hydrauliques dans une nouvelle ère.



Caractéristiques techniques

Fonctions :

Fonction Fail-safe électronique
Régulation proportionnelle
Commande manuelle de secours (via TA-Dongle)
Détection automatique de course
Réglage automatique de force
Indication de mode, d'état et de position
Limitation de la course
Réglage d'une course mini
Protection contre le blocage de la vanne
Détection de blocage (colmatage)
Position de sécurité sur détection d'erreur
Diagnostic/Enregistrement
Démarrage retardé

Version I/O :

+ 1 entrée binaire, maxi. 100 Ω, câble maxi. 10 m ou câble blindé.
+ Signal de recopie

Version R24 :

+ 1 entrée binaire, maxi. 100 Ω, câble maxi. 10 m ou câble blindé.
+ 1 relais, maxi. 1A, 30 VAC/VDC sur charge résistive.
+ Signal de recopie

Fonction Fail-safe :

Paramétrage de la position de la tige du moteur : étendue, rétractée ou intermédiaire, en cas de coupure électrique.

Tension d'alimentation :

24 VAC/VDC ±15%.
Fréquence 50/60 Hz ±3 Hz.

Puissance absorbée :

Maxi : < 6.6 VA (VAC); < 3.2 W (VDC)
En service : < 2.0 VA (VAC); < 0.9 W (VDC)
Au repos : < 1.4 VA (VAC); < 0.45 W (VDC)
La puissance maximale est atteinte pendant une courte période après une coupure électrique pour recharger les condensateurs.

Signal d'entrée :

0(2)-10 VDC, R, 47 kΩ.
Hystérésis réglable 0.1-0.5 VDC.
Filtre passe-bande 0.33 Hz.
Proportionnel :
0-10, 10-0, 2-10 ou 10-2 VDC.
Proportionnel demi-plage :
0-5, 5-0, 5-10 ou 10-5 VDC.
0-4.5, 4.5-0, 5.5-10 ou 10-5.5 VDC.
2-6, 6-2, 6-10 ou 10-6 VDC.
Double-Plage (pour fonction change-over) :
0-3.3 / 6.7-10 VDC,
2-4.7 / 7.3-10 VDC,
0-4.5 / 5.5-10 VDC ou
2-5.5 / 6.5-10 VDC.
Réglage par défaut :
Proportionnel 0-10 VDC.

Signal de recopie :

0(2)-10 VDC, maxi. 8 mA, mini. 1.25 kΩ.
Plage : Voir "Signal d'entrée".
Réglage par défaut : Proportionnel 0-10 VDC.

Caractéristiques :

Linéaire, à pourcentage égal (EQM 0,25) et à pourcentage égal inversé (EQM 0,25).
Réglage par défaut : Linéaire

Temps de manoeuvre :

10 s/mm

Retardement du Fail-safe :

Réglable entre 0 et 10 s
Réglage par défaut : 2 s

Délai de stabilisation de l'alimentation :

Réglable entre 1 and 5 s
Réglage par défaut: 2 s

Temps de pré-chargement :

< 20 s

Force de manoeuvre :

160/200 N
Ajustement automatique avec les vannes IMI Hydronic Engineering.

Température :

Température fluide : maxi 120°C
Environnement opérationnel : 0°C – +50°C (5-95%HR, sans condensation)
Environnement de stockage : -20°C – +50°C (5-95%HR, sans condensation)

Classe de protection :

IP54
(toutes positions)
(suivant norme EN 60529)

Classe de protection :

(suivant norme EN 61140)
III (SELV)



Câble :

1, 2 ou 5 m. Câble exempt d'halogène, dénudé aux extrémités.

Classe incendie B2_{ca} – s1a, d1, a1 suivant norme EN 50575.

Type LiYY, 5x0.25 mm².

Câble relais (version R24) :

1, 2 ou 5 m. Câble exempt d'halogène, dénudé aux extrémités.

Classe incendie B2_{ca} – s1a, d1, a1 suivant norme EN 50575.

Type LiYY, 3x0.34 mm².

Course :

6,9 mm

Détection automatique de la course de la vanne.

Niveau sonore :

Maxi. 30 dBA

Poids :

I/O:

0,20 kg, 1 m.

0,25 kg, 2 m.

0,38 kg, 5 m.

R24:

0,28 kg, 1 m.

0,38 kg, 2 m.

0,67 kg, 5 m.

Montage sur la vanne :

Ecrou tournant M30x1,5.

Couleur :

Blanc RAL 9016, gris RAL 7047.

Marquage :

Étiquette : IMI TA, CE, dénomination du produit, No d'article et caractéristiques techniques.

Certification CE :

LV-D. 2014/35/EU : EN 60730-1, -2-14.

EMC-D. 2014/30/EU : EN 60730-1, -2-14.

RoHS-D. 2011/65/EU : EN 63000.

Norme de produit :

EN 60730.

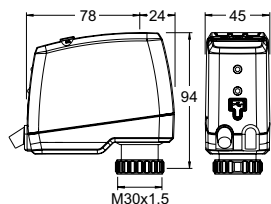
Articles – TA-Slider 160 Fail-safe I/O**TA-Slider 160 Fail-safe I/O**

Signal d'entrée : 0(2)-10 VDC

Avec entrée binaire, signal de recopie VDC

Longueur de câble [m]	Tension d'alimentation	EAN	No d'article
Avec câble exempt d'halogène			
1	24 VAC/VDC	5902276898709	322224-10614
2	24 VAC/VDC	5902276898716	322224-10615
5	24 VAC/VDC	5902276898723	322224-10616

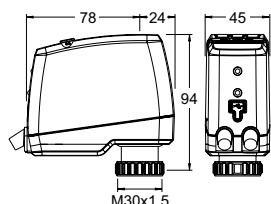
Articles – TA-Slider 160 Fail-safe R24**TA-Slider 160 Fail-safe R24**

Signal d'entrée : 0(2)-10 VDC

Avec entrée binaire, signal de recopie VDC et relais 24V

Longueur de câble [m]	Tension d'alimentation	EAN	No d'article
Avec câble exempt d'halogène			
1	24 VAC/VDC	5902276898730	322224-10714
2	24 VAC/VDC	5902276898747	322224-10715
5	24 VAC/VDC	5902276898754	322224-10716

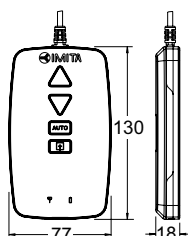
Autres équipements**TA-Dongle**

Pour la communication Bluetooth avec l'application HyTune, le transfert des paramètres de configuration et la commande manuelle de secours.

EAN	No d'article
5901688828632	322228-00001

TA-Slider 500

Servomoteur proportionnel push-pull intelligent – 500/300 N

Servomoteur paramétrable via une application smartphone. Adaptable à toutes les situations grâce aux 200 configurations possibles. La programmation digitale des entrées / sorties auxiliaires ainsi que de la course sur le moteur lui-même fait entrer la régulation et l'équilibrage hydrauliques dans une nouvelle ère.



Caractéristiques techniques

Fonctions :

Régulation proportionnelle
 Commande manuelle de secours (TA-Dongle)
 Détection automatique de course
 Indication de mode, d'état et de position
 Limitation de la course
 Réglage d'une course mini
 Protection contre le blocage de la vanne
 Détection de blocage (colmatage)
 Position de sécurité sur détection d'erreur
 Diagnostic/Enregistrement
 Démarrage retardé

Version I/O :

+ 1 entrée binaire, maxi. 100 Ω, câble maxi. 10 m ou câble blindé.
 + Signal de recopie

Version Plus :

+ 1 entrée binaire, maxi. 100 Ω, câble maxi. 10 m ou câble blindé
 + 1 relais, maxi. 5A, 30 VDC/250 VAC sur charge résistive
 + Signal de recopie

Tension d'alimentation :

24 VAC/VDC ±15%.
 Fréquence 50/60 Hz ±3 Hz.

Puissance absorbée :

En service : < 3.2 VA (VAC); < 1.6 W (VDC)
 Au repos : < 1.3 VA (VAC); < 0.6 W (VDC)
 Version I/O :
 En service : < 3.6 VA (VAC); < 1.7 W (VDC)
 Au repos : < 1.3 VA (VAC); < 0.6 W (VDC)
 Version Plus :
 En service : < 4.0 VA (VAC); < 1.9 W (VDC)
 Au repos : < 1.3 VA (VAC); < 0.6 W (VDC)

Signal d'entrée :

0(2)-10 VDC, R_i 47 kΩ.
 Hystérésis sensibilité réglable 0.1-0.5 VDC.
 Filtre passe-bande 0.33 Hz.
 Proportionnel :
 0-10, 10-0, 2-10, 10-2 VDC.
 Proportionnel demi-plage :
 0-5, 5-0, 5-10 ou 10-5 VDC.
 0-4.5, 4.5-0, 5.5-10 ou 10-5.5 VDC.
 2-6, 6-2, 6-10 ou 10-6 VDC.
 Double-Plage (pour fonction change-over) :
 0-3.3 / 6.7-10 VDC,
 10-6.7 / 3.3-0 VDC,
 2-4.7 / 7.3-10 VDC ou
 10-7.3 / 4.7-2 VDC.
 Réglage par défaut :
 Proportionnel 0-10 VDC.

Signal de recopie :

Versions I/O, Plus :
 0(2)-10 VDC, maxi. 8 mA, mini. 1.25 kΩ.
 Plage : Voir "Signal d'entrée".
 Réglage par défaut :
 Proportionnel 0-10 VDC.

Caractéristiques :

Linéaire, à pourcentage égal (EQM 0,25) et à pourcentage égal inversé (EQM 0,25).
 Réglage par défaut : Linéaire

Temps de manoeuvre :

4 ou 6 s/mm.
 Réglage par défaut : 4 s/mm.

Force de manoeuvre :

Push 500 N
 Pull 300 N

Température :

Température fluide : maxi 120°C
 Environnement opérationnel : 0°C – +50°C (5-95%HR, sans condensation)
 Environnement de stockage : -20°C – +70°C (5-95%HR, sans condensation)

Classe de protection :

IP54
 (toutes positions)
 (suivant norme EN 60529)

Classe de protection :

(suivant norme EN 61140)
 III TA-Slider 500, 500 I/O (SELV)
 II TA-Slider 500 Plus (isolation protectrice)

Câble :

1, 2 ou 5 m. Câble dénudé aux extrémités.
 Modèles avec câble exempt d'halogène disponibles, classe incendie B2_{ca} – s1a, d1, a1 suivant norme EN 50575.
 TA-Slider 500 : type LiYY, 3x0.25 mm².
 TA-Slider 500 I/O : type LiYY, 5x0.25 mm².
 TA-Slider 500 Plus : type LiYY, 5x0.25 mm² et câble relais type H03VV-F, 3x0.75 mm².

Course :

16,2 mm
 Détection automatique de la course de la vanne.

Niveau sonore :

Maxi. 30 dBA



Poids :

TA-Slider 500, I/O :
 0,23 kg, câble relais 1 m
 0,27 kg, câble relais 2 m
 0,40 kg, câble relais 5 m
 TA-Slider 500 Plus :
 0,33 kg, câble relais 1 m
 0,44 kg, câble relais 2 m
 0,82 kg, câble relais 5 m

Montage sur la vanne :

Ecrou tournant M30x1,5.

Matériaux :

Capot : PC/ABS GF8
 Corps : PA GF40.
 Ecrou tournant : Laiton nickelé.

Couleur :

Blanc RAL 9016, gris RAL 7047.

Marquage :

Étiquette : IMI TA, CE, dénomination du produit, No d'article et caractéristiques techniques.

Certification CE :

LV-D. 2014/35/EU : EN 60730-1, -2-14.
 EMC-D. 2014/30/EU : EN 60730-1, -2-14.
 RoHS-D. 2011/65/EU : EN 63000.

Norme de produit :

EN 60730.

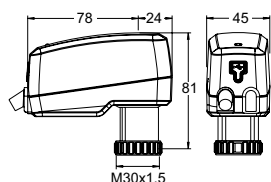
Articles – TA-Slider 500**TA-Slider 500**

Signal d'entrée : 0(2)-10 VDC

Longueur de câble [m]	Tension d'alimentation	EAN	No d'article
1	24 VAC/VDC	5901688828441	322225-10111
2	24 VAC/VDC	5902276883453	322225-10112
5	24 VAC/VDC	5902276883460	322225-10113
Avec câble exempt d'halogène			
1	24 VAC/VDC	5902276883477	322225-10114
2	24 VAC/VDC	5902276883484	322225-10115
5	24 VAC/VDC	5902276883491	322225-10116

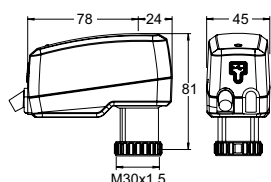
Articles – TA-Slider 500 I/O**TA-Slider 500 I/O**

Signal d'entrée : 0(2)-10 VDC

Avec entrée binaire, signal de recopie VDC

Longueur de câble [m]	Tension d'alimentation	EAN	No d'article
1	24 VAC/VDC	5902276896071	322225-10411
2	24 VAC/VDC	5902276896088	322225-10412
5	24 VAC/VDC	5902276896095	322225-10413
Avec câble exempt d'halogène			
1	24 VAC/VDC	5902276896101	322225-10414
2	24 VAC/VDC	5902276896118	322225-10415
5	24 VAC/VDC	5902276896125	322225-10416

Articles – TA-Slider 500 Plus

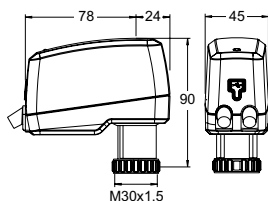

TA-Slider 500 Plus

Signal d'entrée : 0(2)-10 VDC

Avec entrée binaire, relais, signal de recopie VDC

Longueur de câble [m]	Tension d'alimentation	EAN	No d'article
1	24 VAC/VDC	5902276883507	322225-10211
2	24 VAC/VDC	5902276883514	322225-10212
5	24 VAC/VDC	5902276883521	322225-10213

Avec câble exempt d'halogène

1	24 VAC/VDC	5902276883538	322225-10214
2	24 VAC/VDC	5902276883545	322225-10215
5	24 VAC/VDC	5902276883552	322225-10216

Autres équipements

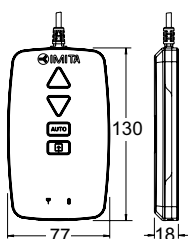

TA-Dongle

Pour la communication Bluetooth avec l'application HyTune, le transfert des paramètres de configuration et la commande manuelle de secours.

EAN	No d'article
5901688828632	322228-00001

TA-Slider 500

BACnet/Modbus

Servomoteur proportionnel push-pull intelligent pour communication Bus avec BACnet MS/TP ou Modbus RTU – 500/300 N

Servomoteur paramétrable pour communication bus BACnet MS/TP ou Modbus RTU. Adaptable à toutes les situations grâce aux 200 configurations possibles. La programmation digitale des entrées / sorties auxiliaires ainsi que de la course sur le moteur lui-même fait entrer la régulation et l'équilibrage hydrauliques dans une nouvelle ère.



Caractéristiques techniques

Fonctions :

Régulation proportionnelle
Commande manuelle de secours (TA-Dongle)
Détection automatique de course
Indication de mode, d'état et de position
Limitation de la course
Réglage d'une course mini
Protection contre le blocage de la vanne
Détection de blocage (colmatage)
Position de sécurité sur détection d'erreur
Diagnostic/Enregistrement
Démarrage retardé

Version BACnet/Modbus :
+ 1 entrée binaire, maxi. 100 Ω, câble maxi. 10 m ou câble blindé.
+ 2 connexions pour sonde de température Pt1000.

Version BACnet/Modbus R24 :
+ 1 entrée binaire, maxi. 100 Ω, câble maxi. 10 m ou câble blindé.
+ 2 connexions pour sonde de température Pt1000.
+ 1 relais, maxi. 2A, 30 VAC/VDC sur charge résistive.

Tension d'alimentation :

24 VAC/VDC ±15%.
Fréquence 50/60 Hz ±3 Hz.

Puissance absorbée :

En service : < 3.0 VA (VAC); < 1.5 W (VDC)
Au repos : < 1.5 VA (VAC); < 0.75 W (VDC)

Signal d'entrée :

BACnet/Modbus ou en mode hybride;
0(2)-10 VDC, R, 47 kΩ.
Hystérésis sensibilité réglable 0.1-0.5 VDC.
Filtre passe-bande 0.33 Hz.
Proportionnel :
0-10, 10-0, 2-10, 10-2 VDC.
Proportionnel demi-plage :
0-5, 5-0, 5-10 ou 10-5 VDC.
0-4.5, 4.5-0, 5.5-10 ou 10-5.5 VDC.
2-6, 6-2, 6-10 ou 10-6 VDC.
Double-Plage (pour fonction change-over) :
0-3.3 / 6.7-10 VDC,
10-6.7 / 3.3-0 VDC,
2-4.7 / 7.3-10 VDC ou
10-7.3 / 4.7-2 VDC.
Réglage par défaut : Bus BACnet/Modbus. Si le mode hybride est choisi, le signal d'entrée par défaut est Proportionnel 0-10 VDC.

Signal de recopie :

Bus BACnet/Modbus.

Caractéristiques :

Linéaire, à pourcentage égal (EQM 0,25) et à pourcentage égal inversé (EQM 0,25).
Réglage par défaut : Linéaire

Temps de manœuvre :

4 ou 6 s/mm.
Réglage par défaut : 4 s/mm.

Force de manœuvre :

Push 500 N
Pull 300 N

Température :

Température fluide : maxi 120°C
Environnement opérationnel : 0°C – +50°C (5-95%HR, sans condensation)
Environnement de stockage : -20°C – +70°C (5-95%HR, sans condensation)

Classe de protection :

IP54
(toutes positions)
(suivant norme EN 60529)

Classe de protection :

(suivant norme EN 61140)
III (SELV)



Câbles :

Câble moulé livré séparément (voir Autres équipements).

Type LiYCY 5x0.34 mm² (câbles A et B) et type LiYY 6x0.34 mm² (câble C).

Câble exempt d'halogène, classe incendie B2_{ca} – s1a, d1, a1 suivant norme EN 50575.

Câble relais (version R24):

Type LiYY 3x0.34 mm².

1, 2 ou 5 m. Câble dénudé aux extrémités.

Câble exempt d'halogène, classe incendie B2_{ca} – s1a, d1, a1 suivant norme EN 50575.

Course :

16,2 mm

Détection automatique de la course de la vanne.

Niveau sonore :

Maxi. 30 dBA

Poids :

BACnet/Modbus : 0,25 kg

BACnet/Modbus R24 :

0,29 kg, câble relais 1 m

0,33 kg, câble relais 2 m

0,47 kg, câble relais 5 m

Montage sur la vanne :

Ecrou tournant M30x1,5.

Matériaux :

Capot : PC/ABS GF8

Corps : PA GF40.

Ecrou tournant : Laiton nickelé.

Couleur :

Blanc RAL 9016, gris RAL 7047.

Marquage :

Étiquette : IMI TA, CE, dénomination du produit, No d'article et caractéristiques techniques.

Certification CE :

LV-D. 2014/35/EU : EN 60730-1, -2-14.
EMC-D. 2014/30/EU : EN 60730-1, -2-14.
RoHS-D. 2011/65/EU : EN 63000.

Norme de produit :

EN 60730

Articles - TA-Slider 500 BACnet/Modbus

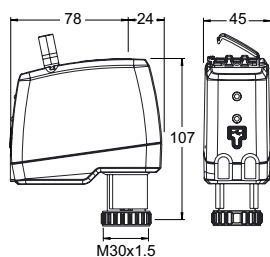

TA-Slider 500 BACnet/Modbus

Signal d'entrée : Via Bus ou 0(2)-10 VDC

Avec entrée binaire et 2 connexions pour sonde de température Pt1000

	Bus	EAN	No d'article
	BACnet	5901688824009	322225-13011
	Modbus	5901688823781	322225-12011

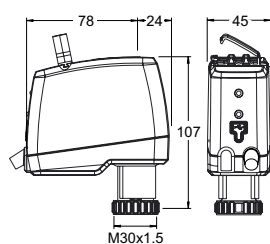
Articles - TA-Slider 500 BACnet/Modbus R24



TA-Slider 500 BACnet/Modbus R24

Signal d'entrée : Via Bus ou 0(2)-10 VDC

Avec entrée binaire, 2 connexions pour sonde de température Pt1000 et relais 24V

Longueur de câble relais [m]	Bus	EAN	No d'article
Avec câble relais exempt d'halogène			
1	BACnet	5901688829059	322225-13314
2	BACnet	5901688829066	322225-13315
5	BACnet	5901688829073	322225-13316
1	Modbus	5901688824092	322225-12314
2	Modbus	5901688824108	322225-12315
5	Modbus	5901688824115	322225-12316

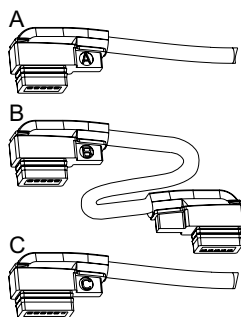
Équipement supplémentaire



Câbles en série

A: Pour connecter au Bus le premier TA-Slider 160/500 BACnet ou Modbus d'une chaîne.

B: Entre 2 servo-moteurs au sein d'une chaîne.

C: Pour permettre le fonctionnement en mode hybride ou pour fournir un surcroît de puissance électrique si la chaîne est longue.

Longueur de câble [m]	EAN	No d'article
Câble exempt d'halogène		
Type A		
1,5	5902276898228	322042-80012
5	5902276898235	322042-80013
10	5902276898242	322042-80014
Type B		
1,5	5902276898259	322042-80015
5	5902276898266	322042-80016
10	5902276898273	322042-80017
Type C		
1,5	5902276898280	322042-80018
5	5902276898297	322042-80019
10	5902276898303	322042-80020

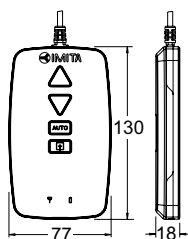

TA-Dongle

Pour la communication Bluetooth avec l'application HyTune, le transfert des paramètres de configuration et la commande manuelle de secours.

EAN	No d'article
5901688828632	322228-00001

TA-Slider 500 Fail-safe

Servomoteur proportionnel push-pull intelligent avec fonction électronique Fail-safe – 500/300 N

Servomoteur Fail-safe paramétrable par smartphone avec ou sans change-over. Le large éventail de configurations facilite l'exécution des projets. La programmation digitale des entrées / sorties auxiliaires ainsi que de la course sur le moteur lui-même fait entrer la régulation et l'équilibrage hydrauliques dans une nouvelle ère.



Caractéristiques techniques

Fonctions :

Fonction Fail-safe électronique
Régulation proportionnelle
Commande manuelle de secours (via TA-Dongle)
Détection automatique de course
Indication de mode, d'état et de position
Limitation de la course
Réglage d'une course mini
Protection contre le blocage de la vanne
Détection de blocage (colmatage)
Position de sécurité sur détection d'erreur
Diagnostic/Enregistrement
Démarrage retardé

Version I/O :

+ 1 entrée binaire, maxi. 100 Ω, câble maxi. 10 m ou câble blindé.
+ Signal de recopie

Version R24 :

+ 1 entrée binaire, maxi. 100 Ω, câble maxi. 10 m ou câble blindé.
+ 1 relais, maxi. 1A, 30 VAC/VDC sur charge résistive.
+ Signal de recopie

Fonction Fail-safe :

Paramétrage de la position de la tige du moteur : étendue, rétractée ou intermédiaire, en cas de coupure électrique.

Tension d'alimentation :

24 VAC/VDC ±15%.
Fréquence 50/60 Hz ±3 Hz.

Puissance absorbée :

Maxi : < 6.6 VA (VAC); < 3.2 W (VDC)
En service : < 3.6 VA (VAC); < 1.8 W (VDC)
Au repos : < 1.6 VA (VAC); < 0.7 W (VDC)
La puissance maximale est atteinte pendant une courte période après une coupure électrique pour recharger les condensateurs.

Signal d'entrée :

0(2)-10 VDC, R_i 47 kΩ.
Hystérésis sensibilité réglable 0.1-0.5 VDC.
Filtre passe-bande 0.33 Hz.
Proportionnel :
0-10, 10-0, 2-10, 10-2 VDC.
Proportionnel demi-plage :
0-5, 5-0, 5-10 ou 10-5 VDC.
0-4.5, 4.5-0, 5.5-10 ou 10-5.5 VDC.
2-6, 6-2, 6-10 ou 10-6 VDC.
Double-Plage (pour fonction change-over) :
0-3.3 / 6.7-10 VDC,
10-6.7 / 3.3-0 VDC,
2-4.7 / 7.3-10 VDC ou
10-7.3 / 4.7-2 VDC.
Réglage par défaut :
Proportionnel 0-10 VDC.

Signal de recopie :

0(2)-10 VDC, maxi. 8 mA, mini. 1.25 kΩ.
Plage : Voir "Signal d'entrée".
Réglage par défaut :
Proportionnel 0-10 VDC.

Caractéristiques :

Linéaire, à pourcentage égal (EQM 0,25) et à pourcentage égal inversé (EQM 0,25).
Réglage par défaut : Linéaire

Temps de manoeuvre :

4 ou 6 s/mm.
Réglage par défaut : 4 s/mm.

Retardement du Fail-safe :

Réglable entre 0 et 10 s
Réglage par défaut : 2 s

Délai de stabilisation de l'alimentation :

Réglable entre 1 and 5 s
Réglage par défaut: 2 s

Temps de pré-chargement :

< 40 s

Force de manoeuvre :

Push 500 N
Pull 300 N

Température :

Température fluide : maxi 120°C
Environnement opérationnel : 0°C – +50°C (5-95%HR, sans condensation)
Environnement de stockage : -20°C – +50°C (5-95%HR, sans condensation)

Classe de protection :

IP54
(toutes positions)
(suivant norme EN 60529)

Classe de protection :

(suivant norme EN 61140)
III (SELV)



Câble :

1, 2 ou 5 m. Câble exempt d'halogène, dénudé aux extrémités.

Classe incendie B2_{ca} – s1a, d1, a1 suivant norme EN 50575.

Type LiYY, 5x0.25 mm².

Câble relais (version R24) :

1, 2 ou 5 m. Câble exempt d'halogène, dénudé aux extrémités.

Classe incendie B2_{ca} – s1a, d1, a1 suivant norme EN 50575.

Type LiYY, 3x0.34 mm².

Course :

16,2 mm

Détection automatique de la course de la vanne.

Niveau sonore :

Maxi. 30 dBA

Poids :

I/O:

0,23 kg, 1 m.

0,27 kg, 2 m.

0,40 kg, 5 m.

R24:

0,33 kg, 1 m.

0,44 kg, 2 m.

0,82 kg, 5 m.

Montage sur la vanne :

Ecrou tournant M30x1,5.

Couleur :

Blanc RAL 9016, gris RAL 7047.

Marquage :

Étiquette : IMI TA, CE, dénomination du produit, No d'article et caractéristiques techniques.

Certification CE :

LV-D. 2014/35/EU : EN 60730-1, -2-14.

EMC-D. 2014/30/EU : EN 60730-1, -2-14.

RoHS-D. 2011/65/EU : EN 63000.

Norme de produit :

EN 60730.

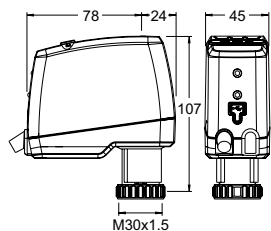
Articles – TA-Slider 500 Fail-safe I/O**TA-Slider 500 Fail-safe I/O**

Signal d'entrée : 0(2)-10 VDC

Avec entrée binaire, signal de recopie VDC

Longueur de câble [m]	Tension d'alimentation	EAN	No d'article
Avec câble exempt d'halogène			
1	24 VAC/VDC	5902276898761	322225-10614
2	24 VAC/VDC	5902276898778	322225-10615
5	24 VAC/VDC	5902276898785	322225-10616

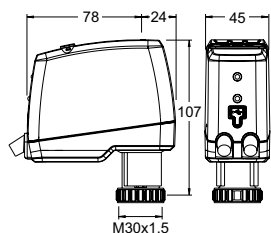
Articles – TA-Slider 500 Fail-safe R24**TA-Slider 500 Fail-safe R24**

Signal d'entrée : 0(2)-10 VDC

Avec entrée binaire, signal de recopie VDC et relais 24V

Longueur de câble [m]	Tension d'alimentation	EAN	No d'article
Avec câble exempt d'halogène			
1	24 VAC/VDC	5902276898792	322225-10714
2	24 VAC/VDC	5902276898808	322225-10715
5	24 VAC/VDC	5902276898815	322225-10716

Autres équipements**TA-Dongle**

Pour la communication Bluetooth avec l'application HyTune, le transfert des paramètres de configuration et la commande manuelle de secours.

EAN	No d'article
5901688828632	322228-00001

TA-Slider 750

Servomoteur proportionnel intelligent - 750 N

Servomoteur paramétrable par smartphone ou bus de communication. Compatible avec tous les systèmes de régulation avec ou sans bus. Le large éventail de possibilités de réglage facilite la bonne exécution des projets. La programmation digitale des entrées / sorties auxiliaires ainsi que de la course sur le moteur lui-même fait entrer la régulation et l'équilibrage hydrauliques dans une nouvelle ère.



Caractéristiques techniques

Fonctions :

Régulation proportionnelle
Régulation 3 points
Régulation "Tout Ou Rien"
Commande manuelle de secours
Adaptation automatique de la course
Indication de mode, d'état et de position
Signal recopie de position
Limitation de la course
Réglage d'une course mini
Protection contre le blocage de la vanne
Détection de blocage (colmatage)
Position de sécurité sur détection d'erreur
Diagnostic/Enregistrement
Démarrage retardé

Version Plus :

Avec carte de communication bus optionnelle
+ ModBus ou BACnet
Avec carte relais optionnelle
+ 1 entrée binaire, maxi. 100 Ω, câble maxi. 10 m ou câble blindé.
+ 2 sorties relais, maxi. 5A, 30 VDC/250 VAC sur charge résistive
+ Signal de recopie de position en mA

Tension d'alimentation :

24 VAC/VDC ±15%.
100-240 VAC ±10%.
Fréquence 50/60 Hz ±3 Hz.

Puissance absorbée :

24 VAC/VDC :
En service : < 8 VA (VAC) ; < 4,5 W (VDC)
Au repos : < 1 VA (VAC) ; < 0,5 W (VDC)
100-240 VAC :
En service : < 9,7 VA (VAC)
Au repos : < 1,8 VA (VAC)

Signal d'entrée :

0(2)-10 VDC, R_i 47 kΩ.
Sensibilité réglable 0,1-0,5 VDC.
Filtre passe-bande 0,33 Hz.
0(4)-20 mA R_i 500 Ω.
Proportionnel :
0-10, 10-0, 2-10 ou 10-2 VDC
0-20, 20-0, 4-20 ou 20-4 mA
Proportionnel demi-plage :
0-5, 5-0, 5-10 ou 10-5 VDC
0-4,5, 4,5-0, 5,5-10 ou 10-5,5 VDC
2-6, 6-2, 6-10 ou 10-6 VDC
0-10, 10-0, 10-20 ou 20-10 mA
4-12, 12-4, 12-20 ou 20-12 mA
Double-Plage (pour fonction change-over) :
0-3,3 / 6.7-10 VDC,
10-6.7 / 3.3-0 VDC,
2-4.7 / 7.3-10 VDC ou
10-7.3 / 4.7-2 VDC.
Réglage par défaut : Proportionnel
0-10 VDC.

Signal de recopie :

0(2)-10 VDC, maxi. 8 mA, mini. 1,25 kΩ.
Version Plus : 0(4)-20 mA, maxi. 700 Ω.
Plage : Voir "Signal d'entrée".
Réglage par défaut : Proportionnel
0-10 VDC.

Caractéristiques :

Linéaire, à pourcentage égal (EQM 0,25) et à pourcentage égal inversé (EQM 0,25).
Réglage par défaut : Linéaire

Temps de manoeuvre :

3, 4, 6, 8, 12 ou 16 s/mm
Réglage par défaut : 3 s/mm

Force de manoeuvre :

750 N

Température :

Température fluide : 0°C – +120°C
Environnement opérationnel : 0°C – +50°C (5-95%HR, sans condensation)
Environnement de stockage : -20°C – +70°C (5-95%HR, sans condensation)

Classe de protection :

IP54
(toutes positions)
(suivant norme EN 60529)

Classe de protection :

(suivant norme EN 61140).
100-240 VAC : Classe I.
24 VAC/VDC : Version Plus avec carte à relais optionnelle, Classe I.
Toutes les autres versions, Classe III très basse tension de sécurité.

Course :

22 mm
Détection automatique de la course de la vanne.

Niveau sonore :

Maxi. 40 dBA

Poids :

1,6 kg



Montage sur la vanne :

Fixation sur la vanne par deux vis M8 et connexion rapide sur la tige.

Matériaux :

Capot : PBT
Étrier : Alu EN44200

Couleur :

Orange RAL 2011, gris RAL 7043.

Marquage :

IMI TA, dénomination du produit, No d'article et caractéristiques techniques. Description de l'indicateur LED.

Certification CE :

LV-D. 2014/35/EU : EN 60730-1, -2-14.
EMC-D. 2014/30/EU : EN 60730-1, -2-14.
RoHS-D. 2011/65/EU : EN 63000.

Norme de produit :

EN 60730
(pour les zones résidentielles et industrielles)

Câble :

Section de câble* : 0,5-2,0 mm²
Classe de protection I : H05VV-F ou similaire
Classe de protection III : LiYY ou similaire

*) **NB** : la section des fils doit être adaptée à la longueur du câble et à la puissance de l'actionneur afin que la tension aux bornes de ce dernier soit supérieure à 20.4 VAC/VDC (24 VAC/VDC -15% de tolérance).

Pour les versions d'actionneurs alimentés en 24 VAC/VDC avec un signal de pilotage en tension (0-10V par exemple), la baisse de tension d'alimentation doit être inférieure à l'hystérésis définie pour le signal de pilotage.

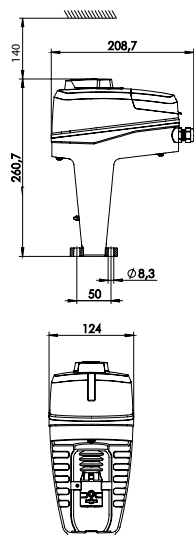
Articles**TA-Slider 750**

Signal de commande : 0(2)-10 VDC, 0(4)-20 mA, 3-points, "Tout ou Rien"

Tension d'alimentation	EAN	No d'article
24 VAC/VDC	5901688828458	322226-10110
100-240 VAC	5902276883620	322226-40110

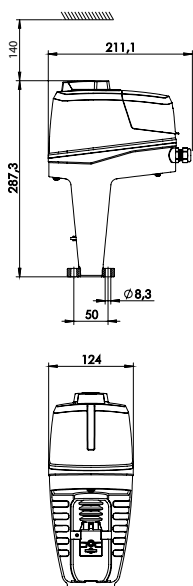

TA-Slider 750 Plus

Signal de commande : 0(2)-10 VDC, 0(4)-20 mA, 3-points, "Tout ou Rien"

Avec entrée binaire, relais, signal de recopie mA

Tension d'alimentation	Bus	EAN	No d'article
24 VAC/VDC	-	5902276883965	322226-10219
100-240 VAC	-	5902276883972	322226-40219

Avec communication bus (sans entrée binaire, relais, signal de recopie mA)

Tension d'alimentation	Bus	EAN	No d'article	
24 VAC/VDC	Modbus/RTU	RS 485	5901688828489	322226-12210
	BACnet MS/TP	RS 485	5901688828496	322226-13210
	Modbus/TCP	Ethernet	5901688828502	322226-14210
	BACnet/IP	Ethernet	5901688828526	322226-16210
100-240 VAC	Modbus/RTU	RS 485	5902276883651	322226-42210
	BACnet MS/TP	RS 485	5902276883668	322226-43210
	Modbus/TCP	Ethernet	5902276883675	322226-44210
	BACnet/IP	Ethernet	5902276883699	322226-46210

Avec communication bus, entrée binaire, relais, signal de recopie mA

Tension d'alimentation	Bus	EAN	No d'article	
24 VAC/VDC	Modbus/RTU	RS 485	5902276883576	322226-12219
	BACnet MS/TP	RS 485	5902276883583	322226-13219
	Modbus/TCP	Ethernet	5902276883590	322226-14219
	BACnet/IP	Ethernet	5902276883613	322226-16219
100-240 VAC	Modbus/RTU	RS 485	5902276883712	322226-42219
	BACnet MS/TP	RS 485	5902276883729	322226-43219
	Modbus/TCP	Ethernet	5902276883736	322226-44219
	BACnet/IP	Ethernet	5902276883750	322226-46219

Équipement supplémentaire

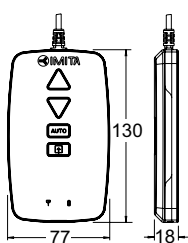

TA-Dongle

Pour la communication Bluetooth avec l'application HyTune, le transfert des paramètres de configuration et la commande manuelle de secours.

EAN	No d'article
5901688828632	322228-00001

Accessoires

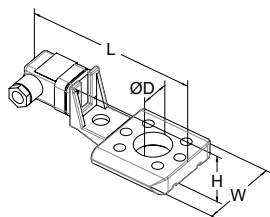

Réchauffage de la tige

Y compris l'extension de la tige et les vis de fixation rallongées.

Plage de température jusqu'à -10 °C.

Tension d'alimentation 24 VAC \pm 10%, 50/60 Hz \pm 5%.

Puissance P_N approx. 30 W.

Courant absorbé 1,4 A.

Température de surface maxi. 50 °C.

Pour vanne	DN	L	H	W	D	EAN	No d'article
		146	49	70	30		
TA-Modulator	40-50					5902276819483	322042-80802
TA-Modulator	65-200					3831112534834	322042-80010
KTM 512	15-50					3831112533431	322042-80900
KTM 512	65-125					3831112533455	322042-81401

TA-Slider 750 Fail-safe Plus



Servomoteur proportionnel intelligent avec fonction électronique Fail-safe – 750 N

Servomoteur Fail-safe paramétrable par smartphone avec ou sans change-over. Compatible avec tous les systèmes de régulation avec ou sans bus. Le large éventail de possibilités de réglage facilite la bonne exécution des projets. La programmation digitale des entrées / sorties auxiliaires ainsi que de la course sur le moteur lui-même fait entrer la régulation et l'équilibrage hydrauliques dans une nouvelle ère.

Caractéristiques techniques

Fonctions :

Fonction Fail-safe électronique
Régulation proportionnelle
Régulation 3 points
Régulation "Tout Ou Rien"
Commande manuelle de secours
Adaptation automatique de la course
Indication de mode, d'état et de position
Signal recopie de position
Limitation de la course
Réglage d'une course mini
Protection contre le blocage de la vanne
Détection de blocage (colmatage)
Position de sécurité sur détection d'erreur
Diagnostic/Enregistrement
Démarrage retardé

Avec carte relais

+ 1 entrée binaire, maxi. 100 Ω, câble
maxi. 10 m ou câble blindé.
+ 2 sorties relais, maxi. 3A, 30 VDC/250
VAC sur charge résistive
+ Signal de recopie de position en mA

Fonction Fail-safe :

Paramétrage de la position de la tige
du moteur : étendue, rétractée ou
intermédiaire, en cas de coupure
électrique.

Tension d'alimentation :

24 VAC/VDC ±15%.
100-240 VAC ±10%.
Fréquence 50/60 Hz ±3 Hz.

Puissance absorbée :

Maxi : < 18,4 VA (VAC); < 9,1 W (VDC)
En service : < 9 VA (VAC); < 4,8 W (VDC)
Au repos : < 1,6 VA (VAC); < 0,7 W (VDC)
La puissance maximale est atteinte
pendant une courte période après une
coupure électrique pour recharger les
condensateurs.

Signal d'entrée :

0(2)-10 VDC, R_i 47 kΩ.
Sensibilité réglable 0,1-0,5 VDC.
Filtre passe-bande 0,33 Hz.
0(4)-20 mA R_i 500 Ω.
Proportionnel :
0-10, 10-0, 2-10 ou 10-2 VDC
0-20, 20-0, 4-20 ou 20-4 mA
Proportionnel demi-plage :
0-5, 5-0, 5-10 ou 10-5 VDC
0-4,5, 4,5-0, 5,5-10 ou 10-5,5 VDC
2-6, 6-2, 6-10 ou 10-6 VDC
0-10, 10-0, 10-20 ou 20-10 mA
4-12, 12-4, 12-20 ou 20-12 mA
Double-Plage (pour fonction change-over) :
0-3.3 / 6.7-10 VDC,
10-6.7 / 3.3-0 VDC,
2-4.7 / 7.3-10 VDC ou
10-7.3 / 4.7-2 VDC.
Réglage par défaut : Proportionnel
0-10 VDC.

Signal de recopie :

0(2)-10 VDC, maxi. 8 mA, mini. 1,25 kΩ.
0(4)-20 mA, maxi. 700 Ω.
Plage : Voir "Signal d'entrée".
Réglage par défaut : Proportionnel
0-10 VDC.

Caractéristiques :

Linéaire, à pourcentage égal (EQM 0,25) et
à pourcentage égal inversé (EQM 0,25).
Réglage par défaut : Linéaire

Temps de manoeuvre :

3, 4, 6, 8, 12 ou 16 s/mm
Réglage par défaut : 3 s/mm

Retardement du Fail-safe :

Réglable entre 0 et 10 s
Réglage par défaut : 2 s

Délai de stabilisation de l'alimentation :

Réglable entre 1 and 5 s
Réglage par défaut: 2 s

Temps de pré-charge :

< 60 s

Force de manoeuvre :

750 N



Température :

Température fluide : 0°C – +120°C
 Environnement opérationnel : 0°C – +50°C (5-95%HR, sans condensation)
 Environnement de stockage : -20°C – +50°C (5-95%HR, sans condensation)

Classe de protection :

IP54
 (toutes positions)
 (suivant norme EN 60529)

Classe de protection :

(suivant norme EN 61140)
 100-240 VAC : Classe I
 24 VAC/VDC : Classe I

Course :

22 mm
 Détection automatique de la course de la vanne.

Niveau sonore :

Maxi. 40 dBA

Poids :

1,6 kg

Montage sur la vanne :

Fixation sur la vanne par deux vis M8 et connexion rapide sur la tige.

Matériaux :

Capot : PBT
 Étrier : Alu EN44200

Couleur :

Orange RAL 2011, gris RAL 7043.

Marquage :

IMI TA, dénomination du produit, No d'article et caractéristiques techniques.
 Description de l'indicateur LED.

Certification CE :

LV-D. 2014/35/EU : EN 60730-1, -2-14.
 EMC-D. 2014/30/EU : EN 60730-1, -2-14.
 RoHS-D. 2011/65/EU : EN 63000.

Norme de produit :

EN 60730
 (pour les zones résidentielles et industrielles)

Câble :

Section de câble* : 0,5-2,0 mm²
 Classe de protection I : H05VV-F ou similaire
 Classe de protection III : LiYY ou similaire

*) **NB** : la section des fils doit être adaptée à la longueur du câble et à la puissance de l'actionneur afin que la tension aux bornes de ce dernier soit supérieure à 20.4 VAC/VDC (24 VAC/VDC -15% de tolérance).
 Pour les versions d'actionneurs alimentés en 24 VAC/VDC avec un signal de pilotage en tension (0-10V par exemple), la baisse de tension d'alimentation doit être inférieure à l'hystérésis définie pour le signal de pilotage.

Articles

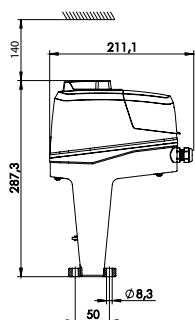
**TA-Slider 750 Fail-safe Plus**

Signal de commande : 0(2)-10 VDC, 0(4)-20 mA, 3-points, "Tout ou Rien"

Avec entrée binaire, relais, signal de recopie mA

Tension d'alimentation	EAN	No d'article
24 VAC/VDC	5902276898822	322226-10319
100-240 VAC	5902276898839	322226-40319

Autres équipements

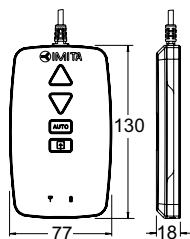

TA-Dongle

Pour la communication Bluetooth avec l'application HyTune, le transfert des paramètres de configuration et la commande manuelle de secours.

EAN	No d'article
5901688828632	322228-00001

Accessoires

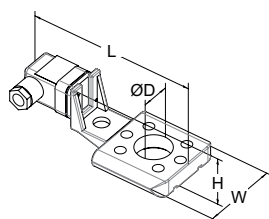

Réchauffage de la tige

Y compris l'extension de la tige et les vis de fixation rallongées.

Plage de température jusqu'à -10 °C.

Tension d'alimentation 24 VAC \pm 10%, 50/60 Hz \pm 5%.

Puissance P_N approx. 30 W.

Courant absorbé 1,4 A.

Température de surface maxi. 50 °C.

Pour vanne	DN	L	H	W	D	EAN	No d'article
		146	49	70	30		
TA-Modulator	40-50					5902276819483	322042-80802
TA-Modulator	65-200					3831112534834	322042-80010
KTM 512	15-50					3831112533431	322042-80900
KTM 512	65-125					3831112533455	322042-81401

TA-Slider 1600

Servomoteur proportionnel intelligent - 1600 N

Servomoteur paramétrable par smartphone ou bus de communication. Compatible avec tous les systèmes de régulation avec ou sans bus. Le large éventail de possibilités de réglage facilite la bonne exécution des projets. La programmation digitale des entrées / sorties auxiliaires ainsi que de la course sur le moteur lui-même fait entrer la régulation et l'équilibrage hydrauliques dans une nouvelle ère.



Caractéristiques techniques

Fonctions :

Régulation proportionnelle
Régulation 3 points
Régulation "Tout Ou Rien"
Commande manuelle de secours
Adaptation automatique de la course
Indication de mode, d'état et de position
Signal recopie de position
Limitation de la course
Réglage d'une course mini
Protection contre le blocage de la vanne
Détection de blocage (colmatage)
Position de sécurité sur détection d'erreur
Diagnostic/Enregistrement
Démarrage retardé

Version Plus :

Avec carte de communication bus optionnelle
+ ModBus ou BACnet
Avec carte relais optionnelle
+ 1 entrée binaire, maxi. 100 Ω, câble maxi. 10 m ou câble blindé.
+ 2 sorties relais, maxi. 5A, 30 VDC/250 VAC sur charge résistive
+ Signal de recopie de position en mA

Tension d'alimentation :

24 VAC/VDC ±15%.
100-240 VAC ±10%.
Fréquence 50/60 Hz ±3 Hz.

Puissance absorbée :

24 VAC/VDC :
En service : < 11,5 VA (VAC); < 5,7 W (VDC)
Au repos : < 1,1 VA (VAC); < 0,5 W (VDC)
100-240 VAC :
En service : < 11,8 VA (VAC)
Au repos : < 1,7 VA (VAC)

Signal d'entrée :

0(2)-10 VDC, R_i 47 kΩ.
Sensibilité réglable 0,1-0,5 VDC.
Filtre passe-bande 0,33 Hz.
0(4)-20 mA R_i 500 Ω.
Proportionnel :
0-10, 10-0, 2-10 ou 10-2 VDC
0-20, 20-0, 4-20 ou 20-4 mA
Proportionnel demi-plage :
0-5, 5-0, 5-10 ou 10-5 VDC
0-4,5, 4,5-0, 5,5-10 ou 10-5,5 VDC
2-6, 6-2, 6-10 ou 10-6 VDC
0-10, 10-0, 10-20 ou 20-10 mA
4-12, 12-4, 12-20 ou 20-12 mA
Double-Plage (pour fonction change-over) :
0-3.3 / 6.7-10 VDC,
10-6.7 / 3.3-0 VDC,
2-4.7 / 7.3-10 VDC ou
10-7.3 / 4.7-2 VDC.
Réglage par défaut : Proportionnel
0-10 VDC.

Signal de recopie :

0(2)-10 VDC, maxi. 8 mA, mini. 1,25 kΩ.
Version Plus : 0(4)-20 mA, maxi. 700 Ω.
Plage : Voir "Signal d'entrée".
Réglage par défaut : Proportionnel
0-10 VDC.

Caractéristiques :

Linéaire, à pourcentage égal (EQM 0,25) et à pourcentage égal inversé (EQM 0,25).
Réglage par défaut : Linéaire

Temps de manoeuvre :

3, 4, 6, 8, 12 ou 16 s/mm
Réglage par défaut : 3 s/mm

Force de manoeuvre :

1600 N

Température :

Température fluide : 0°C – +120°C
Environnement opérationnel : 0°C – +50°C (5-95%HR, sans condensation)
Environnement de stockage : -20°C – +70°C (5-95%HR, sans condensation)

Classe de protection :

IP54
(toutes positions)
(suivant norme EN 60529)



Classe de protection :

(suivant norme EN 61140).
 100-240 VAC : Classe I.
 24 VAC/VDC : Version Plus avec carte à relais optionnelle, Classe I.
 Toutes les autres versions, Classe III très basse tension de sécurité.

Course :

Maxi. 33 mm
 Détection automatique de la course de la vanne.

Niveau sonore :

Maxi. 40 dBA

Poids :

1,6 kg

Montage sur la vanne :

Fixation sur la vanne par deux vis M8 et connexion rapide sur la tige.

Matériaux :

Capot : PBT
 Étrier : Alu EN44200

Couleur :

Orange RAL 2011, gris RAL 7043.

Marquage :

IMI TA, dénomination du produit, No d'article et caractéristiques techniques.
 Description de l'indicateur LED.

Certification CE :

LV-D. 2014/35/EU : EN 60730-1, -2-14.
 EMC-D. 2014/30/EU : EN 60730-1, -2-14.
 RoHS-D. 2011/65/EU : EN 63000.

Norme de produit :

EN 60730
 (pour les zones résidentielles et industrielles)

Câble :

Section de câble* : 0,5-2,0 mm²
 Classe de protection I : H05VV-F ou similaire
 Classe de protection III : LiYY ou similaire

*) **NB** : la section des fils doit être adaptée à la longueur du câble et à la puissance de l'actionneur afin que la tension aux bornes de ce dernier soit supérieure à 20.4 VAC/VDC (24 VAC/VDC -15% de tolérance).

Pour les versions d'actionneurs alimentés en 24 VAC/VDC avec un signal de pilotage en tension (0-10V par exemple), la baisse de tension d'alimentation doit être inférieure à l'hystérésis définie pour le signal de pilotage.

Articles

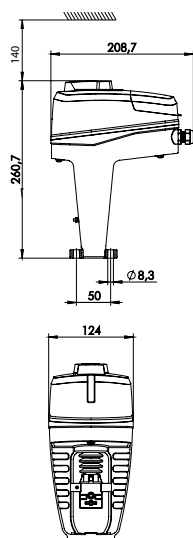
TA-Slider 1600

Signal de commande : 0(2)-10 VDC, 0(4)-20 mA, 3-points, "Tout ou Rien"

Tension d'alimentation	EAN	No d'article
24 VAC/VDC	5902276816789	322228-10110
100-240 VAC	5902276816796	322228-40110

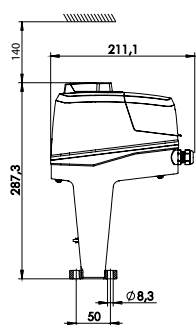

TA-Slider 1600 Plus

Signal de commande : 0(2)-10 VDC, 0(4)-20 mA, 3-points, "Tout ou Rien"

Avec entrée binaire, relais, signal de recopie mA

Tension d'alimentation	BUS	EAN	No d'article
24 VAC/VDC	-	5902276816802	322228-10219
100-240 VAC	-	5902276816819	322228-40219

Avec communication bus (sans entrée binaire, relais, signal de recopie mA)

Tension d'alimentation	BUS		EAN	No d'article
24 VAC/VDC	Modbus/RTU	RS 485	5902276816826	322228-12210
	BACnet MS/TP	RS 485	5902276816833	322228-13210
	Modbus/TCP	Ethernet	5902276816840	322228-14210
	BACnet/IP	Ethernet	5902276816857	322228-16210
100-240 VAC	Modbus/RTU	RS 485	5902276816864	322228-42210
	BACnet MS/TP	RS 485	5902276816871	322228-43210
	Modbus/TCP	Ethernet	5902276816888	322228-44210
	BACnet/IP	Ethernet	5902276816895	322228-46210

Avec communication bus, entrée binaire, relais, signal de recopie mA

Tension d'alimentation	BUS		EAN	No d'article
24 VAC/VDC	Modbus/RTU	RS 485	5902276816901	322228-12219
	BACnet MS/TP	RS 485	5902276816918	322228-13219
	Modbus/TCP	Ethernet	5902276816925	322228-14219
	BACnet/IP	Ethernet	5902276816932	322228-16219
100-240 VAC	Modbus/RTU	RS 485	5902276816949	322228-42219
	BACnet MS/TP	RS 485	5902276816956	322228-43219
	Modbus/TCP	Ethernet	5902276816963	322228-44219
	BACnet/IP	Ethernet	5902276816970	322228-46219

Autres équipements

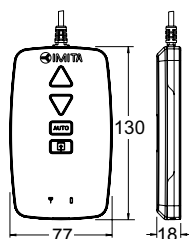

TA-Dongle

Pour la communication Bluetooth avec l'application HyTune, le transfert des paramètres de configuration et la commande manuelle de secours.

EAN	No d'article
5901688828632	322228-00001

Accessoires

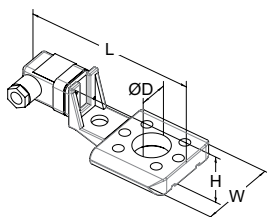

Réchauffage de la tige

Y compris l'extension de la tige et les vis de fixation rallongées.

Plage de température jusqu'à -10 °C.

Tension d'alimentation 24 VAC \pm 10%, 50/60 Hz \pm 5%.

Puissance P_N approx. 30 W.

Courant absorbé 1,4 A.

Température de surface maxi. 50 °C.

Pour vanne	DN	L	H	W	D	EAN	No d'article
		146	49	70	30		
KTM 512	65-125					3831112533455	322042-81401
TA-Modulator	65-200					3531112534834	322042-80010

TA-Slider 1600 Fail-safe Plus

Servomoteur proportionnel intelligent avec fonction électronique Fail-safe – 1600 N

Servomoteur Fail-safe paramétrable par smartphone avec ou sans change-over. Compatible avec tous les systèmes de régulation avec ou sans bus. Le large éventail de possibilités de réglage facilite la bonne exécution des projets. La programmation digitale des entrées / sorties auxiliaires ainsi que de la course sur le moteur lui-même fait entrer la régulation et l'équilibrage hydrauliques dans une nouvelle ère.



Caractéristiques techniques

Fonctions :

Fonction Fail-safe électronique
Régulation proportionnelle
Régulation 3 points
Régulation "Tout Ou Rien"
Commande manuelle de secours
Adaptation automatique de la course
Indication de mode, d'état et de position
Signal recopie de position
Limitation de la course
Réglage d'une course mini
Protection contre le blocage de la vanne
Détection de blocage (colmatage)
Position de sécurité sur détection d'erreur
Diagnostic/Enregistrement
Démarrage retardé

Avec carte relais

+ 1 entrée binaire, maxi. 100 Ω , câble maxi. 10 m ou câble blindé.
+ 2 sorties relais, maxi. 3A, 30 VDC/250 VAC sur charge résistive
+ Signal de recopie de position en mA

Fonction Fail-safe :

Paramétrage de la position de la tige du moteur : étendue, rétractée ou intermédiaire, en cas de coupure électrique.

Tension d'alimentation :

24 VAC/VDC $\pm 15\%$.
100-240 VAC $\pm 10\%$.
Fréquence 50/60 Hz ± 3 Hz.

Puissance absorbée :

24 VAC/VDC :
Maxi : < 21,7 VA (VAC); < 8,7 W (VDC)
En service : < 12,0 VA (VAC); < 6,0 W (VDC)
Au repos : < 1,8 VA (VAC); < 0,7 W (VDC)
100-240 VAC :
Maxi : < 20,8 VA (VAC)
En service : < 15,6 VA (VAC)
Au repos : < 4,3 VA (VAC)
La puissance maximale est atteinte pendant une courte période après une coupure électrique pour recharger les condensateurs.

Signal d'entrée :

0(2)-10 VDC, R_i 47 k Ω .
Sensibilité réglable 0,1-0,5 VDC.
Filtre passe-bande 0,33 Hz.
0(4)-20 mA R_i 500 Ω .
Proportionnel :
0-10, 10-0, 2-10 ou 10-2 VDC
0-20, 20-0, 4-20 ou 20-4 mA
Proportionnel demi-plage :
0-5, 5-0, 5-10 ou 10-5 VDC
0-4,5, 4,5-0, 5,5-10 ou 10-5,5 VDC
2-6, 6-2, 6-10 ou 10-6 VDC
0-10, 10-0, 10-20 ou 20-10 mA
4-12, 12-4, 12-20 ou 20-12 mA
Double-Plage (pour fonction change-over) :
0-3.3 / 6.7-10 VDC,
10-6.7 / 3.3-0 VDC,
2-4.7 / 7.3-10 VDC ou
10-7.3 / 4.7-2 VDC.
Réglage par défaut : Proportionnel 0-10 VDC.

Signal de recopie :

0(2)-10 VDC, maxi. 8 mA, mini. 1,25 k Ω .
0(4)-20 mA, maxi. 700 Ω .
Plage : Voir "Signal d'entrée".
Réglage par défaut : Proportionnel 0-10 VDC.

Caractéristiques :

Linéaire, à pourcentage égal (EQM 0,25) et à pourcentage égal inversé (EQM 0,25).
Réglage par défaut : Linéaire

Temps de manoeuvre :

3, 4, 6, 8, 12 ou 16 s/mm
Réglage par défaut : 3 s/mm

Retardement du Fail-safe :

Réglable entre 0 et 10 s
Réglage par défaut : 2 s

Délai de stabilisation de l'alimentation :

Réglable entre 1 and 5 s
Réglage par défaut: 2 s

Temps de pré-charge :

< 70 s

Force de manoeuvre :

1600 N



Température :

Température fluide : 0°C – +120°C
 Environnement opérationnel : 0°C – +50°C (5-95%HR, sans condensation)
 Environnement de stockage : -20°C – +50°C (5-95%HR, sans condensation)

Classe de protection :

IP54
 (toutes positions)
 (suivant norme EN 60529)

Classe de protection :

(suivant norme EN 61140)
 100-240 VAC : Classe I
 24 VAC/VDC : Classe I

Course :

Maxi. 33 mm
 Détection automatique de la course de la vanne.

Niveau sonore :

Maxi. 40 dBA

Poids :

1,6 kg

Montage sur la vanne :

Fixation sur la vanne par deux vis M8 et connexion rapide sur la tige.

Matériaux :

Capot : PBT
 Étrier : Alu EN44200

Couleur :

Orange RAL 2011, gris RAL 7043.

Marquage :

IMI TA, dénomination du produit, No d'article et caractéristiques techniques. Description de l'indicateur LED.

Certification CE :

LV-D. 2014/35/EU : EN 60730-1, -2-14.
 EMC-D. 2014/30/EU : EN 60730-1, -2-14.
 RoHS-D. 2011/65/EU : EN 63000.

Norme de produit :

EN 60730
 (pour les zones résidentielles et industrielles)

Câble :

Section de câble* : 0,5-2,0 mm²
 Classe de protection I : H05VV-F ou similaire
 Classe de protection III : LiYY ou similaire

*) **NB** : la section des fils doit être adaptée à la longueur du câble et à la puissance de l'actionneur afin que la tension aux bornes de ce dernier soit supérieure à 20.4 VAC/VDC (24 VAC/VDC -15% de tolérance).

Pour les versions d'actionneurs alimentés en 24 VAC/VDC avec un signal de pilotage en tension (0-10V par exemple), la baisse de tension d'alimentation doit être inférieure à l'hystérésis définie pour le signal de pilotage.

Articles

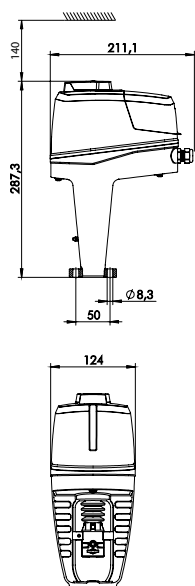

TA-Slider 1600 Fail-safe Plus

Signal de commande : 0(2)-10 VDC, 0(4)-20 mA, 3-points, "Tout ou Rien"

Avec entrée binaire, relais, signal de recopie mA

Tension d'alimentation	EAN	No d'article
24 VAC/VDC	5902276816987	322228-10319
100-240 VAC	5902276816994	322228-40319

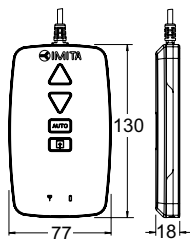
Autres équipements



TA-Dongle

Pour la communication Bluetooth avec l'application HyTune, le transfert des paramètres de configuration et la commande manuelle de secours.

EAN	No d'article
5901688828632	322228-00001

Accessoires

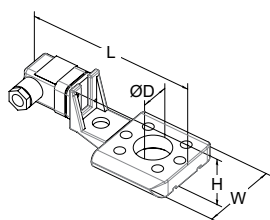

Réchauffage de la tige

Y compris l'extension de la tige et les vis de fixation rallongées.

Plage de température jusqu'à -10 °C.

Tension d'alimentation 24 VAC \pm 10%, 50/60 Hz \pm 5%.

Puissance P_N approx. 30 W.

Courant absorbé 1,4 A.

Température de surface maxi. 50 °C.

Pour vanne	DN	L	H	W	D	EAN	No d'article
		146	49	70	30		
KTM 512	65-125					3831112533455	322042-81401
TA-Modulator	65-200					3531112534834	322042-80010

TA-TRI

Servomoteur électrique commande 3 points – 200 N

Le servomoteur électrique 3 points TA-TRI est hautement fiable et facile à monter sur les vannes installées dans des circuits de chauffage et de refroidissement. Il est équipé d'une LED pour l'affichage de son fonctionnement ainsi que de sa fonction manuelle, facilitant la maintenance et l'installation.



Caractéristiques techniques

Fonctions :

Régulation 3 points
Régulation "Tout ou Rien" (nécessite 3 câbles)
Commande manuelle de secours
Témoins lumineux
Fonction antivolt par loquet de verrouillage amovible

Tension d'alimentation :

24 VAC, -10%/+20%, 50-60 Hz
24 VDC, ±20%
230 VAC, ±10%, 50 Hz

Puissance absorbée :

24 VAC/VDC :
En service : < 110 mA
Au repos : < 10 mA
230 VAC :
En service : < 15 mA
Au repos : < 5 mA

Signal d'entrée :

Régulation 3 points ou "Tout Ou Rien"

Caractéristiques :

Linéaire

Temps de manoeuvre :

30 s/mm

Force de manoeuvre :

200 N

Température :

Température fluide : maxi. 100°C
Environnement opérationnel : 0°C – +50°C (5-95%HR, sans condensation)
Environnement de stockage : -20°C – +70°C (5-95%HR, sans condensation)

Classe de protection :

IP54
(toutes positions)
(suivant norme EN 60529)

Classe de protection :

24 VAC/VDC: III (SELV)
230 VAC: II

Câble :

1 m, 3x0,75 mm², PVC

Course :

8,5 mm

Niveau sonore :

Maxi. 30 dBA

Poids :

0,20 kg

Montage sur la vanne :

Bague adaptatrice M30x1,5

Matériaux :

Capot : Polycarbonate
Corps : Polyamide

Couleur :

Capot : Transparent
Corps : Blanc RAL 9003

Marquage :

IMI TA
Étiquette : CE, UKCA, dénomination du produit, No d'article et caractéristiques techniques.

Certification CE :

LV-D. 2014/35/EU : EN 60730-1, -2-14.
EMC-D. 2014/30/EU : EN 60730-1, -2-14.
RoHS-D. 2011/65/EU : EN 50581.

Norme de produit :

EN 60730

Articles

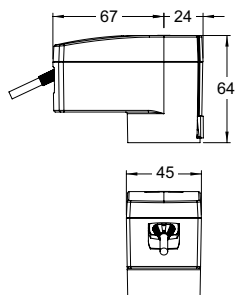
**TA-TRI – 24 VAC/VDC**

Signal d'entrée : Régulation 3 points ou "Tout Ou Rien"

Longueur de câble [m]	Tension d'alimentation	EAN	No d'article
1	24 VAC/VDC	4031602009821	322041-60005

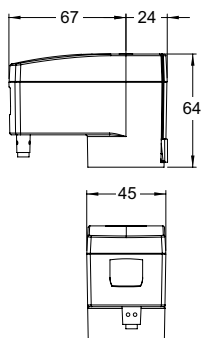
**TA-TRI – 230 VAC**

Signal d'entrée : Régulation 3 points ou "Tout Ou Rien"

Longueur de câble [m]	Tension d'alimentation	EAN	No d'article
1	230 VAC	4031602010841	322041-60006

TA-MC50-C

Servomoteurs proportionnels hautes performances – 500 N

Servomoteurs proportionnels hautes performances avec adaptation automatique de la course assurant une régulation 3 points, lorsqu'ils sont utilisés avec des vannes à 2 ou 3 voies IMI Hydronic Engineering.



Caractéristiques techniques

Fonctions :

Régulation 3 points.

Tension d'alimentation :

230 VAC $\pm 10\%$
Frequency 50-60 Hz $\pm 5\%$

Puissance absorbée :

Arrêt/Veille : 3,5 VA
Dimensionnement : 9,9 VA
Nominale : 5,3 VA

Signal d'entrée :

3 points

Temps de manoeuvre :

22 s/mm

Force de manoeuvre :

500 N

Mode de fonctionnement :

S1 100%ED

Arrêt de fin de course :

Dépendant de la charge

Température :

Température fluide : maxi 120°C
Environnement opérationnel : 0°C – +50°C (5-85%HR, sans condensation)
Environnement de stockage : -20°C – +60°C (5-85%HR, sans condensation)

Classe de protection :

IP40

Classe de protection :

II (suivant norme EN 60730)

Course :

Max. 10 mm

Câble :

0,75 mm², 1,5 m avec bague d'extrémité.

Montage sur la vanne :

Ecrou tournant M30x1,5 en laiton.

Couleur :

Corps noir et capot rouge.

Marquage :

IMI TA, CE, No d'article, dénomination du produit et caractéristiques techniques.

Poids :

0,20 kg

Articles – TA-MC50-C

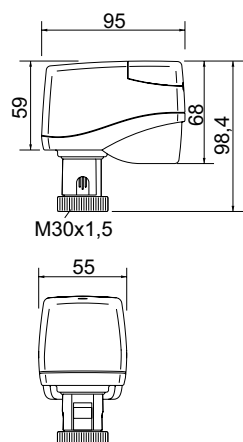

TA-MC50-C

Tension d'alimentation	Signal d'entrée	EAN	No d'article
230 VAC	3 points	3831112527775	61 050-012

TA-MC55Y, TA-MC55

Servomoteurs proportionnels hautes performances – 600 N

Servomoteurs proportionnels hautes performances avec adaptation automatique de la course assurant une régulation précise, modulante ou 3 points, lorsqu'ils sont utilisés avec des vannes à 2 ou 3 voies IMI Hydronic Engineering.



Caractéristiques techniques

Fonctions:

TA-MC55Y: Régulation modulantes.
TA-MC55: Régulation 3 points.

Tension d'alimentation:

TA-MC55Y: 24 VAC/VDC* $\pm 10\%$
TA-MC55/24: 24 VAC/VDC* $\pm 10\%$
TA-MC55/230: 230 VAC +6%/-10%
TA-MC55/115: 115 VAC +6%/-10%
Fréquence 50-60 Hz $\pm 5\%$
) VDC - Tension en courant continu.

Puissance absorbée:

24 V: 3,5 VA
230 V: 7 VA
115 V: 7 VA

Signal d'entrée:

TA-MC55Y:
0(2)-10 VDC 77 k Ω
0(4)-20 mA 510 Ω
Le sens du signal et le point de départ réglable par switches.
TA-MC55 (24/230/115 V):
3 points.

Signal de sortie:

0-10 VDC, maxi. 8 mA, mini. 1,2 k Ω .

Hystérésis:

0,3 V

Résolution:

Électrique : 0,04 VDC
Mécanique : 0,06 mm

Temps de manoeuvre:

9 ou 5 s/mm

Force de manoeuvre:

600 N

Mode de fonctionnement:

S3 - 50% ED c/h 1200, EN 60034-1

Arrêt de fin de course :

Dépendant de la charge

Température:

Température ambiante maxi.: 60°C
Température ambiante mini.: 0°C

Classe de protection:

Fonctionnement automatique : IP 54
Fonctionnement manuel : IP 30

Classe de protection:

(suivant norme EN 60730)
24 V: III
230 V: II
115 V: II

Course :

Max. 14 mm
Détection automatique de la course de la vanne.

Connexion au secteur:

Servomoteur avec borne

Montage sur la vanne:

Fixation simple sur la vanne par des vis M8.
Pour certains types de vannes, un adaptateur peut être nécessaire. Les informations sur les adaptateurs se trouvent dans les fiches techniques des vannes.

Couleur :

Corps noir et capot rouge.

Marquage :

IMI TA, CE, No d'article, dénomination du produit et caractéristiques techniques.

Poids:

1,5 kg

Variantes du servomoteur:

- Adaptateur avec raccord pour les produits extérieurs

Pour tout renseignement concernant les variantes et accessoires, contactez IMI Hydronic Engineering.

Articles

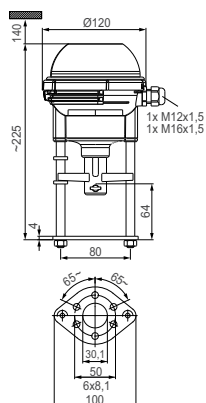

TA-MC55Y

Tension d'alimentation	Signal d'entrée	EAN	No d'article
24 VAC	0(2)-10 VDC, 0(4)-20 mA	3831112506510	61 055-003
24 VDC*	0(2)-10 VDC, 0(4)-20 mA	5902276898686	61 055-004

*) VDC - Tension en courant continu.

Pour certains types de vannes, un adaptateur peut être nécessaire. Les informations sur les adaptateurs se trouvent dans les fiches techniques des vannes.

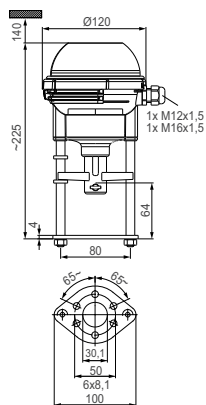

TA-MC55

Tension d'alimentation	Signal d'entrée	EAN	No d'article
24 VAC	3 points	3831112527812	61 055-001
24 VDC*	3 points	5902276804403	61 055-402
230 VAC	3 points	3831112506503	61 055-002
115 VAC	3 points	5902276894329	61 055-302

*) VDC - Tension en courant continu.

Pour certains types de vannes, un adaptateur peut être nécessaire. Les informations sur les adaptateurs se trouvent dans les fiches techniques des vannes.

Accessoires

Réchauffage de la tige

TA-MC55, TA-MC55Y, TA-MC100, TA-MC160

	Tension d'alimentation	EAN	No d'article
ACV 13	24 VAC	3831112512108	68 013-015

TA-MC100

Servomoteurs proportionnels hautes performances – 1000 N

Servomoteurs proportionnels hautes performances avec adaptation automatique de la course assurant une régulation précise, modulante ou 3 points, lorsqu'ils sont utilisés avec des vannes à 2 ou 3 voies IMI Hydronic Engineering.



Caractéristiques techniques

Fonctions:

Régulation modulantes ou 3 points.

Tension d'alimentation:

24 VAC/VDC* $\pm 10\%$

230 VAC $+6\%/-10\%$

115 VAC $+6\%/-10\%$

Fréquence 50-60 Hz $\pm 5\%$

*) VDC - Tension en courant continu.

Puissance absorbée:

24 V: 6 VA

230 V: 12 VA

115 V: 12 VA

Signal d'entrée:

0(2)-10 VDC, $R_i \sim 77 \text{ k}\Omega$

0(4)-20 mA, $R_i \sim 510 \Omega$.

Le sens du signal et le point de départ réglable par switches.
3 points.

Signal de sortie:

0-10 VDC, maxi. 8 mA, mini. 1,2 k Ω .

Hystérésis:

0,15 ou 0,5 V

Résolution:

Électrique : 0,04 VDC

Mécanique : 0,095 mm

Temps de manoeuvre:

1,9, 4, 9, 12 s/mm

Force de manoeuvre:

1000 N

Mode de fonctionnement:

S3 - 50% ED c/h 1200, EN 60034-1

Arrêt de fin de course :

Dépendant de la charge

Température:

Température ambiante maxi.: 60°C

Température ambiante mini.: 0°C

Classe de protection :

IP54

Classe de protection:

(suivant norme EN 60730)

24 V: III

230 V: II

115 V: II

Course:

Max. 20 mm

Détection automatique de la course de la vanne.

Connexion au secteur:

Servomoteur avec borne

Montage sur la vanne:

Fixation simple sur la vanne par des vis M8.

Pour certains types de vannes, un adaptateur peut être nécessaire. Les informations sur les adaptateurs se trouvent dans les fiches techniques des vannes.

Couleur :

Corps noir et capot rouge.

Marquage :

IMI TA, CE, No d'article, dénomination du produit et caractéristiques techniques.

Poids:

2,5 kg

Variantes du servomoteur :

- Contacteur de position ¹⁾:
2 contacteurs (WE1/WE2), sans tension, réglables à l'infini.
Charge nominale : 8 A / 250 VAC, 8 A / 30 VDC.
- tension de commutation :
maxi. 400 VAC, maxi. 125 VDC
- Indice de protection: IP 65
- Signal de sortie ¹⁾: X=0(4)...20 mA
- Adaptateur avec raccord pour les produits extérieurs

Pour tout renseignement concernant les variantes et accessoires, contactez IMI Hydronic Engineering.

1) Contacteur de position et signal de sortie 0(4)...20 mA non combinés.

Articles

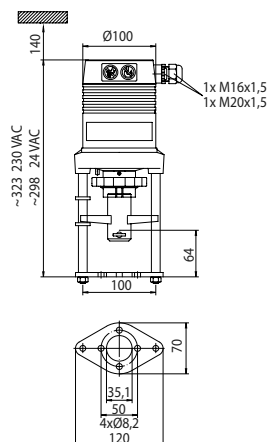

TA-MC100

Tension d'alimentation	Signal d'entrée	EAN	No d'article
24 VAC	0(2)-10 VDC, 0(4)-20 mA, 3 points	3831112511675	61 100-001
24 VDC*	0(2)-10 VDC, 0(4)-20 mA, 3 points	5902276804427	61 100-003
230 VAC	0(2)-10 VDC, 0(4)-20 mA, 3 points	3831112500235	61 100-002
115 VAC	0(2)-10 VDC, 0(4)-20 mA, 3 points	5902276894350	61 100-302

*) VDC - Tension en courant continu.

Pour certains types de vannes, un adaptateur peut être nécessaire. Les informations sur les adaptateurs se trouvent dans les fiches techniques des vannes.

Pour la version IP65: Ajouter "IP" après le No d'article, exemple 61 100-001IP

Accessoires

Accessoires pour moteurs

		EAN	No d'article
ACA 71	2 switches réglables	5902276894169	67 071-100
ACA 76	Signal de sortie: 0(4)-20mA	5902276894183	67 076-100

Note : Contacteur de position et signal de sortie 0(4)...20 mA non combinés.

Réchauffage de la tige

TA-MC55, TA-MC55Y, TA-MC100, TA-MC160

	Tension d'alimentation	EAN	No d'article
ACV 13	24 VAC	3831112512108	68 013-015

TA-MC160

Servomoteurs proportionnels hautes performances – 1600 N

Servomoteurs proportionnels hautes performances avec adaptation automatique de la course assurant une régulation précise, modulante ou 3 points, lorsqu'ils sont utilisés avec des vannes à 2 ou 3 voies IMI Hydronic Engineering.



Caractéristiques techniques

Fonctions:

Régulation modulantes ou 3 points.

Tension d'alimentation:

24 VAC $\pm 10\%$

24 VDC* $\pm 10\%$

230 VAC $+6\%/-10\%$

115 VAC $+6\%/-10\%$

Frequency 50-60 Hz $\pm 5\%$

*) VDC - Tension en courant continu.

Puissance absorbée:

24 V: 6 VA

230 V: 12 VA

115 V: 12 VA

Signal d'entrée:

0(2)-10 VDC, $R_i \sim 77 \text{ k}\Omega$

0(4)-20 mA, $R_i \sim 510 \Omega$.

Le sens du signal et le point de départ réglable par switches.

3 points.

Signal de sortie:

0-10 VDC, maxi. 8 mA, mini. 1,2 k Ω .

Hystérésis:

0,05 V / 0,15 V / 0,3 V / 0,5 V

Résolution:

Électrique : 0,04 VDC

Mécanique : 0,05 mm

Temps de manoeuvre:

6 ou 4 s/mm

Force de manoeuvre:

1600 N

24 VDC: 1100 N

Mode de fonctionnement:

S3 - 50% ED c/h 1200, EN 60034-1

Arrêt de fin de course :

Dépendant de la charge

Température:

Température ambiante maxi.: 60°C

Température ambiante mini.: 0°C

Classe de protection :

IP54

Classe de protection:

(suivant norme EN 60730)

24 V: III

230 V: II

115 V: II

Course:

Max. 30 mm

Détection automatique de la course de la vanne.

Connexion au secteur:

Servomoteur avec borne

Montage sur la vanne:

Fixation simple sur la vanne par des vis M8.

Pour certains types de vannes, un adaptateur peut être nécessaire. Les informations sur les adaptateurs se trouvent dans les fiches techniques des vannes.

Couleur :

Corps noir et capot rouge.

Marquage :

IMI TA, CE, No d'article, dénomination du produit et caractéristiques techniques.

Poids:

3,2 kg

Variantes du servomoteur :

- Contacteur de position ¹⁾:

2 contacteurs (WE1/WE2), sans tension, réglables à l'infini.

Charge nominale : 8 A / 250 VAC, 8 A / 30 VDC.

tension de commutation :

maxi. 400 VAC, maxi. 125 VDC

- Indice de protection: IP 65

- Signal de sortie ¹⁾: X=0(4)...20 mA

- Adaptateur avec raccord pour les produits extérieurs

Pour tout renseignement concernant les variantes et accessoires, contactez IMI Hydronic Engineering.

1) Contacteur de position et signal de sortie 0(4)...20 mA non combinés.

Articles

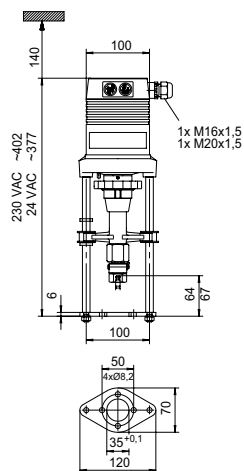

TA-MC160

Tension d'alimentation	Signal d'entrée	Force de manoeuvre [N]	EAN	No d'article
24 VAC	0(2)-10 VDC, 0(4)-20 mA, 3 points	1600	3831112512160	61 160-001
24 VDC*	0(2)-10 VDC, 0(4)-20 mA, 3 points	1100	5902276804441	61 160-402
230 VAC	0(2)-10 VDC, 0(4)-20 mA, 3 points	1600	3831112527829	61 160-002
115 VAC	0(2)-10 VDC, 0(4)-20 mA, 3 points	1600	5902276804434	61 160-302

*) VDC - Tension en courant continu.

Pour certains types de vannes, un adaptateur peut être nécessaire. Les informations sur les adaptateurs se trouvent dans les fiches techniques des vannes.

Pour la version IP65: Ajouter "IP" après le No d'article, exemple 61 160-001IP

Accessoires

Accessoires pour moteurs

		EAN	No d'article
ACA 71	2 switches réglables	5902276894169	67 071-100
ACA 76	Signal de sortie: 0(4)-20mA	5902276894183	67 076-100

Note : Contacteur de position et signal de sortie 0(4)...20 mA non combinés.

Réchauffage de la tige

TA-MC55, TA-MC55Y, TA-MC100, TA-MC160

	Tension d'alimentation	EAN	No d'article
ACV 13	24 VAC	3831112512108	68 013-015

TA-MC253 SE

Servomoteurs proportionnels hautes performances avec fonction de sécurité – 2500 N

Moteur haute performance avec fonction de sécurité intégrée qui étend sa tige en cas de coupure de courant. Adaptation automatique de sa course pour régulation modulante ou 3 points lorsqu'il est utilisé avec les vannes combinées (Régulation et Equilibrage) équipées ou non de régulateur de pression différentielle, ainsi qu'avec les vannes 2 et 3 voies standard de IMI Hydronic Engineering.



Caractéristiques techniques

Fonctions:

Régulation modulantes ou 3 points.

Fonction temporisation de sécurité:

Extension de la tige en cas de coupure de courant.

Tension d'alimentation:

24 VAC $\pm 10\%$
230 VAC $+6\%/-10\%$
115 VAC $+6\%/-10\%$
Frequency 50-60 Hz $\pm 5\%$

Puissance absorbée:

24 V: 50 VA
230 V: 80 VA
115 V: 80 VA

Signal d'entrée:

0(2)-10 VDC, $R_i \sim 77 \text{ k}\Omega$
0(4)-20 mA, $R_i \sim 510 \Omega$.
Le sens du signal et le point de départ réglable par switches.
3 points.

Signal de sortie:

0-10 VDC, maxi. 8 mA, mini. 1,2 k Ω .

Hystérésis:

0,05 V / 0,15 V / 0,3 V / 0,5 V

Résolution :

Électrique : 0,04 VDC
Mécanique : 0,04 mm

Temps de manoeuvre:

3,5 s/mm

Temps de manoeuvre pour la fonction sécurité:

0,1 s/mm

Force de manoeuvre:

2500 N

Mode de fonctionnement:

S3 - 50% ED c/h 1200, EN 60034-1

Arrêt de fin de course :

Dépendant de la charge

Température:

Température ambiante maxi.: 60°C
Température ambiante mini.: 0°C

Classe de protection :

IP54

Classe de protection:

(suivant norme EN 60730)
24 V: III
230 V: II
115 V: II

Course:

Max. 40 mm
Détection automatique de la course de la vanne.

Connexion au secteur:

Servomoteur avec borne

Montage sur la vanne:

Fixation simple sur la vanne par des vis M8.

Pour certains types de vannes, un adaptateur peut être nécessaire. Les informations sur les adaptateurs se trouvent dans les fiches techniques des vannes.

Couleur :

Corps noir et capot rouge.

Marquage :

IMI TA, CE, No d'article, dénomination du produit et caractéristiques techniques.

Poids:

12,5 kg

Variantes du servomoteur :

- Contacteur de position :
2 contacteurs (WE1/WE2), sans tension, réglables à l'infini.
Charge nominale : 8 A / 250 VAC, 8 A / 30 VDC.
Tension de commutation :
max. 400 VAC, max. 125 VDC.
- Classe de protection : IP 65
- Signal de sortie : X=0(4)...20 mA
- Adaptateur avec raccord pour les produits extérieurs

Pour tout renseignement concernant les variantes et accessoires, contactez IMI Hydronic Engineering.

Articles

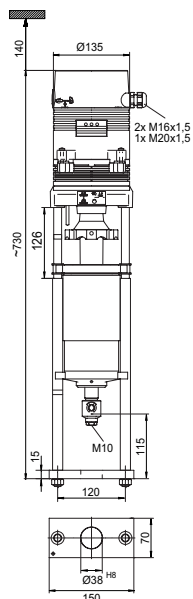

TA-MC253 SE

Extension de la tige en cas de coupure de courant.

Tension d'alimentation	Signal d'entrée	EAN	No d'article
24 VAC	0(2)-10 VDC, 0(4)-20 mA, 3 points		61 253-101
230 VAC	0(2)-10 VDC, 0(4)-20 mA, 3 points		61 253-102
115 VAC	0(2)-10 VDC, 0(4)-20 mA, 3 points		61 253-402

Pour certains types de vannes, un adaptateur peut être nécessaire. Les informations sur les adaptateurs se trouvent dans les fiches techniques des vannes.

Pour la version IP65: Ajouter "IP" après le No d'article, exemple 61 253-101IP

Accessoires

Accessoires pour moteurs

		EAN	No d'article
ACA 71	2 switches réglables		67 071-250
ACA 76	Signal de sortie: 0(4)-20mA		67 076-250

STAP

Régulateur de pression différentielle DN 15-50, consigne réglable et fonction d'arrêt

STAP est un régulateur de pression différentielle dont le rôle est de maintenir une pression différentielle constante pour assurer une régulation stable et précise, réduire le risque de fonctionnement bruyant des vannes de régulation et faciliter l'équilibrage et la mise en route. En raison de sa précision élevée et de son faible encombrement, le régulateur STAP est particulièrement indiqué pour être utilisée du côté secondaire des installations de chauffage et de refroidissement.



Caractéristiques techniques

Applications :

Installations de chauffage et de refroidissement.

Fonctions :

Régulateur de pression différentielle
 Δp réglable
 Prise de pression
 Arrêt
 Vidange (accessoire)

Dimensions :

DN 15-50

Classe de pression :

PN 16

Pression différentielle maxi. (ΔpV) :

250 kPa

Plage de réglage :

DN 15 LF: 5* - 25 kPa
 DN 15 - 20: 5* - 25 kPa
 DN 32 - 40: 10* - 40 kPa
 DN 15 LF: 10* - 60 kPa
 DN 15 - 25: 10* - 60 kPa
 DN 32 - 50: 20* - 80 kPa

*) Préréglage d'usine

LF = petit débit

Température :

Température de service maxi. : 120°C
 Température de service mini. : -20°C

Fluides :

Eau ou fluides neutres, eau glycolée (0-57%).

Matériaux :

Corps : AMETAL®
 Tête de la vanne : AMETAL®
 Cône : AMETAL®
 Tige : AMETAL®
 Joints toriques : Caoutchouc EPDM
 Membrane : Caoutchouc HNBR
 Ressort : Acier inox
 Support ressort : AMETAL® et PPS renforcé
 Poignée : Polyamide

AMETAL® est le nom donné par IMI Hydronic Engineering à son alliage résistant à la dézincification.

Marquage :

Corps de la vanne : IMI ou TA, PN 16/150, DN, pouce et flèche de sens de débit.

Tête de la vanne : STAP, ΔpL 5-25, 10-40, 10-60 ou 20-80.

Connexion :

Tarudée femelle selon norme ISO 228, longueur de tarudage selon norme ISO 7-1.

Articles

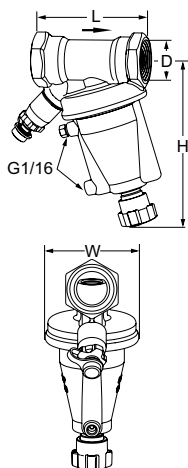

Filetage femelle

Y compris un capillaire de 1 m, et pièces intermédiaires G1/2 et G3/4

DN	D	L	H	W	Kv _m	q _{max} [m ³ /h]	Kg	EAN	No d'article
5-25 kPa									
15* LF	G1/2	84	137	72	0,7	0,5	1,1	5902276821271	52 264-115
15*	G1/2	84	137	72	1,4	1,0	1,1	7318793946607	52 265-115
20*	G3/4	91	139	72	3,1	2,2	1,2	7318793946706	52 265-120
10-40 kPa									
32	G1 1/4	133	179	110	8,5	6,0	2,6	7318793790002	52 265-132
40	G1 1/2	135	181	110	12,8	9,1	2,9	7318793790101	52 265-140
10-60 kPa									
15* LF	G1/2	84	137	72	0,7	0,5	1,1	5902276821264	52 264-015
15*	G1/2	84	137	72	1,4	1,0	1,1	7318793623201	52 265-015
20*	G3/4	91	139	72	3,1	2,2	1,2	7318793623300	52 265-020
25	G1	93	141	72	5,5	3,9	1,3	7318793623409	52 265-025
20-80 kPa									
32	G1 1/4	133	179	110	8,5	6,0	2,6	7318793623805	52 265-032
40	G1 1/2	135	181	110	12,8	9,1	2,9	7318793623904	52 265-040
50	G2	137	187	110	24,4	17,3	3,5	7318793624000	52 265-050

→ = Direction du débit

LF = petit débit

Kv_m = m³/h pour une pression différentielle de 1 bar, et une ouverture maximum correspondant à une bande proportionnelle (BP) de -20% ou -25% autour de la consigne.

*) Peuvent être raccordés à des tubes lisses à l'aide du raccord à compression KOMBI. (Voir accessoires ou feuillet de catalogue KOMBI).

G = Taraudage selon norme ISO 228. Longueur de taraudage selon norme ISO 7-1.

STAP/STAD

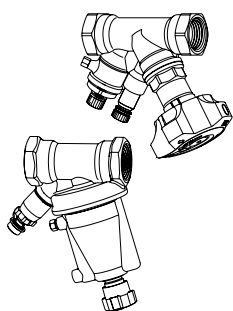

Kit STAP/STAD

Pour plus d'informations sur la STAD, voir la documentation concernée.

STAP DN	STAD DN	EAN	No d'article
5-25 kPa			
15 LF	10	5902276822315	52 864-301
15 LF	15	5902276822322	52 864-302
15	15	7318794042001	52 865-101
20	20	7318794042100	52 865-102
10-40 kPa			
32	32	7318794042209	52 865-103
40	40	7318794042308	52 865-104
10-60 kPa			
15 LF	10	5902276822339	52 864-111
15 LF	15	5902276822346	52 864-112
15	10	7318794041301	52 865-001
15	15	7318794041400	52 865-002
20	20	7318794041509	52 865-003
25	25	7318794041608	52 865-004
20-80 kPa			
32	32	7318794041707	52 865-005
40	40	7318794041806	52 865-006
50	50	7318794041905	52 865-007

STAP

Régulateur de pression différentielle DN 65-100, consigne réglable et fonction d'arrêt

Le STAP à brides est un régulateur de pression différentielle. Son rôle est de maintenir une pression différentielle constante sur la charge, ceci pour assurer une régulation proportionnelle stable et précise, réduire le risque de fonctionnement bruyant des vannes de régulation et faciliter l'équilibrage et la mise en route. En raison de sa précision élevée et de son faible encombrement, le régulateur STAP est particulièrement indiqué pour être utilisé du côté secondaire des installations de chauffage et de refroidissement.



Caractéristiques techniques

Applications :

Installations de chauffage et de refroidissement.

Fonctions :

Régulateur de pression différentielle
 Δp réglable (point de consigne de Δp réglable)
 Prise de pression
 Arrêt

Dimensions :

DN 65-100

Classe de pression :

PN 16

Pression différentielle maxi. (Δp_V) :

350 kPa

Plage de réglage :

20* - 80 kPa resp 40* - 160 kPa.

*) Préréglage d'usine

Température :

Température de service maxi. : 120°C
 Température de service mini. : -10°C

Fluides :

Eau ou fluides neutres, eau glycolée (0-57%).

Matériaux :

Corps : Fonte EN-GJL-250 (GG 25)
 Tête de la vanne : AMETAL®
 Cône : AMETAL® traité au PTFE
 Tiges : AMETAL®
 Joints toriques : Caoutchouc EPDM
 Étanchéité du siège : Cône avec bague EPDM
 Membrane : Caoutchouc renforcé EPDM
 Ressort : Acier inox
 Poignée : Polyamide

AMETAL® est le nom donné par IMI Hydronic Engineering à son alliage résistant à la dézincification.

Traitement de surface :

Corps : Laque Epoxy.

Marquage :

Corps de la vanne : TA, PN 16, DN, CE, 250 CI, flèche de débit et date de moulage de fabrication (année, mois et jour).
 Tête de la vanne et poignée : Marquage STAP, DN, Δp_L 20-80 ou 40-160 kPa et code barre.

Ecartement entre brides :

ISO 5752 série 1, NF E 29-305 série 1.

Brides :

ISO 7005-2.

Articles

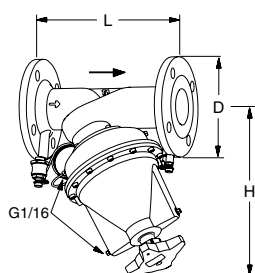

Brides

Y compris un capillaire de 1 m, et pièces intermédiaires avec vanne d'arrêt.

PN 16, ISO 7005-2

DN	Nombre de trous par bride	D	L	H	Kv _m	q _{max} [m ³ /h]	Kg	EAN	No d'article
20-80 kPa									
65	4	185	290	321	36	25,5	22	7318793750402	52 265-065
80	8	200	310	337	55	38,9	24	7318793750600	52 265-080
100	8	220	350	350	110	77,8	29	7318793750808	52 265-090
40-160 kPa									
65	4	185	290	321	36	25,5	22	7318793750501	52 265-165
80	8	200	310	337	55	38,9	24	7318793750709	52 265-180
100	8	220	350	350	110	77,8	29	7318793750907	52 265-190

→ = Direction du débit

Kv_m = m³/h pour une pression différentielle de 1 bar, et une ouverture maximum correspondant à une bande proportionnelle (BP) de 25% autour de la consigne.

Accessoires – STAP

Accessoires – STAP

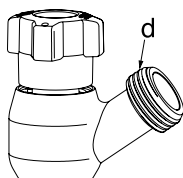

Dispositif de vidange STAP

DN 15-50

d	EAN	No d'article
G1/2	7318793660404	52 265-201
G3/4	7318793660503	52 265-202

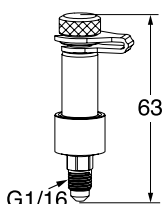

Prise de pression STAP

EAN	No d'article
7318793660602	52 265-205

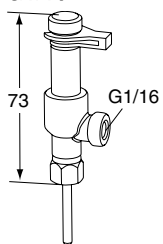

Prise de pression, deux voies

Pour raccorder le capillaire tout en ayant la possibilité d'effectuer des mesures avec l'instrument de mesure TA-SCOPE.

EAN	No d'article
7318793784100	52 179-200

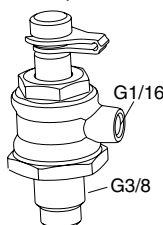

Raccordement du capillaire avec vanne d'arrêt

DN 65-100

EAN	No d'article
7318793781604	52 265-206

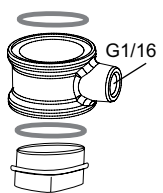

Kit de connexion capillaire

Utilisation pour STAD ou STS. En remplacement de la pièce existante.

EAN	No d'article
7318794027800	52 265-216

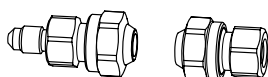

Kit d'extension pour capillaire

Complet avec raccords pour tube de 6 mm.

EAN	No d'article
7318793781505	52 265-212

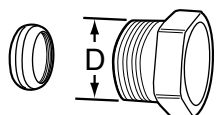
Raccords à compression KOMBI

Voir feuillet de catalogue KOMBI.

D	Tube Ø	EAN	No d'article
G1/2	10	7318792874901	53 235-109
G1/2	12	7318792875007	53 235-111
G1/2	14	7318792875106	53 235-112
G1/2	15	7318792875205	53 235-113
G1/2	16	7318792875304	53 235-114
G3/4	15	7318792875403	53 235-117
G3/4	18	7318792875601	53 235-121
G3/4	22	7318792875700	53 235-123

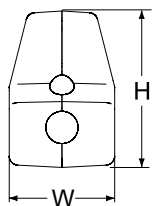

Isolation STAP

Pour chauffage/refroidissement

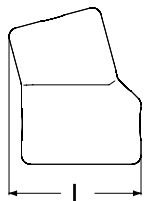
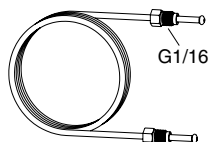
Pour DN	L	H	B	EAN	No d'article
15-25	145	172	116	7318793658906	52 265-225
32-50	191	234	154	7318793659002	52 265-250

Pièces de rechange – STAP

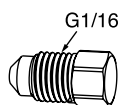
Capillaire d'impulsions

L	EAN	No d'article
1 m	7318793661500	52 265-301

Capuchon

Purge

EAN	No d'article
7318793661609	52 265-302

Pièce intermédiaire

Raccord pour capillaire avec raccordement G1/16.

STAD

d	EAN	No d'article
G1/2	7318793660206	52 179-981
G3/4	7318793660305	52 179-986

Poignée

Contactez votre service commercial.

TA-PILOT-R

Régulateur de pression différentielle à consigne réglable

Le TA-PILOT-R est conçu pour maintenir une pression différentielle stable quelque soit la charge. Avec une précision inégalée, TA-PILOT-R permet de garantir l'autorité des vannes de régulation et leur bon fonctionnement. En outre, il permet d'éviter les bruits et simplifie la procédure d'équilibrage. TA-PILOT-R est un régulateur de pression différentielle destiné à être utilisé sur le retour. Les points de mesure permettent de mesurer la pression aidant ainsi au diagnostic de l'installation.



Caractéristiques techniques

Applications :

Installations de chauffage et de refroidissement.
Installation sur le retour.

Fonctions :

Régulateur de pression différentielle
Préréglage Δp quelque soit la charge (Δp_L)
Mesure (Δp_L)

Dimensions :

DN 65-200

Classe de pression :

PN 16 et PN 25

Pression différentielle maxi. (Δp_V) :

1200 kPa

Plage de réglage :

10* - 50 kPa
30* - 150 kPa
80* - 400 kPa
*) Réglage à la livraison

Taux de fuite :

Joint étanche

Température :

Température de service maxi. :
- avec prise de pression, standard : 120°C
- avec prise de pression, double sécurités : 150°C
Température de service mini. : -10°C

Fluides :

Eau ou fluides neutres, eau glycolée (0-57%).

Matériaux :

Corps : Fonte nodulaire EN-GJS-400-15
Extension du corps du pilote : Laiton
Corps du pilote : AMETAL®
Joint toriques : EPDM
Étanchéité du siège : EPDM/Acier inox
Mécanisme de fermeture : Acier inox et laiton
Membrane : EPDM
Ressorts : Acier inox
Vis et écrous : Acier inox

AMETAL® est le nom donné par IMI Hydronic Engineering à son alliage résistant à la dézincification.

Traitement de surface :

Corps du pilote : non traité
Corps : peinture électrophorétique.

Marquage :

TA, IMI, DN, PN, Kvs, $T_{min/max}$, numéro de série, composition du corps et flèche indiquant le sens du débit, étiquette, plage de Δp_L .
Identification par couleur des plages de fonctionnement du pilote :
10-50 kPa : Bleu
30-150 kPa : Orange
80-400 kPa : Gris
Marquage CE :
DN 65-125 : CE
DN 150-200 : CE 1370 *
*) Organisme certifié.

Brides :

PN 16, PN 25 : Selon EN-1092-2, type 21.
Longueur face-à-face selon EN 558 série 3.

Articles – Maxi. 120°C

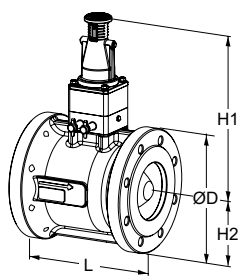
**Brides**

Brides conforme à EN-1092-2, type 21.

Y compris un capillaire (Ø6 mm) de 1,2 m, raccordement du capillaire Ø6xR1/4 (pièce séparée) + Ø6xR1/8 (monté sur la vanne), et raccordement du capillaire avec vanne d'arrêt Ø6xG3/8.

PN 16

DN	Nombre de trous par bride	D	L	H1	H2	Kv _m	q _{max} [m³/h]	Kg	EAN	No d'article
10-50 kPa										
65	4	185	190	274	93	75	53	18	3831112530140	23121-2111-065
80	8	200	203	281	100	110	78	21	3831112530232	23121-2111-080
100	8	220	229	303	110	180	127	32	3831112530508	23121-2111-100
125	8	250	254	313	125	270	191	42	3831112530591	23121-2111-125
150	8	285	267	331	143	400	283	55	3831112530690	23121-2111-150
200	12	340	292	361	170	600	424	84	3831112530782	23121-2111-200
30-150 kPa										
65	4	185	190	274	93	75	53	18	3831112530157	23121-2121-065
80	8	200	203	281	100	110	78	21	3831112530249	23121-2121-080
100	8	220	229	303	110	180	127	32	3831112530515	23121-2121-100
125	8	250	254	313	125	270	191	42	3831112530607	23121-2121-125
150	8	285	267	331	143	400	283	55	3831112530706	23121-2121-150
200	12	340	292	361	170	600	424	84	3831112530935	23121-2121-200
80-400 kPa										
65	4	185	190	274	93	75	53	18	3831112530164	23121-2131-065
80	8	200	203	281	100	110	78	21	3831112530256	23121-2131-080
100	8	220	229	303	110	180	127	32	3831112530522	23121-2131-100
125	8	250	254	313	125	270	191	42	3831112530614	23121-2131-125
150	8	285	267	331	143	400	283	55	3831112530713	23121-2131-150
200	12	340	292	361	170	600	424	84	3831112530942	23121-2131-200

PN 25

DN	Nombre de trous par bride	D	L	H1	H2	Kv _m	q _{max} [m³/h]	Kg	EAN	No d'article
10-50 kPa										
65	8	185	190	274	93	75	53	18	3831112530171	23121-2211-065
80	8	200	203	281	100	110	78	21	3831112530263	23121-2211-080
100	8	235	229	303	118	180	127	34	3831112530539	23121-2211-100
125	8	270	254	313	135	270	191	45	3831112530621	23121-2211-125
150	8	300	267	331	150	400	283	57	3831112530720	23121-2211-150
200	12	360	292	361	180	600	424	88	3831112530959	23121-2211-200
30-150 kPa										
65	8	185	190	274	93	75	53	18	3831112530195	23121-2221-065
80	8	200	203	281	100	110	78	21	3831112530270	23121-2221-080
100	8	235	229	303	118	180	127	34	3831112530546	23121-2221-100
125	8	270	254	313	135	270	191	45	3831112530638	23121-2221-125
150	8	300	267	331	150	400	283	57	3831112530737	23121-2221-150
200	12	360	292	361	180	600	424	88	3831112530966	23121-2221-200
80-400 kPa										
65	8	185	190	274	93	75	53	18	3831112530188	23121-2231-065
80	8	200	203	281	100	110	78	21	3831112530287	23121-2231-080
100	8	235	229	303	118	180	127	34	3831112530553	23121-2231-100
125	8	270	254	313	135	270	191	45	3831112530645	23121-2231-125
150	8	300	267	331	150	400	283	57	3831112530744	23121-2231-150
200	12	360	292	361	180	600	424	88	3831112530973	23121-2231-200

Kv_m = m³/h pour une pression différentielle de 1 bar, et une ouverture maximum correspondant à une bande proportionnelle (BP) autour de la consigne.

Articles – Maxi. 150°C (prise de pression double sécurités)

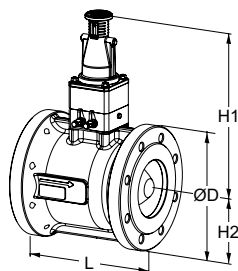

Brides

Brides conforme à EN-1092-2, type 21.

Y compris un capillaire (Ø6 mm) de 1,2 m, raccordement du capillaire Ø6xR1/4 (pièce séparée) + Ø6xR1/8 (monté sur la vanne), et raccordement du capillaire avec vanne d'arrêt Ø6xG3/8.

PN 16

DN	Nombre de trous par bride	D	L	H1	H2	Kv _m	q _{max} [m ³ /h]	Kg	EAN	No d'article
10-50 kPa										
65	4	185	190	274	93	75	53	18	3831112531017	23121-2112-065
80	8	200	203	281	100	110	78	21	3831112531109	23121-2112-080
100	8	220	229	303	110	180	127	32	3831112531192	23121-2112-100
125	8	250	254	313	125	270	191	42	3831112531284	23121-2112-125
150	8	285	267	331	143	400	283	55	3831112531376	23121-2112-150
200	12	340	292	361	170	600	424	84	3831112531468	23121-2112-200
30-150 kPa										
65	4	185	190	274	93	75	53	18	3831112531024	23121-2122-065
80	8	200	203	281	100	110	78	21	3831112531116	23121-2122-080
100	8	220	229	303	110	180	127	32	3831112531208	23121-2122-100
125	8	250	254	313	125	270	191	42	3831112531291	23121-2122-125
150	8	285	267	331	143	400	283	55	3831112531383	23121-2122-150
200	12	340	292	361	170	600	424	84	3831112531475	23121-2122-200
80-400 kPa										
65	4	185	190	274	93	75	53	18	3831112531031	23121-2132-065
80	8	200	203	281	100	110	78	21	3831112531123	23121-2132-080
100	8	220	229	303	110	180	127	32	3831112531277	23121-2132-100
125	8	250	254	313	125	270	191	42	3831112531307	23121-2132-125
150	8	285	267	331	143	400	283	55	3831112531390	23121-2132-150
200	12	340	292	361	170	600	424	84	3831112531482	23121-2132-200

PN 25

DN	Nombre de trous par bride	D	L	H1	H2	Kv _m	q _{max} [m ³ /h]	Kg	EAN	No d'article
10-50 kPa										
65	8	185	190	274	93	75	53	18	3831112531055	23121-2212-065
80	8	200	203	281	100	110	78	21	3831112531130	23121-2212-080
100	8	235	229	303	118	180	127	34	3831112531215	23121-2212-100
125	8	270	254	313	135	270	191	45	3831112531314	23121-2212-125
150	8	300	267	331	150	400	283	57	3831112531406	23121-2212-150
200	12	360	292	361	180	600	424	88	3831112531499	23121-2212-200
30-150 kPa										
65	8	185	190	274	93	75	53	18	3831112531048	23121-2222-065
80	8	200	203	281	100	110	78	21	3831112531147	23121-2222-080
100	8	235	229	303	118	180	127	34	3831112531222	23121-2222-100
125	8	270	254	313	135	270	191	45	3831112531321	23121-2222-125
150	8	300	267	331	150	400	283	57	3831112531413	23121-2222-150
200	12	360	292	361	180	600	424	88	3831112531505	23121-2222-200
80-400 kPa										
65	8	185	190	274	93	75	53	18	3831112531062	23121-2232-065
80	8	200	203	281	100	110	78	21	3831112531161	23121-2232-080
100	8	235	229	303	118	180	127	34	3831112531239	23121-2232-100
125	8	270	254	313	135	270	191	45	3831112531338	23121-2232-125
150	8	300	267	331	150	400	283	57	3831112531420	23121-2232-150
200	12	360	292	361	180	600	424	88	3831112531512	23121-2232-200

Kv_m = m³/h pour une pression différentielle de 1 bar, et une ouverture maximum correspondant à une bande proportionnelle (BP) autour de la consigne.

Autres équipements

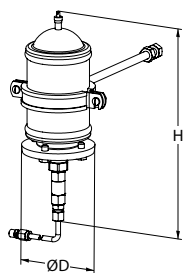

Vase d'expansion

Pour un fonctionnement aux alentours d'un $K_v = 4$.

Y compris un capillaire ($\varnothing 6$ mm) de 1,2 m, raccordement du capillaire $\varnothing 6 \times R1/4$ (pièce séparée) + $\varnothing 6 \times R1/8$ (monté sur la vanne), et raccordement du capillaire avec vanne d'arrêt $\varnothing 6 \times G3/8$.

Réglé en usine à 3 bar.

H	D	EAN	No d'article
266	90	3831112532052	23124-2542-001

Accessoires

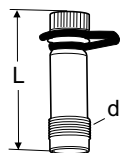

Prise de pression

Maxi. 120°C (intermittent 150°C)

AMETAL®/EPDM

d	L	EAN	No d'article
M14x1	44	7318792813207	52 179-014
M14x1	103	7318793858108	52 179-015

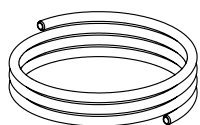

Capillaire d'impulsions

$\varnothing 6$ mm

Inclus dans le TA-PILOT-R.

L [m]	EAN	No d'article
1,2	3831112527157	52 759-215

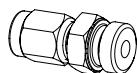

Raccordement du capillaire

Capillaire de $\varnothing 6$ mm avec connexion R1/4 ou R1/8.

$\varnothing 6 \times R1/4$ inclus dans le TA-PILOT-R en tant que pièce séparée. ($\varnothing 6 \times R1/8$ monté sur la vanne).

	EAN	No d'article
6xR1/4	3831112527355	52 759-201
6xR1/8	3831112533868	52 759-213

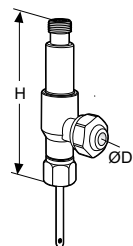

Prise de pression, deux voies

Pour raccorder le capillaire tout en ayant la possibilité d'effectuer des mesures avec l'instrument de mesure TA-SCOPE.

Pour raccorder le capillaire à une STAF/STAF-SG existante.

Peut être installé avec l'installation sous pression.

D	H	EAN	No d'article
6	68	7318793848703	52 179-206

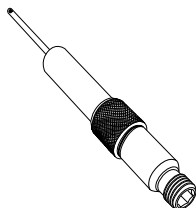

Prise de pression, rallonge 60 mm

Peut être installée sans besoin de vidanger.

AMETAL®/Acier inox/EPDM

L	EAN	No d'article
60	7318792812804	52 179-006

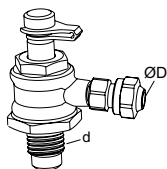

Raccordement du capillaire avec vanne d'arrêt

Pour remplacer le point de mesure existant sur STAF/STAF-SG, DN 65 et plus.

G3/8 inclus dans le TA-PILOT-R.

d	D	Pour DN	EAN	No d'article
G1/4	6	20-50	7318793999504	52 265-209
G3/8	6	65-400	7318793999405	52 265-208

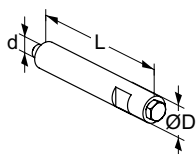

Rallonge de purge

Pour calorifuge

Acier inox/EPDM/Laiton

d	D	L	EAN	No d'article
M6	12	70	3831112531727	52 759-220

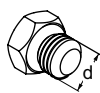

Vis de purge

Laiton/EPDM

d	EAN	No d'article
M6	3831112527980	52 759-211

TA-COMPACT-DP

Idéal en débit variable, entrée de logement, groupe d'unités terminales

La TA-COMPACT-DP est la solution idéale pour la régulation de zone de petits circuits, elle permet le réglage du débit nominal et évite que la vanne de régulation soit soumise à une pression différentielle trop élevée. TA-COMPACT-DP regroupe 5 fonctions : Régulation de la pression différentielle, équilibrage, régulation, diagnostic et fonction d'arrêt.



Caractéristiques techniques

Applications :

Installations de chauffage et de refroidissement.

Fonctions:

Préréglage (débit max.)
Régulateur de pression différentielle
Régulation
Mesure (ΔH , T, q)
Isolement (pour isoler pendant l'entretien de l'installation – voir "Taux de fuite")

Dimensions:

DN 10-25

Classe de pression :

PN 16

Pression différentielle (ΔH):

Pression différentielle maxi. (ΔH_{max}):
400 kPa = 4 bar

Pression différentielle mini. (ΔH_{min}):

DN 10: 20 kPa = 0,20 bar

DN 15: 18 kPa = 0,18 bar

DN 20: 21 kPa = 0,21 bar

DN 25: 25 kPa = 0,25 bar

(Valable pour les paramètres les plus élevés. D'autres paramètres nécessiteront une plus faible ΔH . Vérifier avec le graphique sous « Dimensionnement » ou avec le logiciel HySelect).

ΔH_{max} = Pression maximum autorisée sur le circuit afin d'atteindre les performances annoncées.

ΔH_{min} = Pression minimale nécessaire sur le circuit pour une régulation appropriée de la pression différentielle.

Plage de réglage:

Plage de réglage recommandée.
Pour plus de détails, voir rubrique "Dimensionnement"

(Δp_L 10 kPa)

DN 10: 16-71 l/h

DN 15: 60-300 l/h

DN 20: 160-840 l/h

DN 25: 280-1500 l/h

Température:

Température de service maxi.: 120°C

Température de service mini.: -20°C

Fluides :

Eau ou fluides neutres, eau glycolée (0-57%).

Course :

4 mm

Taux de fuite:

Taux de fuite $\leq 0,01$ % maxi. du débit recommandé (valeur 10) dans un sens d'écoulement correct.
(Classe IV selon EN 60534-4).

Caractéristiques :

Linéaire, adapté pour une régulation "Tout ou Rien".

Matériaux :

Corps : AMETAL®

Mécanisme : AMETAL®

Cône : Laiton CW724R (CuZn21Si3P)

Tige : Acier inox

Joint de tige : Joint torique en EPDM

Δp de l'insert : AMETAL®, PPS

(polyphénylsulphide)

Membrane : EPDM et HNBR

Ressorts : Acier inox

Joint toriques : EPDM

AMETAL® est le nom donné par IMI Hydronic Engineering à son alliage résistant à la dézincification.

Marquage:

TA, IMI, PN 16, DN et flèche de sens de débit.

Volant gris : TA-COMPACT-DP et DN.

Connexion :

Filetage mâle selon norme ISO 228.

Raccordement au servomoteur :

M30x1.5

Moteurs:

Voir documentation EMO T et TA-TRI.

Articles

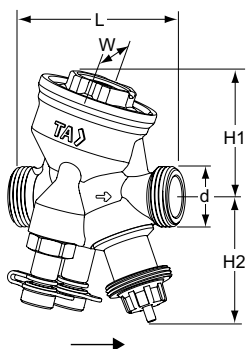

Mâle

Filetage conforme à ISO 228.
Y compris un capillaire de 1 m.

DN	D	L	H1	H2	B	Kg	EAN	No d'article
10	G1/2	74	55	55	54	0,57	7318794040205	52 164-210
15	G3/4	74	55	55	54	0,60	7318794025608	52 164-215
20	G1	85	64	55	64	0,75	7318794025707	52 164-220
25	G1 1/4	93	64	61	64	0,90	7318794025806	52 164-225

*) Raccordement au moteur.
→ = Direction du débit

Raccords

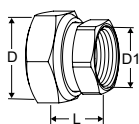

Raccord taraudé, femelle

Filetage conforme à ISO 228.
Longueur du taraudage conforme à ISO 7-1.
Ecroû tournant
Laiton/AMETAL®

Vanne DN	D	D1	L*	EAN	No d'article
10	G1/2	G3/8	21	7318794016804	52 163-010
15	G3/4	G1/2	21	7318794016903	52 163-015
20	G1	G3/4	23	7318794017009	52 163-020
25	G1 1/4	G1	23	7318794017108	52 163-025

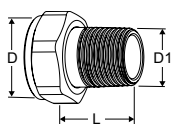

Raccord fileté, mâle

Filetage conforme à ISO 7-1.
Ecroû tournant
Laiton

Vanne DN	D	D1	L*	EAN	No d'article
10	-	-	-	-	-
15	G3/4	R1/2	29	4024052516612	0601-02.350
20	G1	R3/4	32,5	4024052516810	0601-03.350
25	G1 1/4	R1	35	4024052517015	0601-04.350

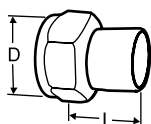

Raccord à souder pour tube acier

Ecroû tournant
Laiton/acier 1.0045 (EN 10025-2)

Vanne DN	D	Tube DN	L*	EAN	No d'article
10	G1/2	10	30	7318792748400	52 009-010
15	G3/4	15	36	7318792748509	52 009-015
20	G1	20	40	7318792748608	52 009-020
25	G1 1/4	25	40	7318792748707	52 009-025

*) Longueur totale (mesurée du joint à l'extrémité du raccordement)

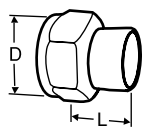

Raccord à souder pour tube cuivre

Ecrou tournant

Laiton/bronze CC491K (EN 1982)

Vanne DN	D	Tube Ø	L*	EAN	No d'article
10	G1/2	10	10	7318792749100	52 009-510
10	G1/2	12	11	7318792749209	52 009-512
15	G3/4	15	13	7318792749308	52 009-515
15	G3/4	16	13	7318792749407	52 009-516
20	G1	18	15	7318792749506	52 009-518
20	G1	22	18	7318792749605	52 009-522
25	G1 1/4	28	21	7318792749704	52 009-528

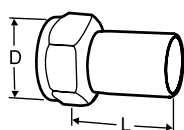

Raccord pour tube lisse

Pour raccordement avec raccord à sertir

Ecrou tournant

Laiton/AMETAL®

Vanne DN	D	Tube Ø	L*	EAN	No d'article
10	G1/2	12	35	7318793810502	52 009-312
15	G3/4	15	39	7318793810601	52 009-315
20	G1	18	44	7318793810700	52 009-318
20	G1	22	48	7318793810809	52 009-322
25	G1 1/4	28	53	7318793810908	52 009-328

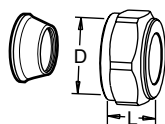

Raccord à compression

Des douilles de renforcement peuvent être utilisées, pour plus d'information voir documentation FPL.

Ne pas utiliser sur des tubes PER.

Laiton/AMETAL®

Chromé

Vanne DN	D	Tube Ø	L**	EAN	No d'article
10	G1/2	8	16	7318793620002	53 319-208
10	G1/2	10	17	7318793620101	53 319-210
10	G1/2	12	17	7318793620200	53 319-212
10	G1/2	15	20	7318793620309	53 319-215
10	G1/2	16	25	7318793620408	53 319-216
15	G3/4	15	27	7318793705006	53 319-615
15	G3/4	18	27	7318793705105	53 319-618
15	G3/4	22	27	7318793705204	53 319-622

*) Longueur totale (mesurée du joint à l'extrémité du raccordement)

**) Les longueurs de montage L indiquées sont celles des raccords avant serrage.

Accessoires

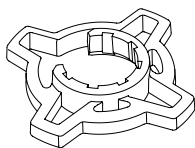

Poignée pour volant de réglage, en option

Pour une meilleure préhension lors du préréglage.
Pour TA-COMPACT-P/-DP et TA-Modulator (DN 15-32).

Couleur	EAN	No d'article
Orange	7318794040502	52 164-950

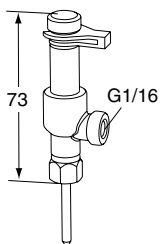

Prise de pression, deux voies

Pour raccorder le capillaire tout en ayant la possibilité d'effectuer des mesures avec l'instrument de mesure TA-SCOPE.

EAN	No d'article
7318793784100	52 179-200

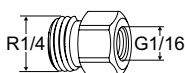

Pièce intermédiaire

Raccord pour capillaire avec raccordement G1/16.

EAN	No d'article	
R1/4xG1/16	7318794025509	52 265-306



Pièce intermédiaire

Raccord pour capillaire avec raccordement G1/16.
Pour le raccordement de robinetterie TA avec vidange.

d	EAN	No d'article
G1/2	7318793660206	52 179-981
G3/4	7318793660305	52 179-986

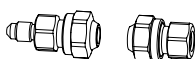

Kit d'extension pour capillaire

Complet avec raccords pour tube de 6 mm.

EAN	No d'article
7318793781505	52 265-212

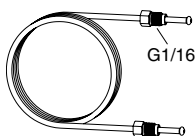

Capillaire d'impulsions

Inclus dans la livraison de TA-COMPACT-DP.

L	EAN	No d'article
1 m	7318793661500	52 265-301

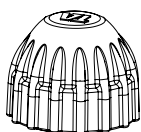

Capuchon de protection

Pour TA-COMPACT-P/-DP, TA-Modulator (DN 15-20), TBV-C/-CM.

EAN	No d'article	
Rouge	7318793961105	52 143-100

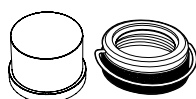

Protection anti-déréglage

Ensemble capuchon et bague de retenue en plastique pour vannes avec raccord M30x1,5 pour tête thermostatique / vanne de réglage.

Empêche la manipulation du paramètre réglé.

	EAN	No d'article
	7318794030206	52 164-100

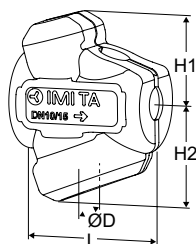

Calorifuge préformé

Pour chauffage/refroidissement.

Matériaux: EPP.

Classe incendie: E (EN 13501-1), B2 (DIN 4102).

Le calorifuge doit être manuellement percé sur site pour le passage du capillaire.

Vanne DN	L	H1	H2	D	EAN	No d'article
10-15	100	61	71	84	7318794027404	52 164-901
20	118	67	79	90	7318794027503	52 164-902
25	127	71	84	104	7318794027602	52 164-903

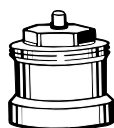

Rallonge de l'axe

Recommandé avec le calorifuge pour réduire au minimum le risque de condensation à l'interface vanne-servomoteur.

M30x1,5.

L	EAN	No d'article
Plastique, noir		
30	4024052165018	2002-30.700

Autres équipements

Pour l'arrêt et le raccordement du capillaire sur le tuyau de retour possibilité d'utiliser la vanne STS + pièce intermédiaire 52 179-981/-986.

Pour plus d'informations sur STS - voir catalogue « Produits complémentaires ».

STS

Avec raccord de vidange

Filetage femelle.

Filetage selon norme ISO 228. Longueur de filetage selon norme ISO 7/1.

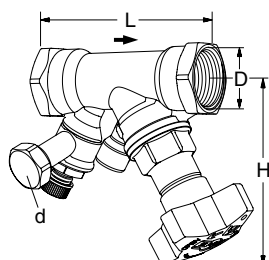

DN	D	L	H	Kvs	Kg	EAN	No d'article
d = G3/4							
15*	G1/2	84	100	3,5	0,60	5902276896569	52 849-615
20*	G3/4	94	100	6,8	0,66	5902276896576	52 849-620
25	G1	105	105	9,8	0,86	5902276896583	52 849-625
d = G1/2							
15*	G1/2	84	100	3,5	0,60	5902276896507	52 849-215
20*	G3/4	94	100	6,8	0,66	5902276896514	52 849-220
25	G1	105	105	9,8	0,86	5902276896521	52 849-225

→ = Direction du débit

Kvs = Débit en m³/h pour une perte de charge de 1 bar, la vanne étant complètement ouverte.

*) Peuvent être raccordés à des tubes lisses à l'aide du raccord à compression KOMBI.

Pièce intermédiaire

Raccord pour capillaire avec raccordement G1/16.

Pour le raccordement de robinetterie TA avec vidange.



d	EAN	No d'article
G1/2	7318793660206	52 179-981
G3/4	7318793660305	52 179-986

Raccord à compression KOMBI

Maxi. : 100°C

Écrou de compression: AMETAL® ou laiton, nickelé.

Cône: Laiton

(Pour plus d'information voir documentation KOMBI.)

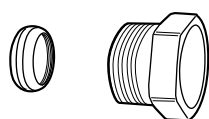

Filetage de l'écrou de compression	Diam. ext. du tube	EAN	No d'article
G1/2	10	7318792874901	53 235-109
G1/2	12	7318792875007	53 235-111
G1/2	14	7318792875106	53 235-112
G1/2	15	7318792875205	53 235-113
G1/2	16	7318792875304	53 235-114
G3/4	15	7318792875403	53 235-117
G3/4	18	7318792875601	53 235-121
G3/4	22	7318792875700	53 235-123

BPV

Soupape de décharge proportionnelle DN 15-32

Utilisée dans les installations de chauffage et de refroidissement, la soupape de décharge proportionnelle BPV fonctionne silencieusement et assure un débit minimum dans la pompe tout en maintenant la température d'amenée souhaitée lorsque la charge est faible.



Caractéristiques techniques

Applications :

Installations de chauffage et de refroidissement.
Installations de distribution sanitaire.

Fonctions :

Limitation de la pression différentielle par décharge proportionnelle.
Consigne réglable de 10 à 60 kPa.
Fonction d'isolation.

Dimensions :

DN 15-32

Classe de pression :

PN 20

Plage de réglage :

10-60 kPa

Température :

Température de service maxi. : 120°C
Température de service mini. : -20°C

Matériaux :

Corps : AMETAL®
Clapet : AMETAL®
Cône : AMETAL® traité au PTFE
Tige : AMETAL®
Ecrou : Laiton
Raccord : Laiton
Couvercle : Laiton
Joint : Fibre aramide
Ressorts : Inox
Joint torique : Caoutchouc EPDM
Guide de tige : PTFE

Marquage :

Type de vanne, DN/pouce et flèche indiquant le sens du débit.

Connexion :

Taraudée femelle selon norme ISO 228, longueur de taraudage selon norme ISO 7-1.

AMETAL® est le nom donné par IMI Hydronic Engineering à son alliage résistant à la dézincification.

Articles

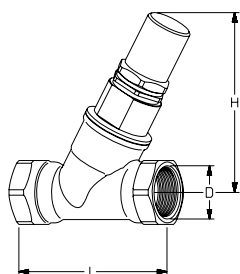

Droit

10-60 kPa

DN	D	L	H	EAN	No d'article
15	G1/2	70	93	7318792851605	52 198-315
20	G3/4	85	93	7318792851704	52 198-320
25	G1	98	103	7318792851803	52 198-325
32	G1 1/4	112	105	7318792851902	52 198-332

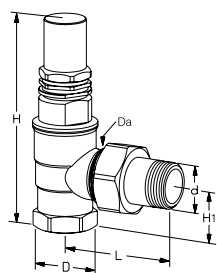

Equerre

10-60 kPa

DN	d	D	Da	L	H	H1	EAN	No d'article
20	R3/4	G3/4	M34x1,5	70	122	33	7318792851308	52 198-020
25	R1	G1	M40x2,0	83	138	41	7318792851407	52 198-025

Les modèles BPV DN 15 et DN 20 peuvent se raccorder à des tuyaux lisses à l'aide des raccords à compression KOMBI.

PM 512

Soupape de décharge

Soupape de décharge très performante prévue pour les circuits de chauffage et de refroidissement à débit variable, la PM 512 possède une membrane souple longue durée en nitrile ainsi qu'un ressort auxiliaire qui ouvre le passage en cas de rupture de la membrane. Elle est conçue pour une manipulation aisée dans les espaces restreints. Le corps est en fonte ductile et revêtu d'une peinture électrophorétique pour une protection optimale contre la corrosion. L'absence de joints dynamiques extérieurs réduit efficacement le risque de fuite.



Caractéristiques techniques

Applications :

Installations de chauffage et de refroidissement.

Fonctions :

Soupape de décharge en ligne avec ressort pneumatique.

S'ouvre avec l'augmentation de la pression.

Dimensions :

DN 15-125

Classe de pression :

PN 25 ou PN 16 (DN 100-125)

Pression différentielle maxi. (ΔpV) :

1 600 kPa = 16 bar

Plage de réglage :

0-16 bar

Température :

Température de service maxi. : 100 °C

Température de service mini. : -10 °C

Fluides :

Eau ou fluides neutres, eau glycolée (0-57%).

Matériaux :

Corps : Fonte nodulaire EN-GJS-400-15
Membranes et joints : NBR, EPDM

Traitement de surface :

Peinture électrophorétique.

Marquage :

IMI TA, DN, PN, Kvs, matériaux et flèche de sens de débit.

Connexion :

DN 15-50 : Filetage selon norme ISO 228.

DN 65-125 : Brides selon EN-1092-2, type 21.

Articles

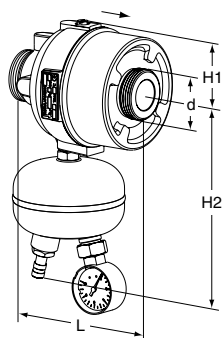
**DN 15-50****Filetage** – raccords en option.

Filetage selon norme ISO 228

DN	d	L	H1	H2	Kvs	Kg	EAN	No d'article
PN 25								
15/20	G1	106	45	143	4	1,0	3831112505131	52 766-120
25/32	G1 1/4	125	55	161	12	1,7	3831112505148	52 766-125
40/50	G2	131	75	198	30	4,4	3831112505155	52 766-140

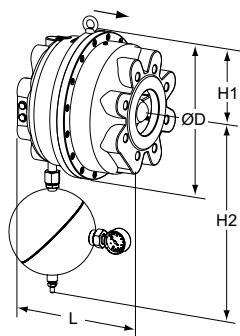
**DN 65-125****Brides** – N'ont pas besoin de raccords séparés.

Brides conforme à EN 1092-2, type 21.

DN	D	L	H1	H2	Kvs	Kg	EAN	No d'article
PN 25 (Les DN 65-80 acceptent également la contre-bride PN 16)								
65	200	160	100	390	60	14	3831112500242	52 766-165
80	200	160	100	390	60	14	3831112504110	52 766-180
100	320	254	160	430	150	60	3831112525818	52 766-190
125	320	254	160	430	150	60	3831112504523	52 766-191
PN 16								
100	320	254	160	430	150	60	3831112505704	52 766-390
125	320	254	160	430	150	60	3831112505711	52 766-391

Kvs = Débit en m³/h pour une perte de charge de 1 bar, la vanne étant complètement ouverte.

→ = Direction du débit

Accessoires

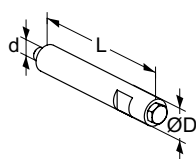
**Rallonge de purge**

Pour calorifuge

Acier inox/EPDM/Laiton

d	D	L	EAN	No d'article
M6	12	70	3831112531727	52 759-220

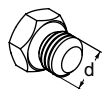
**Vis de purge**

Laiton/EPDM

d	EAN	No d'article
M6	3831112527980	52 759-211

Raccords pour DN 15-50

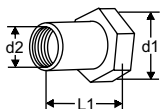

Raccord taraudé

Taraudage conforme à ISO 228.

d1	d2	L1*	EAN	No d'article
G1	G1/2	26	3831112501027	52 759-015
G1	G3/4	32	3831112501034	52 759-020
G1 1/4	G1	47	3831112501041	52 759-025
G1 1/4	G1 1/4	52	3831112501058	52 759-032
G2	G1 1/2	52	3831112503489	52 759-040
G2	G2	64,5	3831112503205	52 759-050

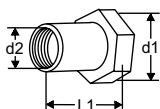

Raccord taraudé Rc

Filetage conforme à ISO 7-1.

Ecrou tournant.

d1	d2	L1*	EAN	No d'article
G1	Rc1/2	26	3831112527454	52 751-301
G1	Rc3/4	32	3831112527461	52 751-302
G1 1/4	Rc1	47	3831112527478	52 751-303
G1 1/4	Rc1 1/4	52	3831112527485	52 751-304
G2	Rc1 1/2	52	3831112527492	52 751-305
G2	Rc2	64,5	3831112527508	52 751-306

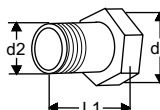

Raccord fileté

Filetage conforme à ISO 7.

Ecrou tournant.

d1	d2	L1*	EAN	No d'article
G1	R1/2	34	3831112500983	52 759-115
G1	R3/4	40	3831112500990	52 759-120
G1 1/4	R1	40	3831112501003	52 759-125
G1 1/4	R1 1/4	45	3831112501010	52 759-132
G2	R1 1/2	45	3831112503342	52 759-140
G2	R2	50	3831112503472	52 759-150

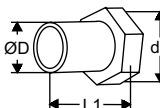

Raccord à souder

Ecrou tournant

d1	D	L1*	EAN	No d'article
G1	20,8	37	3831112500945	52 759-315
G1	26,3	42	3831112500952	52 759-320
G1 1/4	33,2	47	3831112500969	52 759-325
G1 1/4	40,9	47	3831112500976	52 759-332
G2	48,0	47	3831112501140	52 759-340
G2	60,0	52	3831112501294	52 759-350

*) Longueur totale (mesurée du joint à l'extrémité du raccordement)

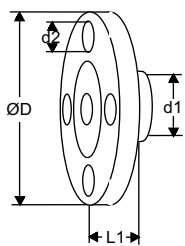
**Raccord à bride**

Bride conforme à EN-1092-2:1997, type 16.

d1	d2	D	L1*	EAN	No d'article
G1	M12	95	10	3831112501065	52 759-515
G1	M12	105	20	3831112501072	52 759-520
G1 1/4	M12	115	5	3831112504318	52 759-525
G1 1/4	M16	140	15	3831112501096	52 759-532
G2	M16	150	5	3831112504325	52 759-540
G2	M16	165	20	3831112501317	52 759-550

*) Longueur totale (mesurée du joint à l'extrémité du raccordement)

TA-SCOPE

Appareil d'équilibrage

Le TA-SCOPE est un appareil d'équilibrage robuste et efficace qui mesure et enregistre la pression différentielle, le débit, la température et la puissance dans les circuits hydrauliques. Fiable, précis et simple d'utilisation, il permet d'équilibrer et de dépanner une installation de manière plus rapide et plus économique. Grâce au logiciel de communication sur PC HySelect, l'utilisateur peut extraire et exploiter les données enregistrées, créer des rapports professionnels et obtenir des mises à jour automatiques.



Caractéristiques techniques

Fonctions :

Le TA-SCOPE est un instrument d'équilibrage robuste et efficace destiné à la mesure et au calcul de la pression différentielle (Δp), du débit, de la température et de la puissance dans les systèmes hydrauliques.

Le TA-SCOPE est constitué de deux composants principaux :

Instrument – unité informatisée programmée avec les caractéristiques des vannes TA. Fonctions directes avec instructions faciles à suivre sur l'écran couleur.

Capteur de pression différentielle

– le capteur Dp communique sans fil avec l'instrument et son affichage OLED permet de visualiser l'état, les mesures et de nombreuses informations.

Le TA-SCOPE effectue automatiquement un calibrage quand cela est nécessaire. La conception du capteur et le faible débit qui le traverse durant le calibrage évite les erreurs liées à un mauvais dégazage.

Plage de mesure :

Pression statique maximale :
 TA-SCOPE maxi. 1 600 kPa
 TA-SCOPE HP maxi. 2 500 kPa
 Pression différentielle :
 TA-SCOPE 0 - 500 kPa
 TA-SCOPE HP 0 - 1 000 kPa
 Plage de pression recommandée pour la mesure du débit :
 TA-SCOPE 1 - 500 kPa
 TA-SCOPE HP 3 - 1 000 kPa

Température du liquide :

-20°C – +120°C

Erreur de mesure :

Pression différentielle :
 TA-SCOPE 0,1 kPa ou 1% de lecture, celle qui est la plus haute.
 TA-SCOPE HP 0,2 kPa ou 1% de lecture, celle qui est la plus haute.
 Débit : idem + tolérance de la vanne
 Température : <0,2°C

Capacité batterie, fonctionnement et temps de charge :

L'instrument :

- Capacité : 4 400 mAh
 - Temps de fonctionnement (avec l'éclairage en marche) : >25 h
 - Temps de charge en capacité complète : 6-7 h

DpS-Visio (capteur Dp) :

- Capacité : 1 400 mAh
 - Temps de fonctionnement (en mesures continues) : >25 h
 - Temps de charge en capacité complète : 2,5 h
 Temps d'enregistrement (en mode veille) : >100 jours

Classe de protection :

L'instrument (en mode sans fil) : IP 64
 Capteur Dp (en mode sans fil) : IP 64
 Sonde de sécurité pression et température : IP 65
 Capteur de température numérique : IP 65

Température ambiante pour l'appareil :

En service et recharge : 0 à +40°C
 En stockage : -20* à +60°C

*) Ne pas laisser d'eau dans le transmetteur en cas de risque de gel.

Humidité :

Humidité ambiante : maxi. 90%RH

Chargeur :

Input voltage: 100-240 VAC
 Input frequency: 50-60 Hz
 Connectors: EU, UK, US, AU/NZ

Dimensions valises :

Valise TA-SCOPE Premium :
 LongxLargxHt = 426x290x159 mm
 Valise TA-SCOPE :
 LongxLargxHt = 335x290x150 mm

Mallette contenant

TA-SCOPE Premium

La valise du TA-SCOPE Premium est grande et compartimentée.

Comparée avec la valise normale, elle comprend :

- Une sonde de sécurité pression et température permettant une correction automatique de la température du fluide et la mesure plus aisée de la puissance.
- Une large gamme d'accessoires,
- Un espace supplémentaire pour un second capteur de pression différentielle (optionnel) et outils.

1. Instrument (Hh)
2. Capteur Dp (DpS-Visio)
3. Capteur de température numérique (DTS)
4. Prises de pression, 500 mm, rouge/bleu
5. Sonde de sécurité pression et température (SPTP)
6. Sonde de sécurité pression (SPP)
7. Sonde de mesure avec aiguille double, 150 mm
8. Lampe torche
9. Miroir
10. Adaptateurs pour anciennes vannes, rouge/bleu
11. Clés Allen 3 mm/5 mm
12. Clé pour points de mesure sur anciennes vannes
13. Outil de pré réglage gamme TBV-C, -CM, (-CMP)
14. Outil de pré réglage pour TA-COMPACT-P/-DP et TA-Modulator (DN 15-32)
15. Filtres et joints toriques de rechange pour flexibles (4 pièces)
16. Chaîne de montage
17. Sangle
18. Multi-chargeur pour instrument et capteur(s) Dp (EU, UK, US, AU/NZ)
19. Câble USB de charge ; Hh - Multi-chargeur
20. Câble USB de communication/charge ; Hh - DpS-Visio / PC - DpS-Visio / DpS-Visio - Multi-chargeur
21. Câble USB de communication ; Hh - PC
22. Enroulement de câble
23. Mallette
24. Clé USB contenant un manuel utilisateur et le logiciel HySelect
25. Certificat d'étalonnage pour DpS-Visio, DTS et SPTP et SPTP
26. Guide rapide
27. Instructions SPTP/SPP
28. TA-SCOPE Portal, Documents pour garantie, SAV, calibration

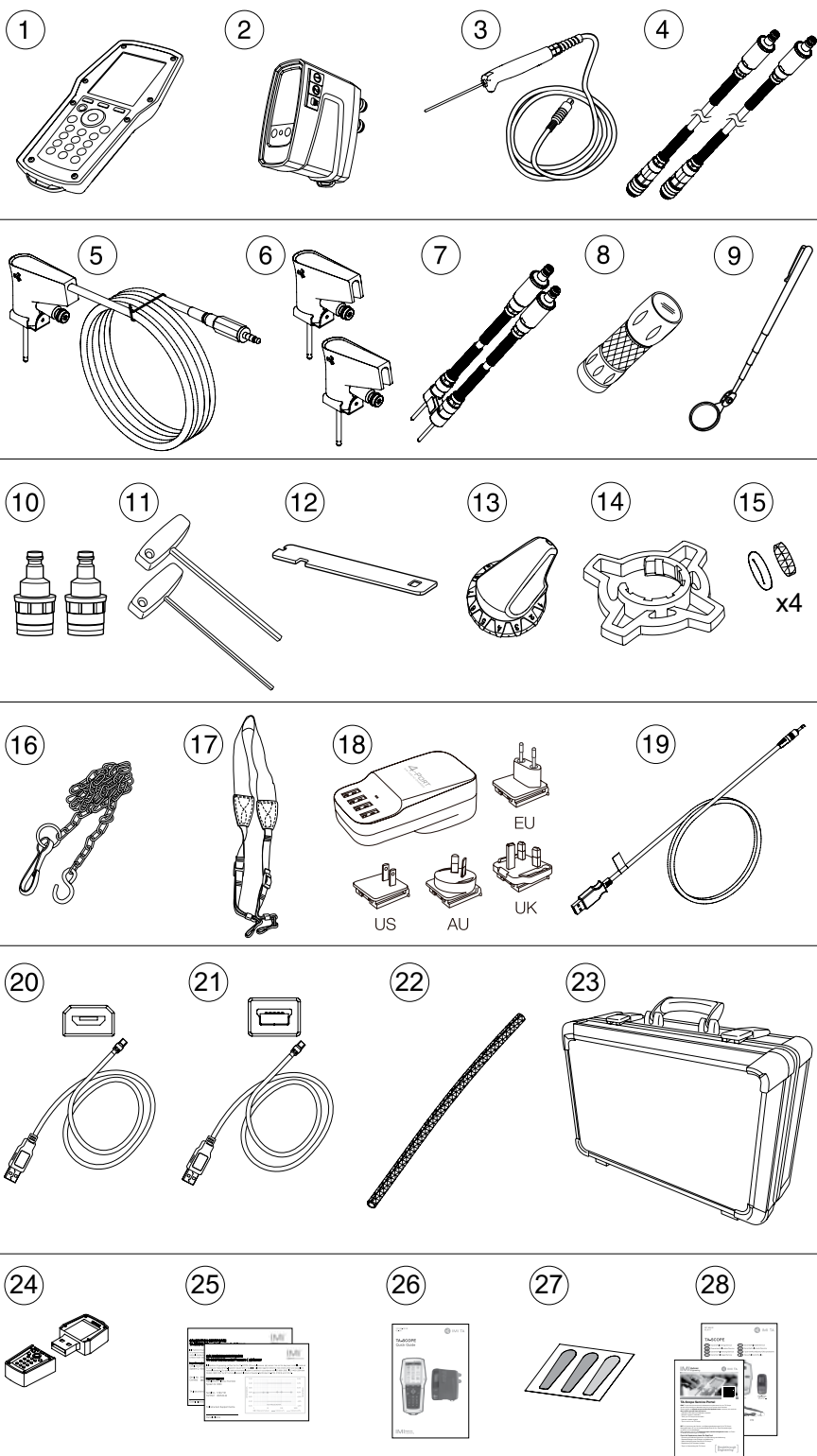

TA-SCOPE

La valise du TA-SCOPE est plus petite et contient moins d'accessoires que celle de la valise Premium.

1. Instrument (Hh)
2. Capteur Dp (DpS-Visio)
3. Capteur de température numérique (DTS)
4. Prise de pression avec sonde
5. Multi-chargeur pour instrument et capteur(s) Dp (EU, UK, US, AU/NZ)
6. Câble USB de charge ;
Hh - Multi-chargeur
7. Câble USB de communication/charge ;
Hh - DpS-Visio /
PC - DpS-Visio /
DpS-Visio - Multi-chargeur
8. Câble USB de communication ;
Hh - PC
9. Clés Allen 3 mm/5 mm
10. Outil de pré-réglage gamme TBV-C,
-CM, (-CMP)
11. Filtres et joints toriques de rechange pour flexibles (4 pièces)
12. Mallette
13. Certificat d'étalonnage pour DpS-Visio et DTS
14. Guide rapide
15. TA-SCOPE Portal, documents pour garantie, SAV, calibration

1



2



3

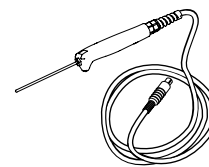

4

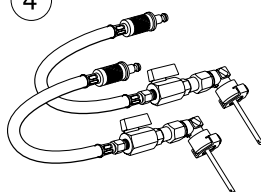

5

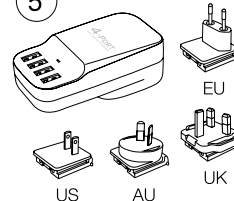

6

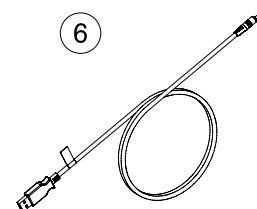

7

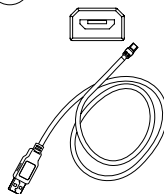

8

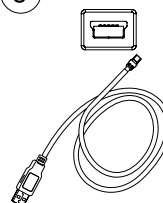

9

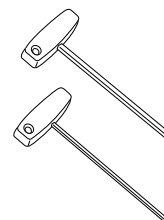

10



11



12

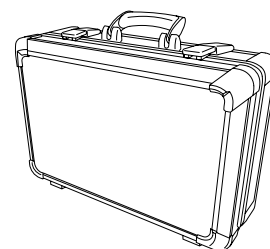

13



14



15



TA-SCOPE Premium / TA-SCOPE HP Premium



TA-SCOPE Premium

Version*		EAN	No d'article
AT/DE	Autriche/Allemagne	7318793982605	52 199-006
AU/NZ	Australie/Nouvelle-Zélande	7318793986603	52 199-023
BE	Belgique	7318793986702	52 199-024
CEE/CS	Europe Centrale	7318793982803	52 199-010
CEE/PL	Europe Centrale	7318793984609	52 199-011
CEE/RU	Europe Centrale	7318793984708	52 199-012
CEE/HU	Europe Centrale	7318793984807	52 199-013
CEE/EN	Europe Centrale	7318793986801	52 199-025
CH	Suisse	7318793985309	52 199-022
DK	Danemark	7318793984104	52 199-003
ES	Espagne	7318793984500	52 199-009
FI	Finlande	7318793984302	52 199-005
FR	France	7318793982704	52 199-007
GB	Grande-Bretagne	7318793985002	52 199-015
INT	Version Internationale	7318793982506	52 199-002
IT	Italie	7318793985200	52 199-021
JP	Japon	7318793986207	52 199-016
KR	Corée	7318793999603	52 199-026
LAM	Amérique Latine	7318793986405	52 199-018
MEA	Moyen Orient	7318793986306	52 199-017
NL	Pays-Bas	7318793984401	52 199-008
NO	Norvège	7318793984203	52 199-004
SAS	Asie du sud	7318793986504	52 199-019
SE	Suède	7318793982407	52 199-001
TR	Turquie	7318793999801	52 199-027
US	USA	7318793984906	52 199-014
zh-CN	Chine (chinois simplifié)	7318793985101	52 199-020
zh-TW	Taiwan (chinois traditionnel)	7318794001206	52 199-029

*) Version = Définie en fonction des catégories de produits utilisés sur le marché. Tous les instruments peuvent être utilisés dans l'ensemble des langues disponibles.

Guide rapide inclus. Manuel d'utilisation disponible sur clé USB.



TA-SCOPE HP Premium

Version*		EAN	No d'article
AT/DE	Autriche/Allemagne	7318793987709	52 199-106
AU/NZ	Australie/Nouvelle-Zélande	7318793989406	52 199-123
BE	Belgique	7318793989505	52 199-124
CEE/CS	Europe Centrale	7318793988102	52 199-110
CEE/PL	Europe Centrale	7318793988201	52 199-111
CEE/RU	Europe Centrale	7318793988300	52 199-112
CEE/HU	Europe Centrale	7318793988409	52 199-113
CEE/EN	Europe Centrale	7318793989604	52 199-125
CH	Suisse	7318793989307	52 199-122
DK	Danemark	7318793987402	52 199-103
ES	Espagne	7318793988003	52 199-109
FI	Finlande	7318793987600	52 199-105
FR	France	7318793987808	52 199-107
GB	Grande-Bretagne	7318793988607	52 199-115
INT	Version Internationale	7318793986900	52 199-102
IT	Italie	7318793989208	52 199-121
JP	Japon	7318793988706	52 199-116
KR	Corée	7318793999702	52 199-126
LAM	Amérique Latine	7318793988904	52 199-118
MEA	Moyen Orient	7318793988805	52 199-117
NL	Pays-Bas	7318793987907	52 199-108
NO	Norvège	7318793987501	52 199-104
SAS	Asie du sud	7318793989000	52 199-119
SE	Suède	7318793987303	52 199-101
TR	Turquie	7318793999900	52 199-127
US	USA	7318793988508	52 199-114
zh-CN	Chine (chinois simplifié)	7318793989109	52 199-120

*) Version = Définie en fonction des catégories de produits utilisés sur le marché. Tous les instruments peuvent être utilisés dans l'ensemble des langues disponibles.

Guide rapide inclus. Manuel d'utilisation disponible sur clé USB.

TA-SCOPE / TA-SCOPE HP



TA-SCOPE

Version*		EAN	No d'article
AT/DE	Autriche/Allemagne	7318794006805	52 199-206
AU/NZ	Australie/Nouvelle-Zélande	7318794009806	52 199-223
BE	Belgique	7318794009905	52 199-224
CEE/CS	Europe Centrale	7318794007208	52 199-210
CEE/PL	Europe Centrale	7318794008601	52 199-211
CEE/RU	Europe Centrale	7318794008700	52 199-212
CEE/HU	Europe Centrale	7318794008809	52 199-213
CEE/EN	Europe Centrale	7318794010000	52 199-225
CH	Suisse	7318794009707	52 199-222
DK	Danemark	7318794006508	52 199-203
ES	Espagne	7318794007109	52 199-209
FI	Finlande	7318794006706	52 199-205
FR	France	7318794006904	52 199-207
GB	Grande-Bretagne	7318794009004	52 199-215
INT	Version Internationale	7318794006409	52 199-202
IT	Italie	7318794009608	52 199-221
JP	Japon	7318794009103	52 199-216
KR	Corée	7318794010109	52 199-226
LAM	Amérique Latine	7318794009301	52 199-218
MEA	Moyen Orient	7318794009202	52 199-217
NL	Pays-Bas	7318794007000	52 199-208
NO	Norvège	7318794006607	52 199-204
SAS	Asie du sud	7318794009400	52 199-219
SE	Suède	7318794006300	52 199-201
TR	Turquie	7318794010208	52 199-227
US	USA	7318794008908	52 199-214
zh-CN	Chine (chinois simplifié)	7318794009509	52 199-220
zh-TW	Taiwan (chinois traditionnel)	7318794010307	52 199-229

*) Version = Définie en fonction des catégories de produits utilisés sur le marché. Tous les instruments peuvent être utilisés dans l'ensemble des langues disponibles.

**) Manuel d'utilisation disponible pour téléchargement sur www.imi-hydronic.com.



TA-SCOPE HP

Version*		EAN	No d'article
AT/DE	Autriche/Allemagne	7318794007802	52 199-306
AU/NZ	Australie/Nouvelle-Zélande	7318794011601	52 199-323
BE	Belgique	7318794011700	52 199-324
CEE/CS	Europe Centrale	7318794008205	52 199-310
CEE/PL	Europe Centrale	7318794010406	52 199-311
CEE/RU	Europe Centrale	7318794010505	52 199-312
CEE/HU	Europe Centrale	7318794010604	52 199-313
CEE/EN	Europe Centrale	7318794011809	52 199-325
CH	Suisse	7318794011502	52 199-322
DK	Danemark	7318794007505	52 199-303
ES	Espagne	7318794008106	52 199-309
FI	Finlande	7318794007703	52 199-305
FR	France	7318794007901	52 199-307
GB	Grande-Bretagne	7318794010802	52 199-315
INT	Version Internationale	7318794007406	52 199-302
IT	Italie	7318794011403	52 199-321
JP	Japon	7318794010901	52 199-316
KR	Corée	7318794011908	52 199-326
LAM	Amérique Latine	7318794011106	52 199-318
MEA	Moyen Orient	7318794011007	52 199-317
NL	Pays-Bas	7318794008007	52 199-308
NO	Norvège	7318794007604	52 199-304
SAS	Asie du sud	7318794011205	52 199-319
SE	Suède	7318794007307	52 199-301
TR	Turquie	7318794012004	52 199-327
US	USA	7318794010703	52 199-314
zh-CN	Chine (chinois simplifié)	7318794011304	52 199-320
zh-TW	Taiwan (chinois traditionnel)	7318794012103	52 199-329

*) Version = Définie en fonction des catégories de produits utilisés sur le marché. Tous les instruments peuvent être utilisés dans l'ensemble des langues disponibles.

**) Manuel d'utilisation disponible pour téléchargement sur www.imi-hydronic.com.

Autres équipements

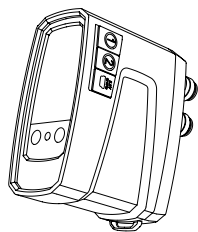

Capteur Dp (DpS-Visio)

L'instrument peut communiquer avec plusieurs capteurs de Dp (DpS-Visio). Etablir la connexion en raccordant le capteur et l'instrument avec le câble fourni.

Inclus : 2 flexibles de mesure de 500mm, 2 bagues d'identification, 2 sondes de sécurité pression (SPP), 1 câble d'charge.

Version		EAN	No d'article
Standard	0-500 kPa	7318794034204	52 199-971
HP (haute pression)	0-1000 kPa	7318794034303	52 199-972

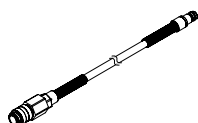

Flexible de raccordement aux prises de pression

Pour usage avec SPP et SPTP

Longueur [mm]		EAN	No d'article
500	Rouge	7318793998507	52 199-953
500	Bleue	7318793998606	52 199-954

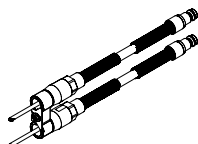

Flexibles avec aiguille double

Longueur [mm]		EAN	No d'article
150		7318793985903	52 199-999

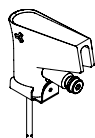

Sonde de sécurité pression (SPP)

Pour usage avec flexible de raccordement aux prises de pression 52 199-953/-954 et rallonge 52 199-997/-998.

	EAN	No d'article
	7318793998309	52 199-951

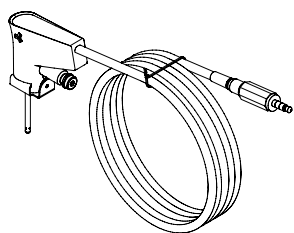

Sonde de sécurité pression et température (SPTP)

Pour usage avec flexible de raccordement aux prises de pression 52 199-953/-954 et rallonge 52 199-997/-998.

	EAN	No d'article
	7318793998408	52 199-952



Enroulement de câble

Pour maintenir ensemble le câble SPTP et le tuyau

	EAN	No d'article
	7640161635791	310 355-01

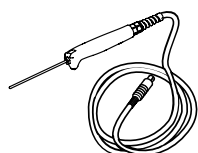

Capteur de température numérique (DTS)

	EAN	No d'article
	7318793983503	52 199-941

Accessoires



Flexible de raccordement aux prises de pression

Avec robinet d'arrêt

Longueur [m]		EAN	No d'article
0.5	Rouge	7318793985507	52 199-995
0.5	Bleue	7318793985606	52 199-996
3	Rouge	7318793985705	52 199-997
3	Bleue	7318793985804	52 199-998

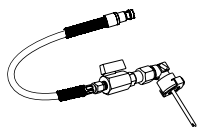

Flexible avec aiguille de mesure d'angle

Flexible et aiguille ne peuvent pas être déconnectés.

Longueur [m]		EAN	No d'article
0.5	Rouge	7318794044906	311 074-61
0.5	Bleue	7318794045002	311 074-60

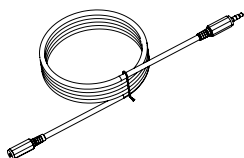

Rallonge pour le capteur de température numérique

Longueur [m]		EAN	No d'article
5		7318793985408	52 199-994

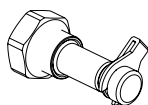

Prises de pression

Raccord femelle G1/2 et G3/4

	EAN	No d'article
G1/2	7318793536808	52 197-303
G3/4	7318793536907	52 197-304

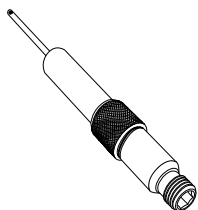

Prise de pression, rallonge 60 mm

Peut être installée sans devoir vidanger.

AMETAL®/Acier inox/EPDM

L	EAN	No d'article
60	7318792812804	52 179-006

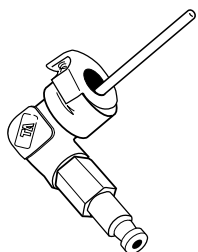

Aiguille de mesure d'angle

	EAN	No d'article
	7318793787507	307 635-62



Adaptateurs

Pour ancienne vanne et TA-BVS

	EAN	No d'article
Rouge	7318793786609	309 748-60
Bleu	7318793786708	309 748-61

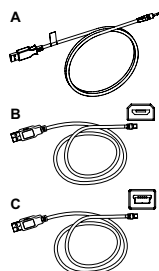
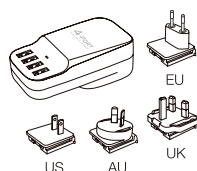
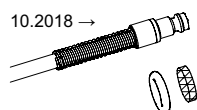
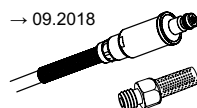

Filtre de rechange

Pour flexible de raccordement aux prises de pression

		EAN	No d'article
→ 09.2018	1 pièce	7318793741301	309 206-01
10.2018 →	4 pièces	7318794044807	311 062-62

Bagues d'identification

“DpS 1” et “DpS 2” pour différencier les capteurs lors de l'utilisation de la méthode TA-Wireless. Placer sur les prises de mesure.

		EAN	No d'article
DpS 1		7640161635807	310 399-01
DpS 2		7640161635814	310 399-02

Multi-chargeur

Avec 4 prises USB.

Câbles de charge exclusivement.

	EAN	No d'article
EU, UK, US, AU/NZ		311 100-01

Câbles

Pour communication ou charge différents appareils.

	EAN	No d'article
Câble A		
Instrument - Multi-chargeur		310 397-02
Câble B		
Instrument - DpS-Visio / PC - DpS-Visio / DpS-Visio - Multi-chargeur	7318794045101	310 278-02
Câble C		
Instrument - PC / Instrument - DpS (jusqu'en 08.2017)	7318793996305	310 278-01

TA Link

Transmetteur de pression différentielle – 0-10 V / 4-20 mA

Lien entre l'installation hydraulique et le système de gestion de l'immeuble, le TA Link permet de relever avec précision la pression différentielle. En disposant ainsi de données fiables, le dépannage s'en trouve accéléré et l'analyse du système est plus économique. Le TA Link permet également de renforcer la sécurité de l'installation grâce à sa fonction d'alarme qui se déclenche en cas de débit incorrect.



Caractéristiques techniques

Applications:

Installations de chauffage et de climatisation.

Fonction:

Mesure

Plage:

0 à 40 kPa / 0 à 100 kPa

Classe de pression:

PN 25

Pression différentielle maxi.:

2 bar ou 5 bar

Température:

Température de service maxi: 80°C
Température de service mini: -15°C

Signal de sortie:

0-10 V ou 4-20 mA

Précision:

< ±1,0 kPa

Alimentation électrique:

18 à 33 VCC ou 24 VCA +15/-10 % (0-10 V)
11-33 VCC (4-20 mA)

Temps de réponse:

< 5 ms

Classe de protection:

IP 65

Matériaux:

Corps en acier inoxydable X8CrNiS18-9 (No 1.4305 EN 10 088-3).
Membrane en céramique.
Joint en EPDM.

Articles

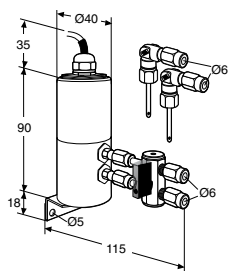

Plage	EAN	No d'article
0-10 V		
0-40 kPa	7318792750106	52 010-004
0-100 kPa	7318792750205	52 010-010
4-20 mA		
0-100 kPa	7318793746207	52 110-010

Accessories

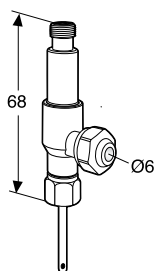

Prise de pression, deux voies

Pour raccorder des tubes en cuivre 6 mm tout en ayant la possibilité d'utiliser l'instrument d'équilibrage IMI Hydronic Engineering .

	EAN	No d'article
	7318792813306	52 179-100

Capillaire

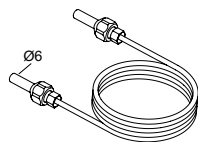

L [m]	EAN	No d'article
1	7318792750304	52 010-901

Régulation thermostatique



RÉGULATION THERMOSTATIQUE

Têtes thermostatiques et robinets de radiateurs **351**

Têtes thermostatiques	351
Tête thermostatique Halo	351
Tête thermostatique Halo-B	353
Tête thermostatique K	355
Tête thermostatique DX	358
Set de tête thermostatique WK	359
Tête thermostatique D	360
Tête thermostatique F	361
Tête thermostatique VK	362
Têtes thermostatiques avec raccord direct pour matériel d'autres fabricants	363
Tête thermostatique K avec sonde de contact ou sonde plongeuse	365
Robinets thermostatiques	369
Eclipse	369
Eclipse F	376
Eclipse 300	380
V-exact II	385
Avec résistance particulièrement faible	390
Pour circulation inversée	393
Corps de robinets trois voies	396
Accessoires et pièces de rechange	398

Robinets thermostatiques pour raccordement sur radiateurs	412
Multilux V Eclipse	412
Multilux	416
Duolux	421
Duolux 50	425
Robinet E-Z	429
Système E-Z	433
Robinet monotube avec tube plongeur	437
Robinets manuels	441
Mikrotherm	441
Coude et té de réglage	445
Regulux	445
Regutec	449
Répartiteur pour robinetterie intégrée	453
Vekolux	453
Répartiteur pour radiateur à robinetterie intégrée	458
Vekotrim	458
Répartiteur pour robinetterie intégrée	461
Eclipse thermostatic inserts	461
Mécanismes thermostatiques	463
Vanne thermostatique 3 voies	468
Vanne mélangeuse trois voies	468
Vanne diviseuse trois voies	470
Soupape de décharge	471
Hydrolux	471

Thermostats et moteurs **473**

Moteurs	473
EMOtec	473
EMOtec, First-Open	475

Planchers chauffants **477**

Distributeurs pour planchers chauffants/rafraîchissants	477
Dynacon Eclipse	477
Robinets de réglage pour chauffage par le sol	486
Thermostats pour planchers chauffants	490
Multibox Eclipse	490
Multibox K, RTL et K-RTL	494
Multibox F	496
Multibox C/E et C/RTL	497
RTL	501
Kit de régulation pour chauffage par le sol	507

Design-Edition **510**

Design-Edition	510
Multilux 4-Eclipse-Set Halo	510
Multilux 4 – Set Halo	513

Eau potable **516**

Mitigeurs thermostatiques	516
TA-Mix	516
Vannes thermostatiques d'équilibrage	517
TA-Therm ZERO	517

Accessoires de mesure **519**

Accessoires de mesure	519
TA Loop	519

Tête thermostatique Halo

Modèle Design – Avec élément sensible intégré

La tête thermostatique Halo est utilisée pour réguler la température ambiante pièce par pièce des locaux chauffés par radiateur. Elle combine précision, performance du bulbe liquide intégré et Design.



Caractéristiques techniques

Applications :

Systèmes de chauffage.

Fonctions:

Régulation de la température ambiante.
Protection antigel.
Blocage d'un réglage

Type de régulation :

Régulateur proportionnel sans énergie auxiliaire. Bulbe liquide. Forte puissance de poussée. Très faible hystérésis, temps optimal de fermeture.
Régulation stable même avec une faible bande proportionnelle (<1K).

Plages des températures:

0 °C - 28 °C
6 °C - 28 °C

Température :

Température ambiante maxi. du bulbe :
50°C

Course de la tige :

0,22 mm/K
Limitation de la course

Valeur du contrôle de la température, CA :

0,6 K

Influence de la température du fluide :

0,7 K

Influence de la pression différentielle :

0,2 K

Constante de temps:

16 min

Hystérésis:

0,7 K

Matériaux :

ABS, PA6.6GF30, laiton, acier, bulbe liquide.

Marquage:

Symboles IMI Heimeier et KEYMARK.
Echelle de températures de consigne.
Indications pour réduit de nuit.

Normes :

Certifiés par KEYMARK et contrôlés selon EN 215. Voir également la documentation générale « Têtes thermostatiques - Général ».



011

Surface lisse. Particulièrement adaptée pour les zones exigeant une hygiène maximum (santé, industrie alimentaire...).

Connection :

Compatible avec tous les corps et inserts thermostatiques HEIMEIER à filetage M30x1.5.

Articles

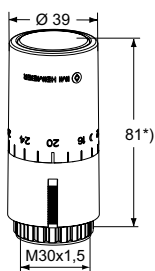

Halo

Avec élément sensible intégré.
Echelle de températures de consigne.

Modèle	Plage de réglage	EAN	No d'article
Volant RAL 9016 blanc	6 °C – 28 °C	4024052988815	7500-00.500
Volant chromé	6 °C – 28 °C	4024052988914	7500-00.501
Volant RAL 9016 blanc	0 °C – 28 °C	4024052989010	7550-00.500
Volant chromé	0 °C – 28 °C	4024052989119	7550-00.501

*) lors du réglage de la tête en position 20

Accessoires

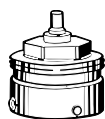
**Adaptateur aux d'autres fabricants**

Adaptateur pour le montage de toutes les têtes thermostatiques HEIMEIER sur les corps de robinets thermostatiques ci-contre.

Raccord M30x1,5 selon norme de l'usine.

Voir aussi "têtes thermostatiques avec raccord direct pour matériel d'autres fabricants".

*) non utilisable pour les radiateurs à robinetterie intégrée.

Modèle	EAN	No d'article
Danfoss RA (Ø≈20 mm) *)	4024052297016	9702-24.700
Danfoss RAV (Ø≈34 mm)	4024052300112	9800-24.700
Danfoss RAVL(Ø≈26 mm)	4024052295913	9700-24.700
Vaillant (Ø≈30 mm)	4024052296019	9700-27.700
TA (M28x1,5)	4024052336418	9701-28.700
Herz (M28x1,5)	4024052296316	9700-30.700
Markaryd (M28x1,5)	4024052296514	9700-41.700
Comap (M28x1,5)	4024052296712	9700-55.700
Giacomini (Ø≈22,6 mm)	4024052429714	9700-33.700
Oventrop (M30x1,0)	4024052428519	9700-10.700
Ista (M32x1,0)	4024052511419	9700-36.700

**Adaptateur pour radiateurs à robinetterie intégrée**

Adaptateur pour le montage des têtes thermostatiques HEIMEIER avec raccordement M30x1,5 sur des inserts thermostatiques à **jonction par verrouillage**.

Raccord M30x1,5 selon norme de l'usine.

Exception: La tête thermostatique WK est seulement prévue pour le montage sur les inserts avec raccordement M30x1,5.

		EAN	No d'article
Série 2	(20 x 1)	4024052297214	9703-24.700
Série 3	(23,5 x 1,5), après 10/98	4024052313518	9704-24.700

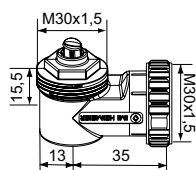
**Connection d'angle M30x1,5**

	EAN	No d'article
	4024052035724	7300-00.700

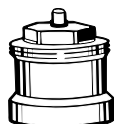
**Rallonge d'axe**

Pour les corps de robinets thermostatiques.

L	EAN	No d'article
Laiton nickelé		
20	4024052528813	2201-20.700
30	4024052528912	2201-30.700
Plastique, noir		
15	4024052553310	2001-15.700
30	4024052165018	2002-30.700

Tête thermostatique Halo-B

Modèle officiellement agréé pour ERP (Etablissement recevant du public)

La tête thermostatique Halo-B est utilisée pour contrôler la température des pièces individuelles dans les bâtiments publics, ex. dans les administrations, les écoles, etc... Des endroits qui sont utilisés en général par un grand nombre de personnes. Halo-B combine précision, performance du bulbe liquide intégré et Design.



Caractéristiques techniques

Applications :

Systèmes de chauffage.

Fonctions :

Régulation de la température ambiante.
Protection antigel.

Type de régulation :

Régulateur proportionnel sans énergie auxiliaire. Bulbe liquide. Forte puissance de poussée. Très faible hystérésis, temps optimal de fermeture.
Régulation stable même avec une faible bande proportionnelle (<1K).

Plages des températures :

8 °C - 26 °C

Température :

Température ambiante maxi. du bulbe : 50°C

Course de la tige :

0,22 mm/K
Limitation de la course

Valeur du contrôle de la température, CA :

0,6 K

Influence de la température du fluide :

0,8 K

Influence de la pression différentielle :

0,3 K

Constante de temps :

26 min

Hystérésis :

0,4 K

Matériaux :

PBTGF15, PA6.6 GF30, PPA GF60, PPO/PAGF20, laiton, acier.
Bulbe liquide.

Couleur :

Blanc RAL 9016

Marquage :

IMI HEIMEIER et symbole KEYMARK

Normes :

Certifiés par KEYMARK et contrôlés selon EN 215. Voir également la documentation générale « Têtes thermostatiques - Général ».



Connection :

Compatible avec tous les corps et inserts thermostatiques HEIMEIER à filetage M30x1,5. Dans certaines configurations, une rallonge de l'axe sera nécessaire – voir "Accessoires".
Réglage inviolable – Antivol renforcé.
Résistance à la flexion de la tête thermostatique mini. 1000 N. (La Halo-B est testé selon la EN 215. Kits et accessoires n'ont pas été pris en compte lors de ce test).

Articles

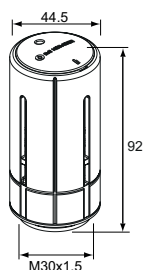
**Halo-B**

Modèle officiellement agréé

Plage de réglage	EAN	No d'article
8°C - 26°C	4024052188512	2500-00.500

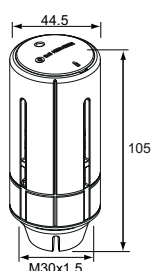
**Kit Halo-B Danfoss-RA**

Pour montage direct sur les robinets Danfoss RA. Remarque : adaptateur non monté à la livraison.
Modèle officiellement agréé.

Plage de réglage	EAN	No d'article
8°C - 26°C	4024052004935	2500-01.500

Accessoires

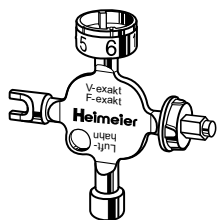
**Clé universelle**

Pour le réglage de la tête thermostatique Halo-B et B (régulation de température).

Également pour les corps de robinets thermostatiques V-exakt **jusqu'à fin 2011** / F-exakt, réglage des raccords de retour Regulux, fermeture des vannes de raccordement Vekolux et purge des radiateurs.

	EAN	No d'article
	4024052338917	0530-01.433

**Rallonge de l'axe**

A utiliser en cas de besoin pour certains robinets de radiateur plus anciens et certains radiateurs avec insert intégré, et raccordement M30x1,5.

Nécessaire en combinaison avec le raccord d'angle No d'article 7300-00.700.

L	EAN	No d'article
10	4024052011650	2201-10.700

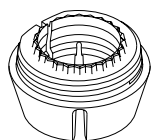
**Adaptateur pour Danfoss RA**

Pour montage direct sur les robinets Danfoss RA.

Pour têtes thermostatiques avec raccordement M30x1,5.

L	EAN	No d'article
13	4024052089161	9702-25.700

Tête thermostatique K

Avec élément intégré avec bulbe intégré ou à distance

Les têtes thermostatiques sont utilisées pour réguler la température ambiante pièce par pièce dans des locaux chauffés par des radiateurs à eau chaude. La tête thermostatique K conjugue précision et facilité d'utilisation. Les modèles avec bulbe à distance conviennent aux situations particulières suivantes : radiateurs installés en niche, couverts par des rideaux ou radiateurs verticaux.



Caractéristiques techniques

Applications :

Systèmes de chauffage.

Fonctions :

Régulation de la température ambiante.
Protection antigel.
Marquages indiquant la plage de température supérieure et inférieure ; 2 écoclips peuvent être utilisés pour limiter les réglages.
La plage de température est limitée sur les deux extrémités et peut être bloquée.

Type de régulation :

Régulateur proportionnel sans énergie auxiliaire. Bulbe liquide. Forte puissance de poussée. Très faible hystérésis, temps optimal de fermeture.
Régulation stable même avec une faible bande proportionnelle (<1K).

Plages des températures :

Voir chaque produit

Température :

Température ambiante maxi. du bulbe : 50°C

Course de la tige :

0,22 mm/K
Limitation de la course

Valeur du contrôle de la température, CA :

0.2 K

Influence de la température du fluide :

Bulbe intégré : 0,3K
Bulbe à distance : 0,3K

Influence de la pression différentielle :

Bulbe intégré : 0.2 K
Bulbe à distance : 0.3 K

Constante de temps :

Temps de manoeuvre :
Bulbe intégré 19 min
Bulbe déporté :
Capteur monté à l'horizontale 12 min
Capteur monté à la verticale 15 min

Hystérésis :

Bulbe intégré : 0.15 K
Bulbe déporté : 0.2 K

Matériaux :

ABS, PA6.6GF30, laiton, acier, bulbe liquide.

Couleur :

Blanc RAL 9016

Marquage :

Symboles Heimeier et KEYMARK
Positions de réglage.
Repères pour température de confort et réduction nocturne.
Rappel des réglages principaux.
Indication de réglage pour malvoyant sur la face avant.
Indication du sens de rotation.

Normes :

Certifiés par KEYMARK et contrôlés selon EN 215. Voir également la documentation générale « Têtes thermostatiques - Général ».



Connection :

Compatible avec tous les corps et inserts thermostatiques HEIMEIER à filetage M30x1.5.

Articles – Tête thermostatique K avec élément intégré

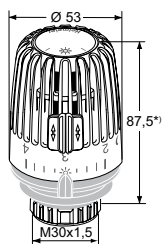
**Standard**

Modèle	Plage de réglage	EAN	No d'article
Repère de réglage de 1 à 5 Avec deux écoclips	6 °C – 28 °C	4024052521920	6000-09.500
Repère de réglage de 1 à 5			
Volant RAL 7016 gris anthracite	6 °C – 28 °C	4024052464029	6000-00.503
Volant RAL 9005 noir	6 °C – 28 °C	4024052524020	6000-00.507
Réglage de l'échelle de température Avec deux écoclips	6 °C – 28 °C	4024052561612	6000-00.600
Avec position zéro (le robinet s'ouvre aux environs de 0 °C)			
Repère de réglage de 1 à 5 Avec deux écoclips	0 °C – 28 °C	4024052277117	7000-00.500

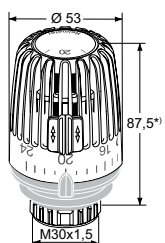
**Modèle administration (établissements recevant du public)**

Avec bague anti-vol. Haute résistance.
Avec deux écoclips.

Modèle	Plage de réglage	EAN	No d'article
Standard avec deux écoclips	6 °C – 28 °C	4024052264711	6020-00.500
Avec position zéro (le robinet s'ouvre aux environs de 0°C)	0 °C – 28 °C	4024052278213	7020-00.500

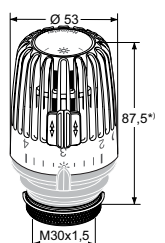
**Avec dispositif anti-vol par 2 vis**

Repère de réglage de 1 à 5. Avec deux écoclips.

Plage de réglage	EAN	No d'article
6 °C – 28 °C	4024052266517	6040-00.500

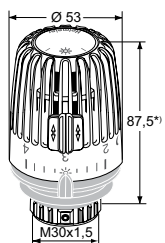
**Pour piscine couvertes, stations balnéothérapies**

Repère de réglage de 1 à 5. Avec deux écoclips.

Plage de réglage	EAN	No d'article
15 °C – 35 °C	4024052273515	6200-00.500

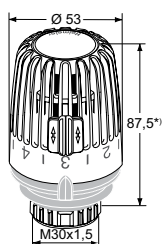
**Modèle administration. Avec bague anti-vol. Plage limitée.**

Chiffre indic. selon marge valeur nomin. de 1-4/1-5. Valeur nominale supérieure en actionnant vers la gauche jusqu'à la limite. Haute résistance conformément à l'agrément (expiré) l'armée fédérale allemande TL 4520-0014.

Plage de réglage	EAN	No d'article
6 °C – 19 °C	4024052272211	6120-19.500
6 °C – 20 °C	4024052272310	6120-20.500
6 °C – 21 °C	4024052272419	6120-21.500
6 °C – 22 °C	4024052272518	6120-22.500
6 °C – 23 °C	4024052272617	6120-23.500
6 °C – 24 °C	4024052272716	6120-24.500

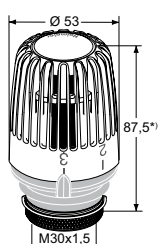

*) lors du réglage de la tête en position 3

La rainure frontale circulaire des têtes thermostatiques K, VK, WK et F sert à la mise en place d'un **clip partenaire** personnalisé. **E-mail: Partnerclip.Montage@imi-hydronic.com**

Articles – Tête thermostatique K avec bulbe à distance

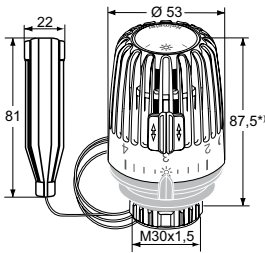

Standard

Modèle	Plage de réglage	Longueur du tube capillaire [m]		EAN	No d'article
Standard					
Repère de réglage de 1 à 5 Avec deux écoclips	6 °C – 27 °C	1,25	(4.1 ft)	4024052259816	6001-00.500
		2,00	(6.56 ft)	4024052260515	6002-00.500
		5,00	(16.4 ft)	4024052262212	6005-00.500
Avec position zéro (s'ouvre aux environs de 0 °C)					
Repère de réglage de 1 à 5 Avec deux écoclips	0 °C – 28 °C	2,00	(6.56 ft)	4024052277810	7002-00.500

*) lors du réglage de la tête en position 3

La rainure frontale circulaire des têtes thermostatiques K, VK, WK et F sert à la mise en place d'un **clip partenaire** personnalisé. **E-mail: Partnerclip.Montage@imi-hydronic.com**

Tête thermostatique DX

Modèle Design – Avec élément sensible intégrée

La tête thermostatique DX est utilisée pour contrôler la température des pièces d'habitation individuelles à l'aide, par exemple, radiateurs ou convecteurs. La tête DX combine le contrôle de haute précision avec un design attrayant.



Caractéristiques techniques

Applications :

Systèmes de chauffage.
Surface lisse. Particulièrement adaptée pour les zones exigeant une hygiène maximum (santé, industrie alimentaire...).

Fonctions:

Régulation de la température ambiante.
Protection antigel.
Limitation ou blocage d'un réglage

Type de régulation :

Régulateur proportionnel sans énergie auxiliaire. Bulbe liquide. Forte puissance de poussée. Très faible hystérésis, temps optimal de fermeture.
Régulation stable même avec une faible bande proportionnelle (<1K).

Plages des températures:

6 °C - 28 °C

Température :

Température ambiante maxi. du bulbe :
50°C

Course de la tige :

0,22 mm/K
Limitation de la course

Valeur du contrôle de la température,

CA :
0,6 K

Influence de la température du fluide :

0,7 K

Influence de la pression différentielle :

0,3 K

Constante de temps :

24 min

Hystérésis :

0,4 K

Matériaux :

ABS, PA.6.6GF30, laiton, acier, bulbe liquide.

Marquage:

Symboles Heimeier et KEYMARK
Positions de réglage 1-5.

Normes :

Certifiés par KEYMARK et contrôlés selon EN 215. Voir également la documentation générale « Têtes thermostatiques - Général ».



011

Connection :

Compatible avec tous les corps et inserts thermostatiques HEIMEIER à filetage M30x1.5.

Articles

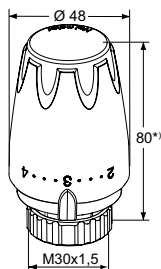

Tête thermostatique DX

Avec élément sensible intégré.

Modèle	EAN	No d'article
Volant RAL 9016 blanc	4024052494026	6700-00.500
Volant RAL 7024 gris graphite	4024052494224	6700-00.503
Volant RAL 9005 noir	4024052575510	6700-00.507

*) lors du réglage de la tête en position 3

Set de tête thermostatique WK

Set de tête thermostatique WK et connection d'angle pour radiateurs à robinetterie intégrée

Le set de tête thermostatique WK a été conçue pour les radiateurs à robinetterie intégrée qui ont un insert avec un filetage M30x1.5. Le set de tête thermostatique WK peut être installée soit à gauche ou à droite du radiateur.



Caractéristiques techniques

Applications :

Systèmes de chauffage.

Fonctions:

Régulation de la température ambiante.
Protection antigel.
Marquages indiquant la plage de température supérieure et inférieure ; 2 écoclips peuvent être utilisés pour limiter les réglages.

Type de régulation :

Régulateur proportionnel sans énergie auxiliaire. Bulbe liquide. Forte puissance de poussée. Très faible hystérésis, temps optimal de fermeture.
Régulation stable même avec une faible bande proportionnelle (<1K).

Plages des températures:

6 °C - 28 °C

Température :

Température ambiante maxi. du bulbe : 50°C

Course de la tige :

0,22 mm/K
Limitation de la course

Valeur du contrôle de la température, CA :

0.2 K

Matériaux :

ABS, PA6.6GF30, laiton, acier, bulbe liquide.

Couleur :

Blanc RAL 9016

Marquage:

Heimeier.
Positions de réglage.
Repères pour température de confort et réduction nocturne.
Rappel des réglages principaux.
Indication de réglage pour malvoyant sur la face avant.
Indication du sens de rotation.

Connection:

Pour les radiateurs à robinetterie intégrée disposant d'un raccordement M30x1,5. Peut être installée sur la partie droite ou gauche du radiateur.

Articles

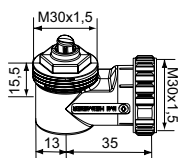
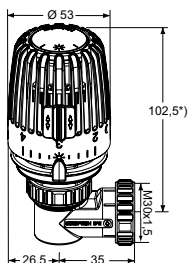

Set de tête thermostatique WK

Forme équerre avec raccordement M30x1,5 pour les radiateurs à robinetterie intégrée.

EAN

4024052278718

No d'article

7300-00.500

Connection d'angle M30x1,5

EAN

4024052035724

No d'article

7300-00.700

*) lors du réglage de la tête en position 3

La rainure frontale circulaire des têtes thermostatiques K, VK, WK et F sert à la mise en place d'un **clip partenaire** personnalisé. **E-mail: Partnerclip.Montage@imi-hydronic.com**

Tête thermostatique D

Avec élément sensible intégrée

La tête thermostatique D est utilisée pour contrôler la température des pièces d'habitation individuelles à l'aide, par exemple, de radiateurs ou de convecteurs.



Caractéristiques techniques

Applications :

Systèmes de chauffage.

Fonctions:

Régulation de la température ambiante.
Protection antigel.
Limitation ou blocage d'un réglage

Type de régulation :

Régulateur proportionnel sans énergie auxiliaire. Bulbe liquide. Forte puissance de poussée. Très faible hystérésis, temps optimal de fermeture.
Régulation stable même avec une faible bande proportionnelle (<1K).

Plages des températures:

6 °C - 28 °C

Température :

Température ambiante maxi. du bulbe :
50°C

Course de la tige :

0,22 mm/K
Limitation de la course

Influence de la température du fluide :

0,7 K

Influence de la pression différentielle :

0,3 K

Constante de temps :

24 min

Hystérésis:

0,3 K

Matériaux :

ABS, PA6.6GF30, laiton, acier, bulbe liquide.

Couleur :

Blanc RAL 9016

Marquage:

Heimeier.
Positions de réglage 1-5.
Indication du sens de rotation.

Connexion :

Compatible avec tous les corps et inserts thermostatiques HEIMEIER à filetage M30x1.5.

Articles

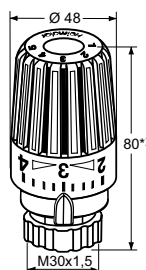

Tête thermostatique D

Avec élément sensible intégré

EAN

4024052306824

No d'article

6850-00.500

*) lors du réglage de la tête en position 3

Tête thermostatique F

Commande à distance

La tête thermostatique F est utilisée pour contrôler la température des pièces individuelles, par exemple, les convecteurs de sol, le chauffage par le sol et les radiateurs.



Caractéristiques techniques

Applications :

Systèmes de chauffage.

Fonctions:

Régulation de la température ambiante. Position zéro (s'ouvre aux environs de 0 °C). La plage de température est limitée sur les deux extrémités et peut être bloquée.

Type de régulation :

Régulateur proportionnel sans énergie auxiliaire. Bulbe liquide. Forte puissance de poussée. Très faible hystérésis, temps optimal de fermeture. Régulation stable même avec une faible bande proportionnelle (<1K).

Plages des températures:

0 °C - 27 °C

Température :

Température ambiante maxi. du bulbe : 50°C

Course de la tige :

0,22 mm/K
Limitation de la course

Influence de la température du fluide :

0,3K

Influence de la pression différentielle :

0,4 K

Constante de temps:

26 min

Hystérésis:

0,4 K

Matériaux :

ABS, PA6.6GF30, laiton, acier, bulbe liquide.

Marquage:

Heimeier.
Positions de réglage 1-5.
Repères pour température de confort et réduction nocturne.
Rappel des réglages principaux.
Indication de réglage pour malvoyant sur la face avant.
Indication du sens de rotation.

Connexion :

Compatible avec tous les corps et inserts thermostatiques HEIMEIER à filetage M30x1.5.

Articles

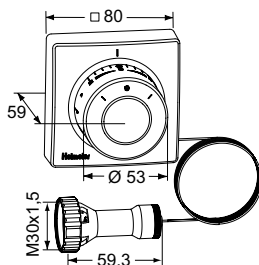

Tête thermostatique F

Commande à distance avec bulbe intégré.

Plage de réglage	Longueur du tube capillaire [m]	EAN	No d'article
0 °C - 27 °C	2,00 (6.56 ft)	4024052191017	2802-00.500
	5,00 (16.4 ft)	4024052191819	2805-00.500
	10,00 (32.81 ft)	4024052192717	2810-00.500

*) The temperature range refer to approximately room temperature.

La rainure frontale circulaire des têtes thermostatiques K, VK, WK et F sert à la mise en place d'un **clip partenaire** personnalisé. **E-mail: Partnerclip.Montage@imi-hydronic.com**

Tête thermostatique VK

Avec raccordement par serrage pour radiateurs à robinetterie intégrée

La tête thermostatique VK a été conçue pour être montée sur des radiateurs à robinetterie intégrée. Le raccordement avec bague de serrage permet une connexion directe aux inserts thermostatiques qui n'ont pas de filetage M30x1.5 et des robinets Danfoss RA.



Caractéristiques techniques

Applications :

Systèmes de chauffage.

Fonctions :

Régulation de la température ambiante.
Protection antigel.

Marquages indiquant la plage de température supérieure et inférieure ;
2 écoclips peuvent être utilisés pour limiter les réglages.

La plage de température est limitée sur les deux extrémités et peut être bloquée.

Type de régulation :

Régulateur proportionnel sans énergie auxiliaire. Bulbe liquide. Forte puissance de poussée. Très faible hystérésis, temps optimal de fermeture.

Régulation stable même avec une faible bande proportionnelle (<1K).

Plages des températures:

6 °C - 28 °C

Température :

Température ambiante maxi. du bulbe :
50°C

Course de la tige :

0,22 mm/K
Limitation de la course

Matériaux :

ABS, PA6.6GF30, laiton, acier, bulbe liquide.

Couleur :

Blanc RAL 9016

Marquage:

Heimeier.

Positions de réglage 1-5.

Repères pour température de confort et réduction nocturne.

Rappel des réglages principaux.

Indication de réglage pour malvoyant sur la face avant.

Indication du sens de rotation.

Montage sur la vanne:

La tête thermostatique VK est prévue pour le montage sur les radiateurs à robinetterie intégrée. Le raccord de serrage avec écrou moleté permet le raccordement direct aux mécanismes thermostatiques ne disposant pas d'un raccord M30x1,5.

La tête thermostatique VK peut être installée dans plusieurs positions, chacune décalée de 90 ° par rapport à l'autre.

Articles

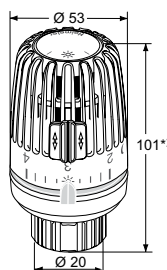

Tête thermostatique VK

Modèle	EAN	No d'article
Standard	4024052298211	9710-24.500
Avec position zéro (le robinet s'ouvre aux environs de 0 °C)	4024052493029	9711-24.500
Avec dispositif anti-vol par 2 vis	4024052541027	9710-40.500

*) lors du réglage de la tête en position 3

La rainure frontale circulaire des têtes thermostatiques K, VK, WK et F sert à la mise en place d'un **clip partenaire** personnalisé. **E-mail: Partnerclip.Montage@imi-hydronic.com**

Têtes thermostatiques avec raccord direct pour matériel d'autres fabricants



Avec raccord direct pour matériel d'autres fabricants

Têtes thermostatiques spéciales pour le montage sur des robinets thermostatiques Danfoss, Herz et Vaillant.

Caractéristiques techniques

Application:

Installations de chauffage avec circulateur

Fonctions:

Régulation de la température ambiante.
Protection antigel.
Limitation ou blocage d'un réglage

Type de régulation :

Régulateur proportionnel sans énergie auxiliaire. Bulbe liquide. Forte puissance de poussée. Très faible hystérésis, temps optimal de fermeture.
Régulation stable même avec une faible bande proportionnelle (<1K).

Plages des températures:

6 °C - 28 °C

Température :

Température ambiante maxi. du bulbe : 50°C

Course de la tige :

0,22 mm/K
Limitation de la course

Matériaux :

ABS, PA6.6GF30, laiton, acier, bulbe liquide.

Couleur :

Blanc RAL 9016

Marquage:

Heimeier.
Positions de réglage.
Repères pour température de confort et réduction nocturne (Tête thermostatique K/VK).
Rappel des réglages principaux (Tête thermostatique K/VK).
Indication de réglage pour malvoyant sur la face avant (Tête thermostatique K/VK).
Indication du sens de rotation (Tête thermostatique K/VK).

Montage sur la vanne:

Voir chaque produit.

Articles

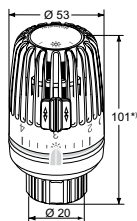
**Tête thermostatique VK – Pour Danfoss RA**

Avec deux écoclips.

Modèle	EAN	No d'article
Standard	4024052298211	9710-24.500
Avec position zéro	4024052493029	9711-24.500
Avec dispositif anti-vol par 2 vis	4024052541027	9710-40.500

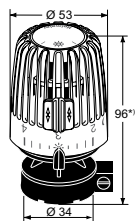
**Tête thermostatique K – Pour Danfoss RAV**

Avec deux écoclips.

EAN	No d'article
4024052300013	9800-24.500

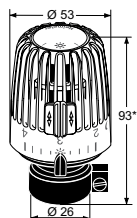
**Tête thermostatique K – Pour Danfoss RAVL**

Avec deux écoclips.

EAN	No d'article
4024052295814	9700-24.500

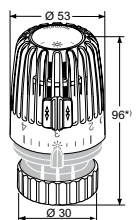
**Tête thermostatique K – Pour Vaillant**

Pour série à. p. 1987. Avec deux écoclips.

EAN	No d'article
4024052496822	9712-00.500

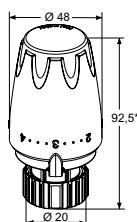
**Tête thermostatique DX – Pour Danfoss RA**

EAN	No d'article
4024052562510	9724-24.500

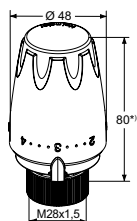
**Tête thermostatique DX – Pour TA**

Pour série jusqu'à 1999.

EAN	No d'article
4024052768912	9724-28.500

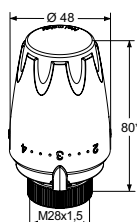
**Tête thermostatique DX – Pour Herz**

EAN	No d'article
4024052769018	9724-30.500

*) lors du réglage de la tête en position 3

La rainure frontale circulaire des têtes thermostatiques K, VK, WK et F sert à la mise en place d'un **clip partenaire** personnalisé. **E-mail: Partnerclip.Montage@imi-hydronic.com**

Tête thermostatique K avec sonde de contact ou sonde plongeuse

Pour le contrôle de la température des fluides

Pour le contrôle de la température du fluide avec un robinet thermostatique et vannes à trois voies dans des systèmes de chauffage ou de refroidissement.



Caractéristiques techniques

Applications:

Installations de chauffage et de refroidissement.
Utilisation des têtes thermostatiques 6402/6602 associées à un socle thermoconducteur, en tant que sondes de contact, ou associées à un doigt de gant en tant que sondes plongeuses.
Tête thermostatique 6672 comme sonde plongeuse sans doigt de gant. Etanchéité du tube capillaire par raccord de serrage.

Fonctions:

Pour le contrôle de la température du fluide avec un robinet thermostatique et vannes à trois voies.
La plage de température est limitée sur les deux extrémités et peut être bloquée.

Type de régulation:

Régulateur proportionnel sans énergie auxiliaire. Bulbe liquide. Forte puissance de poussée. Très faible hystérésis, temps optimal de fermeture.

Plages des températures:

Plages valeurs de consigne
10°C à 40°C,
20°C à 50°C,
20°C à 70°C,
40°C à 70°C ou
60°C à 90°C.

Température:

Température maxi. de la sonde:
50°C pour la tête thermostatique 6412,
60°C pour la tête thermostatique 6402,
80°C pour la tête thermostatique 6602,
90°C pour la tête thermostatique 6672 et
100°C pour la tête thermostatique 6662.

Course de la tige:

6402 / 6602 / 6412 / 6662:
0,17 mm/K,
6672:
0,10 mm/K,
Limitation de la course.

Matériaux:

ABS, PA6.6GF30, laiton, acier, bulbe liquide.
Socle thermoconducteur en aluminium.

Couleur :

Blanc RAL 9016

Marquage:

Heimeier.
Positions de réglage.

Connexion:

Convient pour le montage sur tous les corps thermostatiques HEIMEIER, les vannes à inversion 3 voies et les vannes mélangeuses 3 voies.

Articles

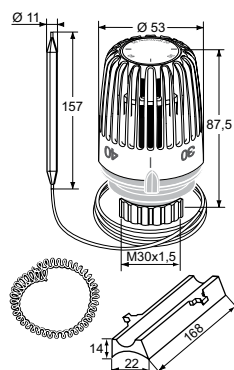
Tête thermostatique K

Avec socle thermoconducteur et ressort spirale

Plage valeur consigne	Longueur capillaire [m]	EAN	No d'article
20°C - 50°C	2	4024052274413	6402-00.500

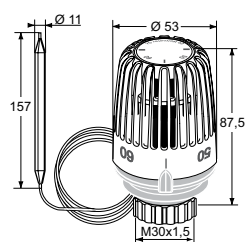
Tête thermostatique K

Sans accessoires

Plage valeur consigne	Longueur capillaire [m]	EAN	No d'article
10°C - 40°C	2	4024052421657	6412-09.500
20°C - 50°C	2	4024052274611	6402-09.500
40°C - 70°C	2	4024052275717	6602-00.500
60°C - 90°C	2	4024052276011	6662-00.500

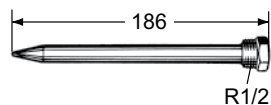
Doigt de gant

Laiton

R 1/2 x 186 mm longueur totale

EAN	No d'article
4024052275618	6602-00.363

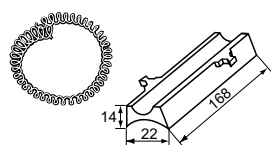
Socle thermoconducteur et ressort spirale

EAN	No d'article
4024052274314	6402-00.200

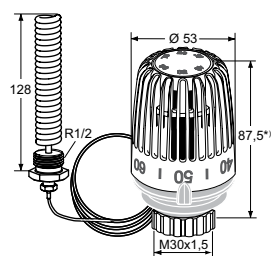
Tête thermostatique K

Avec sonde plongeuse ondulée R 1/2 x 128 mm longueur totale

Plage valeur consigne	Longueur capillaire [m]	EAN	No d'article
20°C - 70°C	2	4024052520855	6672-00.500

Accessoires



Bague antiviol

Pour les têtes thermostatiques K, DX, D et WK.

	EAN	No d'article
	4024052264810	6020-01.347



Adaptateur aux d'autres fabricants

Adaptateur pour le montage de toutes les têtes thermostatiques HEIMEIER sur les corps de robinets thermostatiques ci-contre.

Raccord M30x1,5 selon norme de l'usine.

Voir aussi "têtes thermostatiques avec raccord direct pour matériel d'autres fabricants".

*) non utilisable pour les radiateurs à robinetterie intégrée.

Modèle	EAN	No d'article
Danfoss RA (Ø≈20 mm) *)	4024052297016	9702-24.700
Danfoss RAV (Ø≈34 mm)	4024052300112	9800-24.700
Danfoss RAVL(Ø≈26 mm)	4024052295913	9700-24.700
Vaillant (Ø≈30 mm)	4024052296019	9700-27.700
TA (M28x1,5)	4024052336418	9701-28.700
Herz (M28x1,5)	4024052296316	9700-30.700
Markaryd (M28x1,5)	4024052296514	9700-41.700
Comap (M28x1,5)	4024052296712	9700-55.700
Giacomini (Ø≈22,6 mm)	4024052429714	9700-33.700
Oventrop (M30x1,0)	4024052428519	9700-10.700
Ista (M32x1,0)	4024052511419	9700-36.700



Adaptateur pour radiateurs à robinetterie intégrée

Adaptateur pour le montage des têtes thermostatiques HEIMEIER avec raccordement M30x1,5 sur des inserts thermostatiques à **jonction par verrouillage**.

Raccord M30x1,5 selon norme de l'usine.

Exception: La tête thermostatique WK est seulement prévue pour le montage sur les inserts avec raccordement M30x1,5.

		EAN	No d'article
Série 2	(20 x 1)	4024052297214	9703-24.700
Série 3	(23,5 x 1,5), après 10/98	4024052313518	9704-24.700

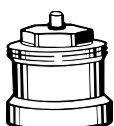

Rallonge d'axe

Pour les corps de robinets thermostatiques.

L	EAN	No d'article
Laiton nickelé		
20	4024052528813	2201-20.700
30	4024052528912	2201-30.700
Plastique, noir		
15	4024052553310	2001-15.700
30	4024052165018	2002-30.700

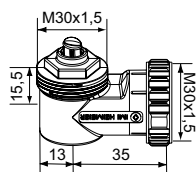

Connection d'angle M30x1,5

EAN	No d'article
4024052035724	7300-00.700

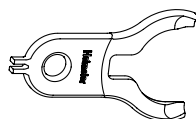

Outil de démontage

Pour volant gradué des têtes thermostatiques K et VK, et pour dégager la butée d'arrêt.

EAN	No d'article
4024052457410	6000-00.138

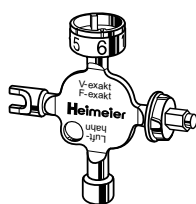

Clé universelle

Pour le réglage de la tête thermostatique Halo-B et B (régulation de température).

Également pour les corps de robinets thermostatiques V-exakt **jusqu'à fin 2011** / F-exakt, réglage des raccords de retour Regulux, fermeture des vannes de raccordement Vekolux et purge des radiateurs.

EAN	No d'article
4024052338917	0530-01.433

Pièces de rechange



Bague de blocage

M30x1,5, pour têtes thermostatiques K, DX, D, F

EAN	No d'article
4024052376612	6000-11.034



- pour bulbe à contact

EAN	No d'article
4024052274314	6402-00.200

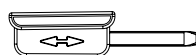
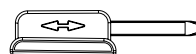
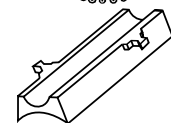

Clip "économique" pour le marquage du blocage des limitations sur les têtes thermostatiques

Têtes thermostatiques pour fabrication **depuis janvier 2000**.

Couleur	EAN	No d'article
Rouge	4024052003723	6080-30.105
Bleu	4024052003822	6080-31.105

Eclipse

Robinet thermostatique adaptatif à équilibrage intégré

Le robinet thermostatique adaptatif Eclipse intègre un limiteur de débit. On règle le débit souhaité dans le radiateur directement sur le robinet. Ce réglage s'effectue en un tournemain dans une plage de 10 à 150 l/h. En fonctionnement, le débit réglé ne sera jamais dépassé, même en cas de fermeture d'autres robinets de l'installation. Eclipse compense les variations de pression différentielle ce qui, dans la plupart des cas, évite les calculs complexes de pré-réglage.



Caractéristiques techniques

Applications :

Systèmes de chauffage et refroidissement.

Fonctions :

Régulation
Limitation du débit
Arrêt

Dimensions :

DN 10-20

Classe de pression :

PN 10

Température :

Température de service maxi. : 120°C, avec couvercle de protection ou servomoteur 100 °C, et raccord à sertir 110°C.
Température de service mini. : -10°C

Plage de débit :

Le débit peut être réglé dans une plage de 10 à 150 l/h.
Pré-réglage d'usine : Position de mise en service.
(Selon EN215, le débit nominal maxi. à 10 kPa est de 110 l/h)

Pression différentielle (Δp_V):

Pression différentielle maxi.: 60 kPa (<30 dB(A))
Pression différentielle mini.: 10 – 100 l/h = 10 kPa
100 – 150 l/h = 15 kPa

Matériaux :

Corps de robinet : Bronze industriel résistant à la corrosion.
Joints toriques : caoutchouc EPDM
Clapet : caoutchouc EPDM
Ressort de rappel : Acier inoxydable
Mécanisme du robinet : Laiton, PPS (polyphénylène sulfure) et SPS (polystyrène syndiotactique).
L'ensemble du mécanisme thermostatique peut être remplacé avec l'outil HEIMEIER sans qu'il soit nécessaire de purger l'installation.
Tige : Tige en acier inoxydable avec étanchéité par double joint torique.

Traitement de surface :

Le corps du robinet et les raccords sont nickelés.

Marquage:

THE, code pays, flèche de sens d'écoulement, DN et KEYMARK-Désignation. II+ Désignation.
Capuchon de protection orange.

Normes :

Les robinets Eclipse répondent aux exigences suivantes :
– certifiés par KEYMARK et contrôlés selon DIN EN 215, série D.



Raccordement des tuyauteries:

Le corps est conçu pour un raccordement à une tuyauterie fileté, ou avec des raccords à compression, à des tubes en acier, en cuivre ou multicouche (DN 15 uniquement).
Le raccordement aux tuyaux plastique est possible avec la version à fileté mâle équipée de raccords à compression appropriés.
Les versions à sertir avec raccord Viega (15 mm) et SC-Contur sont compatibles pour les tuyaux en cuivre, en acier inoxydable Viega Sanpress et en acier Prestabo.

Raccord à la tête thermostatique et au servomoteur :

HEIMEIER M30x1,5

Articles

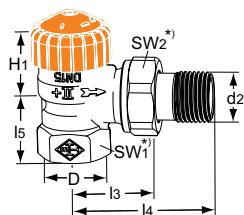
Equerre

DN	D	d2	l3	l4	l5	H1	Plage de débit [l/h]	EAN	No d'article
10	Rp3/8	R3/8	26	52	23,5	23,5	10-150	4024052929313	3931-01.000
15	Rp1/2	R1/2	29	58	27	23,5	10-150	4024052929412	3931-02.000
20	Rp3/4	R3/4	34	66	29	21,5	10-150	4024052930715	3931-03.000

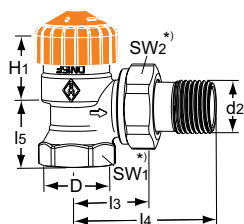
Equerre

Avec longueurs réduites. Norme Française.

Laiton. Ces robinets ne sont pas compatibles avec nos raccords à compression mâle pour les tubes multicouches.

DN	D	d2	l3	l4	l5	H1	Plage de débit [l/h]	EAN	No d'article
10	Rp3/8	R3/8	24	49	20	24	10-150	4024052932313	3461-01.000
15	Rp1/2	R1/2	26	53	23	23,5	10-150	4024052932412	3461-02.000
20	Rp3/4	R3/4	30	63	26	21,5	10-150	4024052932511	3461-03.000

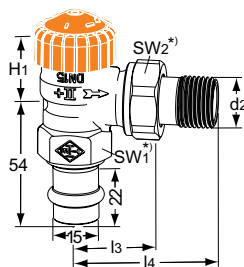
Equerre

Avec raccord à sertir Viega 15 mm

DN	d2	l3	l4	H1	Plage de débit [l/h]	EAN	No d'article
15	R1/2	29	58	23,5	10-150	4024052938018	3941-15.000

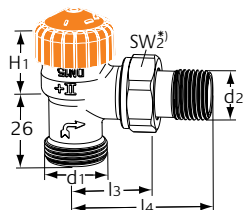
Equerre

Avec filetage mâle G 3/4

DN	d1	d2	l3	l4	H1	Plage de débit [l/h]	EAN	No d'article
15	G3/4	R1/2	29	58	21,5	10-150	4024052930616	3935-02.000

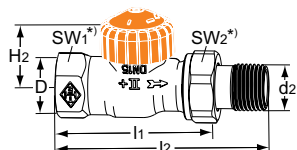

Droit

DN	D	d2	l1	l2	H2	Plage de débit [l/h]	EAN	No d'article
10	Rp3/8	R3/8	59	85	21,5	10-150	4024052929511	3932-01.000
15	Rp1/2	R1/2	66	95	21,5	10-150	4024052929610	3932-02.000
20	Rp3/4	R3/4	74	106	23,5	10-150	4024052929917	3932-03.000

*) SW1: DN 10 = 22 mm, DN 15 = 27 mm, DN 20 = 32 mm

SW2: DN 10 = 27 mm, DN 15 = 30 mm, DN 20 = 37 mm

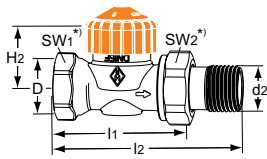
Les valeurs H1 et H2 sont données à partir de la surface d'appui de la tête thermostatique sur le corps.



Droit

Avec longueurs réduites. Norme Française.

Laiton. Ces robinets ne sont pas compatibles avec nos raccords à compression mâle pour les tubes multicouches.

DN	D	d2	l1	l2	H2	Plage de débit [l/h]	EAN	No d'article
10	Rp3/8	R3/8	50	76	22,5	10-150	4024052932610	3462-01.000
15	Rp1/2	R1/2	55	83	22,5	10-150	4024052932719	3462-02.000
20	Rp3/4	R3/4	65	97	22,5	10-150	4024052932818	3462-03.000

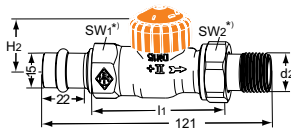

Droit

Avec raccord à sertir Viega 15 mm

DN	d2	l1	H2	Plage de débit [l/h]	EAN	No d'article
15	R1/2	66	21,5	10-150	4024052938117	3942-15.000

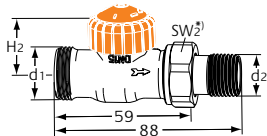

Droit

Avec filetage mâle G 3/4

DN	d1	d2	H2	Plage de débit [l/h]	EAN	No d'article
15	G3/4	R1/2	21,5	10-150	4024052930814	3936-02.000

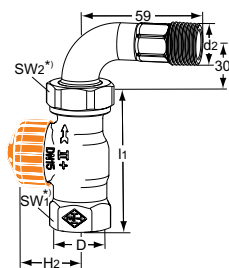

Droit

Avec raccord coudé

DN	D	d2	l1	H2	Plage de débit [l/h]	EAN	No d'article
15	Rp1/2	R1/2	66	21,5	10-150	4024052933013	3944-02.000

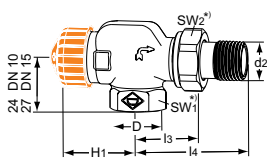

Equerre inversée

DN	D	d2	l3	l4	H1	Plage de débit [l/h]	EAN	No d'article
10	Rp3/8	R3/8	26	52	31,5	10-150	4024052929115	3930-01.000
15	Rp1/2	R1/2	29	58	31,5	10-150	4024052929214	3930-02.000

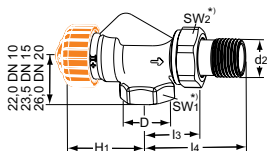

Equerre inversée

Avec longueurs réduites. Norme Française.

Laiton. Ces robinets ne sont pas compatibles avec nos raccords à compression mâle pour les tubes multicouches.

DN	D	d2	l3	l4	H1	Plage de débit [l/h]	EAN	No d'article
10	Rp3/8	R3/8	24,5	50	34,5	10-150	4024052932016	3460-01.000
15	Rp1/2	R1/2	26	53	34,5	10-150	4024052932115	3460-02.000
20	Rp3/4	R3/4	30	63	34,5	10-150	4024052932214	3460-03.000

*) SW1: DN 10 = 22 mm, DN 15 = 27 mm, DN 20 = 32 mm

SW2: DN 10 = 27 mm, DN 15 = 30 mm, DN 20 = 37 mm

Les valeurs H1 et H2 sont données à partir de la surface d'appui de la tête thermostatique sur le corps.

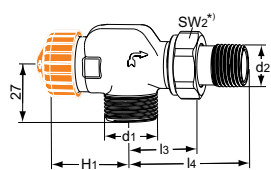
Equerre inversée

Avec filetage mâle G 3/4

DN	d1	d2	l3	l4	H1	Plage de débit [l/h]	EAN	No d'article
15	G3/4	R1/2	29	58	31,5	10-150	4024052930913	3937-02.000

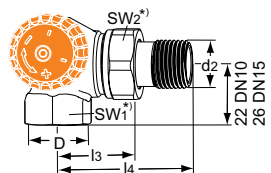
Double équerre

Raccordement à la gauche du radiateur

DN	D	d2	l3	l4	Plage de débit [l/h]	EAN	No d'article
10	Rp3/8	R3/8	26	52	10-150	4024052931019	3933-01.000
15	Rp1/2	R1/2	29	58	10-150	4024052931217	3933-02.000

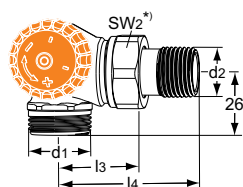
Double équerre

Avec filetage mâle G3/4

Raccordement à la gauche du radiateur

DN	d1	d2	l3	l4	Plage de débit [l/h]	EAN	No d'article
15	G3/4	R1/2	29	58	10-150	4024052931316	3938-02.000

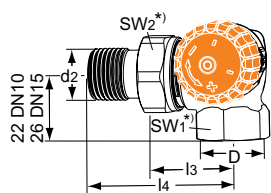
Double équerre

Raccordement à la droite du radiateur

DN	D	d2	l3	l4	Plage de débit [l/h]	EAN	No d'article
10	Rp3/8	R3/8	26	52	10-150	4024052931118	3934-01.000
15	Rp1/2	R1/2	29	58	10-150	4024052931415	3934-02.000

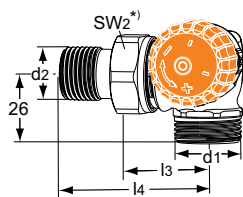
Double équerre

Avec filetage mâle G3/4

Raccordement à la droite du radiateur

DN	d1	d2	l3	l4	Plage de débit [l/h]	EAN	No d'article
15	G3/4	R1/2	29	58	10-150	4024052931514	3939-02.000

*) SW1: DN 10 = 22 mm, DN 15 = 27 mm, DN 20 = 32 mm

SW2: DN 10 = 27 mm, DN 15 = 30 mm, DN 20 = 37 mm

Les valeurs H1 et H2 sont données à partir de la surface d'appui de la tête thermostatique sur le corps.

Accessoires



Clé de réglage

Pour Eclipse. Couleur orange.

	EAN	No d'article
	4024052937714	3930-02.142

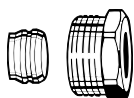

Raccord à compression

Pour tube cuivre ou acier de précision suivant norme DIN EN 1057/10305-1/2.

Raccord femelle Rp3/8 – Rp3/4.

Étanchéité métal/métal.

Laiton nickelé.

Pour les tubes de 0,8 – 1 mm d'épaisseur, prévoir des douilles de renfort. Observez les instructions du fabricant de tubes.

Tube Ø	DN	EAN	No d'article
12	10 (3/8")	4024052174614	2201-12.351
14	15 (1/2")	4024052174713	2201-14.351
15	15 (1/2")	4024052175017	2201-15.351
16	15 (1/2")	4024052175116	2201-16.351
18	20 (3/4")	4024052175215	2201-18.351

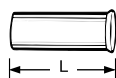

Douille de renfort

Pour tube cuivre ou acier de précision de 1 mm d'épaisseur.

Laiton.

Tube Ø	L	EAN	No d'article
12	25,0	4024052127016	1300-12.170
15	26,0	4024052127917	1300-15.170
16	26,3	4024052128419	1300-16.170
18	26,8	4024052128815	1300-18.170

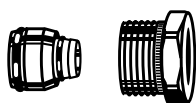

Raccord à compression

Pour tube multicouche suivant norme DIN 16836.

Raccord fileté femelle Rp1/2.

Laiton nickelé.

Tube Ø	EAN	No d'article
16 x 2	4024052138616	1335-16.351

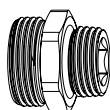

Mamelon

Pour l'utilisation de raccord femelle sur des robinets femelle.

Laiton nickelé.

	L	EAN	No d'article
G3/4 x R1/2	26	4024052308415	1321-12.083

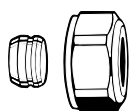

Raccord à compression

Pour tube cuivre ou acier de précision suivant norme DIN EN 1057/10305-1/2.

Pour raccord mâle G3/4 suivant norme DIN EN 16313 (Eurocone).

Étanchéité métal/métal.

Laiton nickelé.

Pour les tubes de 0,8 – 1 mm d'épaisseur, prévoir des douilles de renfort. Observez les instructions du fabricant de tubes.

Tube Ø	EAN	No d'article
12	4024052214211	3831-12.351
14	4024052214310	3831-14.351
15	4024052214617	3831-15.351
16	4024052214914	3831-16.351
18	4024052215218	3831-18.351

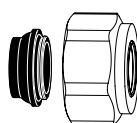

Raccord à compression

Pour tube cuivre ou acier suivant norme DIN EN 1057/10305-1/2 et tube en acier inoxydable.

Pour raccord mâle G3/4 suivant norme DIN EN 16313 (Eurocone).

Étanchéité par joint souple, maxi. 95°C.

Laiton nickelé.

Tube Ø	EAN	No d'article
15	4024052515851	1313-15.351
18	4024052516056	1313-18.351

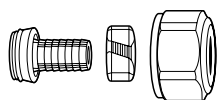

Raccord à compression

Pour tube PER suivant norme DIN 4726, ISO 10508. PE-X: DIN 16892/16893, EN ISO 15875;

PB: DIN 16968/16969.

Pour raccord mâle G3/4 suivant norme DIN EN 16313 (Eurocone).

Laiton nickelé.

Tube Ø	EAN	No d'article
12x1,1	4024052136018	1315-12.351
14x2	4024052134618	1311-14.351
16x1,5	4024052136117	1315-16.351
16x2	4024052134816	1311-16.351
17x2	4024052134915	1311-17.351
18x2	4024052135110	1311-18.351
20x2	4024052135318	1311-20.351



Raccord à compression

Pour tube multicouche, conformément à EN 16836.

Pour raccord mâle G3/4, conformément à DIN EN 16313 (Eurocône).

Laiton nickelé.

Tube Ø	EAN	No d'article
16x2	4024052137312	1331-16.351
18x2	4024052137411	1331-18.351

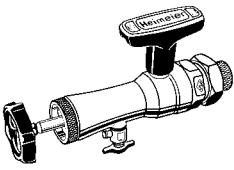

Appareil de remplacement du mécanisme sous pression

Complet avec mallette, clé à tube et joints de réserve pour le changement de mécanismes thermostatiques sans vidange de l'installation (pour DN 10 à DN 20).

EAN	No d'article
4024052298914	9721-00.000

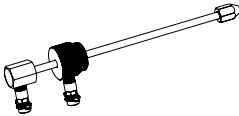

Outil de mesure de pression différentielle

Tige à utiliser avec l'outil de remplacement des mécanismes sous pression mesure à l'aide d'un TASCOPÉ.

EAN	No d'article
4024052942114	9790-01.890

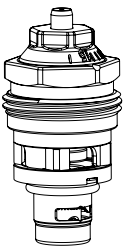

Remplacement de l'insert thermostatique

Avec limiteur de débit pour Eclipse.

EAN	No d'article
4024052940912	3930-02.300

Raccords à compression et autres accessoires, voir "Accessoires et pièces de rechange pour robinetterie de radiateurs".

Eclipse F

Robinet thermostatique adaptatif à équilibrage intégré

Le robinet thermostatique adaptatif Eclipse intègre un limiteur de débit. On règle le débit souhaité dans le radiateur directement sur le robinet. Ce réglage s'effectue en un tour de main dans une plage de 10 à 150 l/h. En fonctionnement, le débit réglé ne sera jamais dépassé, même en cas de fermeture d'autres robinets de l'installation. Eclipse compense les variations de pression différentielle ce qui, dans la plupart des cas, évite les calculs complexes de pré réglage.



Caractéristiques techniques

Applications :

Systèmes de chauffage.

Fonctions :

Régulation
Limitation du débit
Arrêt

Dimensions :

DN 10-20

Classe de pression :

PN 10

Température :

Température de service maxi. : 120°C,
avec couvercle de protection ou
servomoteur 100°C.
Température de service mini. : -10°C

Plage de débit :

Le débit peut être réglé dans une plage
de 10 à 150 l/h.
Préréglage d'usine : Position de mise en
service.
(Selon EN215, le débit nominal maxi. à 10
kPa est de 110 l/h)

Pression différentielle (ΔpV):

Pression différentielle maxi.:
60 kPa (<30 dB(A))
Pression différentielle mini.:
10 – 100 l/h = 10 kPa
100 – 150 l/h = 15 kPa

Matériaux:

Corps de robinet : Laiton
Joints toriques : EPDM
Clapet : EPDM
Ressort de rappel : Acier inoxydable
Mécanisme du robinet : Laiton,
PPS (polyphénylène sulfure) et SPS
(polystyrène syndiotactique).
L'ensemble du mécanisme
thermostatique peut être remplacé avec
l'outil HEIMEIER sans qu'il soit nécessaire
de purger l'installation.
Tige : Tige en acier inoxydable avec
étanchéité par double joint torique.

Traitement de surface :

Le corps du robinet et les raccords sont
nickelés.

Marquage:

THE, code pays, flèche de sens
d'écoulement, DN et KEYMARK-
Désignation. II+ Désignation.
Capuchon de protection orange.

Normes:

Les robinets répondent aux exigences
suivantes :
– Certifiés par la KEYMARK et contrôlés
selon DIN EN 215, série F.



Raccordement des tuyauteries:

Le taraudage permet le raccordement
à des tubes filetés, à des tubes acier
de précision ou cuivre à l'aide de nos
raccords à compression.
Compatible avec nos raccords à
compression pour les tubes multicouches
en utilisant le mamelon 1321-12.083.

**Raccord à la tête thermostatique et
au servomoteur :**
HEIMEIER M30x1,5

Articles

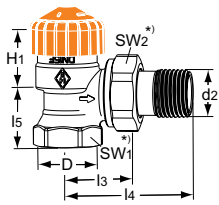

Equerre

DN	D	d2	l3	l4	l5	H1	Plage de débit [l/h]	EAN	No d'article
10	Rp3/8	R3/8	24	49	20	24	10-150	4024052932313	3461-01.000
15	Rp1/2	R1/2	26	53	23	23,5	10-150	4024052932412	3461-02.000
20	Rp3/4	R3/4	30	63	26	21,5	10-150	4024052932511	3461-03.000

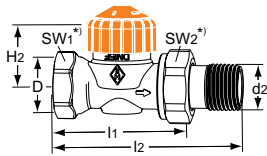

Droit

DN	D	d2	l1	l2	H2	Plage de débit [l/h]	EAN	No d'article
10	Rp3/8	R3/8	50	76	22,5	10-150	4024052932610	3462-01.000
15	Rp1/2	R1/2	55	83	22,5	10-150	4024052932719	3462-02.000
20	Rp3/4	R3/4	65	97	22,5	10-150	4024052932818	3462-03.000

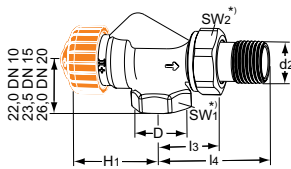

Equerre inversée

DN	D	d2	l3	l4	H1	Plage de débit [l/h]	EAN	No d'article
10	Rp3/8	R3/8	24,5	50	34,5	10-150	4024052932016	3460-01.000
15	Rp1/2	R1/2	26	53	34,5	10-150	4024052932115	3460-02.000
20	Rp3/4	R3/4	30	63	34,5	10-150	4024052932214	3460-03.000

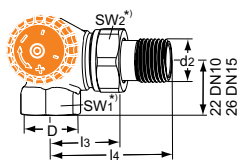

Double équerre

Raccordement à la gauche du radiateur.

Corps en Bronze. Compatible avec les raccords mâles pour les tubes multicouches.

DN	D	d2	l3	l4	Plage de débit [l/h]	EAN	No d'article
10	Rp3/8	R3/8	26	52	10-150	4024052931019	3933-01.000
15	Rp1/2	R1/2	29	58	10-150	4024052931217	3933-02.000

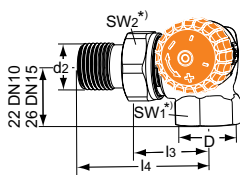

Double équerre

Corps en bronze. Compatible avec les raccords mâles pour tube multicouches.

DN	D	d2	l3	l4	Plage de débit [l/h]	EAN	No d'article
10	Rp3/8	R3/8	26	52	10-150	4024052931118	3934-01.000
15	Rp1/2	R1/2	29	58	10-150	4024052931415	3934-02.000

*) SW1: DN 10 = 22 mm, DN 15 = 27 mm, DN 20 = 32 mm

SW2: DN 10 = 27 mm, DN 15 = 30 mm, DN 20 = 37 mm

Les valeurs H1 et H2 sont données à partir de la surface d'appui de la tête thermostatique sur le corps.

Accessoires

**Clé de réglage**

Pour Eclipse. Couleur orange.

	EAN	No d'article
	4024052937714	3930-02.142

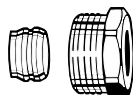
**Raccord à compression**

Pour tube cuivre ou acier de précision suivant norme DIN EN 1057/10305-1/2.

Raccord femelle Rp3/8 – Rp3/4.

Étanchéité métal/métal.

Laiton nickelé.

Pour les tubes de 0,8 – 1 mm d'épaisseur, prévoir des douilles de renfort. Observez les instructions du fabricant de tubes.

Tube Ø	DN	EAN	No d'article
12	10 (3/8")	4024052174614	2201-12.351
14	15 (1/2")	4024052174713	2201-14.351
15	15 (1/2")	4024052175017	2201-15.351
16	15 (1/2")	4024052175116	2201-16.351
18	20 (3/4")	4024052175215	2201-18.351

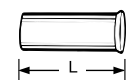
**Douille de renfort**

Pour tube cuivre ou acier de précision de 1 mm d'épaisseur.

Laiton.

Tube Ø	L	EAN	No d'article
12	25,0	4024052127016	1300-12.170
15	26,0	4024052127917	1300-15.170
16	26,3	4024052128419	1300-16.170
18	26,8	4024052128815	1300-18.170

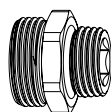
**Mamelon**

Pour l'utilisation de raccord femelle sur des robinets femelle.

Laiton nickelé.

	L	EAN	No d'article
G3/4 x R1/2	26	4024052308415	1321-12.083

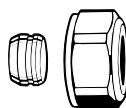
**Raccord à compression**

Pour tube cuivre ou acier de précision suivant norme DIN EN 1057/10305-1/2.

Pour raccord mâle G3/4 suivant norme DIN EN 16313 (Eurocone).

Étanchéité métal/métal.

Laiton nickelé.

Pour les tubes de 0,8 – 1 mm d'épaisseur, prévoir des douilles de renfort. Observez les instructions du fabricant de tubes.

Tube Ø	EAN	No d'article
12	4024052214211	3831-12.351
14	4024052214310	3831-14.351
15	4024052214617	3831-15.351
16	4024052214914	3831-16.351
18	4024052215218	3831-18.351

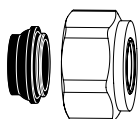

Raccord à compression

Pour tube cuivre ou acier suivant norme DIN EN 1057/10305-1/2 et tube en acier inoxydable.
Pour raccord mâle G3/4 suivant norme DIN EN 16313 (Eurocone).
Etanchéité par joint souple, maxi. 95°C.
Laiton nickelé.

Tube Ø	EAN	No d'article
15	4024052515851	1313-15.351
18	4024052516056	1313-18.351

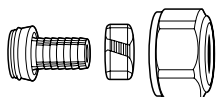

Raccord à compression

Pour tube PER suivant norme DIN 4726, ISO 10508. PE-X: DIN 16892/16893, EN ISO 15875;
PB: DIN 16968/16969.
Pour raccord mâle G3/4 suivant norme DIN EN 16313 (Eurocone).
Laiton nickelé.

Tube Ø	EAN	No d'article
12x1,1	4024052136018	1315-12.351
14x2	4024052134618	1311-14.351
16x1,5	4024052136117	1315-16.351
16x2	4024052134816	1311-16.351
17x2	4024052134915	1311-17.351
18x2	4024052135110	1311-18.351
20x2	4024052135318	1311-20.351



Raccord à compression

Pour tube multicouche, conformément à EN 16836.
Pour raccord mâle G3/4, conformément à DIN EN 16313 (Eurocône).
Laiton nickelé.

Tube Ø	EAN	No d'article
16x2	4024052137312	1331-16.351
18x2	4024052137411	1331-18.351

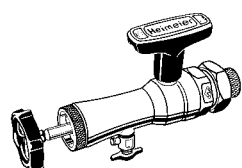

Appareil de remplacement du mécanisme sous pression

Complet avec mallette, clé à tube et joints de réserve pour le changement de mécanismes thermostatiques sans vidange de l'installation (pour DN 10 à DN 20).

EAN	No d'article
4024052298914	9721-00.000

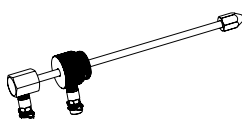

Outil de mesure de pression différentielle

Tige à utiliser avec l'outil de remplacement des mécanismes sous pression mesure à l'aide d'un TASCOPÉ.

EAN	No d'article
4024052942114	9790-01.890

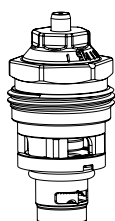

Remplacement de l'insert thermostatique

Avec limiteur de débit pour Eclipse.

EAN	No d'article
4024052940912	3930-02.300

Raccords à compression et autres accessoires, voir "Accessoires et pièces de rechange pour robinetterie de radiateurs".

Eclipse 300

Robinet thermostatique adaptatif à équilibrage intégré pour de grands radiateurs et à basse température

Le robinet thermostatique adaptatif Eclipse 300 intègre un limiteur de débit. On règle le débit souhaité dans le radiateur directement sur le robinet. Ce réglage s'effectue en un tournemain dans une plage de 30 à 300 l/h. En fonctionnement, le débit réglé ne sera jamais dépassé, même en cas de fermeture d'autres robinets de l'installation. Eclipse 300 compense les variations de pression différentielle ce qui, dans la plupart des cas, évite les calculs complexes de pré-réglage.



Caractéristiques techniques

Applications :

Systèmes de chauffage et refroidissement.

Fonctions :

Régulation
Limitation du débit
Arrêt

Dimensions :

DN 15

Classe de pression :

PN 10

Température :

Température de service maxi. : 120°C, avec couvercle de protection ou servomoteur 100°C.
Température de service mini. : -10°C

Plage de débit :

Le débit peut être réglé dans une plage de 30 à 300 l/h.
Pré-réglage d'usine : Position de mise en service.

Pression différentielle (ΔpV) :

Pression différentielle maxi. : 60 kPa (<30 dB(A))
Pression différentielle mini. : 30 – 300 l/h = 20 kPa

Matériaux :

Corps de robinet : Bronze industriel résistant à la corrosion.
Joints toriques : caoutchouc EPDM
Clapet : caoutchouc EPDM
Ressort de rappel : Acier inoxydable
Mécanisme du robinet : Laiton, PPS (polyphénylène sulfure) et SPS (polystyrène syndiotactique).
L'ensemble du mécanisme thermostatique peut être remplacé avec l'outil HEIMEIER sans qu'il soit nécessaire de purger l'installation.
Tige : Tige en acier inoxydable avec étanchéité par double joint torique.

Traitement de surface :

Le corps du robinet et les raccords sont nickelés.

Marquage :

THE, code pays, flèche de sens d'écoulement, DN, HF (High Flow) et KEYMARK-Désignation.
Capuchon de protection *green*.

Normes :

Les robinets Eclipse répondent aux exigences suivantes :
– certifiés par KEYMARK et contrôlés selon DIN EN 215, série D.



Raccordement des tuyauteries :

Le corps est conçu pour un raccordement à une tuyauterie fileté, ou avec des raccords à compression, à des tubes en acier, en cuivre ou multicouche. Le raccordement aux tuyaux plastique, acier, en cuivre ou multicouche est possible avec la version à fileté mâle (EN 16313) équipée de raccords à compression appropriés.

Raccord à la tête thermostatique et au servomoteur :

HEIMEIER M30x1,5

Articles

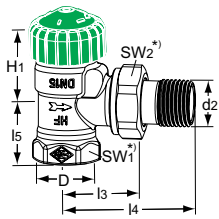

Equerre

DN	D	d2	I3	I4	I5	H1	Plage de débit [l/h]	EAN	No d'article
15	Rp1/2	R1/2	29	58	27	26	30-300	4024052054527	3951-02.000

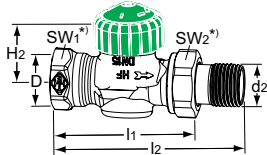

Droit

DN	D	d2	I1	I2	H2	Plage de débit [l/h]	EAN	No d'article
15	Rp1/2	R1/2	66	95	21,5	30-300	4024052054626	3952-02.000

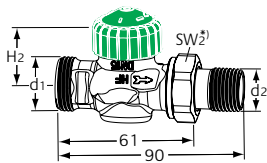

Droit

Avec filetage mâle G 3/4

DN	d1	d2	H2	Plage de débit [l/h]	EAN	No d'article
15	G3/4	R1/2	21,5	30-300	4024052054725	3956-02.000

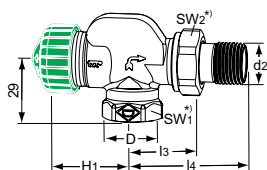

Equerre inversée

DN	D	d2	I3	I4	H1	Plage de débit [l/h]	EAN	No d'article
15	Rp1/2	R1/2	29	58	32,5	30-300	4024052054824	3950-02.000

*)

SW1: DN 15 = 27 mm

SW2: DN 15 = 30 mm

Les valeurs H1 et H2 sont données à partir de la surface d'appui de la tête thermostatique sur le corps.

Accessoires

**Clé de réglage**

Pour Eclipse. Couleur orange.

	EAN	No d'article
	4024052937714	3930-02.142

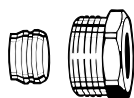
**Raccord à compression**

Pour tube cuivre ou acier de précision suivant norme DIN EN 1057/10305-1/2.

Raccord femelle Rp3/8 – Rp3/4.

Étanchéité métal/métal.

Laiton nickelé.

Pour les tubes de 0,8 – 1 mm d'épaisseur, prévoir des douilles de renfort. Observez les instructions du fabricant de tubes.

Tube Ø	DN	EAN	No d'article
12	10 (3/8")	4024052174614	2201-12.351
14	15 (1/2")	4024052174713	2201-14.351
15	15 (1/2")	4024052175017	2201-15.351
16	15 (1/2")	4024052175116	2201-16.351
18	20 (3/4")	4024052175215	2201-18.351

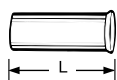
**Douille de renfort**

Pour tube cuivre ou acier de précision de 1 mm d'épaisseur.

Laiton.

Tube Ø	L	EAN	No d'article
12	25,0	4024052127016	1300-12.170
15	26,0	4024052127917	1300-15.170
16	26,3	4024052128419	1300-16.170
18	26,8	4024052128815	1300-18.170

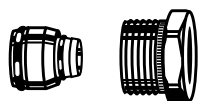
**Raccord à compression**

Pour tube multicouche suivant norme DIN 16836.

Raccord fileté femelle Rp1/2.

Laiton nickelé.

Tube Ø	EAN	No d'article
16 x 2	4024052138616	1335-16.351

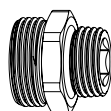
**Mamelon**

Pour l'utilisation de raccord femelle sur des robinets femelle.

Laiton nickelé.

	L	EAN	No d'article
G3/4 x R1/2	26	4024052308415	1321-12.083

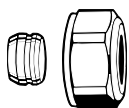

Raccord à compression

Pour tube cuivre ou acier de précision suivant norme DIN EN 1057/10305-1/2.

Pour raccord mâle G3/4 suivant norme DIN EN 16313 (Eurocone).

Étanchéité métal/métal.

Laiton nickelé.

Pour les tubes de 0,8 – 1 mm d'épaisseur, prévoir des douilles de renfort. Observez les instructions du fabricant de tubes.

Tube Ø	EAN	No d'article
12	4024052214211	3831-12.351
14	4024052214310	3831-14.351
15	4024052214617	3831-15.351
16	4024052214914	3831-16.351
18	4024052215218	3831-18.351

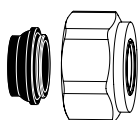

Raccord à compression

Pour tube cuivre ou acier suivant norme DIN EN 1057/10305-1/2 et tube en acier inoxydable.

Pour raccord mâle G3/4 suivant norme DIN EN 16313 (Eurocone).

Étanchéité par joint souple, maxi. 95°C.

Laiton nickelé.

Tube Ø	EAN	No d'article
15	4024052515851	1313-15.351
18	4024052516056	1313-18.351

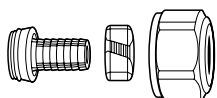

Raccord à compression

Pour tube PER suivant norme DIN 4726, ISO 10508. PE-X: DIN 16892/16893, EN ISO 15875;

PB: DIN 16968/16969.

Pour raccord mâle G3/4 suivant norme DIN EN 16313 (Eurocone).

Laiton nickelé.

Tube Ø	EAN	No d'article
12x1,1	4024052136018	1315-12.351
14x2	4024052134618	1311-14.351
16x1,5	4024052136117	1315-16.351
16x2	4024052134816	1311-16.351
17x2	4024052134915	1311-17.351
18x2	4024052135110	1311-18.351
20x2	4024052135318	1311-20.351



Raccord à compression

Pour tube multicouche, conformément à EN 16836.

Pour raccord mâle G3/4, conformément à DIN EN 16313 (Eurocône).

Laiton nickelé.

Tube Ø	EAN	No d'article
16x2	4024052137312	1331-16.351
18x2	4024052137411	1331-18.351

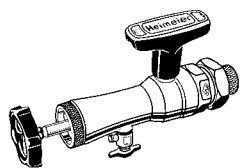

Appareil de remplacement du mécanisme sous pression

Complet avec mallette, clé à tube et joints de réserve pour le changement de mécanismes thermostatiques sans vidange de l'installation (pour DN 10 à DN 20).

EAN	No d'article
4024052298914	9721-00.000

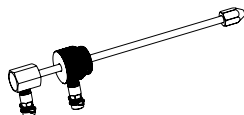

Outil de mesure de pression différentielle

Tige à utiliser avec l'outil de remplacement des mécanismes sous pression mesure à l'aide d'un TA-SCOPE.

EAN	No d'article
4024052942114	9790-01.890

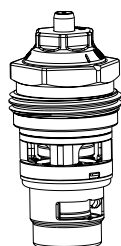

Remplacement de l'insert thermostatique

Avec limiteur de débit pour Eclipse 300.

Pour les corps de vannes thermostatiques marqués «HF» (High Flow), à partir de 2021.

EAN	No d'article
4024052054428	3951-00.300

Raccords à compression et autres accessoires, voir "Accessoires et pièces de rechange pour robinetterie de radiateurs".

V-exact II

Corps de robinets thermostatiques avec réglage de précision en continu

Les corps de robinets thermostatiques V-exact II sont utilisés dans les installations de chauffage bitubes. Le réglage en continu intégré permet d'obtenir l'équilibrage hydraulique le plus précis possible dans le but de permettre à tous les consommateurs de chaleur d'obtenir la température voulue. Le robinet a un débit important et il se caractérise par des performances sonores optimisées et des tolérances de débit très réduites.



Caractéristiques techniques

Applications :

Systèmes de chauffage et refroidissement.

Fonctions :

Régulation
Réglage en continu
Arrêt

Dimensions :

DN 10-20

Classe de pression :

PN 10

Température :

Température de service maxi. : 120°C, avec couvercle de protection ou servomoteur 100 °C, et raccord à sertir 110°C.
Température de service mini. : -10°C

Matériaux :

Corps de robinet : Bronze industriel résistant à la corrosion.
Joints toriques : caoutchouc EPDM
Clapet : caoutchouc EPDM
Ressort de rappel : Acier inoxydable
Mécanisme du robinet : Laiton, PPS (polyphénylène sulfure) et SPS (polystyrène syndiotactique).
L'ensemble du mécanisme thermostatique peut être remplacé avec l'outil HEIMEIER sans qu'il soit nécessaire de purger l'installation.
Tige : Tige en acier inoxydable avec étanchéité par double joint torique.

Traitement de surface :

Le corps du robinet et les raccords sont nickelés.

Marquage :

THE, code pays, flèche de sens d'écoulement, DN et KEYMARK-Désignation.
II+ -Désignation.
Capuchon de protection blanc.

Normes :

Les robinets V-exact II répondent aux exigences suivantes :
– certifiés par KEYMARK et contrôlés selon DIN EN 215, série D.
– la « version Δt élevé » et la « version normale » de la fiche de travail allemande FW 507 de la Arbeitsgemeinschaft Fernwärme (AGFW) (Commission de Travail Chauffage Urbain).



Raccordement des tuyauteries:

Le corps est conçu pour un raccordement à une tuyauterie fileté, ou avec des raccords à compression, à des tubes en acier, en cuivre ou multicouche (DN 15 uniquement).
Le raccordement aux tuyaux plastique est possible avec la version à fileté mâle équipée de raccords à compression appropriés.
Les versions à sertir avec raccord Viega (15 mm) et SC-Contur sont compatibles pour les tuyaux en cuivre, en acier inoxydable Viega Sanpress et en acier Prestabo.

Raccord à la tête thermostatique et au servomoteur :

HEIMEIER M30x1,5

Articles

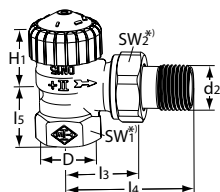
Equerre

DN	D	d2	l3	l4	l5	H1	Kv bande proportionnelle maxi. 2 K	Kvs	EAN	No d'article
10	Rp3/8	R3/8	26	52	23,5	23,5	0,025 - 0,670	0,86	4024052838318	3711-01.000
15	Rp1/2	R1/2	29	58	27	23,5	0,025 - 0,670	0,86	4024052838417	3711-02.000
20	Rp3/4	R3/4	34	66	29	21,5	0,025 - 0,670	0,86	4024052838516	3711-03.000

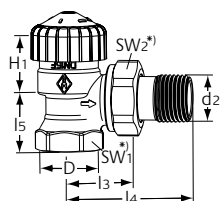
Equerre

Avec longueurs réduites. Norme Française.

Laiton. Ces robinets ne sont pas compatibles avec nos raccords à compression mâle pour les tubes multicouches.

DN	D	d2	l3	l4	l5	H1	Kv bande proportionnelle maxi. 2 K	Kvs	EAN	No d'article
10	Rp3/8	R3/8	24	49	20	24	0,025 - 0,670	0,86	4024052923014	3451-01.000
15	Rp1/2	R1/2	26	53	23	23,5	0,025 - 0,670	0,86	4024052922918	3451-02.000
20	Rp3/4	R3/4	30	63	26	21,5	0,025 - 0,670	0,86	4024052927814	3451-03.000

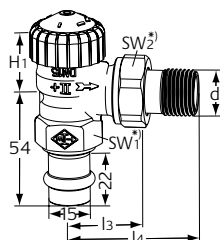
Equerre

Avec raccord à sertir Viega 15 mm

DN	d2	l3	l4	H1	Kv bande proportionnelle maxi. 2 K	Kvs	EAN	No d'article
15	R1/2	29	58	23,5	0,025 - 0,670	0,86	4024052840014	3717-15.000

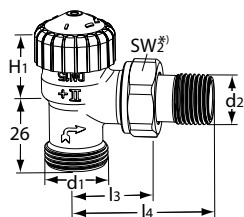
Equerre

Avec filetage mâle G 3/4

DN	d1	d2	l3	l4	H1	Kv bande proportionnelle maxi. 2 K	Kvs	EAN	No d'article
15	G3/4	R1/2	29	58	21,5	0,025 - 0,670	0,86	4024052840212	3719-02.000

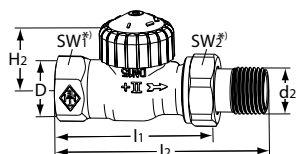
Droit

DN	D	d2	l1	l2	H2	Kv bande proportionnelle maxi. 2 K	Kvs	EAN	No d'article
10	Rp3/8	R3/8	59	85	21,5	0,025 - 0,670	0,86	4024052838615	3712-01.000
15	Rp1/2	R1/2	66	95	21,5	0,025 - 0,670	0,86	4024052838714	3712-02.000
20	Rp3/4	R3/4	74	106	23,5	0,025 - 0,670	0,86	4024052838912	3712-03.000

*) SW1: DN 10 = 22 mm, DN 15 = 27 mm, DN 20 = 32 mm

SW2: DN 10 = 27 mm, DN 15 = 30 mm, DN 20 = 37 mm

Les valeurs H1 et H2 sont données à partir de la surface d'appui de la tête thermostatique sur le corps.

Kvs = Débit en m³/h pour une perte de charge de 1 bar, la vanne étant complètement ouverte.

Kv [x p] max. 2 K = m³/h pour une perte de charge de 1 bar avec tête thermostatique.

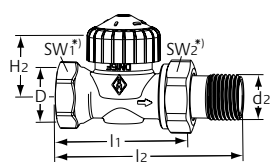

Droit

Avec longueurs réduites. Norme Française.

Laiton. Ces robinets ne sont pas compatibles avec nos raccords à compression mâle pour les tubes multicouches.

DN	D	d2	l1	l2	H2	Kv bande proportionnelle maxi. 2 K	Kvs	EAN	No d'article
10	Rp3/8	R3/8	50	76	22,5	0,025 - 0,670	0,86	4024052926817	3452-01.000
15	Rp1/2	R1/2	55	83	22,5	0,025 - 0,670	0,86	4024052926916	3452-02.000
20	Rp3/4	R3/4	65	97	22,5	0,025 - 0,670	0,86	4024052927913	3452-03.000

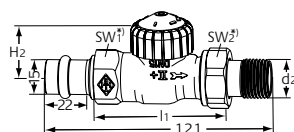

Droit

Avec raccord à sertir Viega 15 mm

DN	d2	l1	H2	Kv bande proportionnelle maxi. 2 K	Kvs	EAN	No d'article
15	R1/2	66	21,5	0,025 - 0,670	0,86	4024052840113	3718-15.000

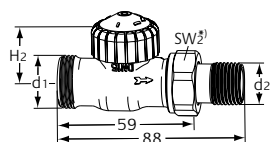

Droit

Avec filetage mâle G 3/4

DN	d1	d2	H2	Kv bande proportionnelle maxi. 2 K	Kvs	EAN	No d'article
15	G3/4	R1/2	21,5	0,025 - 0,670	0,86	4024052840311	3720-02.000

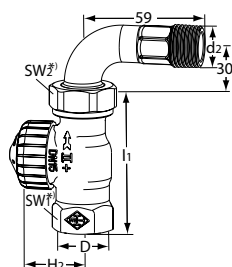

Droit

Avec raccord coudé

DN	D	d2	l1	H2	Kv bande proportionnelle maxi. 2 K	Kvs	EAN	No d'article
15	Rp1/2	R1/2	66	21,5	0,025 - 0,670	0,86	4024052840717	3756-02.000

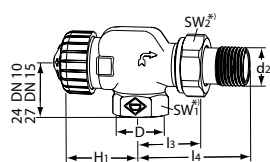

Equerre inversée

DN	D	d2	l3	l4	H1	Kv bande proportionnelle maxi. 2 K	Kvs	EAN	No d'article
10	Rp3/8	R3/8	26	52	31,5	0,025 - 0,670	0,86	4024052838011	3710-01.000
15	Rp1/2	R1/2	29	58	31,5	0,025 - 0,670	0,86	4024052838110	3710-02.000

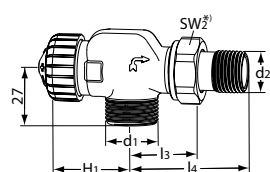

Equerre inversée

Avec filetage mâle G 3/4

DN	d1	d2	l3	l4	H1	Kv bande proportionnelle maxi. 2 K	Kvs	EAN	No d'article
15	G3/4	R1/2	29	58	31,5	0,025 - 0,670	0,86	4024052840410	3730-02.000

*) SW1: DN 10 = 22 mm, DN 15 = 27 mm, DN 20 = 32 mm

SW2: DN 10 = 27 mm, DN 15 = 30 mm, DN 20 = 37 mm

Les valeurs H1 et H2 sont données à partir de la surface d'appui de la tête thermostatique sur le corps.

Kvs = Débit en m³/h pour une perte de charge de 1 bar, la vanne étant complètement ouverte.

Kv [xp] max. 2 K = m³/h pour une perte de charge de 1 bar avec tête thermostatique.

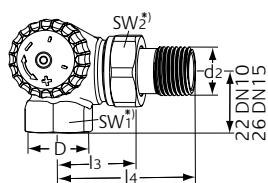
Double équerre

Raccordement à la gauche du radiateur

DN	D	d2	l3	l4	Kv bande proportionnelle maxi. 2 K	Kvs	EAN	No d'article
10	Rp3/8	R3/8	26	52	0,025 – 0,670	0,86	4024052839018	3713-01.000
15	Rp1/2	R1/2	29	58	0,025 – 0,670	0,86	4024052839117	3713-02.000

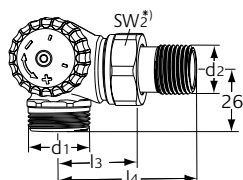
Double équerre

Avec filetage mâle G3/4

Raccordement à la gauche du radiateur

DN	d1	d2	l3	l4	Kv bande proportionnelle maxi. 2 K	Kvs	EAN	No d'article
15	G3/4	R1/2	29	58	0,025 – 0,670	0,86	4024052840519	3733-02.000

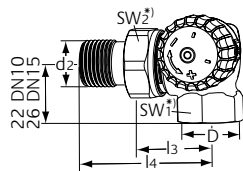
Double équerre

Raccordement à la droite du radiateur

DN	D	d2	l3	l4	Kv bande proportionnelle maxi. 2 K	Kvs	EAN	No d'article
10	Rp3/8	R3/8	26	52	0,025 – 0,670	0,86	4024052839315	3714-01.000
15	Rp1/2	R1/2	29	58	0,025 – 0,670	0,86	4024052839414	3714-02.000

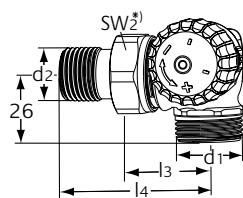
Double équerre

Avec filetage mâle G3/4

Raccordement à la droite du radiateur

DN	d1	d2	l3	l4	Kv bande proportionnelle maxi. 2 K	Kvs	EAN	No d'article
15	G3/4	R1/2	29	58	0,025 – 0,670	0,86	4024052840618	3734-02.000

*) SW1: DN 10 = 22 mm, DN 15 = 27 mm, DN 20 = 32 mm

SW2: DN 10 = 27 mm, DN 15 = 30 mm, DN 20 = 37 mm

Les valeurs H1 et H2 sont données à partir de la surface d'appui de la tête thermostatique sur le corps.

Kvs = Débit en m³/h pour une perte de charge de 1 bar, la vanne étant complètement ouverte.

Kv [xp] max. 2 K = m³/h pour une perte de charge de 1 bar avec tête thermostatique.

Accessoires



Clé de réglage

Pour V-exact II à partir de 2012, Calypso exact, Calypso F-exact et Vekolux.

Couleur gris.

EAN	No d'article
4024052035823	3670-01.142

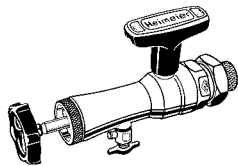

Appareil de remplacement du mécanisme sous pression

Complet avec mallette, clé à tube et joints de réserve pour le changement de mécanismes thermostatiques sans vidange de l'installation (pour DN 10 à DN 20).

EAN	No d'article
4024052298914	9721-00.000

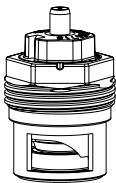

Remplacement de l'insert thermostatique

V-exact II

EAN	No d'article
4024052841417	3700-02.300



Remplacement de l'insert thermostatique pour une circulation inversé

Pour corps de robinets marqués II, depuis 2012 et II+ marqués, depuis 2015.

EAN	No d'article
4024052951611	3700-24.300

Bagues à compression et autres accessoires, voir document « Accessoires pour robinets thermostatiques ».

Avec résistance particulièrement faible

Robinets thermostatiques sans prééplage

Les corps de robinets thermostatiques avec résistance particulièrement faible sont utilisés par exemple dans les installations bitubes à faible température, ou des installations avec un écart de température faible ou des systèmes de chauffage monotubes classiques.



Caractéristiques techniques

Applications :

Systèmes de chauffage et refroidissement.

Fonctions:

Régulation
Arrêt

Dimensions:

DN 10-32

Classe de pression :

PN 10

Température :

Température de service maxi. :
120°C, avec capuchon protecteur ou servomoteur 100 °C.
Température de service mini. : -10°C.

Matériaux:

Corps de robinet : Bronze industriel résistant à la corrosion.
Joints toriques : caoutchouc EPDM
Clapet : caoutchouc EPDM
Ressort de rappel : Acier inoxydable
Mécanisme du robinet : Laiton
L'ensemble du mécanisme thermostatique peut être remplacé avec l'outil Heimeier sans qu'il soit nécessaire de purger l'installation (DN 10, DN 15).
Tige : Tige en acier inoxydable avec étanchéité par double joint torique. Le joint torique extérieur peut être remplacé sous pression.

Traitement de surface :

Le corps du robinet et les raccords sont nickelés.

Marquage:

THE, code pays, flèche de sens d'écoulement, DN et KEYMARK-Désignation.
II+ -Désignation pour DN 10 équerre inversée et double équerre.
Capuchon de protection bleu:
Presse étoupe bleu: DN 10, DN 15 équerre et droit, DN 15 droit à raccords plats, droit avec raccord coudé et DN 15 équerre inversée.
Presse étoupe sans désignation de couleur: DN 20 équerre et droit.
Capuchon de protection noir:
Presse étoupe noir: DN 10 équerre inversée, double équerre, DN 20 droit à raccords plats.
Presse étoupe sans désignation de couleur: DN 25, DN 32 équerre et droit.

Normes :

Les robinets répondent aux exigences suivantes :
– certifiés par KEYMARK et contrôlés selon DIN EN 215.
Pour les têtes thermostatiques et les corps de vannes thermostatiques certifiés KEYMARK, voir également la fiche technique « Têtes thermostatiques ».



Raccordement des tuyauteries:

Le corps est conçu pour un raccordement à la tuyauterie fileté, ou avec des raccords de compression, à des tubes en acier de précision, en cuivre ou multicouche (DN 15 uniquement).
Le raccordement aux tuyaux plastique est possible avec la version à filetage mâle équipée des raccords de compression appropriés.

Raccord à la tête thermostatique et au servomoteur :

HEIMEIER M30x1,5

Articles

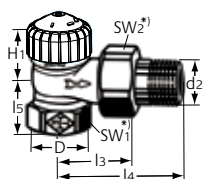

Equerre

DN 10-20: Capuchon de protection bleu. DN 25-32: Capuchon de protection noir.

DN	D	d2	I3	I4	I5	H1	Kv [xp] 1 K / 2 K	Kvs	EAN	No d'article
10	Rp3/8	R3/8	26	52	22	21,5	0,46 / 0,92	2,30	4024052179213	2241-01.000
15	Rp1/2	R1/2	29	58	26	21,5	0,46 / 0,92	3,10	4024052179312	2241-02.000
20	Rp3/4	R3/4	34	66	29	21,5	0,70 / 1,35	5,70	4024052179510	2241-03.000
25	Rp1	R1	40	75	32,5	23	0,70 / 1,35	5,70	4024052174317	2201-04.000
32	Rp1 1/4	R1 1/4	46	85	39	23	0,80 / 1,60	6,70	4024052174416	2201-05.000

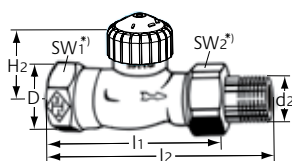

Droit

DN 10-20: Capuchon de protection bleu. DN 25-32: Capuchon de protection noir.

DN	D	d2	I1	I2	H2	Kv [xp] 1 K / 2 K	Kvs	EAN	No d'article
10	Rp3/8	R3/8	59	85	21,5	0,46 / 0,92	1,80	4024052179718	2242-01.000
15	Rp1/2	R1/2	66	95	21,5	0,46 / 0,92	2,50	4024052179817	2242-02.000
20	Rp3/4	R3/4	74	106	23,5	0,70 / 1,35	4,50	4024052179916	2242-03.000
25	Rp1	R1	84	118	30,5	0,70 / 1,35	5,70	4024052176212	2202-04.000
32	Rp1 1/4	R1 1/4	95	135	30,5	0,80 / 1,60	6,70	4024052176311	2202-05.000

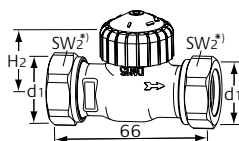

Droit

à raccords plats

DN 15: Capuchon de protection bleu. DN 20: Capuchon de protection noir.

DN	d1	H2	Kv [xp] 1 K / 2 K	Kvs	EAN	No d'article
15	G3/4	21,5	0,46 / 0,92	2,50	4024052547722	2276-02.000
20	G1	23,5	0,38 / 0,79	2,50	4024052547623	2272-03.000

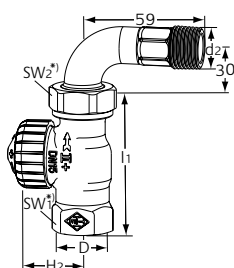

Droit

Avec raccord coudé

Capuchon de protection bleu.

DN	D	d2	I1	H2	Kv [xp] 1 K / 2 K	Kvs	EAN	No d'article
15	Rp1/2	R1/2	66	21,5	0,46 / 0,92	2,50	4024052180110	2244-02.000

*) SW1: DN 10 = 22 mm, DN 15 = 27 mm, DN 20 = 32 mm, DN 25 = 41 mm, DN 32 = 49 mm

SW2: DN 10 = 27 mm, DN 15 = 30 mm, DN 20 = 37 mm, DN 25 = 47 mm, DN 32 = 52 mm

Les valeurs H1 et H2 sont données à partir de la surface d'appui de la tête thermostatique sur le corps.

Kvs = m³/h pour une pression différentielle de 1 bar, la vanne étant complètement ouverte.

Kv [xp] max. 1 K / 2 K = débit en m³/h pour une perte de charge de 1 bar avec tête thermostatique.

Bagues à compression et autres accessoires, voir document « Accessoires pour robinets thermostatiques ».

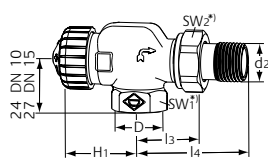

Équerre inversée

DN 10: Capuchon de protection noir. DN 15: Capuchon de protection bleu.

DN	D	d2	l3	l4	H1	Kv [xp] 1 K / 2 K	Kvs	EAN	No d'article
10	Rp3/8	R3/8	26	52	31,5	0,38 / 0,79	1,50	4024052180417	2245-01.000
15	Rp1/2	R1/2	29	58	31,5	0,46 / 0,92	2,50	4024052180516	2245-02.000

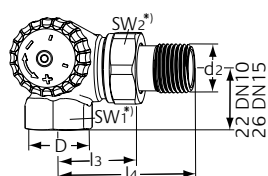

Double équerre

Raccordement à la gauche du radiateur
Capuchon de protection noir.

DN	D	d2	l3	l4	Kv [xp] 1 K / 2 K	Kvs	EAN	No d'article
10	Rp3/8	R3/8	26	52	0,38 / 0,79	1,30	4024052184019	2341-01.000
15	Rp1/2	R1/2	29	58	0,38 / 0,79	1,50	4024052184118	2341-02.000

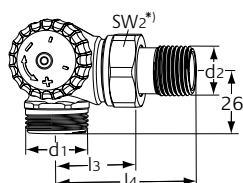

Double équerre

Avec filetage mâle G3/4
Raccordement à la gauche du radiateur
Capuchon de protection noir.

DN	d1	d2	l3	l4	Kv [xp] 1 K / 2 K	Kvs	EAN	No d'article
15	G3/4	R1/2	29	58	0,38 / 0,79	1,50	4024052184316	2343-02.000

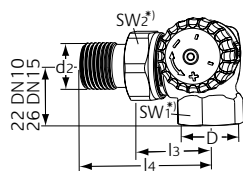

Double équerre

Raccordement à la droite du radiateur
Capuchon de protection noir.

DN	D	d2	l3	l4	Kv [xp] 1 K / 2 K	Kvs	EAN	No d'article
10	Rp3/8	R3/8	26	52	0,38 / 0,79	1,30	4024052183517	2340-01.000
15	Rp1/2	R1/2	29	58	0,38 / 0,79	1,50	4024052183616	2340-02.000

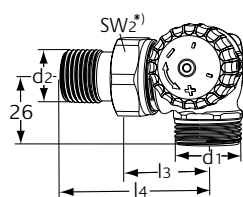

Double équerre

Avec filetage mâle G3/4
Raccordement à la droite du radiateur
Capuchon de protection noir.

DN	d1	d2	l3	l4	Kv [xp] 1 K / 2 K	Kvs	EAN	No d'article
15	G3/4	R1/2	29	58	0,38 / 0,79	1,50	4024052184217	2342-02.000

*) SW1: DN 10 = 22 mm, DN 15 = 27 mm, DN 20 = 32 mm, DN 25 = 41 mm, DN 32 = 49 mm

SW2: DN 10 = 27 mm, DN 15 = 30 mm, DN 20 = 37 mm, DN 25 = 47 mm, DN 32 = 52 mm

Les valeurs H1 et H2 sont données à partir de la surface d'appui de la tête thermostatique sur le corps.

Kvs = m³/h pour une pression différentielle de 1 bar, la vanne étant complètement ouverte.

Kv [xp] max. 1 K / 2 K = débit en m³/h pour une perte de charge de 1 bar avec tête thermostatique.

Bagues à compression et autres accessoires, voir document « Accessoires pour robinets thermostatiques ».

Pour circulation inversée

Robinets thermostatiques avec pré réglage ou limitation du débit automatique

Les corps de robinets thermostatiques pour circulation inversée conviennent dans des installations de chauffage bitubes avec pompe de circulation dont le départ et le retour sont inversés (bruits de claquement).



Caractéristiques techniques

Applications :

Systèmes de chauffage et refroidissement.

Fonctions :

Régulation
Limitation du débit (Eclipse)
Réglage en continu (V-exact II)
Arrêt
Prévient des bruits de martèlement avec alimentation interchangeable et circulation inversée

Dimensions :

DN 10-15

Classe de pression :

PN 10

Température :

Température de service maxi. :
120°C, avec capuchon protecteur ou servomoteur 100 °C.
Température de service mini. : -10°C.

Plage de débit Eclipse :

Le débit peut être réglé dans une plage de 10 à 150 l/h.

Préréglage d'usine : Position de mise en service.

Selon EN215, le débit nominal maxi. à 10 kPa est de 115 l/h.

Pression différentielle (Δp_v) Eclipse :

Pression différentielle maxi. :

60 kPa (<30 dB(A))

Pression différentielle mini. :

10 – 100 l/h = 10 kPa

100 – 150 l/h = 15 kPa

Matériaux :

Corps de robinet : Bronze industriel résistant à la corrosion

Joints toriques : caoutchouc EPDM

Clapet : caoutchouc EPDM

Ressort de rappel : Acier inoxydable

Mécanisme du robinet : Laiton, PPS et SPS.

L'ensemble du mécanisme thermostatique peut être remplacé avec l'outil HEIMEIER sans qu'il soit nécessaire de purger l'installation.

Tige : Tige en acier inoxydable avec étanchéité par double joint torique. Le joint torique extérieur peut être remplacé sous pression (V-exact II).

Traitement de surface :

Le corps du robinet et les raccords sont nickelés.

Marquage :

THE, flèche de sens d'écoulement, DN et II+ Désignation.

Avec pré réglage : Capuchon de protection blanc.

Eclipse : Capuchon de protection orange.

Raccordement des tuyauteries :

Le corps est conçu pour un raccordement à la tuyauterie fileté, ou avec des raccords de compression, à des tubes en acier de précision, en cuivre ou multicouche (DN 15 uniquement).

Raccord à la tête thermostatique et au servomoteur :

HEIMEIER M30x1,5

Articles – Adaptatif à équilibrage intégré (Eclipse)

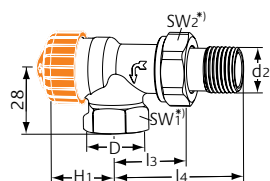

Equerre inversée

DN	D	d2	l3	l4	H1	Plage de débit [l/h]	EAN	No d'article
10 (3/8")	Rp3/8	R3/8	26	52	21,5	10-150	4024052931613	9113-01.000
15 (1/2")	Rp1/2	R1/2	29	58	21,5	10-150	4024052931712	9113-02.000

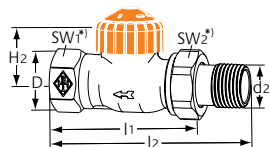

Droit

DN	D	d2	l1	l2	H2	Plage de débit [l/h]	EAN	No d'article
10 (3/8")	Rp3/8	R3/8	59	85	21,5	10-150	4024052931811	9114-01.000
15 (1/2")	Rp1/2	R1/2	66	95	21,5	10-150	4024052931910	9114-02.000

*) SW1: DN 10 = 22 mm, DN 15 = 27 mm

SW2: DN 10 = 27 mm, DN 15 = 30 mm

Les valeurs H1 et H2 sont données à partir de la surface d'appui de la tête thermostatique sur le corps.

Articles – Avec réglage de précision en continu (V-exact II)

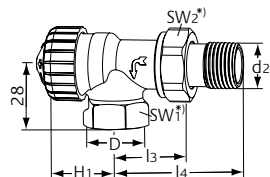

Equerre inversée

DN	D	d2	l3	l4	H1	Kv bande proportionnelle maxi. 2 K	Kvs	EAN	No d'article
10 (3/8")	Rp3/8	R3/8	26	52	21,5	0,025 – 0,670	0,86	4024052899012	9103-01.000
15 (1/2")	Rp1/2	R1/2	29	58	21,5	0,025 – 0,670	0,86	4024052899111	9103-02.000

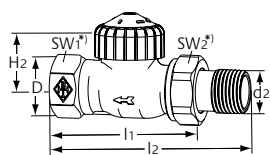

Droit

DN	D	d2	l1	l2	H2	Kv bande proportionnelle maxi. 2 K	Kvs	EAN	No d'article
10 (3/8")	Rp3/8	R3/8	59	85	21,5	0,025 – 0,670	0,86	4024052899210	9104-01.000
15 (1/2")	Rp1/2	R1/2	66	95	21,5	0,025 – 0,670	0,86	4024052899319	9104-02.000

*) SW1: DN 10 = 22 mm, DN 15 = 27 mm

SW2: DN 10 = 27 mm, DN 15 = 30 mm

Les valeurs H1 et H2 sont au niveau du siège du robinet thermostatique ou sur l'outil de réglage.

Kvs = m³/h pour une pression différentielle de 1 bar, la vanne étant complètement ouverte.

Kv [xp] max. 1 K / 2 K = m³/h pour une perte de charge de 1 bar avec tête thermostatique.

Accessoires



Clé de réglage

Pour Eclipse. Couleur orange.

EAN	No d'article
4024052937714	3930-02.142



Clé de réglage

Pour V-exact II **à partir de 2012**, Calypso *exact* et Vekolux.

Couleur gris.

EAN	No d'article
4024052035823	3670-01.142

Bagues à compression et autres accessoires, voir document « Accessoires pour robinets thermostatiques ».

Corps de robinets trois voies

sans pré réglage, avec bypass automatique

Les corps thermostatiques trois voies sont utilisés dans les installations bitubes. Pour les installations monotubes un corps pour la rénovation est disponible. Quand presque toutes les vannes sont fermées en même temps, des pressions supplémentaires s'accumulent dans le système de chauffage. Si la vanne trois voies intercepte le flux du radiateur, la dérivation de l'écoulement de retour est complètement ouverte. Des pressions supplémentaires sont évitées et la pression est maintenue à peu près constante. La dérivation peut être reliée à la dérivation en T correspondant au retour du radiateur.



Caractéristiques techniques

Applications:

Pour les installations bitubes et monotubes.

Fonctions:

Régulation
Arrêt
Évite une pression différentielle supplémentaire
Assure des quantités minimales de circulation de l'eau

Dimensions:

DN 15

Classe de pression:

PN 10

Température:

Température de service maxi.:
120°C, avec capuchon protecteur ou servomoteur 100 °C.
Température de service mini.: -10°C.

Matériaux:

Corps de robinet : Bronze industriel résistant à la corrosion
Pièce en T de bypass: Laiton
Joints toriques : caoutchouc EPDM
Clapet : caoutchouc EPDM
Ressort de rappel : Acier inoxydable
Mécanisme du robinet : Laiton
Tige : Tige en acier inoxydable avec étanchéité par double joint torique. Le joint torique extérieur peut être remplacé sous pression

Traitement de surface :

Le corps du robinet et les raccords sont nickelés.

Marquage:

THE et flèche de sens d'écoulement.
Capuchon de protection noir.

Raccordement des tuyauteries:

Le corps du robinet et la pièce en T de bypass sont conçus pour le raccordement d'un tuyau fileté, ou en combinaison avec des raccords à compression, en acier, en cuivre.

Raccord à la tête thermostatique et au servomoteur :

HEIMEIER M30x1,5

Articles

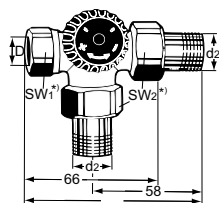

Corps de robinet thermostatique trois voies

Raccordement au radiateur à gauche

Connexion bypass	DN	D	d2	Kv radiateur Ecart 1 K / 2 K ¹⁾	Kv totale ²⁾	EAN	No d'article
DN 15 (1/2") Nipple fileté	15	Rp1/2	R1/2	0,38 / 0,73	1,45	4024052221714	4151-02.000

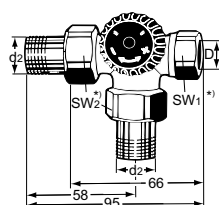

Corps de robinet thermostatique trois voies

Raccordement au radiateur à droite

Connexion bypass	DN	D	d2	Kv radiateur Ecart 1 K / 2 K ¹⁾	Kv totale ²⁾	EAN	No d'article
DN 15 (1/2") Nipple fileté	15	Rp1/2	R1/2	0,38 / 0,73	1,45	4024052221615	4150-02.000

1) Quotient de distribution pour 2,0 K env. 50 %.

2) Valeur Kv totale pour radiateur et bypass.

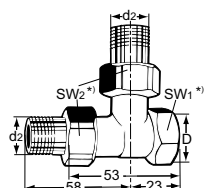

Pièce en T de bypass

Raccordement au radiateur à gauche ou droite

Connexion bypass	DN	D	d2	EAN	No d'article
DN 15 (1/2") Nipple fileté	15	Rp1/2	R1/2	4024052222117	4154-02.000

*) SW1: 27mm, SW2: 30mm

Kvs = Débit en m³/h pour une perte de charge de 1 bar, la vanne étant complètement ouverte.

Kv [xp] max. 1 K / 2 K = débit en m³/h pour une perte de charge de 1 bar avec tête thermostatique.

Accessoires

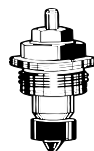

Rénovation des inserts thermostatiques

Pour les corps thermostatiques 3 voies dans les systèmes de chauffage avec 1 tuyau.

Le débit du circuit est conçu pour être distribué à 35% par le radiateur et 65% par le bypass.

Valeur Kv totale 2,40 [m³/h] (avec 2 K p-bande).

Schéma sur demande.

EAN	No d'article
4024052217410	4101-03.300

Bagues à compression et autres accessoires, voir document « Accessoires pour robinets thermostatiques ».

Accessoires et pièces de rechange

pour robinetterie de radiateurs

Accessoires, pièces de rechange et pièces complémentaires pour corps thermostatiques Eclipse, V-exact II, Calypso exact, Calypso, corps standards, pour circulation inversée, corps thermostatiques 3 voies. Permet également de moderniser des corps de robinets par ex Radiett/Renovett et pour les anciens TA modèles, par exemple RVT, RVO.



Tête manuelle

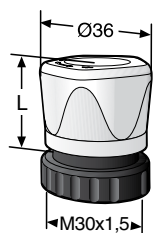

Volant manuel M30x1,5

Pour tous les corps de robinets thermostatiques HEIMEIER.
Température de fluide maxi. 100 °C.

	L	EAN	No d'article
Avec écrou moleté			
Blanc RAL 9016	50	4024052156610	2001-00.325
Avec écrou plastique			
Blanc RAL 9016	41	4024052323494	1303-01.325
Chromé	41	4024052525195	1303-10.325

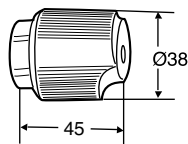

Volant manuel M28x1,5

Pour les anciens corps thermostatiques TA.

Couleur	EAN	No d'article
Blanc	7318792605109	50 399-001

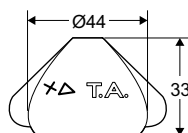

Volant manuel pour robinets manuels RVO-Ä, RVE-S

Livré avec vis de fixation. Cone sur tige.

Couleur	EAN	No d'article
Gris	7318792562501	50 199-004

Dispositif de pré réglage



Clé de réglage

Pour Eclipse. Couleur orange.

	EAN	No d'article
	4024052937714	3930-02.142



Clé de réglage

Pour V-exact II **à partir de 2012**, Calypso *exact*, Calypso F-exact et Vekolux.
Couleur gris.

	EAN	No d'article
	4024052035823	3670-01.142



Clé de réglage

Pour corps thermostatiques V-exakt **jusqu'à fin 2011** et F-exakt.

	EAN	No d'article
	4024052207015	3501-02.142

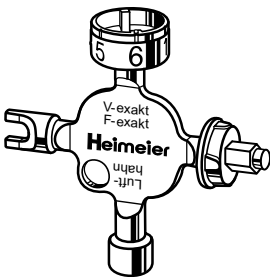

Clé universelle

Variante à la clé de réglage réf. 3501-02.142 pour le réglage des corps V-exakt jusqu'à fin 2011 / F-exakt, également pour la tête thermostatique B (réglage de température), réglage des raccords de retour Regulux, fermeture des vannes de raccordement Vekolux et purge des radiateurs.
Voir également le prospectus instructions de montage et d'utilisation.

	EAN	No d'article
	4024052338917	0530-01.433

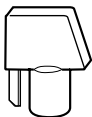

Clé de réglage des modèles RVO et STK

Lorsque la partie supérieure de la tige est en plastique, il faut utiliser la clé 52 187-003.

Pour vanne	Matériaux	EAN	No d'article
RVO, STK	Plastique	7318792835803	52 187-003

Raccords de radiateur

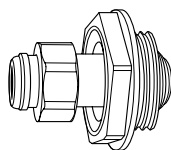

Ventilux

Raccord d'équilibrage pour radiateurs avec raccordement réglable en continu. Permet de remplacer facilement les anciens robinets de dimensions diverses pour l'aller et le retour. Deux joints toriques d'étanchéité.

Suppression de service admiss. 10 bar.

Température de service admiss. 120 °C.

Extensible jusqu'à 35 mm.

Raccordement au radiateur DN 32 (1 1/4").

De hautes pressions statiques peuvent amener à déplacer le raccord extensible jusqu'en position finale. Veiller à ce que les tubes et radiateurs soient bien fixés. Veiller à avoir un montage hors tension.

Vanne DN	EAN	No d'article
Filet droit		
10 (3/8")	4024052157518	2001-01.600
15 (1/2")	4024052158713	2001-02.600
20 (3/4")	4024052159611	2001-03.600
Filet gauche		
10 (3/8")	4024052163618	2002-01.600
15 (1/2")	4024052164011	2002-02.600
20 (3/4")	4024052164318	2002-03.600

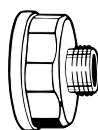

Réduction

Pour le remplacement d'anciens corps de robinets par des corps de robinets de diamètre nominal inférieur.

Laiton nickelé.

	EAN	No d'article
Rp 3/4 x R 1/2	4024052317103	2201-32.044
Rp 1 x R 1/2	4024052317219	2201-42.044
Rp 1 x R 3/4	4024052317318	2201-43.044
Rp 1 1/4 x R 1/2	4024052317417	2201-52.044
Rp 1 1/4 x R 3/4	4024052317516	2201-53.044

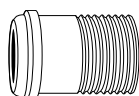

Nipple fileté

Etanchéité conique. Laiton nickelé.

	EAN	No d'article
R 3/8	4024052110513	0121-01.010
R 1/2	4024052111015	0121-02.010
R 3/4	4024052111510	0121-03.010

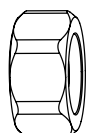

Raccord union

Laiton nickelé.

Vanne DN	EAN	No d'article
10 (3/8")	4024052110612	0121-01.011
15 (1/2")	4024052111114	0121-02.011
20 (3/4")	4024052111619	0121-03.011

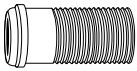

Mamelon fileté

Pour une adaptation de la longueur.
Laiton nickelé.

Longueur totale [mm]		EAN	No d'article
47,0	R 3/8	4024052173815	2201-01.010
54,0	R 1/2	4024052174010	2201-02.010
52,5	R 3/4	4024052174218	2201-03.010

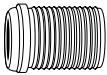

Mamelon fileté

Longueur normale.
Complètement fileté pour applications de dimensions réduites.
Laiton nickelé.

Longueur totale [mm]		EAN	No d'article
27,0	R 3/8	4024052175710	2202-01.010
31,5	R 1/2	4024052175918	2202-02.010

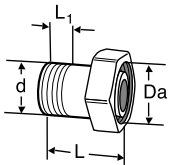

Douille droite avec écrou

(Raccord conique/sphérique)

DN	d	Da	L	L1	EAN	No d'article
10	R3/8	M22x1,5	25	8	7318792687402	50 701-510
15	R1/2	M26x1,5	30	10	7318792687501	50 701-515
15	R1/2	M22x1,5	25	10	7318792687600	50 701-516
20	R3/4	M34x1,5	34	11	7318792687709	50 701-520

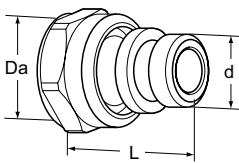

Droit avec joint torique

(Raccord conique/sphérique)

DN	d	Da	L	EAN	No d'article
15	G1/2	M26x1,5	32	7318793830401	50 707-615
15	G1/2	M22x1,5	33	7318793825803	50 707-616

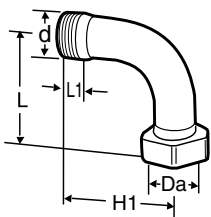

Raccord coudé avec écrou

(Raccord conique/sphérique)

DN	d	Da	L	L1	H	EAN	No d'article
10	R3/8	M22x1,5	48	8	44	7318792689208	50 702-110
15	R1/2	M26x1,5	56	10	46	7318792689307	50 702-115
20	R3/4	M34x1,5	65	11	51	7318792689406	50 702-120

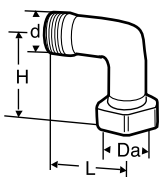

Coude

Raccord de radiateur (Raccord conique/sphérique)

DN	d	Da	L	H	EAN	No d'article
10	M22x1,5	M22x1,5	27	26,5	7318792689802	50 702-510

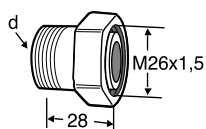
Raccord de radiateur

(Raccord conique/sphérique)

Fileté

d	Pour vanne	EAN	No d'article
R1/2	RADIETT-U	7318792692406	50 720-115

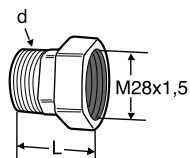
Raccord de radiateur sans tube d'insertion

(Raccord conique/sphérique)

d	L	Pour vanne	EAN	No d'article
R1/2*	35	RADIETT-S	7318792692505	50 721-115

*) Inclus dans l'ensemble robinet complet No d'article 50 684-005

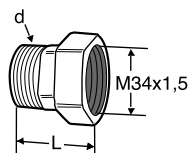
Raccord de radiateur sans tube d'insertion

(Pour joint plat)

d	L	Pour vanne	EAN	No d'article
R1/2	36	RENOVETT ARCU	7318792692703	50 721-915

Raccords de radiateur DN 10-50

Applications: Installations de chauffage. Process pour lesquels le fluide n'affecte pas les parties internes de la vanne.

Classe de pression: PN 16

Température de service maxi: 185°C

Matériaux: Laiton ou AMETAL®

Traitement de surface : DN 10 à 20 nickelé, autres laiton ou AMETAL® brut.

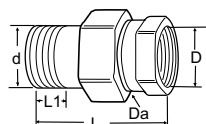

Droit

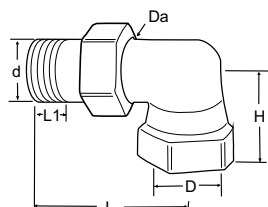
DN	d	D	Da	L	L1	EAN	No d'article
10	R3/8	G3/8	M22x1,5	46	8	7318792550805	50 015-110
15	R1/2	G1/2	M26x1,5	53	10	7318792550904	50 015-115
20	R3/4	G3/4	M34x1,5	60	11	7318792551000	50 015-120
25	R1	G1	M40x2	67	13	7318792550409	50 015-025
32	R1 1/4	G1 1/4	M50x2	74	14	7318792550508	50 015-032
40	R1 1/2	G1 1/2	M55x2	82	14	7318792550607	50 015-040
50	R2	G2	M70x2	90	16	7318792550706	50 015-050

Equerre

DN	d	D	Da	L	L1	H	EAN	No d'article
10	R3/8	G3/8	M22x1,5	46	8	20	7318792550102	50 014-110
15	R1/2	G1/2	M26x1,5	56	10	24	7318792550201	50 014-115
20	R3/4	G3/4	M34x1,5	65	11	28	7318792550300	50 014-120
25	R1	G1	M40x2	74	13	34	7318792549700	50 014-025
32	R1 1/4	G1 1/4	M50x2	83	14	40	7318792549809	50 014-032
40	R1 1/2	G1 1/2	M55x2	94	14	46	7318792549908	50 014-040
50	R2	G2	M70x2	115	16	73	7318792550003	50 014-050

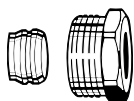
Raccords à bagues



Raccord à compression

Pour tube cuivre ou acier de précision suivant norme DIN EN 1057/10305-1/2.

Raccord femelle Rp3/8 – Rp3/4.

Étanchéité métal/métal.

Laiton nickelé.

Pour les tubes de 0,8 – 1 mm d'épaisseur, prévoir des douilles de renfort. Observez les instructions du fabricant de tubes.

Tube Ø	DN	EAN	No d'article
12	10 (3/8")	4024052174614	2201-12.351
14	15 (1/2")	4024052174713	2201-14.351
15	15 (1/2")	4024052175017	2201-15.351
16	15 (1/2")	4024052175116	2201-16.351
18	20 (3/4")	4024052175215	2201-18.351

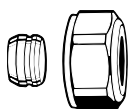

Raccord à compression

Pour tube cuivre ou acier de précision suivant norme DIN EN 1057/10305-1/2.

Pour raccord mâle G3/4 suivant norme DIN EN 16313 (Eurocone).

Étanchéité métal/métal.

Laiton nickelé.

Pour les tubes de 0,8 – 1 mm d'épaisseur, prévoir des douilles de renfort. Observez les instructions du fabricant de tubes.

Tube Ø	EAN	No d'article
12	4024052214211	3831-12.351
14	4024052214310	3831-14.351
15	4024052214617	3831-15.351
16	4024052214914	3831-16.351
18	4024052215218	3831-18.351

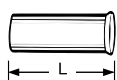

Douille de renfort

Pour tube cuivre ou acier de précision de 1 mm d'épaisseur.

Laiton.

Tube Ø	L	EAN	No d'article
12	25,0	4024052127016	1300-12.170
15	26,0	4024052127917	1300-15.170
16	26,3	4024052128419	1300-16.170
18	26,8	4024052128815	1300-18.170

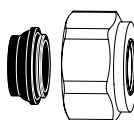

Raccord à compression

Pour tube cuivre ou acier suivant norme DIN EN 1057/10305-1/2 et tube en acier inoxydable.

Pour raccord mâle G3/4 suivant norme DIN EN 16313 (Eurocone).

Étanchéité par joint souple, maxi. 95°C.

Laiton nickelé.

Tube Ø	EAN	No d'article
15	4024052515851	1313-15.351
18	4024052516056	1313-18.351

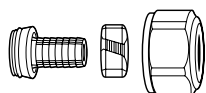

Raccord à compression

Pour tube PER suivant norme DIN 4726, ISO 10508. PE-X: DIN 16892/16893, EN ISO 15875; PB: DIN 16968/16969.

Pour raccord mâle G3/4 suivant norme DIN EN 16313 (Eurocone).

Laiton nickelé.

Tube Ø	EAN	No d'article
12x1,1	4024052136018	1315-12.351
14x2	4024052134618	1311-14.351
16x1,5	4024052136117	1315-16.351
16x2	4024052134816	1311-16.351
17x2	4024052134915	1311-17.351
18x2	4024052135110	1311-18.351
20x2	4024052135318	1311-20.351



Raccord à compression

Pour tube multicouche suivant norme EN 16836.

Laiton nickelé.

	Tube Ø	EAN	No d'article
Raccord mâle G3/4 *)	16x2	4024052137312	1331-16.351
Raccord femelle Rp1/2 *)	16x2	4024052138616	1335-16.351

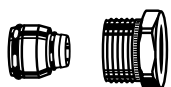

*) utilisable avec robinets à partir de 4.95

Raccords en S

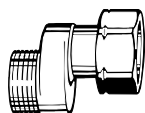

Raccord en S (baïonnette)

Pour l'adaptation aux différentes épaisseurs de tube, p. ex. lors du changement d'anciens robinets monotubes; **respectez le sens de circulation !**

Laiton nickelé.

	Entraxe [mm]	Longueur totale [mm]	EAN	No d'article
G3/4 x G3/4	11,5	43	4024052139217	1351-02.362

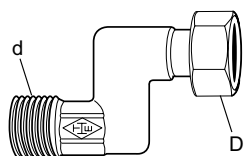

Raccord en S (baïonnette)

Pour l'adaptation aux différents écartements lors du changement de radiateurs.

Bronze nickelé.

Vanne DN	Entraxe [mm]	Longueur totale [mm]	EAN	No d'article
10 (3/8")	26	68	4024052139316	1353-01.362
15 (1/2")	26	68	4024052139415	1353-02.362
20 (3/4")	26	68	4024052139514	1353-03.362

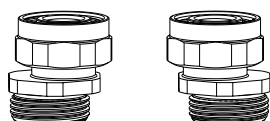

Kit raccord en S

Consiste en deux pièces d'adaptation G3/4 x G3/4.

Laiton nickelé.

	Model	EAN	No d'article
Kit 1	Distance axiale mini. 40/50 jusque distance maxi. de 60/50	4024052840816	1354-02.362
Kit 2	Distance axiale mini. 35/50 jusque distance maxi. de 65/50	4024052840915	1354-22.362

Autres raccords

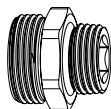

Mamelon

Pour l'utilisation de raccord femelle sur des robinets femelle.
Laiton nickelé.

	L	EAN	No d'article
G3/4 x R1/2	26	4024052308415	1321-12.083

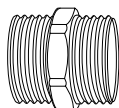

Nipple double

Pour l'assemblage de tubes en plastique, en cuivre, en acier de précision ou multicouche.
Laiton nickelé.

	EAN	No d'article
G3/4 x G3/4	4024052136315	1321-03.081

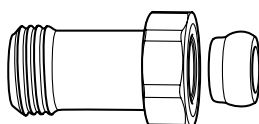

Raccord rallonge

Pour le raccordement de tubes plastiques, en cuivre, en acier de précision ou multicouche.
Pour robinets avec raccord fileté mâle G3/4.
Laiton nickelé.

	L	EAN	No d'article
G3/4 x G3/4	25	4024052298310	9713-02.354
G3/4 x G3/4	50	4024052298419	9714-02.354

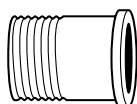

Nipple de raccordement

Pour corps de robinet à raccord plats.



Vanne DN	Tube Ø	EAN	No d'article
Nipple fileté			
15 (1/2")	1/2"	4024052222810	4160-02.010
20 (3/4")	3/4"	4024052223213	4160-03.010
Nipple à braser			
20 (3/4")	22	4024052225217	4160-22.039

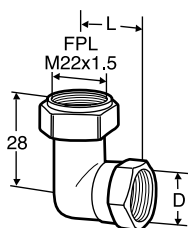

Raccord coudé

Ecrou tournant

D	L	EAN	No d'article
G1/2*	25	7318792615603	50 484-115

*) Adapté pour raccord KOMBI

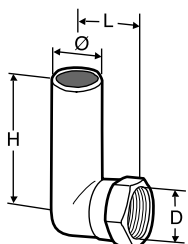

Raccord coudé

D	Ø	L	H	EAN	No d'article
G1/2*	16	25,5	200	7318793512208	74 214-001

*) Adapté pour raccord KOMBI

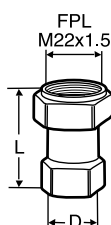

Raccord intermédiaire

Ecrou tournant

D	L	EAN	No d'article
G1/2	39	7318792693106	50 723-115

Autres

**Bague anti-vol**

Pour tête thermostatique K.

Avec bague de sécurité.

Voir également le prospectus instructions de montage et d'utilisation.

	EAN	No d'article
	4024052264810	6020-01.347

**Bouchon de fermeture**

Laiton, avec joint d'étanchéité, pour robinets thermostatiques, côté radiateur.

Vanne DN	EAN	No d'article
10 (3/8")	4024052157310	2001-01.314
15 (1/2")	4024052158416	2001-02.314

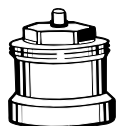
**Rallonge de l'axe**

Pour les corps de robinets thermostatiques M30x1,5.

L	EAN	No d'article
Laiton nickelé		
10	4024052011650	2201-10.700
20	4024052528813	2201-20.700
30	4024052528912	2201-30.700
Plastique, noir		
15	4024052553310	2001-15.700
30	4024052165018	2002-30.700

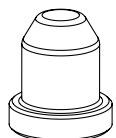
**Bouchon de protection**

Pour tous les corps de robinets thermostatiques M30x1,5.

Laiton nickelé.

	EAN	No d'article
	4024052303717	2202-00.072

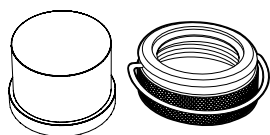
**Protection anti-dérégulation**

Ensemble capuchon et bague de retenue en plastique pour vannes avec raccord M30x1,5 pour tête thermostatique / vanne de réglage.

Empêche la manipulation du paramètre réglé.

	EAN	No d'article
	7318794030206	52 164-100

Pièces détachées et de rechange

**Joint torique 3,9x1,8**

Pour tous les HEIMEIER inserts thermostatiques.

	EAN	No d'article
	4024052157914	2001-02.014

Presse étoupe

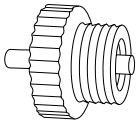

Pour vanne RVT

	EAN	No d'article
RVT 1985-	7318792377105	303 999-60

Presse étoupe: Joint torique + rondelle support pour vanne RVO

Quantité	EAN	No d'article
1	7318793517401	75 168-003

Appareils

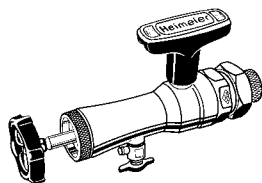

Appareil de montage

Pour remplacer les corps thermostatiques sans vidanger l'installation de chauffage. Convient pour robinets thermostatiques HEIMEIER à partir de la fin de l'année 1982, avec filetage de raccordement pour la tête thermostatique sur le corps de vanne, DN 10 à DN 20. Livré avec étui, boîte à vis et joints de rechange. Depuis 2013, équipé avec un volant noir, peut être utilisé pour le A-exact.

	EAN	No d'article
	4024052298914	9721-00.000
Joints de remplacement	4024052299010	9721-00.514

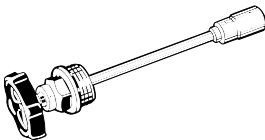

Broche en supplément ou en remplacement de l'appareil de montage

	EAN	No d'article
Broche de remplacement	4024052317615	9721-00.308

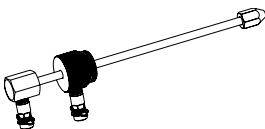

Outil de mesure de pression différentielle

Tige à utiliser avec l'outil de remplacement des mécanismes sous pression mesure à l'aide d'un TA-SCOPE.

	EAN	No d'article
	4024052942114	9790-01.890

Mécanismes thermostatiques



Désignation « T » sur le corps de robinet, sans filetage de raccordement.



Filetage de raccordement pour la tête thermostatique sur le corps de robinet.

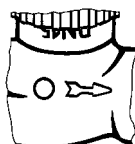

Ergot de marquage.



II Etiquette pour corps de robinets



II+ Etiquette pour corps de robinets

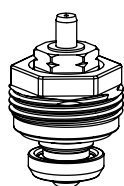

Standard

Presse étoupe marquage noir pour corps de robinets **marqués II, depuis 2012 etmarqués II+, depuis 2015**

Mécanismes thermostatiques de rechange Pour DN	EAN	No d'article
10, 15, 20	4024052132614	1302-02.300

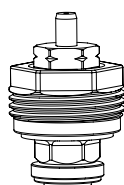

Insert pour débit inversé en cas de départ et retour inversés

Pour corps de robinets **marqués II, depuis 2012 etmarqués II+, depuis 2015**

Mécanismes thermostatiques de rechange Pour DN	EAN	No d'article
10, 15, 20	4024052459414	3850-02.300

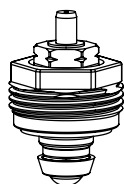

Standard

Presse-étoupes sans désignation de couleur

Mécanismes thermostatiques de rechange Pour DN	EAN	No d'article
A partir de fin 1982 jusqu'à fin 2011		
10, 15	4024052158218	2001-02.300
20	4024052159215	2001-03.300
Avec désignation T		
25	4024052159819	2001-04.299

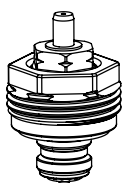

Mécanisme spécial pour circulation inversée

En cas de départ et retour inversés

Mécanismes thermostatiques de rechange Pour DN	EAN	No d'article
	4024052492411	2002-24.300

Pour corps de robinets thermostatiques:

- Standard de fin 1982 à fin 2011, DN 10,15 DN 10, 15
- V-exact/F-exact de fin 1994 à fin 2011, DN 10-20

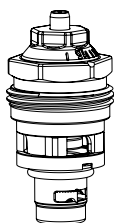

Insert avec limitation automatique du débit.

Pour vanne thermostatique avec marquage II+, dès 2015.

Insert pour transformation en robinet thermostatique Eclipse F Pour DN	EAN	No d'article
10, 15, 20	4024052940912	3930-02.300

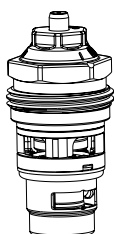

Insert Eclipse 300 avec limitation automatique du débit pour de grands radiateurs et à basse température

Pour les corps de vannes thermostatiques marqués «HF» (High Flow), à partir de 2021.

Insert pour transformation en robinet thermostatique Eclipse F Pour DN	EAN	No d'article
15	4024052054428	3951-00.300

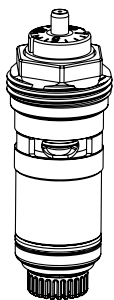

A-exact à équilibrage intégré

Mécanismes thermostatiques pour rechange Pour DN	EAN	No d'article
10, 15, 20	4024052909315	3901-02.300

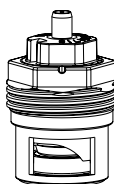

V-exact II avec pré réglage continu

Pour corps de robinets marqués II, depuis 2012 et marqués II+, depuis 2015

Insert pour transformation en robinet thermostatique Calypso exact Pour DN	EAN	No d'article
10, 15, 20	4024052841417	3700-02.300



V-exact II avec pré réglage continu

Mécanisme spécial pour circulation inversée. En cas de départ et retour inversés.

Pour corps de robinets marqués II, depuis 2012 et marqués II+, depuis 2015

Retrofitting/ Replacement inserts Pour DN	EAN	No d'article
10, 15, 20	4024052951611	3700-24.300

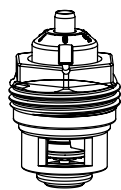
**V-exakt avec préréglage précis**

Pour corps de robinet thermostatique avec **ergot de marquage, à partir de 1994 jusqu'à fin 2011**. Avec étiquette jaune. Convient aussi pour les sens de circulation inversé.

Mécanismes thermostatiques pour transformation et rechange Pour DN	EAN	No d'article
10, 15 (Aussi pour DN 20 corps V-exakt)	4024052737611	3502-24.300

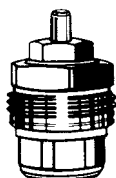
**Préréglage**

Presse-étoupe coloré en blanc, **à partir de 1985 jusqu'en 1994**

Mécanismes thermostatiques de rechange Pour DN	EAN	No d'article
10, 15, 20	4024052169719	2101-02.299

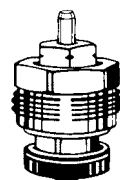
**Thermosiphon**

Mécanismes thermostatiques de rechange Pour DN	EAN	No d'article
Jusqu'à fin 1984. Presse-étoupe sans désignation de couleur		
15	4024052179411	2241-02.299
À partir de 1985. Presse-étoupe coloré en bleu		
10, 15	4024052183715	2340-02.299
Sans désignation de couleur		
20 (*05→), 25	4024052159819	2001-04.299

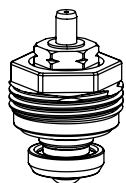
**Mikrotherm**

À partir de février 1985.

Pour les robinets manuels Mikrotherm, pour les corps de robinets **avec filetage de raccordement pour la tête thermostatique.**

Mécanismes thermostatiques pour transformation et rechange Pour DN	EAN	No d'article
Presse-étoupe coloré en noir		
10, 15	4024052132614	1302-02.300
Sans désignation de couleur		
20	4024052159215	2001-03.300

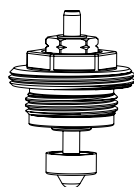
**Mikrotherm**

Ancien modèle, **jusqu'en février 1985**, pour les robinets manuels Mikrotherm, pour corps de vanne **avec désignation T.**

Mécanismes thermostatiques pour transformation et rechange Pour DN	EAN	No d'article
10, 15	4024052217014	4101-02.300
20	4024052217410	4101-03.300
25	4024052159819	2001-04.299

Inserts thermostatiques TA

RVO, Radiett, Renovett, RVT, Radifix, Radiflex, AGA-TP, Thermal Perfect, S-74, RVE, RVE-S

Application:

Pour transformer un robinet manuel en robinet thermostatique, il suffit d'utiliser un adaptateur figurant ci-dessous. Ces adaptateurs sont spécialement conçus pour les têtes thermostatiques HEIMEIER/TA.

Matériaux:

Adaptateur: Laiton
Cône: EPDM

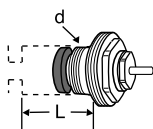

L = Profondeur de siège

Insert pour tête thermostatique – M30x1,5

Conçu pour la gamme de robinets	d	L	EAN	No d'article
RVO-A/m72-A DN 10-20 (après 1973)	M16x1	18,5	7318792628702	50 543-001
S-74, RADIETT-U, RENOVETT-U	M16x1	18,5	7318792628702	50 543-001
AGA-TP/Thermal Perfect	M16x1	18,5	7318792628702	50 543-001
RADIFIX/RADIFLEX	M16x1	18,5	7318792628702	50 543-001
RVT	M16x1	18,5	7318792628702	50 543-001
RVT-F/RVT-F 2 S équerre inversé (avant 1986)	M16x1	18,5	7318792628702	50 543-001
RVT-F/RVT-F 2 S droit	M16x1	18,5	7318792628702	50 543-001
RADIETT-S, RENOVETT-S	M20x1	18,5	7318792628801	50 543-003
RVO/RVO-HE DN 10** (avant 1973)	W19x19*	27	7318792628900	50 543-005

Filetage pour tête thermostatique – M28x1,5

Conçu pour la gamme de robinets	d	L	EAN	No d'article
RVO-A/m72-A DN 10-20 (après 1973)	M16x1	18,5	7318792591006	50 343-001
S-74, RADIETT-U, RENOVETT-U	M16x1	18,5	7318792591006	50 343-001
AGA-TP/Thermal Perfect	M16x1	18,5	7318792591006	50 343-001
RADIFIX/RADIFLEX	M16x1	18,5	7318792591006	50 343-001
RVT	M16x1	18,5	7318792591006	50 343-001
RVT-F/RVT-F 2 S équerre inversé (avant 1986)	M16x1	18,5	7318792591006	50 343-001
RVT-F/RVT-F 2 S droit	M16x1	18,5	7318792591006	50 343-001

*) Filets/pouces

) **Attention! Lors d'un remplacement de radiateur HE, la boucle de tuyaux pourrait être interrompue si le robinet n'est pas fixé de manière correcte.

Corps de robinet avec filetage pour thermostat

Conçu pour la gamme de robinets	d	L	EAN	No d'article
RVE, RVE-S	M18x1,5	26,5	7318792591105	50 343-002

Multilux V Eclipse

À régulation de débit intégrée pour radiateur avec insert intégré et radiateur de salle de bain de chauffage bitube

Multilux V Eclipse se raccorde en partie basse des radiateurs bitubes, tels que des radiateurs design de salle de bain ou standard avec insert thermostatique. Destiné également aux radiateurs avec insert intégré, Multilux V Eclipse sera ainsi utilisé comme un corps thermostatique sans tête thermostatique. Le corps thermostatique possède un limiteur de débit intégré unique qui supprime les surdébits. Le débit requis peut être réglé directement sur l'insert. Le débit ajusté ne sera jamais dépassé même en cas de changement de régulation des autres radiateurs, dues à la fermeture des robinets thermostatiques, ou lors de la mise en chauffe matinale. Le corps thermostatique contrôle le débit indépendamment de la pression différentielle. Par conséquent, des calculs compliqués pour déterminer les réglages ne sont pas nécessaires. L'entraxe des raccordements du corps thermostatique est de 50 mm. L'insert thermostatique et la vis de fermeture sont interchangeables. Par conséquent, le corps thermostatique est adaptée pour une installation à gauche ou à droite du radiateur.



Caractéristiques techniques

Applications :

Installations de chauffage bitube

Fonctions:

Régulation
Limitation du débit
Arrêt
Vidange
Remplissage

Dimensions:

DN 15

Classe de pression:

PN 10

Température:

Température de service maxi: 120 °C, avec couvercle de protection 90 °C.
Température de service mini: -10 °C

Plage de débit:

Le débit peut être ajusté dans la plage: 10-150 l/h.
Préréglage d'usine : Position de mise en service.

Pression différentielle (ΔpV):

Pression différentielle maxi:
60 kPa (<30 dB(A))
Pression différentielle mini:
10 – 100 l/h = 10 kPa
100 – 150 l/h = 15 kPa

Matériaux:

Corps de robinet : Bronze industriel résistant à la corrosion.
Joints toriques : caoutchouc EPDM
Clapet : caoutchouc EPDM
Ressort de rappel : Acier inoxydable
Mécanisme du robinet : Laiton, PPS (polyphénylène sulfure) et SPS (polystyrène syndiotactique).
Le mécanisme thermostatique peut être remplacé sous pression avec l'outil HEIMEIER.
Tige : Tige en acier inoxydable avec étanchéité par double joint torique.
Habillage : ABS

Traitement de surface:

Le corps du robinet et les raccords sont nickelés.

Marquage:

THE, II+ Désignation.
Capuchon de protection orange.

Raccord de radiateur:

Adaptateurs pour raccords de radiateur R1/2 et G3/4. Tolérance de $\pm 1,0$ mm grâce aux écrous et adaptateurs spéciaux flexibles.

Raccordement des tuyauteries:

Raccord à compression (filetage mâle G3/4) pour tubes en PER, en cuivre, en acier de précision ou multicouche.

Raccord à la tête thermostatique et au servomoteur:

HEIMEIER M30x1.5

Articles

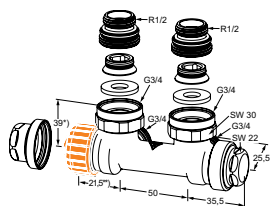

Modèle équerre

Taraudage femelle

Raccord corps de chauffe	Plage de débit [l/h]	EAN	No d'article
Rp1/2 / G3/4	10-150	4024052938612	3866-02.000

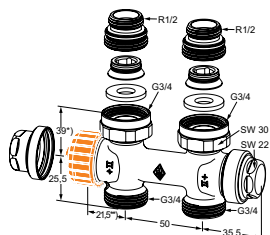

Modèle droit

Taraudage femelle

Raccord corps de chauffe	Plage de débit [l/h]	EAN	No d'article
Rp1/2 / G3/4	10-150	4024052938513	3865-02.000

*) Surface d'appui bord supérieur du joint.

**) Valeur à la surface d'appui de la tête thermostatique ou du moteur.

Accessoires

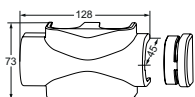

Habillage

En plastique.

Pour modèle coudé et droit.

Couleur	EAN	No d'article
blanc RAL 9016	4024052459254	3850-50.553
chrome	4024052553617	3850-12.553



Clé de réglage

Pour Eclipse. Couleur orange.

EAN	No d'article
4024052937714	3930-02.142

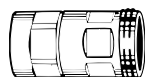

Dispositif de vidange et de remplissage

Pour raccord de flexible 1/2".

EAN	No d'article
4024052114511	0301-00.102

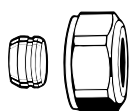

Raccord à compression

Pour tube cuivre ou acier de précision suivant norme DIN EN 1057/10305-1/2.

Pour raccord mâle G3/4 suivant norme DIN EN 16313 (Eurocone).

Étanchéité métal/métal.

Laiton nickelé.

Pour les tubes de 0,8 – 1 mm d'épaisseur, prévoir des douilles de renfort. Observez les instructions du fabricant de tubes.

Tube Ø	EAN	No d'article
12	4024052214211	3831-12.351
14	4024052214310	3831-14.351
15	4024052214617	3831-15.351
16	4024052214914	3831-16.351
18	4024052215218	3831-18.351



Douilles de support

Pour tube en cuivre ou acier de précision à une épaisseur de paroi de 1 mm.

Tube Ø	L	EAN	No d'article
12	25,0	4024052127016	1300-12.170
15	26,0	4024052127917	1300-15.170
16	26,3	4024052128419	1300-16.170
18	26,8	4024052128815	1300-18.170

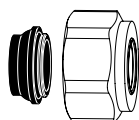

Raccord à compression

Pour tube cuivre ou acier suivant norme DIN EN 1057/10305-1/2 et tube en acier inoxydable.

Pour raccord mâle G3/4 suivant norme DIN EN 16313 (Eurocone).

Étanchéité par joint souple, maxi. 95°C.

Laiton nickelé.

Tube Ø	EAN	No d'article
15	4024052515851	1313-15.351
18	4024052516056	1313-18.351



Raccord à compression

Pour tube multicouche, conformément à EN 16836.

Pour raccord mâle G3/4, conformément à DIN EN 16313 (Eurocône).

Laiton nickelé.

Tube Ø	EAN	No d'article
16x2	4024052137312	1331-16.351

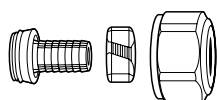

Raccord à compression

Pour tube PER suivant norme DIN 4726, ISO 10508. PE-X: DIN 16892/16893, EN ISO 15875;

PB: DIN 16968/16969.

Pour raccord mâle G3/4 suivant norme DIN EN 16313 (Eurocone).

Laiton nickelé.

Tube Ø	EAN	No d'article
12x1,1	4024052136018	1315-12.351
14x2	4024052134618	1311-14.351
16x1,5	4024052136117	1315-16.351
16x2	4024052134816	1311-16.351
17x2	4024052134915	1311-17.351
18x2	4024052135110	1311-18.351
20x2	4024052135318	1311-20.351

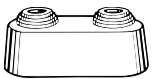

Double rosace

Divisible en son milieu, en plastique blanc pour différents diamètres de tube.
Entraxe de 50 mm.
Haute totale 31 mm maxi.

EAN	No d'article
4024052120710	0520-00.093

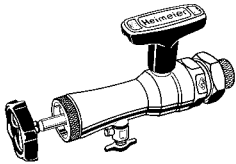

Appareil de remplacement du mécanisme sous pression

Complet avec mallette, clé à tube et joints de réserve pour le changement de mécanismes thermostatiques sans vidange de l'installation (pour DN 10 à DN 20).

EAN	No d'article
4024052298914	9721-00.000

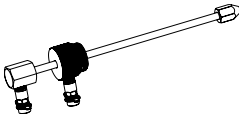

Outil de mesure de pression différentielle

Tige à utiliser avec l'outil de remplacement des mécanismes sous pression mesure à l'aide d'un TA-SCOPE.

EAN	No d'article
4024052942114	9790-01.890

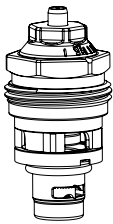

Remplacement de l'insert thermostatique

Avec limiteur de débit pour Eclipse.

EAN	No d'article
4024052940912	3930-02.300

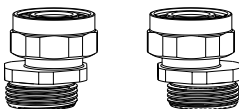

Kit raccord en S

Consiste en deux pièces d'adaptation G3/4 x G3/4.
Laiton nickelé.

	Model	EAN	No d'article
Kit 1	Distance axiale mini. 40/50 jusque distance maxi. de 60/50	4024052840816	1354-02.362
Kit 2	Distance axiale mini. 35/50 jusque distance maxi. de 65/50	4024052840915	1354-22.362

Multilux

Corps thermostatique à deux points pour systèmes de chauffage monotube ou bitube, raccords R1/2 et G3/4

Le robinet thermostatique Multilux équipe les radiateurs avec raccordement par le bas entraxe 50 mm, comme les radiateurs sèche-serviette, décoratif ou à 6 orifices.



Caractéristiques techniques

Applications :

Installations de chauffage bitube et monotube

Fonctions:

Régulation
Pré réglage continu (Système bitube)
Isolement
Vidange
Remplissage

Dimensions :

DN 15

Classe de pression :

PN 10

Température:

Température de service maxi: 120 °C,
avec couvercle de protection 90 °C.
Température de service mini: -10 °C

Matériaux:

Corps de robinet: Bronze industriel résistant à la corrosion.
Joints toriques: EPDM
Clapet: EPDM
Ressort de rappel: Acier inoxydable
Mécanisme du robinet: Laiton, PPS (polyphénylène sulfure) et SPS (polystyrène syndiotactique).
L'ensemble du mécanisme thermostatique peut être remplacé avec l'outil HEIMEIER sans qu'il soit nécessaire de vidanger l'installation.
Tige : Tige en acier inoxydable avec étanchéité par double joint torique. Le joint torique extérieur peut être remplacé sous pression.
Habillage décoratif: ABS

Traitement de surface :

Le corps du robinet et les raccords sont nickelés.

Marquage:

THE et II+
Modèle bitube: capuchon de protection blanc.
Modèle monotube: capuchon de protection bleu et deux flèches horizontales sur le corps du robinet

Raccord de radiateur:

Adaptateurs pour raccords de radiateur R1/2 femelle et G3/4 male.
Tolérance de $\pm 1,0$ mm grâce aux écrous et aux adaptateurs flexibles.

Raccordement des tuyauteries :

Raccord à compression (filetage mâle G3/4 Eurocone) pour tubes en PER, en cuivre, en acier de précision ou multicouche.

Raccord à la tête thermostatique et au servomoteur :

HEIMEIER M30x1,5

Articles – Système bitube

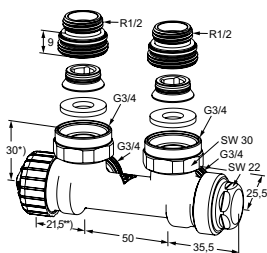

Modèle équerre

Taraudage femelle

Raccord corps de chauffe	Kv bande proportionnelle maxi. 2 K	Kvs	EAN	No d'article
Rp1/2 / G3/4	0,025 – 0,600	0,67	4024052456659	3851-02.000

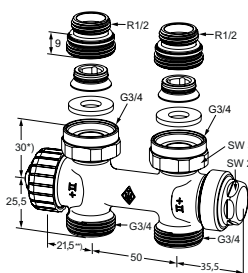

Modèle droit

Taraudage femelle

Raccord corps de chauffe	Kv bande proportionnelle maxi. 2 K	Kvs	EAN	No d'article
Rp1/2 / G3/4	0,025 – 0,600	0,67	4024052456550	3850-02.000

*) Surface d'appui bord supérieur du joint.

**) Valeur à la surface d'appui de la tête thermostatique ou du moteur.

Articles – Système monotube

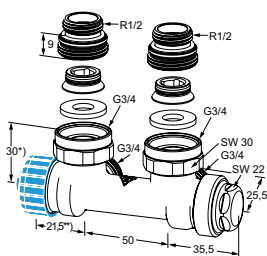

Modèle équerre

Taraudage femelle

Raccord corps de chauffe	Valeur kv	EAN	No d'article
Rp1/2 / G3/4	1,50	4024052457052	3855-02.000

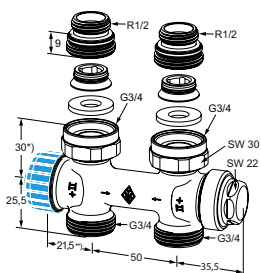

Modèle droit

Taraudage femelle

Raccord corps de chauffe	Valeur kv	EAN	No d'article
Rp1/2 / G3/4	1,50	4024052456956	3854-02.000

*) Surface d'appui bord supérieur du joint.

**) Valeur à la surface d'appui de la tête thermostatique ou du moteur.

Pourcentage vers le corps de chauffe 35 %

Accessoires

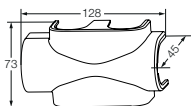

Habillage

En plastique.
Pour modèle coudé et droit.

Couleur	EAN	No d'article
blanc RAL 9016	4024052553518	3850-10.553
chrome	4024052553617	3850-12.553



Clé de réglage

pour Multilux et V-exact II.

EAN	No d'article
4024052035823	3670-01.142

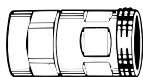

Dispositif de vidange et de remplissage

Pour raccord de flexible 1/2".

EAN	No d'article
4024052114511	0301-00.102

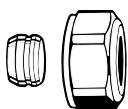

Raccord à compression

Pour tube cuivre ou acier de précision suivant norme DIN EN 1057/10305-1/2.

Pour raccord mâle G3/4 suivant norme DIN EN 16313 (Eurocone).

Étanchéité métal/métal.

Laiton nickelé.

Pour les tubes de 0,8 – 1 mm d'épaisseur, prévoir des douilles de renfort. Observez les instructions du fabricant de tubes.

Tube Ø	EAN	No d'article
12	4024052214211	3831-12.351
14	4024052214310	3831-14.351
15	4024052214617	3831-15.351
16	4024052214914	3831-16.351
18	4024052215218	3831-18.351



Douilles de support

Pour tube en cuivre ou acier de précision à une épaisseur de paroi de 1 mm.

Tube Ø	L	EAN	No d'article
12	25,0	4024052127016	1300-12.170
15	26,0	4024052127917	1300-15.170
16	26,3	4024052128419	1300-16.170
18	26,8	4024052128815	1300-18.170

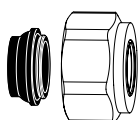

Raccord à compression

Pour tube cuivre ou acier suivant norme DIN EN 1057/10305-1/2 et tube en acier inoxydable.
 Pour raccord mâle G3/4 suivant norme DIN EN 16313 (Eurocone).
 Etanchéité par joint souple, maxi. 95°C.
 Laiton nickelé.

Tube Ø	EAN	No d'article
15	4024052515851	1313-15.351
18	4024052516056	1313-18.351

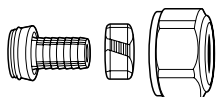

Raccord à compression

Pour tube PER suivant norme DIN 4726, ISO 10508. PE-X: DIN 16892/16893, EN ISO 15875;
 PB: DIN 16968/16969.
 Pour raccord mâle G3/4 suivant norme DIN EN 16313 (Eurocone).
 Laiton nickelé.

Tube Ø	EAN	No d'article
12x1,1	4024052136018	1315-12.351
14x2	4024052134618	1311-14.351
16x1,5	4024052136117	1315-16.351
16x2	4024052134816	1311-16.351
17x2	4024052134915	1311-17.351
18x2	4024052135110	1311-18.351
20x2	4024052135318	1311-20.351

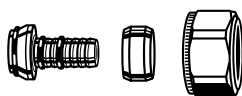

Raccord à compression

Pour tube multicouche, conformément à EN 16836.
 Pour raccord mâle G3/4, conformément à DIN EN 16313 (Eurocône).
 Laiton nickelé.

Tube Ø	EAN	No d'article
16x2	4024052137312	1331-16.351
18x2	4024052137411	1331-18.351

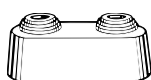

Double rosace

Divisible en son milieu, en plastique blanc pour différents diamètres de tube.
 Entraxe de 50 mm.
 Haute totale 31 mm maxi.

EAN	No d'article
4024052120710	0520-00.093



Capuchon de régulation manuelle

Pour tous les mécanismes thermostatiques HEIMEIER.

EAN	No d'article
4024052156610	2001-00.325



Mécanisme thermostatique

V-exact II avec pré réglage de précision.
 Pour corps de robinet thermostatique avec la désignation II+.

	EAN	No d'article
	4024052951611	3700-24.300

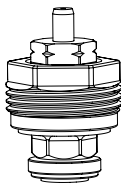

Insert de robinet thermostatique

Insert de rechange.

	EAN	No d'article
	4024052459414	3850-02.300

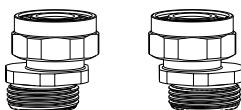

Kit raccord en S

Consiste en deux pièces d'adaptation G3/4 x G3/4.
 Laiton nickelé.

	Model	EAN	No d'article
Kit 1	Distance axiale mini. 40/50 jusque distance maxi. de 60/50	4024052840816	1354-02.362
Kit 2	Distance axiale mini. 35/50 jusque distance maxi. de 65/50	4024052840915	1354-22.362

Duolux

Gamme de robinets monotube ou bitube pour le raccordement 2 points des radiateurs

Duolux est une série complète de robinets pour systèmes de chauffage monotubes et bitubes. Entraxe de raccordement à la tuyauterie de 35 mm.



Caractéristiques techniques

Applications :

Installations de chauffage bitube et monotube

Fonctions :

Régulation
Réglage en continu
Arrêt

Dimensions :

DN 15

Classe de pression :

PN 10

Température :

Température de service maxi : 120°C, avec capuchon protecteur ou servomoteur 100 °C.
Température de service mini : -10°C.

Matériaux :

Distributeur :
Corps de robinet : Bronze industriel résistant à la corrosion.
Joints toriques : caoutchouc EPDM
Clapet : caoutchouc EPDM
Tige : Laiton.

Robinet thermostatique :

Corps de robinet : Bronze industriel résistant à la corrosion.
Joints toriques : caoutchouc EPDM
Clapet : caoutchouc EPDM
Ressort de rappel : Acier inoxydable
Mécanisme du robinet (Modèle monotube): Laiton
Mécanisme du robinet V-exact II (Modèle bitube): Laiton, PPS (polyphénylène sulfure) et SPS (polystyrène syndiotactique)
Le mécanisme thermostatique peut être remplacé sous pression avec l'outil HEIMEIER.
Tige : Tige en acier inoxydable avec étanchéité par double joint torique.

Autres :

Voir "Articles" et "Accessoires"

Traitement de surface :

Le corps du robinet et les raccords sont nickelés.

Marquage :

Modèle bitube :
Robinet thermostatique : THE, code pays, flèche de sens d'écoulement, DN et KEYMARK-Désignation. II+ -Désignation.
Capuchon de protection blanc.
Distributeur : THE, flèches de sens d'écoulement.

Modèle monotube :

Robinet thermostatique : THE, flèche de sens d'écoulement, DN.
Équerre inversée et droit : Capuchon de protection bleu. Presse étoupe bleu.
Double équerre : Capuchon de protection noir. Presse étoupe noire.
Distributeur : 50/50, THE, flèches de sens d'écoulement.

Raccordement des tuyauteries :

Raccord à compression (filetage mâle M24x1,5) pour tubes en cuivre et en acier de précision.

Raccord à la tête thermostatique et au servomoteur :

HEIMEIER M30x1,5

Articles – Système bitube

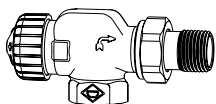

Corps de robinet thermostatique équerre inversé V-exact II

Avec capuchon protecteur blanc.
Bronze nickelé.

	EAN	No d'article
DN 15 (1/2")	4024052838110	3710-02.000

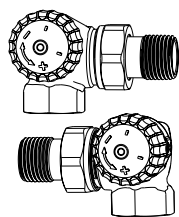
Corps de robinet thermostatique double équerre V-exact II

Avec capuchon protecteur blanc.
Bronze nickelé.

		EAN	No d'article
DN 15 (1/2")	raccordement à gauche	4024052839117	3713-02.000
DN 15 (1/2")	raccordement à droite	4024052839414	3714-02.000

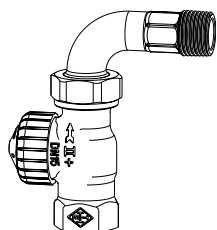
Corps de robinet thermostatique V-exact II droit avec raccord coudé

Avec capuchon protecteur blanc.
Bronze nickelé.

		EAN	No d'article
DN 15 (1/2")		4024052840717	3756-02.000

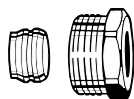
Raccord à compression

Pour tube acier de précision.
Raccordement filet femelle Rp1/2.
Étanchéité métal/métal.
Laiton nickelé.

		EAN	No d'article
		4024052175017	2201-15.351

Tube en acier de précision

Pour entrée, chromé.
Ø 15 mm, 1100 mm de longueur.

		EAN	No d'article
		4024052214518	3831-15.169

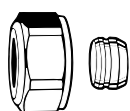
Raccord à compression

Pour tube en cuivre ou acier de précision, nickelé. Raccordement filet mâle M 24 x 1,5. Pour une épaisseur de paroi de tube de 0,8–1 mm il faut utiliser des douilles de renforcement. Respecter les indications du fabricant de tube.

		EAN	No d'article
		4024052211616	3800-15.351

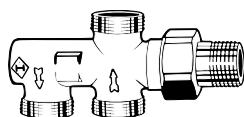
Distributeur bitube

Sans robinet d'isolement.
Bronze nickelé.

		EAN	No d'article
DN 15 (1/2")		4024052210817	3800-02.000

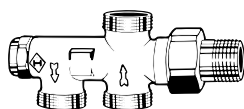
Distributeur bitube

Avec robinet d'isolement.
Bronze nickelé.

		EAN	No d'article
DN 15 (1/2")		4024052211913	3801-02.000

Articles – Système monotube



Corps de robinet thermostatique équerre inversé

avec capuchon protecteur bleu.
Bronze nickelé.

	EAN	No d'article
DN 15 (1/2")	4024052180516	2245-02.000

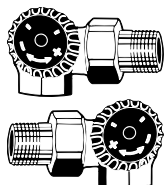

Corps de robinet thermostatique double équerre

Robinet équerre inversée avec capuchon protecteur noir.
Bronze nickelé.

	EAN	No d'article	
DN 15 (1/2")	raccordement à gauche	4024052184118	2341-02.000
DN 15 (1/2")	raccordement à droite	4024052183616	2340-02.000



Corps de robinet thermostatique droit avec raccord coudé

Robinet équerre inversée avec capuchon protecteur bleu.
Bronze nickelé.

	EAN	No d'article	
DN 15 (1/2")		4024052180110	2244-02.000

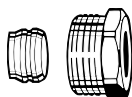

Raccord à compression

Pour tube acier de précision.
Raccordement filet femelle Rp1/2.
Étanchéité métal/métal.
Laiton nickelé.

	EAN	No d'article	
		4024052175017	2201-15.351



Tube en acier de précision

Pour entrée, chromé.
Ø 15 mm, 1100 mm de longueur.

	EAN	No d'article	
		4024052214518	3831-15.169

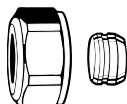

Raccord à compression

Pour tube en cuivre ou acier de précision, nickelé. Raccordement filet mâle M 24 x 1,5. Pour une épaisseur de paroi de tube de 0,8–1 mm il faut utiliser des douilles de renforcement. Respecter les indications du fabricant de tube.

	EAN	No d'article	
		4024052211616	3800-15.351

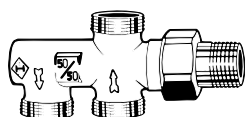
**Distributeur monotube 50/50**

Sans robinet d'isolement.
Bronze nickelé.

	EAN	No d'article
DN 15 (1/2")	4024052212514	3802-02.000

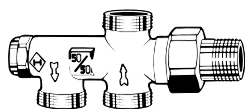
**Distributeur monotube 50/50**

Avec robinet d'isolement.
Bronze nickelé.

	EAN	No d'article
DN 15 (1/2")	4024052212811	3803-02.000

Accessoires

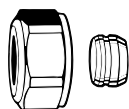
**Raccord à compression**

pour tube acier de précision, nickelé. Raccordement filet mâle M 24 x 1,5.

Tube Ø	EAN	No d'article
12	4024052211210	3800-12.351
15	4024052211616	3800-15.351
16	4024052211814	3800-16.351

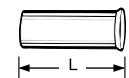
**Douilles de support**

Pour tube en cuivre ou acier de précision à une épaisseur de paroi de 1 mm.

L	Tube Ø	EAN	No d'article
25,0	12	4024052127016	1300-12.170
26,0	15	4024052127917	1300-15.170
26,3	16	4024052128419	1300-16.170

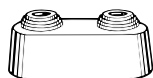
**Rosace double**

en matière plastique blanche, séparable au milieu, pour différents diamètres de tube, distance entraxe 35 mm, hauteur totale max. 31 mm.

	EAN	No d'article
	4024052210718	3800-00.093

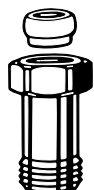
**Raccord rallonge**

pour le serrage de tubes en, matière plastique, en cuivre, acier de précision ou multicouche, nickelé.

L [mm]	EAN	No d'article
25,0	4024052298518	9715-02.354
50,0	4024052298617	9716-02.354

Duolux 50

Distributeur bitube pour raccordement des radiateurs avec canne extérieure

Duolux 50 distributeur bitube est un système conçu pour une connexion rapide et aisée aux radiateurs. Existe avec distributeurs en version sol ou murale. Entraxe de raccordement avec les tuyaux de 50 mm. Modèle équerre convenant à un raccordement à gauche comme à droite au radiateur.



Description

Applications :

Installations de chauffage bitube

Fonctions :

Régulation
Réglage en continu
Arrêt

Dimensions :

DN 15

Classe de pression :

PN 10

Température :

Température de service maxi :
120°C, avec capuchon protecteur ou servomoteur 100 °C.
Température de service mini : -10°C.

Matériaux :

Distributeur :
Corps de robinet : Bronze industriel résistant à la corrosion.
Joints toriques : caoutchouc EPDM
Clapet : caoutchouc EPDM
Tige : Laiton.

Robinet thermostatique :
Corps de robinet : Bronze industriel résistant à la corrosion.
Joints toriques : caoutchouc EPDM
Clapet : caoutchouc EPDM
Ressort de rappel : Acier inoxydable
Mécanisme du robinet : Laiton
Le mécanisme thermostatique peut être remplacé sous pression avec l'outil HEIMEIER.
Tige : Tige en acier inoxydable avec étanchéité par double joint torique.

Autres :
Voir "Articles" et "Accessoires"

Traitement de surface :

Le corps du robinet et les raccords sont nickelés.

Marquage :

Robinet thermostatique :
THE, code pays, II+ Désignation et flèche de sens d'écoulement.
Capuchon de protection blanc.

Distributeur :
THE et flèche de sens d'écoulement.

Raccordement des tuyauteries :

Raccord à compression (filetage mâle G3/4 Eurocone) pour tubes en PER, en cuivre, en acier de précision ou multicouche.

Raccord à la tête thermostatique et au servomoteur :

HEIMEIER M30x1,5

Articles

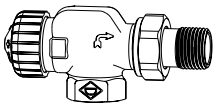

Corps de robinet thermostatique équerre inversé V-exact II

avec capuchon protecteur blanc.
Bronze nickelé.

	EAN	No d'article
DN 15 (1/2")	4024052838110	3710-02.000

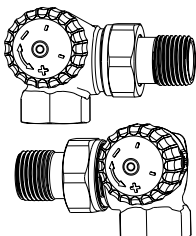

Corps de robinet thermostatique double équerre V-exact II

avec capuchon protecteur blanc.
Bronze nickelé.

	EAN	No d'article
DN 15 (1/2")	raccordement à gauche	4024052839117
DN 15 (1/2")	raccordement à droite	4024052839414

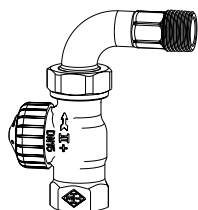
Corps de robinet droit thermostatique V-exact II avec raccord coudé

avec capuchon protecteur blanc.
Bronze nickelé.

	EAN	No d'article
DN 15 (1/2")	4024052840717	3756-02.000

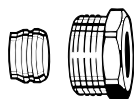
Raccord à compression

pour tube acier de précision.
Raccordement filet femelle Rp1/2.
Étanchéité métal/métal.
Laiton nickelé.

	EAN	No d'article
	4024052175017	2201-15.351

Tube en acier de précision

pour entrée, chromé.
Ø 15 mm, 1100 mm de longueur.

	EAN	No d'article
	4024052214518	3831-15.169

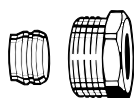
Raccord à compression

pour tube acier de précision.
Raccordement filet femelle Rp1/2.
Étanchéité métal/métal.
Laiton nickelé.

	EAN	No d'article
	4024052175017	2201-15.351

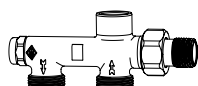
Distributeur bitube forme droite

Avec robinet d'isolement et pré réglage.
Bronze nickelé.

	EAN	No d'article
DN 15 (1/2")	4024052505524	3810-50.000

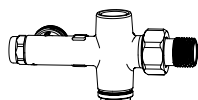
Distributeur bitube

avec robinet d'isolement et pré réglage.
Bronze nickelé.

	EAN	No d'article
DN 15 (1/2")	4024052505623	3811-50.000

Accessoires



Clé de réglage

pour Multilux et V-exact II.

	EAN	No d'article
	4024052035823	3670-01.142

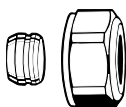

Raccord à compression

Pour tube cuivre ou acier de précision suivant norme DIN EN 1057/10305-1/2.

Pour raccord mâle G3/4 suivant norme DIN EN 16313 (Eurocone).

Étanchéité métal/métal.

Laiton nickelé.

Pour les tubes de 0,8 – 1 mm d'épaisseur, prévoir des douilles de renfort. Observez les instructions du fabricant de tubes.

Tube Ø	EAN	No d'article
12	4024052214211	3831-12.351
15	4024052214617	3831-15.351
16	4024052214914	3831-16.351
18	4024052215218	3831-18.351



Douilles de support

Pour tube en cuivre ou acier de précision à une épaisseur de paroi de 1 mm.

L	Ø	EAN	No d'article
25,0	12	4024052127016	1300-12.170
26,0	15	4024052127917	1300-15.170
26,3	16	4024052128419	1300-16.170
26,8	18	4024052128815	1300-18.170

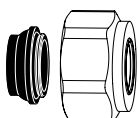

Raccord à compression

Pour tube cuivre ou acier suivant norme DIN EN 1057/10305-1/2 et tube en acier inoxydable.

Pour raccord mâle G3/4 suivant norme DIN EN 16313 (Eurocone).

Étanchéité par joint souple, maxi. 95°C.

Laiton nickelé.

Tube Ø	EAN	No d'article
15	4024052515851	1313-15.351
18	4024052516056	1313-18.351

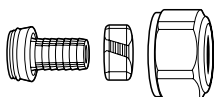

Raccord à compression

Pour tube PER suivant norme DIN 4726, ISO 10508. PE-X: DIN 16892/16893, EN ISO 15875;

PB: DIN 16968/16969.

Pour raccord mâle G3/4 suivant norme DIN EN 16313 (Eurocone).

Laiton nickelé.

Tube Ø	EAN	No d'article
14x2	4024052134618	1311-14.351
16x2	4024052134816	1311-16.351
17x2	4024052134915	1311-17.351
18x2	4024052135110	1311-18.351
20x2	4024052135318	1311-20.351

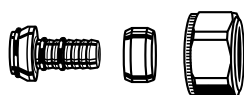

Raccord à compression

Pour tube multicouche, conformément à EN 16836.

Pour raccord mâle G3/4, conformément à DIN EN 16313 (Eurocône).

Laiton nickelé.

Tube Ø	EAN	No d'article
16x2		1331-16.351

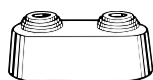

Double rosace

Divisible en son milieu, en plastique blanc pour différents diamètres de tube.

Entraxe de 50 mm.

Haute totale 31 mm maxi.

EAN	No d'article
4024052120710	0520-00.093

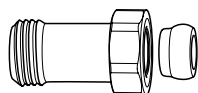

Raccord rallonge

Pour le raccordement de tubes plastiques, en cuivre, en acier de précision ou multicouche.

Pour robinets avec raccord fileté mâle G3/4.

Laiton nickelé.

	L	EAN	No d'article
G3/4 x G3/4	25	4024052298310	9713-02.354
G3/4 x G3/4	50	4024052298419	9714-02.354

Robinet E-Z

Robinet à raccord simple pour systèmes de chauffage monotube et bitube

Robinet EZ valve avec tube plongeur avec une connexion à un point, par exemple, radiateurs salle de bains, radiateurs à colonnes, ...
Entraxe de raccordement aux tuyaux de 50 mm.



Caractéristiques techniques

Applications :

Installations de chauffage bitube et monotube

Fonctions :

Régulation
Préréglage
Isolement

Dimensions :

DN 15

Classe de pression :

PN 10

Température :

Température de service maxi :
120°C, avec capuchon protecteur ou servomoteur 100 °C.
Température de service mini : -10°C.

Matériaux :

Corps de robinet : Bronze industriel résistant à la corrosion.
Joints toriques : Caoutchouc EPDM
Clapet : Caoutchouc EPDM
Ressort de rappel : Acier inoxydable
Mécanisme du robinet : Laiton
Le mécanisme thermostatique peut être remplacé sous pression avec l'outil HEIMEIER.
Tige : Tige en acier inoxydable avec étanchéité par double joint torique. Le joint torique extérieur peut être remplacé sous pression.
Tube plongeur : Laiton

Autres:

Voir "Accessoires"

Traitement de surface :

Le corps du robinet et les raccords sont nickelés.

Marquage :

Modèle bitube:
THE, flèche de sens d'écoulement.
Capuchon de protection noir.
Modèle monotube:
THE, flèche de sens d'écoulement,
35/65.
Capuchon de protection bleu.

Raccordement des tuyauteries :

Raccord à compression (filetage mâle G3/4 Eurocone) pour tubes en PER, en cuivre, en acier de précision ou multicouche.

Raccord à la tête thermostatique et au servomoteur :

HEIMEIER M30x1,5

Articles

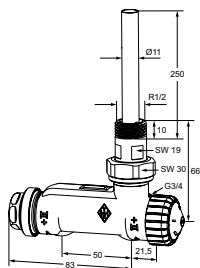
**Equerre**

Bronze nickelé.

DN	Valeur kv Différence de réglage [K]			Kvs	Valeur kv Radiator portion 35%	EAN	No d'article
	1	2	3				
Bitube							
15 (1/2")	0,31	0,55	0,67	0,83		4024052375301	3879-02.000
Monotube (ident. corps 35/65)							
15 (1/2")					1,50	4024052375103	3877-02.000

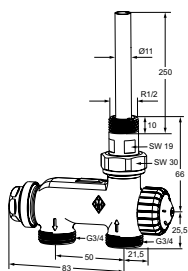
**Droit**

Bronze nickelé.

DN	Valeur kv Différence de réglage [K]			Kvs	Valeur kv Radiator portion 35%	EAN	No d'article
	1	2	3				
Bitube							
15 (1/2")	0,31	0,55	0,67	0,83		4024052375202	3878-02.000
Monotube							
15 (1/2")					1,50	4024052375004	3876-02.000

*) Réglage en usine

Accessoires

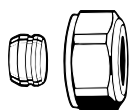
**Raccord à compression**

Pour tube cuivre ou acier de précision suivant norme DIN EN 1057/10305-1/2.

Pour raccord mâle G3/4 suivant norme DIN EN 16313 (Eurocone).

Étanchéité métal/métal.

Laiton nickelé.

Pour les tubes de 0,8 – 1 mm d'épaisseur, prévoir des douilles de renfort. Observez les instructions du fabricant de tubes.

Tube Ø	EAN	No d'article
12	4024052214211	3831-12.351
14	4024052214310	3831-14.351
15	4024052214617	3831-15.351
16	4024052214914	3831-16.351
18	4024052215218	3831-18.351

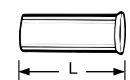
**Douilles de support**

Pour tube en cuivre ou acier de précision à une épaisseur de paroi de 1 mm.

Tube Ø	L	EAN	No d'article
12	25,0	4024052127016	1300-12.170
15	26,0	4024052127917	1300-15.170
16	26,3	4024052128419	1300-16.170
18	26,8	4024052128815	1300-18.170

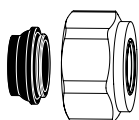

Raccord à compression

Pour tube cuivre ou acier suivant norme DIN EN 1057/10305-1/2 et tube en acier inoxydable.
 Pour raccord mâle G3/4 suivant norme DIN EN 16313 (Eurocone).
 Etanchéité par joint souple, maxi. 95°C.
 Laiton nickelé.

Tube Ø	EAN	No d'article
15	4024052515851	1313-15.351
18	4024052516056	1313-18.351

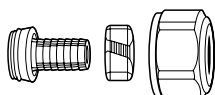

Raccord à compression

Pour tube PER suivant norme DIN 4726, ISO 10508. PE-X: DIN 16892/16893, EN ISO 15875;
 PB: DIN 16968/16969.
 Pour raccord mâle G3/4 suivant norme DIN EN 16313 (Eurocone).
 Laiton nickelé.

Tube Ø	EAN	No d'article
12x1,1	4024052136018	1315-12.351
14x2	4024052134618	1311-14.351
16x1,5	4024052136117	1315-16.351
16x2	4024052134816	1311-16.351
17x2	4024052134915	1311-17.351
18x2	4024052135110	1311-18.351
20x2	4024052135318	1311-20.351



Raccord à compression

Pour tube multicouche, conformément à EN 16836.
 Pour raccord mâle G3/4, conformément à DIN EN 16313 (Eurocône).
 Laiton nickelé.

Tube Ø	EAN	No d'article
16x2	4024052137312	1331-16.351
18x2	4024052137411	1331-18.351

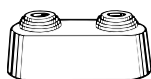

Double rosace

Divisible en son milieu, en plastique blanc pour différents diamètres de tube.
 Entraxe de 50 mm.
 Haute totale 31 mm maxi.

EAN	No d'article
4024052120710	0520-00.093



Capuchon de régulation manuelle

Pour tous les mécanismes thermostatiques HEIMEIER.

EAN	No d'article
4024052156610	2001-00.325

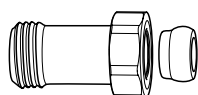

Raccord rallonge

Pour le raccordement de tubes plastiques, en cuivre, en acier de précision ou multicouche.
Pour robinets avec raccord fileté mâle G3/4.
Laiton nickelé.

	L	EAN	No d'article
G3/4 x G3/4	25	4024052298310	9713-02.354
G3/4 x G3/4	50	4024052298419	9714-02.354

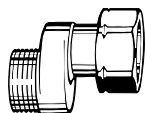

Raccord en S (baïonnette)

Pour l'adaptation aux différentes épaisseurs de tube, p. ex. lors du changement d'anciens robinets monotubes; respecter le sens de circulation!
Laiton nickelé.

	Entraxe [mm]	Longueur totale [mm]	EAN	No d'article
G3/4 x G3/4	11,5	43	4024052139217	1351-02.362

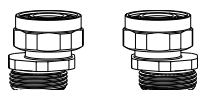

Kit raccord en S

Consiste en deux pièces d'adaptation G3/4 x G3/4.
Laiton nickelé.

	Model	EAN	No d'article
Kit 1	Distance axiale mini. 40/50 jusque distance maxi. de 60/50	4024052840816	1354-02.362
Kit 2	Distance axiale mini. 35/50 jusque distance maxi. de 65/50	4024052840915	1354-22.362

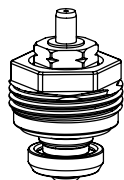

Mécanisme thermostatique

Mécanisme de rechange.

	EAN	No d'article
	4024052132614	1302-02.300

Pièces de rechange

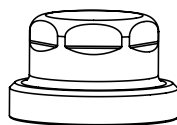

Chapeau pour Reglux N, Vekolux et E-Z Ventile

	EAN	No d'article
Nickelé	4024052400317	0321-03.025

Systeme E-Z

Pour les systemes de chauffage monotube ou bitube

Le systeme EZ est un robinet universellement utilisable pour tous les radiateurs dans des systemes de chauffage monotube ou bitube. Entraxe de raccordement des tuyaux de 58 mm.



Caracteristiques techniques

Applications :

Installations de chauffage bitube et monotube

Fonctions :

Régulation
Isolement

Dimensions :

DN 15

Classe de pression :

PN 10

Température :

Température de service maxi : 120°C, avec capuchon protecteur ou servomoteur 100 °C.
Température de service mini : -10°C.

Matériaux :

Distributeur :
Corps de robinet : Bronze industriel résistant à la corrosion.

Joints toriques : caoutchouc EPDM
Clapet : caoutchouc EPDM
Tige : Laiton

Robinet thermostatique :
Corps de robinet : Bronze industriel résistant à la corrosion.

Joints toriques : caoutchouc EPDM
Clapet : caoutchouc EPDM
Ressort de rappel : Acier inoxydable
Mécanisme du robinet : Laiton

Le mécanisme thermostatique peut être remplacé sous pression avec l'outil HEIMEIER.

Tige : Tige en acier inoxydable avec étanchéité par double joint torique. Le joint torique extérieur peut être remplacé sous pression.

Autres:
Voir "Articles" et "Accessoires"

Traitement de surface :

Le corps du robinet et les raccords sont nickelés.

Marquage :

Distributeur :
THE, flèche de sens d'écoulement.
Robinet thermostatique :
THE, flèche de sens d'écoulement.
Équerre inversée et droit : Capuchon de protection bleu. Presse étoupe bleu.
Double équerre : Capuchon de protection noir. Presse étoupe noire.

Raccordement des tuyauteries :

Raccord à compression (filetage mâle G3/4 Eurocone) pour tubes en PER, en cuivre, en acier de précision ou multicouche.

Raccord à la tête thermostatique et au servomoteur :

HEIMEIER M30x1,5

Articles



Corps de robinet thermostatique équerre inversé

Avec capuchon protecteur et presse-étoupe bleu.
Bronze nickelé.

	EAN	No d'article
DN 15 (1/2")	4024052180516	2245-02.000

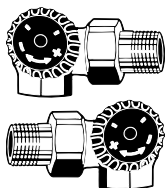

Corps de robinet thermostatique double équerre

Avec capuchon protecteur et presse-étoupe noir.
Bronze nickelé.

		EAN	No d'article
DN 15 (1/2")	raccordem. au radiateur à gauche	4024052184118	2341-02.000
DN 15 (1/2")	raccordem. au radiateur à droite	4024052183616	2340-02.000

**Corps de robinet thermostatique droit avec raccord coudé**

Avec capuchon protecteur et presse-étoupe bleue.
Bronze nickelé.

	EAN	No d'article
DN 15 (1/2")	4024052180110	2244-02.000

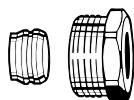
**Raccord à compression**

Pour tube acier de précision.
Raccordement filet femelle Rp1/2.
Étanchéité métal/métal.
Laiton nickelé.

	EAN	No d'article
	4024052175017	2201-15.351

**Tube en acier de précision**

Pour entrée, chromé.
Ø 15 mm, 1100 mm de longueur.

	EAN	No d'article
	4024052214518	3831-15.169

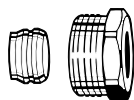
**Raccord à compression**

Pour tube acier de précision.
Raccordement filet femelle Rp1/2.
Étanchéité métal/métal.
Laiton nickelé.

	EAN	No d'article
	4024052175017	2201-15.351

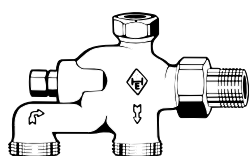
**Distributeur E-Z**

Pour installations de chauffage monotube et bitube.
Bronze nickelé.

	EAN	No d'article
DN 15 (1/2")	4024052216512	3891-02.000

Raccords à bagues pour tubes en matière plastique, en cuivre, en acier de précision ou multicouche – Accessoires.

Accessoires

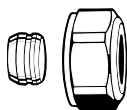

Raccord à compression

Pour tube cuivre ou acier de précision suivant norme DIN EN 1057/10305-1/2.

Pour raccord mâle G3/4 suivant norme DIN EN 16313 (Eurocone).

Étanchéité métal/métal.

Laiton nickelé.

Pour les tubes de 0,8 – 1 mm d'épaisseur, prévoir des douilles de renfort. Observez les instructions du fabricant de tubes.

Tube Ø	EAN	No d'article
12	4024052214211	3831-12.351
14	4024052214310	3831-14.351
15	4024052214617	3831-15.351
16	4024052214914	3831-16.351
18	4024052215218	3831-18.351

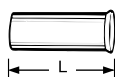

Douilles de support

Pour tube en cuivre ou acier de précision à une épaisseur de paroi de 1 mm.

Tube Ø	L	EAN	No d'article
12	25,0	4024052127016	1300-12.170
15	26,0	4024052127917	1300-15.170
16	26,3	4024052128419	1300-16.170
18	26,8	4024052128815	1300-18.170

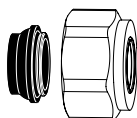

Raccord à compression

Pour tube cuivre ou acier suivant norme DIN EN 1057/10305-1/2 et tube en acier inoxydable.

Pour raccord mâle G3/4 suivant norme DIN EN 16313 (Eurocone).

Étanchéité par joint souple, maxi. 95°C.

Laiton nickelé.

Tube Ø	EAN	No d'article
15	4024052515851	1313-15.351
18	4024052516056	1313-18.351

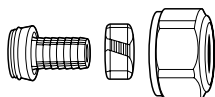

Raccord à compression

Pour tube PER suivant norme DIN 4726, ISO 10508. PE-X: DIN 16892/16893, EN ISO 15875;

PB: DIN 16968/16969.

Pour raccord mâle G3/4 suivant norme DIN EN 16313 (Eurocone).

Laiton nickelé.

Tube Ø	EAN	No d'article
12x1,1	4024052136018	1315-12.351
14x2	4024052134618	1311-14.351
16x1,5	4024052136117	1315-16.351
16x2	4024052134816	1311-16.351
17x2	4024052134915	1311-17.351
18x2	4024052135110	1311-18.351
20x2	4024052135318	1311-20.351



Raccord à compression

Pour tube multicouche, conformément à EN 16836.

Pour raccord mâle G3/4, conformément à DIN EN 16313 (Eurocône).

Laiton nickelé.

Tube Ø	EAN	No d'article
16x2	4024052137312	1331-16.351
18x2	4024052137411	1331-18.351

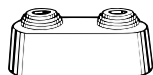

Double rosette

en mat. plastique blanche, divisible au milieu, pour différents diamètres de tube, distance entraxe 58 mm, hauteur totale max. 31 mm.

EAN	No d'article
4024052213214	3831-00.093

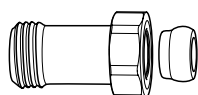

Raccord rallonge

Pour le raccordement de tubes plastiques, en cuivre, en acier de précision ou multicouche.

Pour robinets avec raccord fileté mâle G3/4.

Laiton nickelé.

	L	EAN	No d'article
G3/4 x G3/4	25	4024052298310	9713-02.354
G3/4 x G3/4	50	4024052298419	9714-02.354

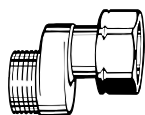

Raccord en S (baïonnette)

Pour l'adaptation aux différentes épaisseurs de tube, p. ex. lors du changement d'anciens robinets monotubes; respecter le sens de circulation!

Laiton nickelé.

	Entraxe [mm]	Longueur totale [mm]	EAN	No d'article
G3/4 x G3/4	11,5	43	4024052139217	1351-02.362

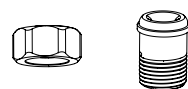

Raccords à visser vers circuit fermé

	EAN	No d'article
Ecrou de raccordement	4024052111114	0121-02.011
Mamelon à visser R1/2	4024052111015	0121-02.010

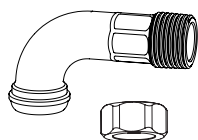

Raccord coudé et écrou

pour EZ système ou Duolux par exemple.

Raccord coudé : Bronze, nickelé

Ecrou : Nickelé

	EAN	No d'article
Ecrou	4024052111114	0121-02.011
Raccord coudé R1/2	4024052317813	2244-02.355

Robinet monotube avec tube plongeur

Pour installations de chauffage monotube

Robinet monotube avec tube plongeur pour connexions latérales aux radiateurs. Entraxe de raccordement des tuyaux de 58 mm.



Caractéristiques techniques

Applications :

Installations de chauffage monotube

Fonctions :

Régulation
Isolement

Dimensions :

DN 15

Classe de pression :

PN 10

Température :

Température de service maxi :
120°C, avec capuchon protecteur ou
servomoteur 100 °C.
Température de service mini : -10°C.

Matériaux :

Corps de robinet : Bronze industriel
résistant à la corrosion.
Joints toriques : caoutchouc EPDM
Clapet : caoutchouc EPDM
Ressort de rappel : Acier inoxydable
Mécanisme du robinet : Laiton
Tige : Tige en acier inoxydable avec
étanchéité par double joint torique. Le
joint torique extérieur peut être remplacé
sous pression.
Tube plongeur : Laiton

Traitement de surface :

Le corps du robinet et les raccords sont
nickelés.

Marquage :

THE, flèche de sens d'écoulement.
Capuchon de protection bleu.

Raccordement des tuyauteries :

Raccord à compression (filetage mâle
G3/4 Eurocone) pour tubes en PER,
en cuivre, en acier de précision ou
multicouche.

Raccord à la tête thermostatique et au servomoteur :

HEIMEIER M30x1,5

Articles – Monotube avec tube plongeur

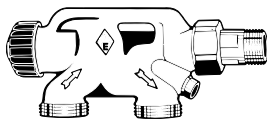

Corps de robinet monotube

avec capuchon protecteur bleu.
Bronze nickelé.

EAN

No d'article

4024052215515

3871-02.000

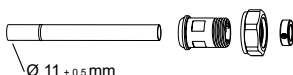

Tube plongeur avec disque régulateur

Montage du tube plongeur :

Dévisser le nipple fileté du robinet monotube et introduire la partie la plus longue du tube plongeur dans la partie cônica du nipple jusqu'à la butée (moulure). Le tube plongeur doit former une jointure parfaite avec le côté cônica du nipple fileté. Avec le tube plongeur, le disque régulateur est installée au milieu du premier élément.

EAN

No d'article

longueur fileté 250 mm

4024052216017

3871-27.132

Raccords à bagues pour tubes en matière plastique, en cuivre, en acier de précision ou multicouche – Accessoires.

Accessoires

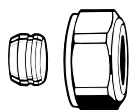
**Raccord à compression**

Pour tube cuivre ou acier de précision suivant norme DIN EN 1057/10305-1/2.

Pour raccord mâle G3/4 suivant norme DIN EN 16313 (Eurocone).

Étanchéité métal/métal.

Laiton nickelé.

Pour les tubes de 0,8 – 1 mm d'épaisseur, prévoir des douilles de renfort. Observez les instructions du fabricant de tubes.

Tube Ø	EAN	No d'article
12	4024052214211	3831-12.351
14	4024052214310	3831-14.351
15	4024052214617	3831-15.351
16	4024052214914	3831-16.351
18	4024052215218	3831-18.351

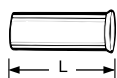
**Douilles de support**

Pour tube en cuivre ou acier de précision à une épaisseur de paroi de 1 mm.

Tube Ø	L	EAN	No d'article
12	25,0	4024052127016	1300-12.170
15	26,0	4024052127917	1300-15.170
16	26,3	4024052128419	1300-16.170
18	26,8	4024052128815	1300-18.170

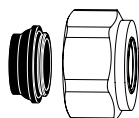
**Raccord à compression**

Pour tube cuivre ou acier suivant norme DIN EN 1057/10305-1/2 et tube en acier inoxydable.

Pour raccord mâle G3/4 suivant norme DIN EN 16313 (Eurocone).

Étanchéité par joint souple, maxi. 95°C.

Laiton nickelé.

Tube Ø	EAN	No d'article
15	4024052515851	1313-15.351
18	4024052516056	1313-18.351

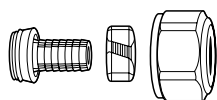
**Raccord à compression**

Pour tube PER suivant norme DIN 4726, ISO 10508. PE-X: DIN 16892/16893, EN ISO 15875;

PB: DIN 16968/16969.

Pour raccord mâle G3/4 suivant norme DIN EN 16313 (Eurocone).

Laiton nickelé.

Tube Ø	EAN	No d'article
12x1,1	4024052136018	1315-12.351
14x2	4024052134618	1311-14.351
16x1,5	4024052136117	1315-16.351
16x2	4024052134816	1311-16.351
17x2	4024052134915	1311-17.351
18x2	4024052135110	1311-18.351
20x2	4024052135318	1311-20.351

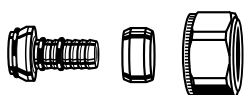

Raccord à compression

Pour tube multicouche, conformément à EN 16836.
 Pour raccord mâle G3/4, conformément à DIN EN 16313 (Eurocône).
 Laiton nickelé.

Tube Ø	EAN	No d'article
16x2	4024052137312	1331-16.351
18x2	4024052137411	1331-18.351

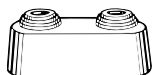

Double rosette

en mat. plastique blanche, divisible au milieu, pour différents diamètres de tube, distance entraxe 58 mm, hauteur totale max. 31 mm.

EAN	No d'article
4024052213214	3831-00.093

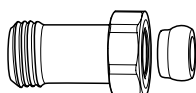

Raccord rallonge

Pour le raccordement de tubes plastiques, en cuivre, en acier de précision ou multicouche.
 Pour robinets avec raccord fileté mâle G3/4.
 Laiton nickelé.

	L	EAN	No d'article
G3/4 x G3/4	25	4024052298310	9713-02.354
G3/4 x G3/4	50	4024052298419	9714-02.354

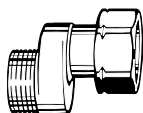

Raccord en S (baïonnette)

Pour l'adaptation aux différentes épaisseurs de tube, p. ex. lors du changement d'anciens robinets monotubes; respecter le sens de circulation!
 Laiton nickelé.

	Entraxe [mm]	Longueur totale [mm]	EAN	No d'article
G3/4 x G3/4	11,5	43	4024052139217	1351-02.362

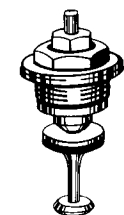

Mécanisme thermostatique pour robinet monotube

Mécanisme de rechange.
 Série à partir de juin 1981.

EAN	No d'article
4024052213511	3831-02.299

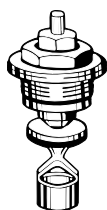

Mécanisme thermostatique pour robinet monotube

Mécanisme de transformation, série jusqu'à mai 1981. Mécanisme de remplacement pour transformer un robinet de réglage monotube Mikrotherm (modèle tube plongeur) en un modèle thermostatique.
 A utiliser uniquement en liaison avec une tête thermostatique avec sonde ou commande à distance!

EAN	No d'article
4024052101115	0037-02.300

Attention: Les robinets à réglage manuel monotube Mikrotherm de modèle universel doivent être transformés en robinets thermostatiques selon le principe du système E-Z. Il faut, pour cela, remplacer le raccord équerre à bague dans l'entrée du radiateur par un corps de robinet thermostatique droit avec raccordement coudé (réf. 2244-02.000). Le mécanisme à réglage manuel Mikrotherm est remplacé par le mécanisme spécial décrit ci-après (réf. 4300-02.002). Vous obtiendrez des informations supplémentaires chez IMI Hydronic Engineering.



Mécanisme spécial

Pour le remplacement du mécanisme à réglage manuel sur le robinet à réglage manuel monotube en modèle universel.

Répartition de l'eau 50/50.

	EAN	No d'article
	4024052227112	4300-02.002



Raccords à visser vers circuit fermé

	EAN	No d'article
Ecrou de raccordement	4024052111114	0121-02.011
Mamelon à visser R1/2	4024052111015	0121-02.010

Mikrotherm

Robinets manuels pour radiateurs, avec pré réglage

Le robinet manuel Mikrotherm de radiateur est utilisé dans des installations de chauffage à eau chaude avec circulateur, systèmes à circulation naturelle ou à vapeur basse pression. Le cône double de réglage rend possible l'équilibrage hydraulique.



Caractéristiques techniques

Applications:

Systèmes de chauffage.

Fonctions:

Régulation
Arrêt

Dimensions:

DN 10-32

Classe de pression :

PN 10

Température:

Température de service maxi.: 120°C,
vapeur à basse pression 110 °C / 0,5 bar.
Température de service mini.: -10°C

Matériaux :

Corps de robinet : Bronze.
Joints toriques : Caoutchouc EPDM.
Mécanisme du robinet : Laiton.
Volant manuel (DN 10-20) : PP
(Polypropylène), étanche avec film de
protection, blanc RAL 9016.
Volant manuel (DN 25-32) : PA6.6 GF 30,
laiton

Traitement de surface:

Le corps du robinet et les raccords sont
nickelés.

Marquage:

THE, code pays, flèche de sens
d'écoulement, DN. II+ - Désignation (DN
10 - DN 20).

Normes:

Cotes conformes à la norme DIN EN 215.

Raccordement des tuyauteries:

Le corps est conçu pour un
raccordement à la tuyauterie fileté, ou
avec des raccords de compression, à
des tubes en acier de précision, en cuivre
ou multicouche (DN 15 uniquement).

Articles

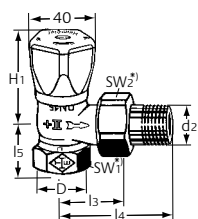
DN 10-20 – Equerre

DN	D	d2	l3	l4	l5	H1	Kvs	EAN	No d'article
10	Rp3/8	R3/8	26	52	23,5	58	1,70	4024052110810	0121-01.500
15	Rp1/2	R1/2	29	58	27	58	2,44	4024052111312	0121-02.500
20	Rp3/4	R3/4	34	66	29	58	2,66	4024052111817	0121-03.500

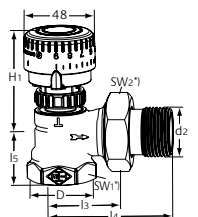
Equerre

DN	D	d2	l3	l4	l5	H1	Kvs	EAN	No d'article
25	Rp1	R1	40	75	30,5	73	6,60	4024052112319	0121-04.500
32	Rp1 1/4	R1 1/4	46	85	39	74	10,10	4024052112715	0121-05.500

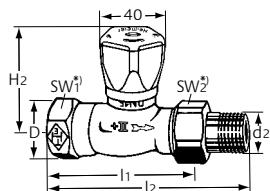
DN 10-20 – Droit

DN	D	d2	l1	l2	H2	Kvs	EAN	No d'article
10	Rp3/8	R3/8	59	85	56	1,70	4024052112913	0122-01.500
15	Rp1/2	R1/2	66	95	56	2,44	4024052113217	0122-02.500
20	Rp3/4	R3/4	74	106	58	2,66	4024052113316	0122-03.500

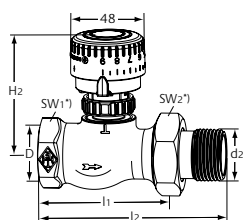
Droit

DN	D	d2	l1	l2	H2	Kvs	EAN	No d'article
25	Rp1	R1	84	118	73	6,20	4024052113415	0122-04.500
32	Rp1 1/4	R1 1/4	95	135	74	8,90	4024052113514	0122-05.500

*) SW1: DN 10 = 22 mm, DN 15 = 27 mm, DN 20 = 32 mm, DN 25 = 41 mm, DN 32 = 49 mm

SW2: DN 10 = 27 mm, DN 15 = 30 mm, DN 20 = 37 mm, DN 25 = 47 mm, DN 32 = 52 mm

Kvs = Débit en m³/h pour une perte de charge de 1 bar, la vanne étant complètement ouverte.

Accessoires

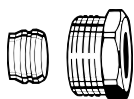

Raccord à compression

Pour tube cuivre ou acier de précision suivant norme DIN EN 1057/10305-1/2.

Raccord femelle Rp3/8 – Rp3/4.

Étanchéité métal/métal.

Laiton nickelé.

Pour les tubes de 0,8 – 1 mm d'épaisseur, prévoir des douilles de renfort. Observez les instructions du fabricant de tubes.

Tube Ø	DN	EAN	No d'article
12	10 (3/8")	4024052174614	2201-12.351
14	15 (1/2")	-	2201-14.351
15	15 (1/2")	4024052175017	2201-15.351
16	15 (1/2")	4024052175116	2201-16.351
18	20 (3/4")	4024052175215	2201-18.351



Douille de support

Pour tube cuivre ou acier de précision de 1 mm d'épaisseur.

Laiton.

Tube Ø	L	EAN	No d'article
12	25,0	4024052127016	1300-12.170
15	26,0	4024052127917	1300-15.170
16	26,3	4024052128419	1300-16.170
18	26,8	4024052128815	1300-18.170

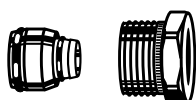

Raccord à compression

Pour tube multicouche suivant norme DIN 16836.

Raccord fileté femelle Rp1/2.

Laiton nickelé.

Tube Ø	EAN	No d'article
16 x 2	4024052138616	1335-16.351

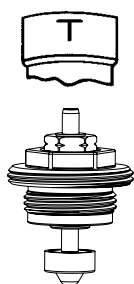

Mécanisme thermostatique

Pour corps de robinet avec "identification T".

Série jusqu'en 1985.

DN	EAN	No d'article
10, 15 (3/8", 1/2")	4024052217014	4101-02.300
20 (3/4")	4024052217410	4101-03.300
25 (1")	4024052159819	2001-04.299

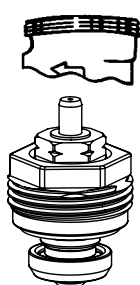

Mécanisme thermostatique

Pour corps de robinet avec filet de raccordement destiné à la tête thermostatique.

Série à partir de 1985.

DN	EAN	No d'article
10, 15 (3/8", 1/2")	4024052132614	1302-02.300
20 (3/4")	4024052159215	2001-03.300

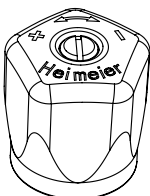
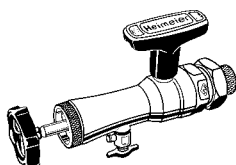
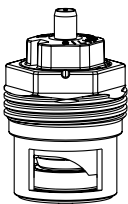
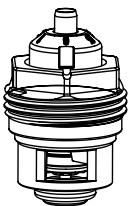
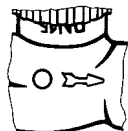

Mécanisme thermostatique

Préréglage (V-exakt). Pour corps de robinet avec ergot de marquage. Série à partir de 1994.

DN	EAN	No d'article
10, 15 (3/8", 1/2")	4024052737611	3502-24.300

Mécanisme thermostatique

Préréglage (V-exact II). Pour corps de robinet avec marqués II / II+. Série à partir de 2013.

DN	EAN	No d'article
10, 15, 20 (3/8", 1/2", 3/4")	4024052841417	3700-02.300

Appareil de remplacement du mécanisme sous pression

Complet avec mallette, clé à tube et joints de réserve pour le changement de mécanismes thermostatiques sans vidange de l'installation (pour DN 10 à DN 20).

EAN	No d'article
4024052298914	9721-00.000

Tête Mikrotherm DN 10-20 (DN 25-32 jusqu'en 12.2019)

Avec écrou de raccordement.

Plastique, blanc RAL 9016.

Pour DN	EAN	No d'article
10 - 20 (3/8"-3/4") depuis 04.1988	4024052113118	0122-02.327
25 - 32 (1" - 1 1/4") depuis 04.1988 jusqu'à 12.2019		

Tête Mikrotherm DN 25-32 (depuis 01.2020)

avec raccordement M30x1,5.

Plastique, noir.

Pour DN	EAN	No d'article
25 - 32 (1" - 1 1/4") depuis 01.2020	4024052973217	5850-00.325

Regulux

Raccord de retour pour radiateurs avec pré réglage et possibilité de vidange

Le Regulux est utilisé dans les systèmes de chauffage à eau chaude avec circulateur et systèmes de refroidissement. Il rend possible, le pré réglage, le vidage, le remplissage et la fermeture des radiateurs afin de réaliser des travaux de peinture ou d'entretien, sans avoir à interrompre le fonctionnement des autres radiateurs. Le cône de pré réglage qui est intégré dans le cône de fermeture permet un équilibrage hydraulique par un pré réglage.

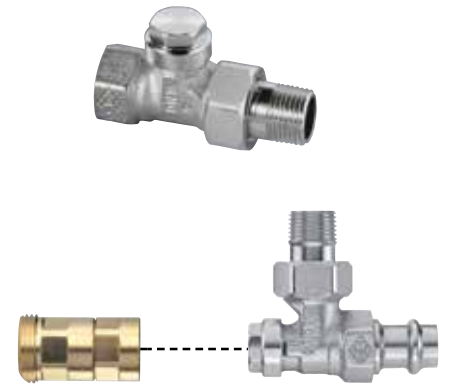

Caractéristiques techniques

Applications :

Systèmes de chauffage et refroidissement.

Fonctions:

Pré réglage à mémoire
Arrêt
Vidange
Remplissage

Dimensions :

DN 10-20

Classe de pression :

PN 10

Température:

Température de service maxi.: 120°C, et raccord à sertir 110°C.
Température de service mini.: -10°C

Matériaux :

Corps de robinet : Bronze industriel résistant à la corrosion
Mécanisme du robinet : Laiton
Tiges : Laiton
Joints toriques : EPDM

Traitement de surface :

Le corps du robinet et les raccords sont nickelés.

Marquage:

THE, DN

Normes:

Cotes conformes à la norme DIN 3842-1.

Raccordement des tuyauteries:

Le corps est conçu pour un raccordement à une tuyauterie fileté, ou avec des raccords à compression, à des tubes en acier, en cuivre ou multicouche (DN 15 uniquement).

Le raccordement aux tuyaux plastique est possible avec la version à fileté mâle équipée de raccords à compression appropriés.

Les versions à sertir avec raccord Viega (15 mm) et SC-Contur sont compatibles pour les tuyaux en cuivre, en acier inoxydable Viega Sanpress et en acier Prestabo.

Articles

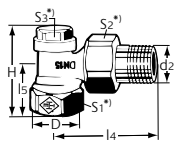

Equerre

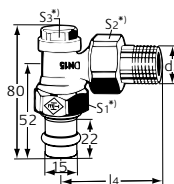
DN	D	d2	I4	I5	H	Kvs	EAN	No d'article
10	Rp3/8	R3/8	52	22	50	1,31	4024052117512	0351-01.000
15	Rp1/2	R1/2	58	26	54	1,31	4024052117611	0351-02.000
20	Rp3/4	R3/4	65,5	28,5	56,5	1,31	4024052117819	0351-03.000

Equerre

Avec raccord à sertir Viega 15mm.

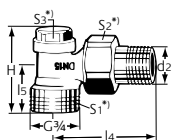
DN	d2	I4	Kvs	EAN	No d'article
15	R1/2	58	1,31	4024052545117	0341-15.000



Modèle équerre

Avec filet mâle G 3/4

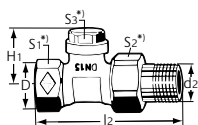
DN	d2	I4	I5	H	Kvs	EAN	No d'article
15	R1/2	58	26	54	1,31	4024052119318	0361-02.000

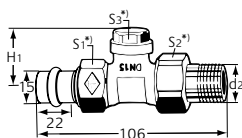

Droit

DN	D	d2	I2	H1	Kvs	EAN	No d'article
10	Rp3/8	R3/8	75	33,5	1,31	4024052118113	0352-01.000
15	Rp1/2	R1/2	80	33,5	1,31	4024052118212	0352-02.000
20	Rp3/4	R3/4	90,5	33,5	1,31	4024052118311	0352-03.000

Droit

Avec raccord à sertir Viega 15mm.

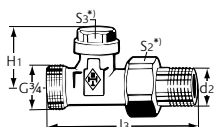
DN	d2	H1	Kvs	EAN	No d'article
15	R1/2	33,5	1,31	4024052545216	0342-15.000

Modèle droit

Avec filet mâle G 3/4

DN	d2	I3	H1	Kvs	EAN	No d'article
15	R1/2	88	33,5	1,31	4024052120116	0414-02.000

*) S1: DN10=22mm, DN15=27mm, DN20=32mm

S2: DN10=27mm, DN15=30mm, DN20=37mm

S3: DN10-20=19mm

Cotes conformes à la norme DIN 3842, série 1.

 Kvs = Débit en m³/h pour une perte de charge de 1 bar, la vanne étant complètement ouverte.

Accessoires

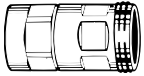

Dispositif de vidange et de remplissage

Pour raccord de flexible 1/2".

	EAN	No d'article
	4024052114511	0301-00.102

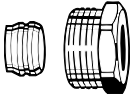

Raccord à compression

Pour tube cuivre ou acier de précision suivant norme DIN EN 1057/10305-1/2.

Raccord femelle Rp3/8 – Rp3/4.

Étanchéité métal/métal.

Laiton nickelé.

Pour les tubes de 0,8 – 1 mm d'épaisseur, prévoir des douilles de renfort. Observez les instructions du fabricant de tubes.

Tube Ø	DN	EAN	No d'article
12	10 (3/8")	4024052174614	2201-12.351
15	15 (1/2")	4024052175017	2201-15.351
16	15 (1/2")	4024052175116	2201-16.351
18	20 (3/4")	4024052175215	2201-18.351

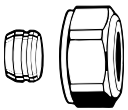

Raccord à compression

Pour tube cuivre ou acier de précision suivant norme DIN EN 1057/10305-1/2.

Pour raccord mâle G3/4 suivant norme DIN EN 16313 (Eurocone).

Étanchéité métal/métal.

Laiton nickelé.

Pour les tubes de 0,8 – 1 mm d'épaisseur, prévoir des douilles de renfort. Observez les instructions du fabricant de tubes.

Tube Ø	EAN	No d'article
12	4024052214211	3831-12.351
15	4024052214617	3831-15.351
16	4024052214914	3831-16.351
18	4024052215218	3831-18.351



Douille de support

Pour tube cuivre ou acier de précision de 1 mm d'épaisseur.

Laiton.

L	Ø	EAN	No d'article
25,0	12	4024052127016	1300-12.170
26,0	15	4024052127917	1300-15.170
26,3	16	4024052128419	1300-16.170
26,8	18	4024052128815	1300-18.170

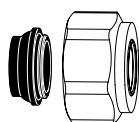
**Raccord à compression**

Pour tube cuivre ou acier suivant norme DIN EN 1057/10305-1/2 et tube en acier inoxydable.

Pour raccord mâle G3/4 suivant norme DIN EN 16313 (Eurocone).

Étanchéité par joint souple, maxi. 95°C.

Laiton nickelé.

Tube Ø	EAN	No d'article
15	4024052515851	1313-15.351
18	4024052516056	1313-18.351

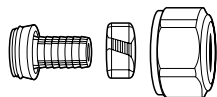
**Raccord à compression**

Pour tube PER, conformément à DIN 4726, ISO 10508.

PE-X: DIN 16892/16893, EN ISO 15875;

PB: DIN 16968/16969.

Raccord mâle G3/4, conformément à la norme EN 16313 (Eurocône).

Laiton nickelé.

Tube Ø	EAN	No d'article
14x2	4024052134618	1311-14.351
16x2	4024052134816	1311-16.351
17x2	4024052134915	1311-17.351
18x2	4024052135110	1311-18.351
20x2	4024052135318	1311-20.351

**Raccord à bague**

Pour tube multicouche.

Laiton nickelé.

Tube Ø	EAN	No d'article
Raccord fileté mâle G3/4		
16x2	4024052137312	1331-16.351
Raccord fileté femelle Rp1/2		
16x2 *)	4024052138616	1335-16.351

*) utilisable avec robinets à partir de 4.95

Regutec

Raccord de retour pour radiateurs

Le coude de réglage Regutec est utilisé dans les installations de chauffage à eau chaude avec circulateur et systèmes de conditionnement d'air.

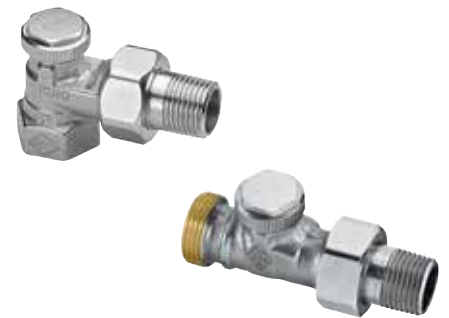

Caractéristiques techniques

Applications :

Systèmes de chauffage et refroidissement.

Fonctions:

Préréglage
Arrêt

Dimensions :

DN 10-20

Classe de pression :

PN 10

Température:

Température de service maxi.: 120°C, et raccord à sertir 110°C.
Température de service mini.: -10°C

Matériaux :

Corps de robinet : Bronze industriel résistant à la corrosion
Mécanisme du robinet : Laiton
Tiges : Laiton
Joints toriques : EPDM

Traitement de surface :

Le corps du robinet et les raccords sont nickelés.

Marquage:

THE, DN

Normes:

Cotes conformes à la norme DIN 3842-1.

Raccordement des tuyauteries:

Le corps est conçu pour un raccordement à une tuyauterie fileté, ou avec des raccords à compression, à des tubes en acier, en cuivre ou multicouche (DN 15 uniquement).

Le raccordement aux tuyaux plastique est possible avec la version à fileté mâle équipée de raccords à compression appropriés.

Les versions à sertir avec raccord Viega (15 mm) et SC-Contur sont compatibles pour les tuyaux en cuivre, en acier inoxydable Viega Sanpress et en acier Prestabo.

Articles

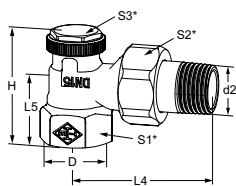

Équerre

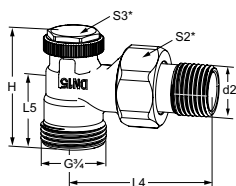
DN	D	d2	I4	I5	H	Kvs	EAN	No d'article
10	Rp3/8	R3/8	52	22	43	1,68	4024052416028	0355-01.000
15	Rp1/2	R1/2	58	26	47	1,74	4024052416127	0355-02.000
20	Rp3/4	R3/4	65,5	28,5	49,5	1,93	4024052416226	0355-03.000

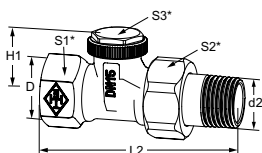

Modèle équerre

Avec filet mâle G 3/4

DN	d2	I4	I5	H	Kvs	EAN	No d'article
15	R1/2	58	26	47	1,74	4024052499526	0365-02.000

Droit

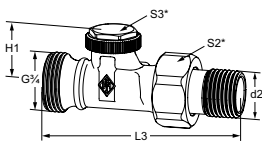
DN	D	d2	I2	H1	Kvs	EAN	No d'article
10	Rp3/8	R3/8	75	26	1,68	4024052416325	0356-01.000
15	Rp1/2	R1/2	80	26	1,74	4024052416424	0356-02.000
20	Rp3/4	R3/4	90,5	26	1,93	4024052416523	0356-03.000

Modèle droit

Avec filet mâle G 3/4

DN	d2	I3	H1	Kvs	EAN	No d'article
15	R1/2	88	26	1,74	4024052499625	0366-02.000

*) S1: DN10=22mm, DN15=27mm, DN20=32mm

S2: DN10=27mm, DN15=30mm, DN20=37mm

S3: DN10-20=19mm

 Kvs = Débit en m³/h pour une perte de charge de 1 bar, la vanne étant complètement ouverte.

Accessoires

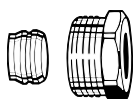

Raccord à compression

Pour tube cuivre ou acier de précision suivant norme DIN EN 1057/10305-1/2.

Raccord femelle Rp3/8 – Rp3/4.

Étanchéité métal/métal.

Laiton nickelé.

Pour les tubes de 0,8 – 1 mm d'épaisseur, prévoir des douilles de renfort. Observez les instructions du fabricant de tubes.

Tube Ø	DN	EAN	No d'article
12	10 (3/8")	4024052174614	2201-12.351
15	15 (1/2")	4024052175017	2201-15.351
16	15 (1/2")	4024052175116	2201-16.351
18	20 (3/4")	4024052175215	2201-18.351

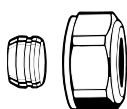

Raccord à compression

Pour tube cuivre ou acier de précision suivant norme DIN EN 1057/10305-1/2.

Pour raccord mâle G3/4 suivant norme DIN EN 16313 (Eurocone).

Étanchéité métal/métal.

Laiton nickelé.

Pour les tubes de 0,8 – 1 mm d'épaisseur, prévoir des douilles de renfort. Observez les instructions du fabricant de tubes.

Tube Ø	EAN	No d'article
12	4024052214211	3831-12.351
15	4024052214617	3831-15.351
16	4024052214914	3831-16.351
18	4024052215218	3831-18.351

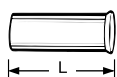

Douille de support

Pour tube cuivre ou acier de précision de 1 mm d'épaisseur.

Laiton.

L	Ø	EAN	No d'article
25,0	12	4024052127016	1300-12.170
26,0	15	4024052127917	1300-15.170
26,3	16	4024052128419	1300-16.170
26,8	18	4024052128815	1300-18.170

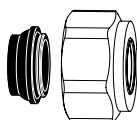

Raccord à compression

Pour tube cuivre ou acier suivant norme DIN EN 1057/10305-1/2 et tube en acier inoxydable.

Pour raccord mâle G3/4 suivant norme DIN EN 16313 (Eurocone).

Étanchéité par joint souple, maxi. 95°C.

Laiton nickelé.

Tube Ø	EAN	No d'article
15	4024052515851	1313-15.351
18	4024052516056	1313-18.351

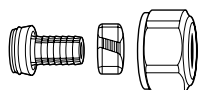

Raccord à compression

Pour tube PE-X, conformément à DIN 4726, ISO 10508.

PE-X: DIN 16892/16893, EN ISO 15875;

PB: DIN 16968/16969.

Raccord mâle G3/4, conformément à la norme EN 16313 (Eurocône).

Laiton nickelé.

Tube Ø	EAN	No d'article
14x2	4024052134618	1311-14.351
16x2	4024052134816	1311-16.351
17x2	4024052134915	1311-17.351
18x2	4024052135110	1311-18.351
20x2	4024052135318	1311-20.351



Raccord à bague

Pour tube multicouche.

Laiton nickelé.

Tube Ø	EAN	No d'article
Raccord fileté mâle G3/4		
16x2	4024052137312	1331-16.351
Raccord fileté femelle Rp1/2		
16x2 *)	4024052138616	1335-16.351

*) utilisable avec robinets à partir de 4.95

Vekolux

Avec vidange pour radiateurs avec robinetterie intégrée, raccords R1/2 et G3/4

Le raccord Vekolux est conçu pour être installé sur les radiateurs à robinetterie intégrée raccords Rp1/2 femelle fileté et G3/4 mâle fileté. L'auto-étanchéité du raccordement rend le montage facile sur le radiateur. Modèles dans les formes équerres et droites, pour des installations bitubes, ou monotubes ce qui signifie que le raccord peut être utilisé de différentes façons.



Caractéristiques techniques

Applications:

Installations de chauffage bitubes et monotubes

Fonction:

Tige pour la fermeture simultanée du départ et du retour.
Vidange complète du radiateur, en utilisant simultanément les raccords de départ et de retour.
Réglage du radiateur (monotube).
Utilisation d'une clé de réglage ou d'une clé universelle. Voir les accessoires.

Dimensions:

DN 15

Classe de pression:

PN 10

Température:

Température de service maxi.: 120 °C, avec couvercle de protection 90 °C.
Température de service mini.: -10 °C

Matériaux:

Corps de robinet : Bronze industriel résistant à la corrosion.
Joints toriques : caoutchouc EPDM
Mécanisme du robinet : Laiton, PPS (polyphénylène sulfure) et SPS (polystyrène syndiotactique).
Tige: PPS avec joint torique

Traitement de surface:

Le corps du robinet et les raccords sont nickelés.

Marquage:

THE

Raccordement au radiateur:

Adaptateurs pour raccords de radiateur R1/2 et G3/4 suivant norme EN 16313 (Eurocone), inclus (selon modèles). L'entraxe des deux raccords est de 50 mm.
Tolérance de ±1,0 mm grâce aux écrous et aux adaptateurs flexibles.

Raccordement à la tuyauterie:

Raccord à compression, filetage mâle G3/4 suivant norme EN 16313 (Eurocone) pour tubes en PER, en cuivre, en acier de précision ou multicouche (non compris).

Articles

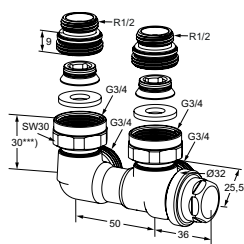

Modèle équerre

Taraudage femelle

Bronze nickelé

Raccord du radiateur à la robinetterie intégrée	Kvs *)	Valeur Kv **)	EAN	No d'article
Système bitube				
Rp1/2 / G3/4	1,48		4024052122516	0531-50.000
Système monotube (marquage de corps de robinet 50/50)				
Rp1/2 / G3/4		1,27	4024052122912	0535-50.000

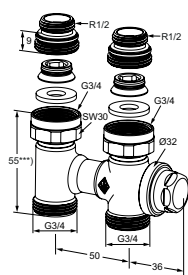

Modèle droit

Taraudage femelle

Bronze nickelé

Raccord du radiateur à la robinetterie intégrée	Kvs *)	Valeur Kv **)	EAN	No d'article
Système bitube				
Rp1/2 / G3/4	1,48		4024052122417	0530-50.000
Système monotube (marquage de corps de robinet 50/50)				
Rp1/2 / G3/4		1,27	4024052122813	0534-50.000

*) Valeur commune aux raccords de départ et de retour

**) Corps de chauffe inclus, avec mécanisme thermostatique, pré réglage 4324/4326/4340, et avec tête thermostatique, pour un pourcentage du corps de chauffe de 50 %

Kv/Kvs = débit en m³/h pour une perte de charge de 1 bar.

***) A partir de la surface d'appui supérieure du joint.

Accessoires



Clé de réglage

Pour V-exact II à partir de 2012 et Vekolux.

Couleur gris.

EAN	No d'article
4024052035823	3670-01.142

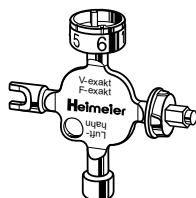

Clé universelle

Pour l'actionnement du raccordement Vekolux.

Egalement pour corps du robinet thermostatique V-exakt jusqu'à fin 2011 / F-exakt, tête thermostatique B, raccord de retour Regulux et purgeur pour corps de chauffe.

EAN	No d'article
4024052338917	0530-01.433

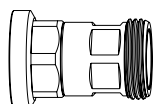

Dispositif de vidange

Manchon de raccord G3/4, pour raccord de tuyau 1/2".

EAN	No d'article
4024052300716	0311-00.102

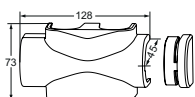

Habillage

En plastique.
Pour modèle coudé et droit.

Couleur	EAN	No d'article
blanc RAL 9016	4024052459254	3850-50.553

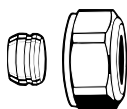

Raccord à compression

Pour tube cuivre ou acier de précision suivant norme DIN EN 1057/10305-1/2.
Pour raccord mâle G3/4 suivant norme DIN EN 16313 (Eurocone).
Etanchéité métal/métal.
Laiton nickelé.
Pour les tubes de 0,8 – 1 mm d'épaisseur, prévoir des douilles de renfort. Observez les instructions du fabricant de tubes.

Tube Ø	EAN	No d'article
12	4024052214211	3831-12.351
14	4024052214310	3831-14.351
15	4024052214617	3831-15.351
16	4024052214914	3831-16.351
18	4024052215218	3831-18.351

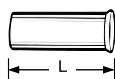

Douille de support

Pour tube cuivre ou acier de précision de 1 mm d'épaisseur.
Laiton.

Tube Ø	L	EAN	No d'article
12	25,0	4024052127016	1300-12.170
15	26,0	4024052127917	1300-15.170
16	26,3	4024052128419	1300-16.170
18	26,8	4024052128815	1300-18.170

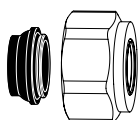

Raccord à compression

Pour tube cuivre ou acier suivant norme DIN EN 1057/10305-1/2 et tube en acier inoxydable.
Pour raccord mâle G3/4 suivant norme DIN EN 16313 (Eurocone).
Etanchéité par joint souple, maxi. 95°C.
Laiton nickelé.

Tube Ø	EAN	No d'article
15	4024052515851	1313-15.351
18	4024052516056	1313-18.351

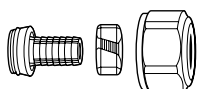

Raccord à compression

Pour tube PER, conformément à DIN 4726, ISO 10508.
PE-X: DIN 16892/16893, EN ISO 15875;
PB: DIN 16968/16969.
Raccord mâle G3/4, conformément à la norme EN 16313 (Eurocône).
Laiton nickelé.

Tube Ø	EAN	No d'article
12x1,1	4024052136018	1315-12.351
14x2	4024052134618	1311-14.351
16x1,5	4024052136117	1315-16.351
16x2	4024052134816	1311-16.351
17x2	4024052134915	1311-17.351
18x2	4024052135110	1311-18.351
20x2	4024052135318	1311-20.351



Raccord à compression

Pour tube multicouche, conformément à EN 16836.

Pour raccord mâle G3/4, conformément à DIN EN 16313 (Eurocône).

Laiton nickelé.

Tube Ø	EAN	No d'article
16x2	4024052137312	1331-16.351
18x2	4024052137411	1331-18.351

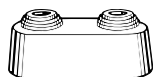

Double rosace

Divisible en son milieu, en plastique blanc pour différents diamètres de tube.

Entraxe de 50 mm.

Haute totale 31 mm maxi.

EAN	No d'article
4024052120710	0520-00.093

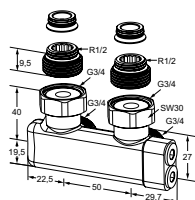

Pièce d'inversion Equerre

Pour inverser l'aller et le retour. Raccordement Rp1/2 et G3/4, joint plat, avec obturateur, pour systèmes bitubes, pour empêcher les conduites de raccordement de se croiser. Laiton nickelé.

Raccordement	EAN	No d'article
G3/4 / R1/2	4024052835010	0541-50.000

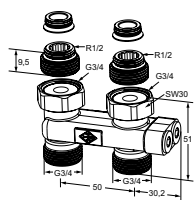

Pièce d'inversion Droite

Pour inverser l'aller et le retour. Raccordement Rp1/2 et G3/4, joint plat, avec obturateur, pour systèmes bitubes, pour empêcher les conduites de raccordement de se croiser. Laiton nickelé.

Raccordement	EAN	No d'article
G3/4 / R1/2	4024052835119	0542-50.000

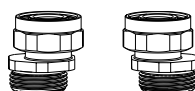

Kit raccord en S

Consiste en deux pièces d'adaptation G3/4 x G3/4.

Laiton nickelé.

	Model	EAN	No d'article
Kit 1	Distance axiale mini. 40/50 jusque distance maxi. de 60/50	4024052840816	1354-02.362
Kit 2	Distance axiale mini. 35/50 jusque distance maxi. de 65/50	4024052840915	1354-22.362



Double écrou

Laiton, auto étanche pour raccordement du Multilux, Vekolux et Vekotec aux radiateurs avec raccord femelle Rp1/2.

Modèle	EAN	No d'article
Étanchéité par joint plat R1/2 x G3/4	4024052523412	0550-22.350



Rondelle

Laiton. Pour connexion du Multilux, Vekolux et Vekotec aux radiateurs avec raccord mâle G3/4.

Modèle	EAN	No d'article
Étanchéité avec joint torique	4024052339617	0532-02.324

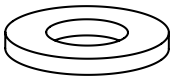

Joint

pour Vekolux, Vekotec et Multilux.

Modèle	EAN	No d'article
Etanchéité par joint plat	4024052339716	0530-00.015

Vekotrim

Isolement et raccordement

Le répartiteur Vekotrim est conçu pour le raccordement et l'isolement des radiateurs à robinetterie intégrée sur un réseau bitube. Il est compatible avec les radiateurs en Rp1/2" (15/21) femelle ou G3/4" (20/27) mâle. Des joints toriques assurent l'étanchéité. Modèle droit pour raccordement depuis le sol ou modèle équerre pour raccordement depuis la cloison.



Caractéristiques techniques

Applications:

Installations de chauffage bitube

Fonctions:

Arrêt

Dimensions:

DN 15

Classe de pression:

PN 10

Température:

Température de service maxi: 120 °C

Température de service mini: 5 °C

Matériaux:

Corps de robinet : Laiton

Joints toriques : EPDM

Joints plats: EPDM

Joints vannes boisseau: PTFE

Raccord de radiateur:

Adaptateurs pour raccords de radiateur R1/2 et G3/4.

Raccordement des tuyauteries:

Raccord à compression (filetage mâle G3/4) pour tubes en PER, en cuivre, en acier de précision ou multicouche.

Traitement de surface:

Le corps du robinet et les raccords sont nickelés.

Articles

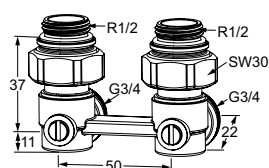

Equerre

Répartiteur pour radiateur à robinetterie intégrée	Système bitube Kvs*)	EAN	No d'article
Tarudage femelle Rp1/2	1,80	4024052951819	0565-50.000

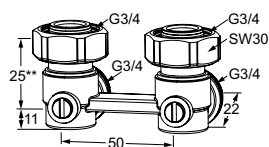

Répartiteur pour radiateur à robinetterie intégrée	Système bitube Kvs*)	EAN	No d'article
Filet mâle G3/4	1,80	4024052952014	0567-50.000

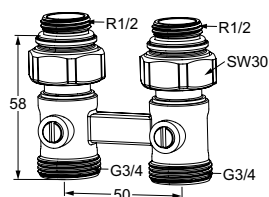

Droit

Répartiteur pour radiateur à robinetterie intégrée	Système bitube Kvs*)	EAN	No d'article
Tarudage femelle Rp1/2	1,80	4024052951710	0564-50.000

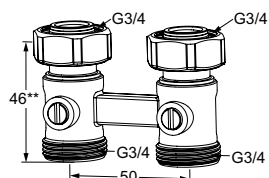

Répartiteur pour radiateur à robinetterie intégrée	Système bitube Kvs*)	EAN	No d'article
Filet mâle G3/4	1,80	4024052951918	0566-50.000

*) valeur commune aux raccords de départ et de retour

***) Surface d'appui rebord supérieur du joint d'étanchéité

Kv/Kvs = débit en m³/h pour une perte de charge de 1 bar.

Accessoires

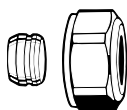

Raccord à compression

Pour tube cuivre ou acier de précision suivant norme DIN EN 1057/10305-1/2.

Pour raccord mâle G3/4 suivant norme DIN EN 16313 (Eurocone).

Étanchéité métal/métal.

Laiton nickelé.

Pour les tubes de 0,8 – 1 mm d'épaisseur, prévoir des douilles de renfort. Observez les instructions du fabricant de tubes.

Tube Ø	EAN	No d'article
12	4024052214211	3831-12.351
14	4024052214310	3831-14.351
15	4024052214617	3831-15.351
16	4024052214914	3831-16.351
18	4024052215218	3831-18.351

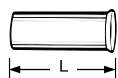

Douille de support

Pour tube cuivre ou acier de précision de 1 mm d'épaisseur.

Laiton.

Tube Ø	L	EAN	No d'article
12	25,0	4024052127016	1300-12.170
15	26,0	4024052127917	1300-15.170
16	26,3	4024052128419	1300-16.170
18	26,8	4024052128815	1300-18.170

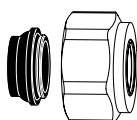

Raccord à compression

Pour tube cuivre ou acier suivant norme DIN EN 1057/10305-1/2 et tube en acier inoxydable.

Pour raccord mâle G3/4 suivant norme DIN EN 16313 (Eurocone).

Étanchéité par joint souple, maxi. 95°C.

Laiton nickelé.

Tube Ø	EAN	No d'article
15	4024052515851	1313-15.351
18	4024052516056	1313-18.351

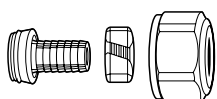

Raccord à compression

Pour tube PER, conformément à DIN 4726, ISO 10508.

PE-X: DIN 16892/16893, EN ISO 15875;

PB: DIN 16968/16969.

Raccord mâle G3/4, conformément à la norme EN 16313 (Eurocône).

Laiton nickelé.

Tube Ø	EAN	No d'article
12x1,1	4024052136018	1315-12.351
14x2	4024052134618	1311-14.351
16x1,5	4024052136117	1315-16.351
16x2	4024052134816	1311-16.351
17x2	4024052134915	1311-17.351
18x2	4024052135110	1311-18.351
20x2	4024052135318	1311-20.351



Raccord à compression

Pour tube multicouche, conformément à EN 16836.

Pour raccord mâle G3/4, conformément à DIN EN 16313 (Eurocône).

Laiton nickelé.

Tube Ø	EAN	No d'article
16x2	4024052137312	1331-16.351
18x2	4024052137411	1331-18.351

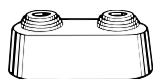

Double rosace

Divisible en son milieu, en plastique blanc pour différents diamètres de tube.

Entraxe de 50 mm.

Haute totale 31 mm maxi.

EAN	No d'article
4024052120710	0520-00.093

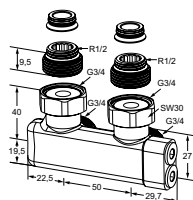

Pièce d'inversion Equerre

Pour inverser l'aller et le retour. Raccordement Rp1/2 et G3/4, joint plat, avec obturateur, pour systèmes bitubes, pour empêcher les conduites de raccordement de se croiser. Laiton nickelé.

Raccordement	EAN	No d'article
G3/4 / R1/2	4024052835010	0541-50.000

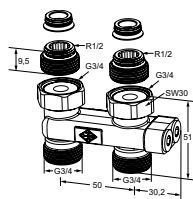

Pièce d'inversion Droite

Pour inverser l'aller et le retour. Raccordement Rp1/2 et G3/4, joint plat, avec obturateur, pour systèmes bitubes, pour empêcher les conduites de raccordement de se croiser. Laiton nickelé.

Raccordement	EAN	No d'article
G3/4 / R1/2	4024052835119	0542-50.000

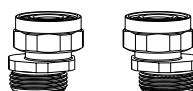

Kit raccord en S

Consiste en deux pièces d'adaptation G3/4 x G3/4.

Laiton nickelé.

Model	EAN	No d'article
Kit 1 Distance axiale mini. 40/50 jusque distance maxi. de 60/50	4024052840816	1354-02.362
Kit 2 Distance axiale mini. 35/50 jusque distance maxi. de 65/50	4024052840915	1354-22.362

Eclipse thermostatic inserts

Inserts thermostatiques à contrôle de débit automatique pour radiateurs avec inserts intégrés

Les inserts thermostatiques Eclipse conviennent à toutes les têtes thermostatiques et moteurs HEIMEIER. Le débit requis peut être ajusté directement avec l'insert thermostatique Eclipse. Le débit ajusté ne sera pas dépassé, même en cas de changement de charge dans le réseau, en raison de la fermeture d'autres vannes, ou du démarrage au matin. La vanne contrôle le débit indépendamment de la pression différentielle. Par conséquent, aucun calcul compliqué pour déterminer les paramètres ne sont nécessaires.

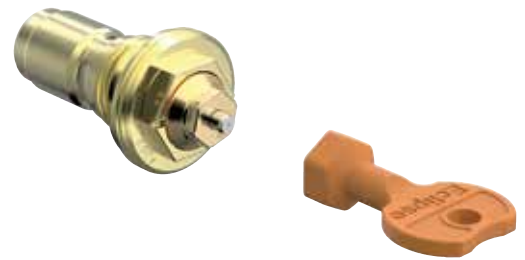

Caractéristiques techniques

Applications :

Systèmes de chauffage.

Fonctions :

Régulation
Limitation du débit
Arrêt

Classe de pression :

PN 10

Pression différentielle (Δp_V) :

Pression différentielle maxi. :
60 kPa, maxi 35 kPa recommandé.
Pression différentielle mini. :
4381, 4382, 4384, 4385 :
10 – 100 l/h = 10 kPa
100 – 150 l/h = 15 kPa
4383 :
10 – 100 l/h = 10 kPa
100 – 170 l/h = 15 kPa

Plage de débit :

Le débit peut être réglé dans une plage de :
4381, 4382, 4384, 4385 : 10 - 150 l/h.
Préréglage d'usine : Position de mise en service.
4383 : 10 - 170 l/h.
Préréglage d'usine : Position de mise en service.

Température :

Température de service maxi : 120°C,
avec couvercle de protection ou servomoteur 100 °C.
Température de service mini : -10°C

Matériaux :

Insert du robinet : Laiton, PPS et SPS (polystyrène syndiotactique)
Joints toriques : EPDM
Clapet : EPDM
Ressort de rappel : Acier inoxydable
Tige : Tige en acier inoxydable avec étanchéité par double joint torique.

Raccord à la tête thermostatique et au servomoteur :

HEIMEIER M30x1,5

Articles

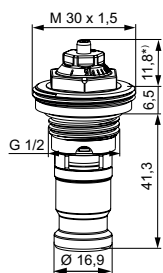

Insert thermostatique Eclipse

Pour radiateurs avec inserts intégrés.

Avec limiteur de débit automatique.

Convient par ex. pour Korado, U.S. Steel. (Korad), Coskunöz (Copa), Rettig (Purmo), Vasco, Brugman, Superia

Filetage	EAN	No d'article
G1/2	4024052978915	4381-00.300

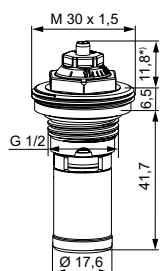

Insert thermostatique Eclipse

Pour radiateurs avec inserts intégrés.

Avec limiteur de débit automatique.

Convient par ex. pour Stelrad Radiator Group (Stelrad, Henrad, Termoteknik).

Filetage	EAN	No d'article
G1/2	4024052979011	4382-00.300

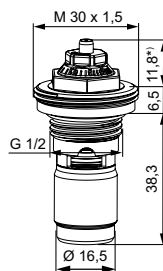

Insert thermostatique Eclipse

Pour radiateurs avec inserts intégrés.

Avec limiteur de débit automatique.

Convient pour Kermi

Filetage	EAN	No d'article
G1/2	4024052979110	4383-00.300

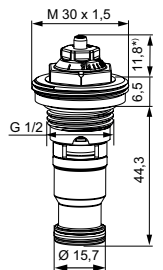

Insert thermostatique Eclipse

Pour radiateurs avec inserts intégrés.

Avec limiteur de débit automatique.

Convient par ex. pour Lyngson.

Filetage	EAN	No d'article
G1/2	4024052979219	4384-00.300

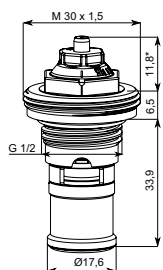

Insert thermostatique Eclipse

Pour radiateurs avec inserts intégrés.

Avec limiteur de débit automatique.

Convient par ex. pour HM

Filetage	EAN	No d'article
G1/2	4024052090525	4385-00.300

Accessoires



Clé de réglage

Pour Eclipse. Couleur orange.

EAN	No d'article
4024052937714	3930-02.142

Mécanismes thermostatiques

Pour radiateur à robinetterie intégrée

Inserts thermostatiques avec pré réglage intégré, adaptés à toutes les têtes thermostatiques et moteurs HEIMEIER. Le réglage s'effectue grâce à une clé de façon simple et précise. La valeur sélectionnée est lue à l'avant du mécanisme.



Caractéristiques techniques

Applications :

Systèmes de chauffage.

Fonctions :

Régulation
Réglage en continu
Arrêt

Classe de pression :

PN 10

Température :

Température de service maxi : 120°C,
avec couvercle de protection ou
servomoteur 100 °C.
Température de service mini : 2°C

Matériaux:

Mécanisme du robinet : Laiton, PPS et
SPS. (VHV, VHV8S, VHF8S)
Joints toriques : EPDM
Clapet : EPDM
Ressort de rappel : Acier inoxydable
Tige : Tige en acier inoxydable avec
étanchéité par double joint torique.

Raccord à la tête thermostatique et au servomoteur :

HEIMEIER M30x1,5

Préréglage:

Les zones de débit du pré réglage peuvent se régler simplement et avec précision à l'aide d'une clé. La valeur sélectionnée peut être lue sur la partie frontale du mécanisme thermostatique. Seul un personnel qualifié peut le régler ou le modifier à l'aide de cette clé. Toute manipulation sans outil effectuée par des personnes non autorisées est exclue. Les inserts thermostatiques VHV avec les articles n° 4324, 4326, 4333 et 4340 disposent de 6 plages de pré réglage. Les inserts thermostatiques VHV8S et VHF8S avec les articles n° 4343, 4360, 4361, 4365 disposent de 8 plages de pré réglage.

Mécanismes thermostatiques de rechange

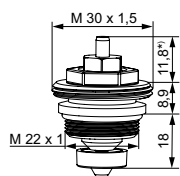

Mécanisme thermostatique

Pour robinetterie intégrée Landis & Gyr.
De janvier 1984 à février 1985.

Filetage	EAN	No d'article
M22x1	4024052221417	4148-02.301

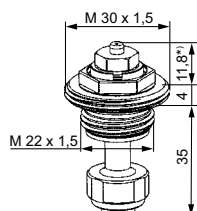

Mécanisme thermostatique

Avec réglage en continu.
Approprié pour Biasi, Concept, Diatherm, Dianorm, Ferroli, Superia, Arbonia.
Depuis 1989.

Filetage	EAN	No d'article
M22x1,5	4024052324996	4316-02.300

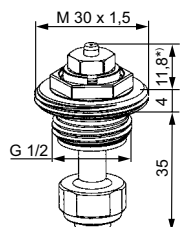

Mécanisme thermostatique

Bouchon de protection blanc.
Approprié pour Dia-therm "LX".
Depuis Mars 1991.

Filetage	EAN	No d'article
G1/2	4024052229819	4320-02.301

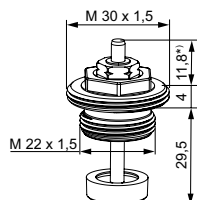

Mécanisme thermostatique

Sans pré-réglage.
Approprié pour Biasi, Concept, Dianorm, Ferroli Supéria.
Depuis 1992.

Filetage	EAN	No d'article
M22x1,5	4024052229918	4321-03.300

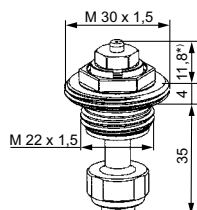

Mécanisme thermostatique

Bouchon protection blanc.
Avec réglage en continu.
Approprié pour Biasi, Concept, DEF, DiaNorm, Ferroli, Henrad, Purmo, Radson, Superia, Veba.
Depuis Juillet 1992.

Filetage	EAN	No d'article
M22x1,5	4024052230013	4322-02.300

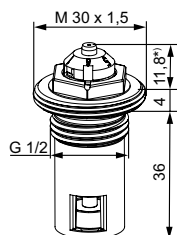

Mécanisme thermostatique VHV

Avec 6 gammes de pré-réglages.
Approprié pour Dia-therm "LX"
Depuis Août 1994.

Filetage	EAN	No d'article
G1/2	4024052323593	4324-03.301

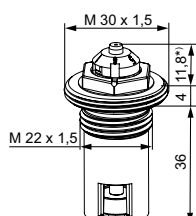

Mécanisme thermostatique VHV

Avec 6 gammes de pré-réglage.
Approprié pour Ferroli, Zenith
Depuis Août 1994.

Filetage	EAN	No d'article
M22x1,5	4024052230518	4326-03.300

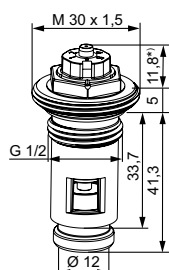

Mécanisme thermostatique VHV

Avec 6 gammes de pré-réglage.
Depuis 2006.
Approprié pour Korado, Superia, Demrad, Henrad, Stelrad.

Filetage	EAN	No d'article
G 1/2	4024052459315	4333-00.301

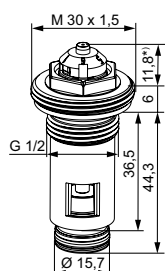

Mécanisme thermostatique VHV

Avec 6 gammes de pré-réglage.
Depuis Octobre 1999.
Approprié pour par exemple Biasi, Concept, Korado, ECA.

Filetage	EAN	No d'article
G1/2	4024052340712	4340-00.301

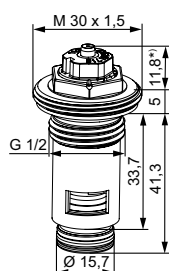

Mécanisme thermostatique VHV8S

Avec 8 gammes de pré-réglage.
Approprié pour Brugman.
Depuis 2002.

Filetage	EAN	No d'article
G1/2	4024052598519	4343-01.300

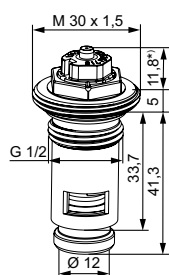

Mécanisme thermostatique VHV8S

Avec 8 valeurs de réglage en continue.
 Approprié pour Korado, U.S. Steel, Henrad, Caradon Stelrad.
 Depuis 2006.
 Certifié KEYMARK et testé pour norme EN215.

Filetage	EAN	No d'article
G1/2	4024052522996	4360-00.300

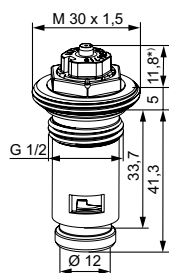

Mécanisme thermostatique VHF8S

Avec 8 valeurs de réglage en continue
 Approprié pour Korado, U.S. Steel, Henrad, Caradon Stelrad.
 Depuis 2006.
 Certifié KEYMARK et testé pour norme EN215.

Filetage	EAN	No d'article
G1/2	4024052553211	4361-00.301

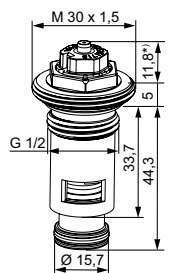

Mécanisme thermostatique VHV8S

Avec 8 valeurs de réglage en continue.
 Approprié pour Lyngson.
 Depuis 2008.

Filetage	EAN	No d'article
G1/2	4024052572519	4365-00.300

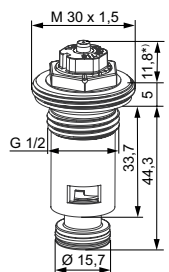

Mécanisme thermostatique VHF8S

Avec 8 valeurs de pré-réglage.
 Approprié pour Lyngson.
 Depuis 2008.
 (Egalement insert de remplacement pour 4341)

Filetage	EAN	No d'article
G1/2	4024052575619	4366-00.300

*) Vanne fermée

Sous réserve de modifications techniques du fabricant de radiateur.

Accessoires



Clé de réglage

Pour les mécanismes thermostatiques HEIMEIER pour radiateur à robinetterie intégrée 4324, 4326, 4327, 4328, 4333, 4334, 4340 et 4341 (4344 jusqu'en 09.2017).
Egalement pour les corps de robinet thermostatique V-exakt **jusqu'à fin 2011** et F-exakt.

EAN	No d'article
4024052207015	3501-02.142



Clé de réglage

pour les mécanismes thermostatiques pour radiateur à robinetterie intégrée VHV8S et VHF8S 4343, 4360, 4361 et 4365 avec 8 valeurs de pré-réglage.

EAN	No d'article
4024052035823	3670-01.142

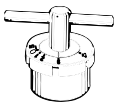

Clé

Pour insert thermostatique 4320-02.301, 4322-02.300.
Pour le pré-réglage (capuchon marron avec graduation imprimée).

EAN	No d'article
4024052229413	4316-00.257

Vanne mélangeuse trois voies



Pour installations de chauffage et de réfrigération

Vanne 3 voies mélangeuse pour les installations de chauffage ou de refroidissement.

Caractéristiques techniques

Applications :

Systèmes de chauffage et refroidissement.

Fonctions :

Débit du mélange

Dimensions :

DN 15-32

Classe de pression :

PN 10

Pression différentielle de maxi. (ΔpV) :

DN 15: 120 kPa = 1.20 bar
 DN 20: 75 kPa = 0.75 bar
 DN 25: 50 kPa = 0.50 bar
 DN 32: 25 kPa = 0.25 bar

Température :

Température de service maxi. : 120 °C, avec couvercle de protection ou servomoteur 100 °C.
 Température de service mini. : 2 °C

Matériaux :

Corps de robinet : Bronze industriel résistant à la corrosion.
 Joints toriques : Caoutchouc EPDM
 Clapet : caoutchouc EPDM
 Ressort de rappel : Acier inoxydable
 Mécanisme du robinet : Laiton
 Tige : Tige en acier inoxydable avec étanchéité par double joint torique. Le joint torique extérieur peut être remplacé sous pression.

Marquage :

THE, DN, PN, code pays, flèche de sens d'écoulement, marquage des voies (A, B, AB).
 Couvercle protecteur noir.

Raccordement des tuyauteries :

Raccords à visser ou à braser. Joint plat.

Raccord à la tête thermostatique et au servomoteur :

HEIMEIER M30x1,5

Articles

Vanne à trois voies

(capuchon de protection noir)

Joint plat

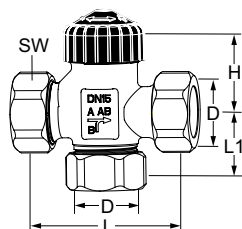

DN	D	L	L1	H	SW	Kvs	EAN	No d'article
15	G3/4	62	25,5	26,0	30	2,50	4024052466450	4170-02.000
20	G1	71	35,5	31,0	37	3,50	4024052466559	4170-03.000
25	G1 1/4	84	42,0	33,5	47	4,60	4024052466658	4170-04.000
32	G1 1/2	98	49,0	33,5	52	6,40	4024052466757	4170-05.000

SW = Ouverture de clé

Accessoires – Pour joint plat

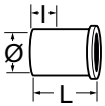
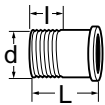

Douille de raccordement pour vannes à 3 voies joint plat

Vanne DN	D	L	I	EAN	No d'article
Douille à visser					
15 (1/2")	R1/2	27,5	13,2	4024052222810	4160-02.010
20 (3/4")	R3/4	30,5	14,5	4024052223213	4160-03.010
25 (1")	R1	33,0	16,8	4024052223619	4160-04.010
32 (1 1/4")	R1 1/4	36,5	19,1	4024052223916	4160-05.010
Douille à braser					
	Tube Ø				
20 (3/4")	22	23,0	17,0	4024052225217	4160-22.039
25 (1")	28	27,0	20,0	4024052225415	4160-28.039

Vanne diviseuse trois voies



Pour installations de chauffage et de refroidissement

Vanne 3 voies diviseuse thermostatizable pour les installations de chauffage et de refroidissement.

Caractéristiques techniques

Applications :

Systèmes de chauffage et refroidissement.

Fonctions :

Régulation du débit

Dimensions :

DN 15-25

Classe de pression :

PN 10

Pression différentielle de maxi. (ΔpV) :

DN 15 : 120 kPa = 1.20 bar

DN 20 : 75 kPa = 0.75 bar

DN 25 : 50 kPa = 0.50 bar

Température :

Température de service maxi. : 120 °C, avec couvercle de protection ou servomoteur 100 °C.

Température de service mini. : 2 °C

Vapeur à basse pression : 110 °C / 0,5 bar.

Matériaux :

Corps de robinet : Bronze industriel résistant à la corrosion.

Joints toriques : Caoutchouc EPDM

Clapet : caoutchouc EPDM

Ressort de rappel : Acier inoxydable

Mécanisme du robinet : Laiton

Tige : Tige en acier inoxydable avec étanchéité par double joint torique. Le joint torique extérieur peut être remplacé sous pression.

Marquage :

THE, DN, PN, code pays, flèche de sens d'écoulement, marquage des voies (I, II, III).

Couvercle protecteur noir.

Raccordement des tuyauteries :

Raccords à visser ou à braser. Joint plat.

Raccord à la tête thermostatique et au servomoteur :

HEIMEIER M30x1,5

Articles

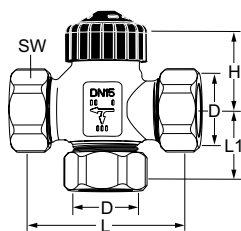

Vanne diviseuse à trois voies

Joint plat

DN	D	L	L1	H	SW	Kvs	EAN	No d'article
15	G3/4	62	25,5	26,0	30	2,47	4024052222711	4160-02.000
20	G1	71	35,5	31,0	37	3,48	4024052223114	4160-03.000
25	G1 1/4	84	42,0	33,5	47	5,12	4024052223510	4160-04.000

SW = Ouverture de clé

Accessoires – Pour joint plat

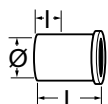
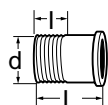

Douille de raccordement pour vannes à 3 voies joint plat

Vanne DN	D	L	I	EAN	No d'article
Douille à visser					
15 (1/2")	R1/2	27,5	13,2	4024052222810	4160-02.010
20 (3/4")	R3/4	30,5	14,5	4024052223213	4160-03.010
25 (1")	R1	33,0	16,8	4024052223619	4160-04.010
Douille à braser					
Tube Ø					
20 (3/4")	22	23,0	17,0	4024052225217	4160-22.039
25 (1")	28	27,0	20,0	4024052225415	4160-28.039

Hydrolux

Soupape différentielle avec valeur de réglage directement visible

L' Hydrolux est une soupape différentielle à commande proportionnelle présentant une faible dérive proportionnelle.



Caractéristiques techniques

Applications :

Systèmes de chauffage et refroidissement.

Fonctions:

Décharge proportionnelle
Pression différentielle réglable (Δp)

Dimensions:

DN 20-32

Classe de pression:

PN 16

Plage de réglage:

50-500 mbar (5-50 kPa).
Ajusté et préréglé en usine sur 200 mbar (20 kPa).
300-1800 mbar (30-180kPa).
Ajusté et préréglé en usine sur 300 mbar (30 kPa).

Débit calorifique maxi. conseillé (V):

DN 20: 2,0 m³/h
DN 25: 3,5 m³/h
DN 32: 7,0 m³/h

Débit calorifique maxi. (Q):

à Δt 20 K / 10 K
DN 20: 46,5 / 23,3 kW
DN 25: 81,4 / 40,7 kW
DN 32: 162,8 / 81,4 kW

Température :

Température de service maxi. : 120°C
Température de service mini. : -10°C

Matériaux :

Corp : Bronze résistant à la corrosion
Joints toriques : EPDM
Clapet : EPDM
Ressort : Acier inoxydable
Mécanisme du robinet : Laiton
Tige : Laiton
Poignée : PA6,6 GF30

Marquage:

Corps: THE, PN, DN et flèche de sens de débit.
Poignée: Heimeier, DN

Raccordement des tuyauteries:

Connexions côté entrée du manchon, côté sortie manchon ou raccord à joint plat.
Filetage selon DIN 2999.

Plage de réglage 50-500 mbar (5-50 kPa)

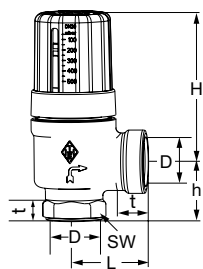

Filetage femelle

DN	D	L	H	h	SW1	Débit calorifique maxi. conseillé V [m ³ /h]	EAN	No d'article
20	Rp3/4	40	85	32	32	2,0	4024052239511	5501-03.000
25	Rp1	48	90	37	39	3,5	4024052239610	5501-04.000
32	Rp1 1/4	55	90	46	50	7,0	4024052239719	5501-05.000

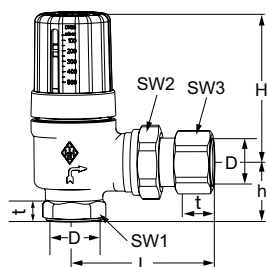

Raccord à joint plat

DN	D	L	H	h	SW1	SW2	SW3	Débit calorifique maxi. conseillé V [m ³ /h]	EAN	No d'article
20	Rp3/4	77	85	32	32	37	32	2,0	4024052240111	5503-03.000
25	Rp1	90	90	37	39	47	41	3,5	4024052240210	5503-04.000

Plage de réglage 300-1800 mbar (30-180 kPa)

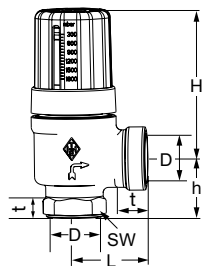

Filetage femelle

DN	D	L	H	h	SW1	Débit calorifique maxi. conseillé V [m ³ /h]	EAN	No d'article
20	Rp3/4	40	85	32	32	2,0	4024052741519	5501-13.000
32	Rp1 1/4	55	90	46	50	7,0	4024052741717	5501-15.000

EMOtec

Servomoteur électrothermique pour installations de chauffage, de ventilo-convecteur ou de refroidissement

Le servomoteur thermique EMOtec avec indicateur de position (NC) peut être installé pour des systèmes de contrôles à 2 points en fonction de la température et/ou du temps.



Caractéristiques techniques

Application :

“Tout ou Rien” ou pour commande chrono proportionnelle.

Tension d'alimentation:

24 VAC/VDC (+25%/-10%)
230 VAC/VDC (+10%/-15%)
0-60 Hz

Puissance absorbée:

24 V:
Démarrage: ≤ 9 W (VA)
En fonctionnement: ≤ 3 W (VA)
230 V:
Démarrage: ≤ 90 W (VA)
En fonctionnement: ≤ 3 W (VA)

Temps de manœuvre :

~ 3 min

Force de manoeuvre:

NO 110 N / NC 90 N

Température:

Température ambiante maxi.: 50°C
Température ambiante mini.: 0°C
Température de fluide maxi.: 100°C
Température de stockage: -20°C – +70°C

Type de protection:

EN 60529, IP 43 pour toute position.

Classe de sécurité:

II, EN 60730

Coupe-circuit de surtension:

Varistor (230 V).

Certifié:

CE, EN 55014-1, EN 60730-2-14

Câble :

Longueur : 1 m.
Connexion : 2 x 0,50 mm².

Course:

NO 2,6 mm.
NC 3,5 mm, visible grâce à l'indicateur de position.

Montage sur la vanne :

M30x1,5

Boîtier:

PC/ABS résistant aux chocs, blanc RAL 9016.

Articles

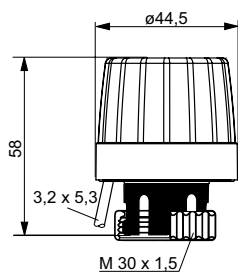

EMOtec

Modèle	EAN	No d'article
230 V		
Fermé sans courant (NC)	4024052460359	1807-00.500
Ouvert sans courant (NO)	4024052490752	1809-00.500
24 V		
Fermé sans courant (NC)	4024052460458	1827-00.500
Ouvert sans courant (NO)	4024052491551	1829-00.500

Modèle en 110 V sur demande

Accessoires

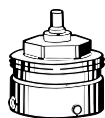
**Raccordement sur modules d'autres marques**

Adaptateur pour le montage de l'EMOtec sur des corps de robinets d'autres fabricants.

Filetage M30x1,5 selon norme de fabrication.

Fabricant	EAN	No d'article	
Danfoss RA (Ø≈20 mm)	4024052297016	9702-24.700	
Danfoss RAV (Ø≈34 mm)	4024052300112	9800-24.700	
Danfoss RAVL (Ø≈26 mm)	4024052295913	9700-24.700	
Vaillant (Ø≈30 mm)	4024052296019	9700-27.700	
TA (M28x1,5)	4024052336418	9701-28.700	
Herz (M28x1,5)	4024052296316	9700-30.700	
Markaryd (M28x1,5)	4024052296514	9700-41.700	
Comap (M28x1,5)	4024052296712	9700-55.700	
Oventrop (M30x1,0)	4024052428519	9700-10.700	
Giacomini (Ø≈22,6 mm)	4024052429714	9700-33.700	
Ista (M32x1,0)	4024052511419	9700-36.700	
Uponor (Velta)	- Distributeur Euro/kompakt ou vanne de retour 17	4024052448111	9700-34.700
Uponor (Velta)	- Distributeur Provario	4024052510917	9701-34.700

**Raccordement au radiateur à robinetterie intégrée**

Adaptateur pour montage de l'EMOtec avec racc. M30x1,5 sur mécanisme thermostatique pour raccord bloquant **série 2**.

Adaptateur pour montage de l'EMOtec avec racc. M30x1,5 sur mécanisme thermostatique pour raccord bloquant **série 3**.

Filetage M30x1,5 selon norme de fabrication.

Modèle	EAN	No d'article
Série 2	4024052297214	9703-24.700
Série 3	4024052313518	9704-24.700

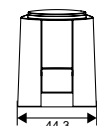
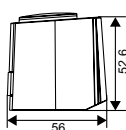
**Servomoteur thermique avec contact auxiliaire**

Pouvoir de coupure : Type 230 V : 5 (1) A ; type 24V : 3 (1) A.

Course : 4 mm

Montage sur la vanne : Adaptateur HEIMEIER M30x1.5 inclus.

Force de manœuvre : 100 N

Longueur de câble : 1 m

Câble de raccordement : 4 x 0,75 mm²

Modèle	EAN	No d'article
230 V		
Fermé sans courant (NC)	4024052977819	4968-03.000
24 V		
Fermé sans courant (NC)	4024052977918	4988-03.000

EMOtec, First-Open

Servomoteur électrothermique pour installations de chauffage, de ventilo-convecteur ou de refroidissement

Le servomoteur thermique EMOtec, First-Open avec indicateur de position (NC) peut être installé pour des systèmes de contrôles à 2 points en fonction de la température et/ou du temps. La fonction First-Open maintient le moteur en position ouvert jusqu'à la mise en service de la régulation d'ambiance individuelle.



Caractéristiques techniques

Application :

"Tout ou Rien" ou pour commande chrono proportionnelle.

Tension d'alimentation :

24 VAC/VDC (+20%/-10%), 0-60 Hz.
230 VAC (+10%/-10%), 50-60 Hz.

Puissance absorbée :

24 V :
Démarrage : ≤ 6 W (VA)
En fonctionnement : ≤ 2 W (VA)
230 V :
Démarrage : ≤ 70 W (VA)
En fonctionnement : ≤ 2 W (VA)

Temps de manœuvre :

~ 3 min

Force de manœuvre :

100 N $\pm 5\%$

Température :

Température ambiante maxi. : 60°C
Température ambiante mini. : 0°C
Température de fluide maxi. : 100°C
Température de stockage : -25°C – +60°C

Type de protection:

IP 54 pour toute position.

Classe de sécurité :

24 V : III, EN 60730
230 V : II, EN 60730

Coupe-circuit de surtension :

Version 230 V selon EN 60730-1 : 2,5 kV.

Certifié :

CE, EN 60730

Câble :

Longueur : 1 m.
Connexion : 2 x 0,50 mm².

Course :

4 mm

Montage sur la vanne :

M30x1,5

Boîtier :

Polyamide, gris

Articles

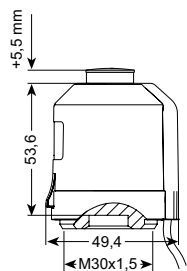

EMOtec, First-Open

Modèle	EAN	No d'article
230 V		
Fermé sans courant (NC), First-Open	4024052038824	1806-15.500
Ouvert sans courant (NO)	4024052038923	1806-16.500
24 V		
Fermé sans courant (NC), First-Open	4024052039029	1806-17.500
Ouvert sans courant (NO)	4024052039128	1806-18.500

Accessoires



Raccordement sur modules d'autres marques

Adaptateur pour le montage de l'EMOtec sur des corps de robinets d'autres fabricants.
Filetage M30x1,5 selon norme de fabrication.

Fabricant	EAN	No d'article
Danfoss RA (Ø≈20 mm)	4024052297016	9702-24.700
Danfoss RAV (Ø≈34 mm)	4024052300112	9800-24.700
Danfoss RAVL (Ø≈26 mm)	4024052295913	9700-24.700
Vaillant (Ø≈30 mm)	4024052296019	9700-27.700
TA (M28x1,5)	4024052336418	9701-28.700
Herz (M28x1,5)	4024052296316	9700-30.700
Markaryd (M28x1,5)	4024052296514	9700-41.700
Comap (M28x1,5)	4024052296712	9700-55.700
Oventrop (M30x1,0)	4024052428519	9700-10.700
Giacomini (Ø≈22,6 mm)	4024052429714	9700-33.700
Ista (M32x1,0)	4024052511419	9700-36.700
Uponor (Velta)	- Distributeur Euro/kompakt ou vanne de retour 17	4024052448111 9700-34.700
Uponor (Velta)	- Distributeur Provario	4024052510917 9701-34.700



Raccordement au radiateur à robinetterie intégrée

Adaptateur pour montage de l'EMOtec avec racc. M30x1,5 sur mécanisme thermostatique pour raccord bloquant **série 2**.

Adaptateur pour montage de l'EMOtec avec racc. M30x1,5 sur mécanisme thermostatique pour raccord bloquant **série 3**.

Filetage M30x1,5 selon norme de fabrication.

Modèle	EAN	No d'article
Série 2	4024052297214	9703-24.700
Série 3	4024052313518	9704-24.700

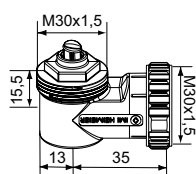

Connection d'angle M30x1,5

EAN	No d'article
4024052035724	7300-00.700

Dynacon Eclipse

Auto-adaptatif à équilibrage dynamique intégré

Le Dynacon Eclipse limite automatiquement le débit dans chaque boucle à la valeur maximum réglée, indépendamment des variations de pression dans l'installation. La mise en service est simple et rapide. La température de retour est la plus basse possible en permanence favorisant la condensation et le rendement des PAC. La performance énergétique est maximale en toute saison.



Caractéristiques techniques

Application :

Plancher chauffant-rafraichissant basse température

Fonctions:

Commande de chaque boucle par servomoteur
Limitation du débit
Arrêt
Remplissage
Vidange
Rinçage
Purge

Classe de pression :

PN 6

Plage de débit:

Le débit peut être réglé dans une plage de 30 à 300 l/h.
Préréglage d'usine : Position de mise en service.
Débit maxi par collecteur de plancher chauffant : 2,5 m³/h

Pression différentielle (ΔpV):

Pression différentielle maxi.:
60 kPa (<30 dB(A))
Pression différentielle mini.:
30 – 150 l/h = 17 kPa
150 – 300 l/h = 25 kPa

Température:

Température de service maxi.: 70°C
Température de service mini.: -5°C

Matériaux:

Collecteur:
Acier inoxydable 1.4301
Raccords: Laiton nickelé.

Insert thermostatique:

Laiton
Joints toriques: EPDM
Disque: EPDM
Ressort: acier inoxydable
Mécanisme du robinet : Laiton, PPS (polyphénylène sulfure) et SPS (polystyrène syndiotactique)
Tige: acier inoxydable avec double joint torique d'étanchéité.

Indicateur de débit:

Matière plastique résistante à la chaleur et acier inoxydable. Laiton. Joints d'étanchéité EPDM.

Dispositif de remplissage, de vidange, de rinçage et de purge:

Laiton nickelé et matière plastique. Joints d'étanchéité EPDM.

Marquage :

IMI Heimeier
Capuchon de protection orange

Kits de raccordement :

Les kits de raccordement suivants sont disponibles :
- Kit de raccordement 1 avec robinets à tournant sphérique Globo.
- Kit de raccordement 2 avec vanne d'équilibrage TBV et robinet à tournant sphérique Globo.

- Kit de raccordement 3 avec séparateur de microbulles Zeparo Vent sur l'aller et désemboueur Zeparo Dirt sur le retour.
- Kit de raccordement 4 avec robinets à tournant sphérique Globo, y compris manchette pour compteur thermique sur le retour et robinet à tournant sphérique Globo avec prise pour sonde de température sur l'aller.
- Kit de raccordement 5 pour alimentation basse température à partir d'un réseau haute température avec pompe à haut rendement.
- Kit de raccordement avec vannes à boisseau sphérique, raccordement droit, inclus manchette pour compteur de calories sur le retour.
- Kit de raccordement avec vannes à boisseau sphérique, raccordement coudé, inclus manchette pour compteur de calories sur le retour.
- Mitigeur thermostatique pour chauffage radiant. Raccordement de pompe via vanne à bille.

Raccordement :

Collecteur avec écrou tournant 1" à joint plat.
Raccord circuit de chauffage G3/4 Eurocône.
Voir également les accessoires.

Raccord à la tête thermostatique et au servomoteur :

HEIMEIER M30x1,5

Articles

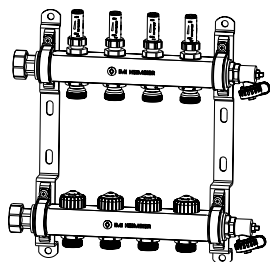
**Collecteurs pour circuit de plancher chauffant-rafraîchissant Dynacon Eclipse**

Nombre de boucles	EAN	No d'article
2	4024052964819	9340-02.800
3	4024052964918	9340-03.800
4	4024052965014	9340-04.800
5	4024052965113	9340-05.800
6	4024052965212	9340-06.800
7	4024052965311	9340-07.800
8	4024052965410	9340-08.800
9	4024052965519	9340-09.800
10	4024052965618	9340-10.800
11	4024052965717	9340-11.800
12	4024052965816	9340-12.800

**Kit de raccordement 1 avec 2 robinets à tournant sphérique Globo, DN 20**

Poignée rouge sur le départ, bleu sur le retour.

Kvs	EAN	No d'article
9,90	4024052770816	9339-01.800

Kvs = Débit en m³/h pour une perte de charge de 1 bar, la vanne étant complètement ouverte.

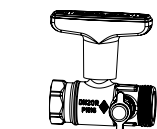
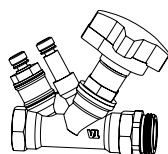
**Kit de raccordement 2 avec vanne d'équilibrage STAD et robinet à tournant sphérique Globo, DN 20**

Y compris élément de mesure pour mesure de la pression différentielle et du débit.

Kvs	q _{max} [m ³ /h]	EAN	No d'article
5,28	2,00	4024052775316	9339-02.800

Kvs = Débit en m³/h pour une perte de charge de 1 bar, la vanne étant complètement ouverte.

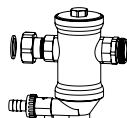
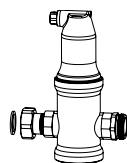
**Kit de raccordement 3 avec séparateur de microbulles Zeparo Vent sur l'aller et désemboueur Zeparo Dirt sur le retour, DN 20**

Kvs	q _{max} [m ³ /h]	EAN	No d'article
6,72	1,25	4024052775415	9339-03.800

Kvs = Débit en m³/h pour une perte de charge de 1 bar, la vanne étant complètement ouverte.

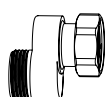
**Raccord en S**

Option au kit 3. Facilite l'installation dans les coffrets muraux.

EAN	No d'article
4024052775712	9339-00.362

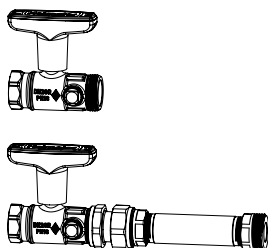

Kit de raccordement 4 avec 2 robinets à tournant sphérique Globo DN 20, y compris manchette pour compteur d'énergie sur le retour.

Robinet à tournant sphérique Globo avec raccordement pour une mesure directe sur le tuyau d'alimentation et de retour.

Kvs	EAN	No d'article
9,90	4024052775613	9339-04.800

Kvs = Débit en m³/h pour une perte de charge de 1 bar, la vanne étant complètement ouverte.
Le kit de raccordement 4 peut être monté verticalement à l'aide de coudes 1" adaptés (non inclus dans la livraison). Les tailles du boîtier pour collecteur sont ensuite sélectionnées en fonction du kit de raccordement 1

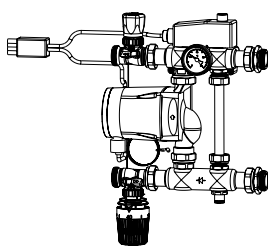

Kit de raccordement 5, poste de contrôle à valeur fixe

avec pompe à haut rendement Grundfos Alpha 2 15 - 60 130, Robinet thermostatique avec sonde applique et thermostat disjoncteur électrique de sécurité 230V, 15A.

Profondeur minimum pour l'installation des boîtiers encastrables: 125 mm

Plage de réglage tête thermostatique	Plage de réglage sonde électrique	EAN	No d'article
20 - 50°C	10 - 90°C	4024052775514	9339-05.800

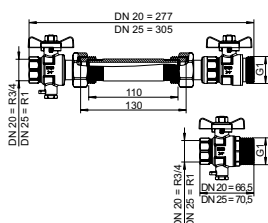

Kit de raccordement avec vannes à boisseau sphérique, raccordement droit, inclus manchette pour compteur de calories sur le retour. Vannes à bille avec raccord M10x1 pour mesure directe sur le départ et le retour.

DN	Kvs	EAN	No d'article
20	7	5902276804830	9339-04.830
25	7	5902276804847	9339-04.832

Kvs = Débit en m³/h pour une perte de charge de 1 bar, la vanne étant complètement ouverte.

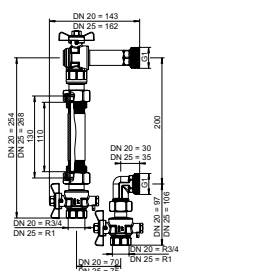

Kit de raccordement avec vannes à boisseau sphérique, raccordement coudé, inclus manchette pour compteur de calories sur le retour. Vannes à bille avec raccord M10x1 pour mesure directe sur le départ et le retour.

DN	Kvs	EAN	No d'article
20	4,6	5902276804854	9339-04.831
25	4,6	5902276804861	9339-04.833

Kvs = Débit en m³/h pour une perte de charge de 1 bar, la vanne étant complètement ouverte.

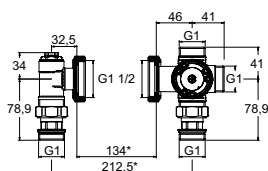

Mitigeur thermostatique pour chauffage radiant

Raccordement de pompe via vanne à bille.

Température 25 - 55 °C

DN	Kvs	EAN	No d'article
25	3,2	5902276805547	9339-15.800

*) Pompe 130 mm + joint 2x2 mm

Kvs = Débit en m³/h pour une perte de charge de 1 bar, la vanne étant complètement ouverte.

Thermomètre pour Globo

A équiper ultérieurement en remplaçant le capuchon.

Plage de température de 0 °C à 120 °C.

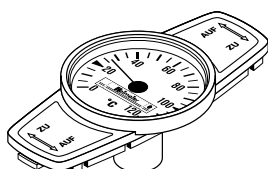

	EAN	No d'article
Rouge	4024052423316	0600-00.380
Bleu	4024052460618	0600-01.380

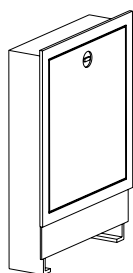

Boîtiers pour collecteurs

Boîtier encastré, profondeur d'installation 110 - 150 mm

Note : pour le kit de raccordement 5 la profondeur nécessaire est de 125 mm. Voir "Dimensions – boîtiers pour collecteur".

Taille boîtier	mm x mm	EAN	No d'article
1	490 x 710	4024052790616	9339-80.800
2	575 x 710	4024052790715	9339-81.800
3	725 x 710	4024052790814	9339-82.800
4	875 x 710	4024052790913	9339-83.800
5	1.025 x 710	4024052791019	9339-84.800
6	1.175 x 710	4024052791118	9339-85.800

Accessoires



Clé de réglage

Pour Eclipse. Couleur orange.

EAN	No d'article
4024052937714	3930-02.142

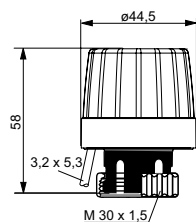

EMOtec

Servomoteur à deux points pour planchers chauffants. Avec indicateur de position en version NC. Utilisable avec tous les corps de vannes thermostatiques Heimeier. Pour les données techniques, veuillez consulter la brochure EMOtec.

Modèle	EAN	No d'article
230 V		
Fermé sans courant (NC)	4024052460359	1807-00.500
Ouvert sans courant (NO)	4024052490752	1809-00.500
24 V		
Fermé sans courant (NC)	4024052460458	1827-00.500
Ouvert sans courant (NO)	4024052491551	1829-00.500

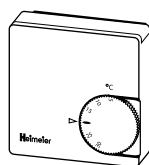

Thermostat d'ambiance

à anticipation électrothermique, sert en association avec les servomoteurs électrothermiques, à la régulation de la température ambiante.

Modèle	EAN	No d'article
230 V		
sans abaissement de température	4024052405916	1936-00.500
avec abaissement de température	4024052406111	1938-00.500
24 V		
sans abaissement de température	4024052406012	1946-00.500

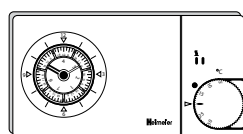

Thermostat P avec horloge analogique

Thermostat d'ambiance, électronique et à deux positions, pour la régulation de la température ambiante, avec commutateur à temps analogique sur 7 jours, signal de sortie à modulation d'impulsions en largeur et contact inverseur, libre de potentiel.

Modèle	EAN	No d'article
230 V	4024052405718	1932-00.500

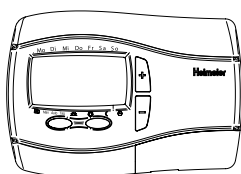

Thermostat P avec horloge digitale

Thermostat électronique 2 points pour un control indépendant de la température, avec horloge digitale, avec minuterie numérique, signal de sortie (PWM) et contact inverseur. Menu utilisable grâce à quatre boutons.

Modèle	EAN	No d'article
230 V	4024052763610	1932-01.500

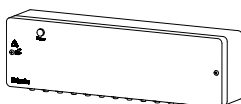

Distributeur

Appareil de câblage des thermostats et moteurs électrothermiques. Pour plancher chauffant-rafraîchissant (régime été/hiver). Possibilité de basculer entre chauffage et refroidissement à l'aide d'un signal extérieur. Système intégré d'optimisation de la consommation de la pompe. 6 zones (pièces) au maximum. Se branche sur une prise 230 V power socket.

EAN	No d'article
4024052891115	1612-00.000

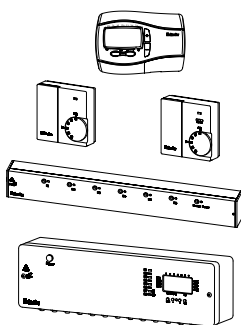

Radiocontrol F

Système radio pour régulation individuelle de la température ambiante pour le chauffage ou le refroidissement au sol, au mur et au plafond, en combinaison avec des servomoteurs électrothermiques Tout Ou Rien (EMO T/EMOtec par ex.).

Thermostat d'ambiance

Thermostat électronique sur pile à « logique flou », pile incluse.

Modèle transmetteur	EAN	No d'article
Avec horloge digitale, piles incluses	4024052763511	1640-02.500
Sans commutateur, piles incluses	4024052556915	1640-01.500
Avec commutateur, piles incluses	4024052556816	1640-00.500

Unité centrale

Elle capte les signaux radio de l'émetteur d'ambiance. Avec 8 canaux de sortie pour le raccordement des servomoteurs électrothermiques.

Modèle	EAN	No d'article
6 canaux de sortie sans horloge	4024052557011	1641-00.000
8 canaux de sortie sans horloge	4024052557110	1642-00.000

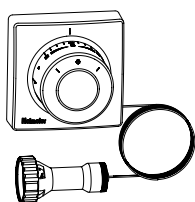

Tête thermostatique F

Commande à distance avec bulbe intégré. Thermostat élément liquide.

Plage des valeurs de consigne de 6 °C à 27 °C.

Longueur du tube capillaire [m]	EAN	No d'article
2,00 (6.56 ft)	4024052191017	2802-00.500
5,00 (16.4 ft)	4024052191819	2805-00.500
10,00 (32.81 ft)	4024052192717	2810-00.500



Volant manuel

Pour tous les corps de robinets thermostatiques HEIMEIER avec raccordement direct et couvercle d'obturation, couleur blanche.

EAN	No d'article
4024052323494	1303-01.325

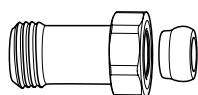

Raccord rallonge

Pour le raccordement de tubes plastiques, en cuivre, en acier de précision ou multicouche.
Pour robinets avec raccord fileté mâle G3/4.
Laiton nickelé.

	L	EAN	No d'article
G3/4 x G3/4	25	4024052298310	9713-02.354
G3/4 x G3/4	50	4024052298419	9714-02.354

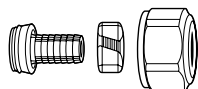

Raccord à compression

Pour tube PER suivant norme DIN 4726, ISO 10508. PE-X: DIN 16892/16893, EN ISO 15875;
PB: DIN 16968/16969.
Pour raccord mâle G3/4 suivant norme DIN EN 16313 (Eurocone).
Laiton nickelé.

Tube Ø	EAN	No d'article
12x1,1	4024052136018	1315-12.351
14x2	4024052134618	1311-14.351
16x1,5	4024052136117	1315-16.351
16x2	4024052134816	1311-16.351
17x2	4024052134915	1311-17.351
18x2	4024052135110	1311-18.351
20x2	4024052135318	1311-20.351

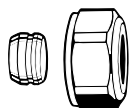

Raccord à compression

Pour tube cuivre ou acier de précision suivant norme DIN EN 1057/10305-1/2.
Pour raccord mâle G3/4 suivant norme DIN EN 16313 (Eurocone).
Étanchéité métal/métal.
Laiton nickelé.

Pour les tubes de 0,8 – 1 mm d'épaisseur, prévoir des douilles de renfort. Observez les instructions du fabricant de tubes.

Tube Ø	EAN	No d'article
12	4024052214211	3831-12.351
14	4024052214310	3831-14.351
15	4024052214617	3831-15.351
16	4024052214914	3831-16.351
18	4024052215218	3831-18.351

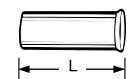

Douille de support

Pour tube cuivre ou acier de précision de 1 mm d'épaisseur.
Laiton.

Tube Ø	L	EAN	No d'article
12	25,0	4024052127016	1300-12.170
15	26,0	4024052127917	1300-15.170
16	26,3	4024052128419	1300-16.170
18	26,8	4024052128815	1300-18.170

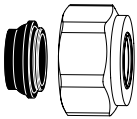

Raccord à compression

Pour tube cuivre ou acier suivant norme DIN EN 1057/10305-1/2 et tube en acier inoxydable.
 Pour raccord mâle G3/4 suivant norme DIN EN 16313 (Eurocone).
 Etanchéité par joint souple, maxi. 95°C.
 Laiton nickelé.

Tube Ø	EAN	No d'article
15	4024052515851	1313-15.351
18	4024052516056	1313-18.351



Raccord à compression

Pour tube multicouche, conformément à EN 16836.
 Pour raccord mâle G3/4, conformément à DIN EN 16313 (Eurocône).
 Laiton nickelé.

Tube Ø	EAN	No d'article
16x2	4024052137312	1331-16.351

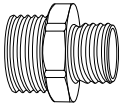

Raccordement

Pour le raccordement de tubes en PER, en cuivre, en acier de précision ou multicouche.
 Laiton nickelé.

	L	EAN	No d'article
G3/4 x R1/2	26	4024052308415	1321-12.083

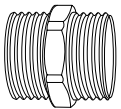

Nipple double

Pour l'assemblage de tubes en PER, en cuivre, en acier de précision ou multicouche.
 Laiton nickelé.

	EAN	No d'article
G3/4 x G3/4	4024052136315	1321-03.081

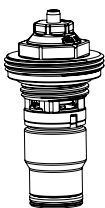

Remplacement de l'insert thermostatique

Avec limiteur de débit pour Dynacon Eclipse.

	EAN	No d'article
	4024052966714	9340-00.300



Indicateur de débit Dynacon Eclipse

Insert de rechange.

	EAN	No d'article
	4024052979615	9340-00.101

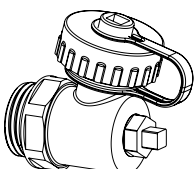

Pièce d'extrémité orientable 1/2" pour remplissage, vidange, purge

	EAN	No d'article
1/2"	4024052989218	9321-00.102

Dimensions – collecteur et kits de raccordement

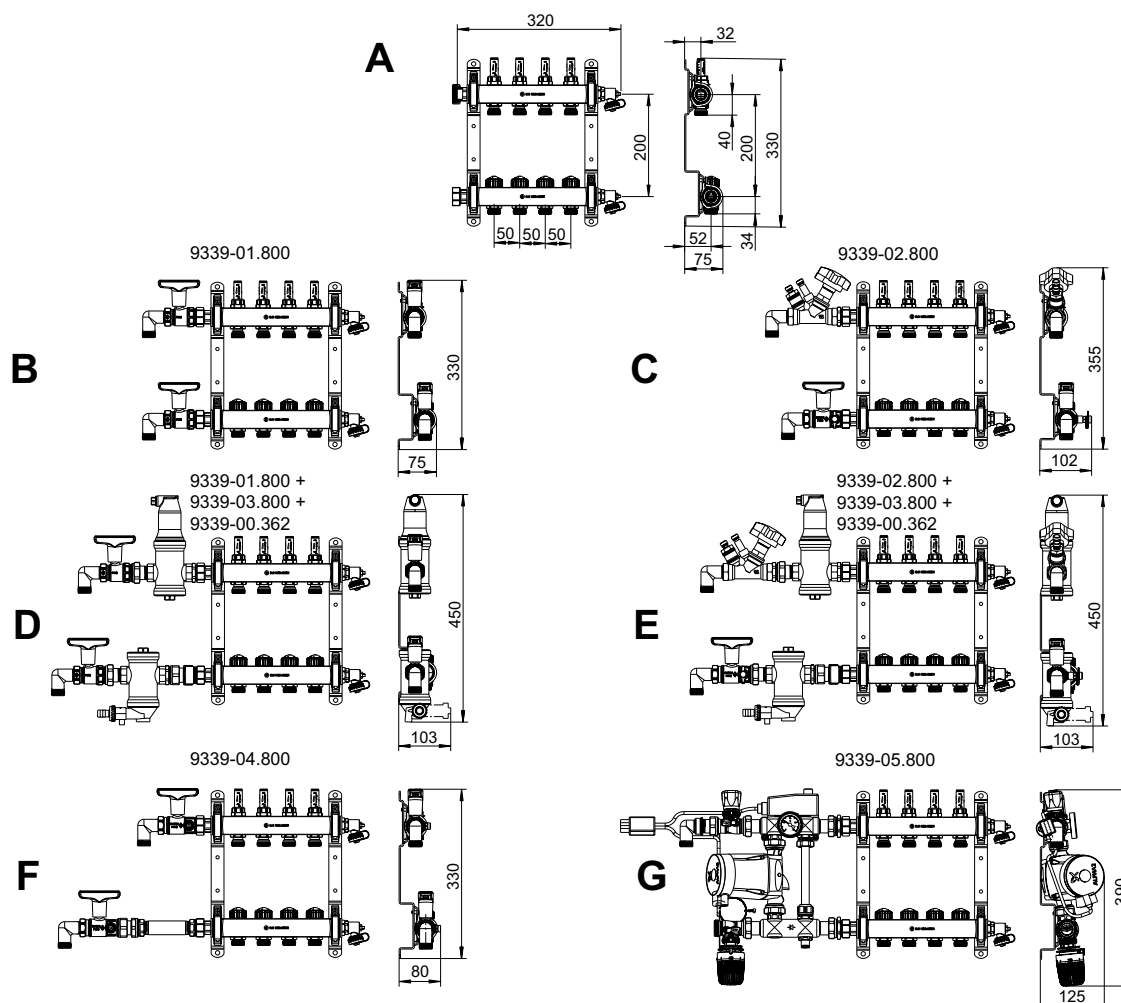

	Collecteur, nombre de boucles	2	3	4	5	6	7	8	9	10	11	12
A	Longueur [mm]	220	270	320	370	420	470	520	570	620	670	720
B	Longueur, dont kit 1 + coude 50 mm *	355	405	455	505	555	605	655	705	755	805	855
	Taille boîtier	1	1	2	2	3	3	3	4	4	4	5
C	Longueur, dont kit 2 + coude 50 mm *	390	440	490	540	590	640	690	740	790	840	890
	Taille boîtier	1	2	2	3	3	3	4	4	4	5	5
D	Longueur, dont kit 1 et kit 3 + coude 50 mm *	530	580	630	680	730	780	830	880	930	980	1030
	Taille boîtier	3	3	3	4	4	4	5	5	5	6	6
E	Longueur, dont kit 2 et kit 3 + coude 50 mm *	535	585	635	685	735	785	835	885	935	985	1035
	Taille boîtier	3	3	3	4	4	4	5	5	5	6	6
F	Longueur, dont kit 4 + coude 50 mm *	505	555	605	655	705	755	805	855	905	955	1005
	Taille boîtier	2	3	3	3	4	4	4	5	5	5	6
G	Longueur, dont kit 5 Poste de contrôle à valeur fixe	560	610	660	710	760	810	860	910	960	1010	1060
	Taille boîtier	3	3	3	4	4	4	5	5	5	6	6

*) Fourni sans coude

Dimensions – boîtiers pour collecteur

9339-80/81...800

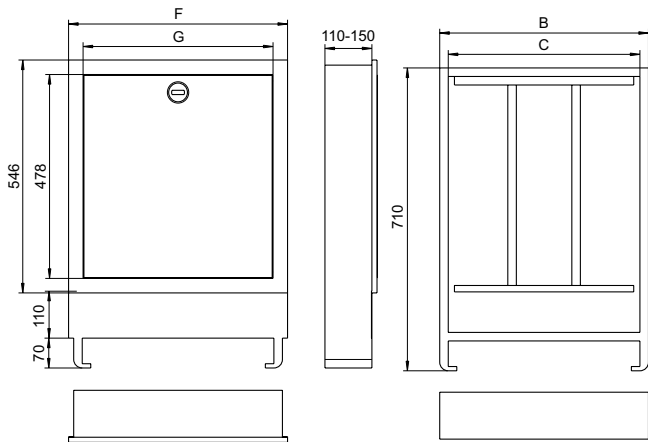

Dimension	Boîtiers pour collecteur L x H [mm]	Construction de la coquille L x H [mm]	B	C	F	G
Pose encastré, profondeur d'installation 110 - 150 mm						
1	490 x 710	510 x 730	489	449	513	445
2	575 x 710	595 x 730	574	534	598	530
3	725 x 710	745 x 730	724	684	748	680
4	875 x 710	895 x 730	874	834	898	830
5	1025 x 710	1045 x 730	1024	984	1048	980
6	1175 x 710	1195 x 730	1174	1134	1198	1130

Note : pour le kit de raccordement 5 la profondeur minimum est de 125 mm

Robinetts de réglage pour chauffage par le sol

Robinetts avec insert thermostatique et tés

Robinetts avec insert thermostatique et tés spécialement conçus pour les installations de chauffage par le sol.



Caractéristiques techniques

Application :

Plancher chauffant-rafraichissant basse température

Fonctions :

Robinet de réglage :
Régulation
Arrêt
Robinet de retour :
Préréglage
Arrêt

Dimensions :

DN 15

Classe de pression :

PN 10

Température :

Température de service maxi. : 120°C
Température de service mini. : -10°C

Matériaux :

Robinet de réglage :
Corps de robinet : Bronze industriel résistant à la corrosion.
Joints toriques : Caoutchouc EPDM
Clapet : Caoutchouc EPDM
Ressort de rappel : Acier inoxydable
Mécanisme du robinet : Laiton
L'ensemble du mécanisme thermostatique peut être remplacé avec l'outil sans qu'il soit nécessaire de purger l'installation.
Tige : Tige en acier inoxydable avec étanchéité par double joint torique. Le joint torique extérieur peut être remplacé sous pression.

Robinet de retour :
Corps de robinet : Bronze industriel résistant à la corrosion
Mécanisme du robinet : Laiton
Tiges : Laiton
Joints toriques : EPDM

Marquage :

THE, flèche de sens d'écoulement

Raccordement :

Raccord Rp1/2, filetage femelle du manchon.
Raccord R1/2, raccordement.
Chacune des deux extrémités du raccord avec filetage mâle G3/4 pour raccordements.
Voir également les accessoires.

Articles

Robinet de réglage de départ avec mécanisme thermostatique

Droit DN 15 (1/2")

Raccord Rp 1/2, filetage femelle du manchon

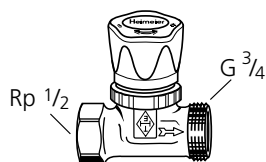

Modèle	Kv Ecart	Kvs	EAN	No d'article
1 K / 2 K				
Avec volant manuel	0,38 / 0,79	1,70	4024052132317	1302-02.000
Sans volant manuel mais avec capuchon protecteur	0,38 / 0,79	1,70	4024052136414	1322-02.000

Raccord R 1/2, raccordement

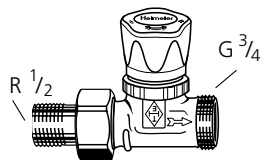

Modèle	Kv Ecart	Kvs	EAN	No d'article
1 K / 2 K				
Avec volant manuel	0,38 / 0,79	1,70	4024052133413	1304-02.000

Chacune des deux extrémités du raccord avec filetage mâle G 3/4 pour raccordements

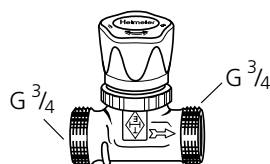

Modèle	Kv Ecart	Kvs	EAN	No d'article
1 K / 2K				
Avec volant manuel	0,38 / 0,79	1,70	4024052133918	1308-02.000
Sans volant manuel mais avec capuchon protecteur	0,38 / 0,79	1,70	4024052136711	1328-02.000

Té de retour

Droit DN 15 (1/2")

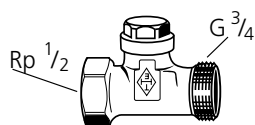

Modèle	Kvs	EAN	No d'article
Raccord Rp 1/2 à filetage femelle du manchon	1,31	4024052119615	0402-02.000

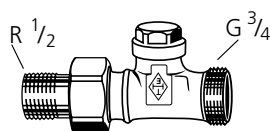

Modèle	Kvs	EAN	No d'article
Raccord R 1/2 à visser	1,31	4024052119813	0404-02.000

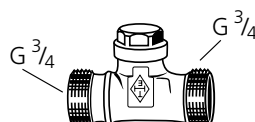

Modèle	Kvs	EAN	No d'article
Des deux côtés avec raccord mâle G 3/4 à visser	1,31	4024052119912	0408-02.000

Kv/Kvs = débit en m³/h pour une perte de charge de 1 bar.

Accessoires



Volant manuel

Pour tous les corps de robinets thermostatiques HEIMEIER avec raccordement direct et couvercle d'obturation, couleur blanche.

	EAN	No d'article
	4024052323494	1303-01.325

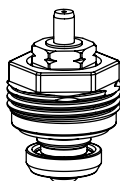

Mécanisme thermostatique

Mécanisme de rechange. Presse-étoupe avec marquage noir.

	EAN	No d'article
	4024052132614	1302-02.300

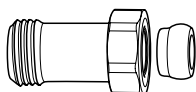

Raccord rallonge

Pour le raccordement de tubes plastiques, en cuivre, en acier de précision ou multicouche.
Pour robinets avec raccord fileté mâle G3/4.
Laiton nickelé.

	L	EAN	No d'article
G3/4 x G3/4	25	4024052298310	9713-02.354
G3/4 x G3/4	50	4024052298419	9714-02.354

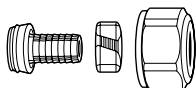

Raccord à compression

Pour tube PER, conformément à DIN 4726, ISO 10508.
PE-X: DIN 16892/16893, EN ISO 15875;
PB: DIN 16968/16969.
Raccord mâle G3/4, conformément à la norme EN 16313 (Eurocône).
Laiton nickelé.

Tube Ø	EAN	No d'article
12x1,1	4024052136018	1315-12.351
14x2	4024052134618	1311-14.351
16x1,5	4024052136117	1315-16.351
16x2	4024052134816	1311-16.351
17x2	4024052134915	1311-17.351
18x2	4024052135110	1311-18.351
20x2	4024052135318	1311-20.351

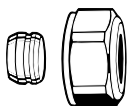

Raccord à compression

Pour tube cuivre ou acier de précision suivant norme DIN EN 1057/10305-1/2.
Pour raccord mâle G3/4 suivant norme DIN EN 16313 (Eurocône).
Étanchéité métal/métal.
Laiton nickelé.
Pour les tubes de 0,8 – 1 mm d'épaisseur, prévoir des douilles de renfort. Observez les instructions du fabricant de tubes.

Tube Ø	EAN	No d'article
12	4024052214211	3831-12.351
14	4024052214310	3831-14.351
15	4024052214617	3831-15.351
16	4024052214914	3831-16.351
18	4024052215218	3831-18.351



Douille de support

Pour tube cuivre ou acier de précision de 1 mm d'épaisseur.
Laiton.

Tube Ø	L	EAN	No d'article
12	25,0	4024052127016	1300-12.170
15	26,0	4024052127917	1300-15.170
16	26,3	4024052128419	1300-16.170
18	26,8	4024052128815	1300-18.170

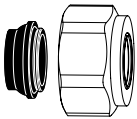

Raccord à compression

Pour tube cuivre ou acier suivant norme DIN EN 1057/10305-1/2 et tube en acier inoxydable.
Pour raccord mâle G3/4 suivant norme DIN EN 16313 (Eurocone).
Étanchéité par joint souple, maxi. 95°C.
Laiton nickelé.

Tube Ø	EAN	No d'article
15	4024052515851	1313-15.351
18	4024052516056	1313-18.351



Raccord à compression

Pour tube multicouche, conformément à EN 16836.
Pour raccord mâle G3/4, conformément à DIN EN 16313 (Eurocône).
Laiton nickelé.

Tube Ø	EAN	No d'article
16x2	4024052137312	1331-16.351

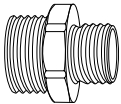

Raccordement

Pour le raccordement de tubes en PER, en cuivre, en acier de précision ou multicouche.
Laiton nickelé.

	L	EAN	No d'article
G3/4 x R1/2	26	4024052308415	1321-12.083

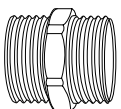

Nipple double

Pour l'assemblage de tubes en PER, en cuivre, en acier de précision ou multicouche.
Laiton nickelé.

	EAN	No d'article
G3/4 x G3/4	4024052136315	1321-03.081

Multibox Eclipse

Coffret encastré de régulation de la température par pièce, avec limitation automatique du débit, pour systèmes de chauffage par le sol

Le Multibox Eclipse est utilisé pour le contrôle individuel décentralisé de la température ambiante ou pour la limitation maximale de la température du retour dans les systèmes de chauffage par le sol. Impossibilité de dépassement du débit demandé. Compensation jusqu'à 6° de chaque côté en cas de montage non perpendiculaire. Couvercle avec vissage dissimulé. Souplesse de montage pour tous les types de murs, compensation de profondeur de 30 mm.



Caractéristiques techniques

Applications:

Systèmes de chauffage par le sol, muraux, systèmes combinés sol-radiateurs

Fonctions :

Multibox Eclipse K:

Régulation de la température de pièces individuelles,

Limitation automatique du débit,

Arrêt,

Purge

Multibox Eclipse RTL:

Limitation maximale de la température du retour,

Limitation automatique du débit,

Arrêt,

Purge

Multibox Eclipse K-RTL:

Régulation de la température de pièces individuelles,

Limitation maximale de la température du retour,

Arrêt,

Purge

Dimensions:

Corps de robinet DN 15. La profondeur de montage du coffret encastré est de 60 mm.

Souplesse de montage grâce à un écartement variable entre le coffret encastré et le couvercle de 30 mm maximum.

Le couvercle peut compenser le montage incliné du boîtier mural jusqu'à 6° par côté.

Voir aussi Dimensions.

Classe de pression:

PN 10

Plage de réglage:

Tête thermostatique K : 6 °C à 28°C

Limiteur de température de circuit de retour (RTL) : 0 °C à 50°C

Températures:

Température de service maxi. : 90°C

Température de service mini. : -10°C

Pour tous les modèles Multibox, s'assurer que la température de la canalisation montante de l'installation convient à la conception du système de chauffage par le sol.

Voir aussi Informations.

Plage de débit:

Le débit peut être ajusté dans la plage:

10-150 l/h.

Préréglage d'usine : Position de mise en service.

Pression différentielle (Δp_V):

Pression différentielle maxi:

60 kPa (<30 dB(A))

Pression différentielle mini:

10 – 100 l/h = 10 kPa

100 – 150 l/h = 15 kPa

Matériaux:

Corps : Bronze résistant à la corrosion

Joints toriques : Caoutchouc EPDM

Disque : Caoutchouc EPDM

Ressort de rappel : Acier inoxydable

Insert : Laiton, PPS (polyphénylène sulfure) et SPS (polystyrène syndiotactique).

Tige : Acier NIRO, avec deux joints toriques. Le joint extérieur peut être remplacé sous pression.

Pièces en plastique : ABS et PA.

Sonde de température : Tête thermostatique K avec sonde remplie de liquide. Limiteur de température de circuit de retour (RTL) rempli de matière de dilatation.

Traitement de surface:

Couvercle et capot gradué apparent blanc RAL 9016.

Marquage:

THE, flèche de sens d'écoulement, II+- Désignation.

Raccordement des tuyauteries:

Raccord côté tube G3/4 par cône adapté aux bagues à compression pour tubes en plastique, en cuivre, en acier de précision et multicouche.

Articles

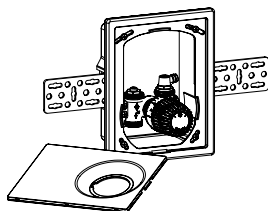

Multibox Eclipse K

Avec robinet thermostatique

Couleur	EAN	No d'article
Plaque de montage et tête thermostatique K blanc RAL 9016	4024052902415	9318-00.800

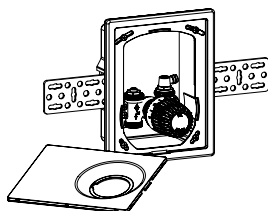

Multibox Eclipse RTL

Avec limiteur de température retour (RTL)

Couleur	EAN	No d'article
Plaque de montage et tête thermostatique blanc RAL 9016	4024052902514	9319-00.800

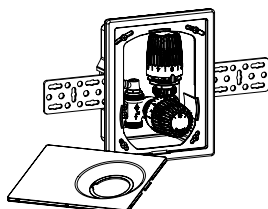

Multibox Eclipse K-RTL

Avec robinet thermostatique et limiteur de température retour (RTL)

Couleur	EAN	No d'article
Plaque de montage et tête thermostatique K blanc RAL 9016	4024052902316	9317-00.800

Accessoires



Clé de réglage

Pour Eclipse. Couleur orange.

EAN	No d'article
4024052937714	3930-02.142

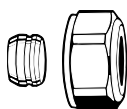

Raccord à compression

Pour tube cuivre ou acier de précision suivant norme DIN EN 1057/10305-1/2.

Pour raccord mâle G3/4 suivant norme DIN EN 16313 (Eurocone).

Étanchéité métal/métal.

Laiton nickelé.

Pour les tubes de 0,8 – 1 mm d'épaisseur, prévoir des douilles de renfort. Observez les instructions du fabricant de tubes.

Tube Ø	EAN	No d'article
12	4024052214211	3831-12.351
15	4024052214617	3831-15.351
16	4024052214914	3831-16.351
18	4024052215218	3831-18.351

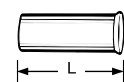

Douille de support

Pour tube cuivre ou acier de précision de 1 mm d'épaisseur.

Laiton.

Tube Ø	L	EAN	No d'article
12	25,0	4024052127016	1300-12.170
15	26,0	4024052127917	1300-15.170
16	26,3	4024052128419	1300-16.170
18	26,8	4024052128815	1300-18.170

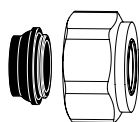
**Raccord à compression**

Pour tube cuivre ou acier suivant norme DIN EN 1057/10305-1/2 et tube en acier inoxydable.

Pour raccord mâle G3/4 suivant norme DIN EN 16313 (Eurocone).

Etanchéité par joint souple, maxi. 95°C.

Laiton nickelé.

Tube Ø	EAN	No d'article
15	4024052515851	1313-15.351
18	4024052516056	1313-18.351

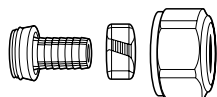
**Raccord à compression**

Pour tube PER suivant norme DIN 4726, ISO 10508. PE-X: DIN 16892/16893, EN ISO 15875;

PB: DIN 16968/16969.

Pour raccord mâle G3/4 suivant norme DIN EN 16313 (Eurocone).

Laiton nickelé.

Tube Ø	EAN	No d'article
14x2	4024052134618	1311-14.351
16x2	4024052134816	1311-16.351
17x2	4024052134915	1311-17.351
18x2	4024052135110	1311-18.351
20x2	4024052135318	1311-20.351

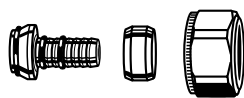
**Raccord à compression**

Pour tube multicouche, conformément à EN 16836.

Pour raccord mâle G3/4, conformément à DIN EN 16313 (Eurocône).

Laiton nickelé.

Tube Ø	EAN	No d'article
16x2	4024052137312	1331-16.351

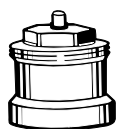
**Extension de tige pour tête thermostatique K avec Multibox Eclipse K et Multibox Eclipse K-RTL**

lorsque la profondeur de montage maximale a été dépassée.

L	EAN	No d'article
Laiton nickelé		
20	4024052528813	2201-20.700
30	4024052528912	2201-30.700
Plastique, noir		
15	4024052553310	2001-15.700
30	4024052165018	2002-30.700

**Extension de tige pour tête thermostatique RTL avec Multibox Eclipse RTL**

Lorsque la profondeur de montage maximale a été dépassée.

Laiton nickelé.

L	EAN	No d'article
20	4024052500215	9153-20.700

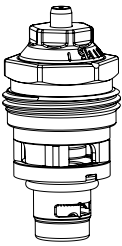

Remplacement de l'insert thermostatique

Avec limiteur de débit pour Eclipse.

	EAN	No d'article
	4024052940912	3930-02.300

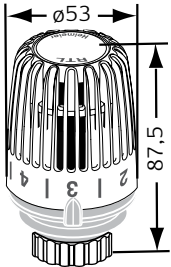

Tête thermostatique RTL spéciale pour Multibox Eclipse RTL pour le contrôle de la température de retour

Blanc RAL 9016.

Plage de réglage	EAN	No d'article
0 °C - 50 °C	4024052595112	6510-00.500

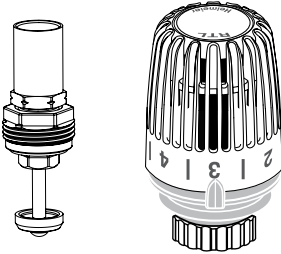

Insert thermostatique RTL et tête thermostatique RTL

Spécial pour conversion du Multibox K/Multibox Eclipse K en Multibox K-RTL/Multibox Eclipse K-RTL.

	EAN	No d'article
Insert thermostatique RTL	4024052497812	9303-00.300
Tête thermostatique RTL	4024052275311	6500-00.500

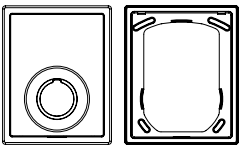

Châssis et couvercle

Pièce de rechange pour Multibox K/Multibox Eclipse K, Multibox RTL/Multibox Eclipse RTL et Multibox K-RTL/Multibox Eclipse K-RTL.

Colour	EAN	No d'article
blanc RAL 9016	4024052489671	9300-00.800

Multibox K, RTL et K-RTL

Coffret encastré pour la régulation par pièces de chauffages par le sol

Les Multibox K, RTL et K-RTL sont utilisés pour le contrôle décentralisé ou chauffage au sol.



Caractéristiques techniques

Applications:

Systèmes de chauffage par le sol, muraux, systèmes combinés sol-radiateurs

Fonctions:

Multibox K:

Régulation de la température ambiante, Préréglage (V-exact II), Arrêt, Purge

Multibox RTL:

La limitation maximale de la température de retour, Préréglage, Arrêt, Purge

Multibox K-RTL:

Régulation de la température ambiante, La limitation maximale de la température de retour, Préréglage (V-exact II), Arrêt, Purge

Dimensions:

Corps de vanne DN 15.
La profondeur de montage du coffret encastré est de 60 mm seulement. Souplesse de montage grâce à un écartement variable entre le coffret encastré et le couvercle de 30 mm maximum.
Le couvercle peut compenser une inclinaison du coffret encastré jusqu'à 6° par côté.
Voir également Dimensions.

Classe de pression:

PN 10

Plage de la réglage:

Tête thermostatique K: de 6 °C à 28 °C
Limiteur de température de retour RTL: de 0 °C à 50 °C

Température:

Température de service maxi.: 90 °C
Température de service mini.: 2 °C
Pour tous les modèles Multibox, s'assurer que la température de la canalisation montante de l'installation convient à la conception du système de chauffage par le sol.
Voir Information!

Matériaux:

Corps de robinet : Bronze industriel résistant à la corrosion.
Joints toriques : caoutchouc EPDM
Clapet : caoutchouc EPDM
Ressort de rappel : Acier inoxydable
Mécanisme du robinet : Laiton, PPS (polyphénylène sulfure) et SPS (polystyrène syndiotactique).
Tige : Tige en acier inoxydable avec étanchéité par double joint torique. Le joint torique extérieur peut être remplacé sous pression
Pièces de plastique ABS et PA.
Capteur : Tête thermostatique F avec bulbe liquide. Limiteur de température de retour (RTL) rempli d'un fluide dilatable.

Traitement de surface:

Tous les modèles au choix avec couvercle et capot gradué apparent blanc RAL 9016 ou chromé.

Marquage:

THE, flèche de sens d'écoulement, II+-
Désignation.

Raccordement des tuyauteries:

Raccord côté tube G3/4 par cône adapté aux bagues à compression pour tubes en plastique, en cuivre, en acier de précision et multicouche.

Articles

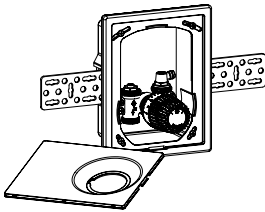

Multibox K

Avec robinet thermostatique

Colour	EAN	No d'article
K blanc RAL 9016	4024052465019	9302-00.800

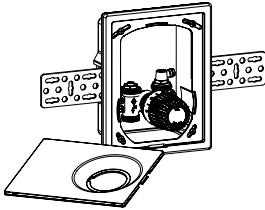

Multibox RTL

Avec limiteur de température retour (RTL)

Colour	EAN	No d'article
RTL blanc RAL 9016	4024052465217	9304-00.800
RTL chromé	4024052465316	9304-00.801

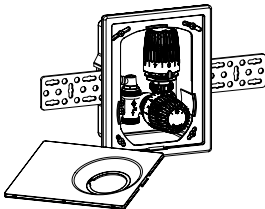

Multibox K-RTL

Avec robinet thermostatique et limiteur de température retour (RTL)

Colour	EAN	No d'article
K blanc RAL 9016	4024052461707	9301-00.800
K chromé	4024052464913	9301-00.801

Multibox F

Coffret encastré pour la régulation par pièces de chauffages par le sol

Le Multibox F est utilisé pour le contrôle décentralisé de la température ambiante ou le chauffage sol.



Caractéristiques techniques

Applications:

Systèmes de chauffage par le sol, les systèmes de chauffage muraux.

Fonctions:

Régulation de la température ambiante, Préréglage, Arrêt, Purge

Dimensions:

Corps DN 15.

La boîte d'encastrement a une profondeur totale de 60 mm.

Montage flexible grâce à un espacement variable entre le coffret encastré et la couverture jusqu'à 30 mm.

Parle biais d'un tube capillaire, le bulbe liquide de la tête thermostatique agit sur le robinet.

Le couvercle est utilisable même lors d'un montage incliné (max 6°) de la boîte d'encastrement.

Voir Dimensions.

Classe de pression:

PN 10

Plage de la réglage:

Tête thermostatique F: de 6 °C à 28 °C

Température:

Température de service maxi.: 90 °C

Température de service mini.: 2 °C

Pour tous les modèles Multibox, s'assurer que la température de la canalisation montante de l'installation convient à la conception du système de chauffage par le sol.

Voir Information!

Matériaux:

Corps de robinet : Bronze industriel résistant à la corrosion.

Joints toriques : caoutchouc EPDM

Clapet : caoutchouc EPDM

Ressort de rappel : Acier inoxydable

Mécanisme du robinet : Laiton, PPS (polyphénylène sulfure) et SPS (polystyrène syndiotactique).

Tige : Tige en acier inoxydable avec étanchéité par double joint torique. Le joint torique extérieur peut être remplacé sous pression.

Pièces de plastique ABS et PA.

Capteur : Tête thermostatique F avec bulbe liquide

Traitement de surface:

Couvercle et capuchon avec graduation blanc RAL 9016.

Marquage:

THE, flèche de sens d'écoulement, II+ Désignation.

Raccordement des tuyauteries:

Raccord côté tube G3/4 par cône adapté aux bagues à compression pour tubes en plastique, en cuivre, en acier de précision et multicouche.

Articles

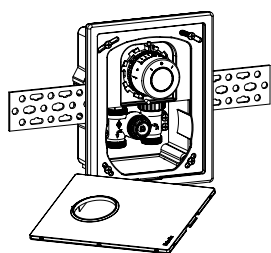

Multibox F

Avec robinet thermostatique

Colour	EAN	No d'article
Clanc RAL 9016	4024052508815	9306-00.800

Multibox C/E et C/RTL

Coffret encastré pour la régulation par pièces de chauffages par le sol avec couvercle fermé

Les Multibox C/E et C/RTL avec couvercles fermés sont utilisés pour le contrôle décentralisé de la température ou du chauffage sol.



Caractéristiques techniques

Applications:

Systèmes de chauffage par le sol, muraux, systèmes combinés sol-radiateurs

Fonctions:

Multibox C/E:

Régulation par pièce de la température ambiante avec des servomoteurs thermiques ou motorisés ou avec la tête thermostatique à distance F.

Préréglage

Arrêt

Purge

Multibox C/RTL:

La limitation maximale de la température de retour

Préréglage

Arrêt

Purge

Dimensions:

Corps de vanne DN 15.

La profondeur de montage du coffret encastré est de 60 mm seulement.

Souplesse de montage grâce à un écartement variable entre le coffret encastré et le couvercle de 30 mm maximum.

Le couvercle peut compenser une inclinaison du coffret encastré jusqu'à 6° par côté.

Voir également Dimensions.

Classe de pression:

PN 10

Plage de la réglage:

Limiteur de température de retour RTL: de 0 °C à 50 °C

Température:

Température de service maxi.: 90 °C

Température de service mini.: 2 °C

Pour tous les modèles Multibox, s'assurer que la température de la canalisation montante de l'installation convient à la conception du système de chauffage par le sol.

Voir Information!

Matériaux:

Corps de robinet : Bronze industriel résistant à la corrosion.

Joints toriques : caoutchouc EPDM

Clapet : caoutchouc EPDM

Ressort de rappel : Acier inoxydable

Mécanisme du robinet : Laiton, PPS (polyphénylène sulfure) et SPS (polystyrène syndiotactique).

Tige : Tige en acier inoxydable avec étanchéité par double joint torique. Le joint torique extérieur peut être remplacé sous pression.

Pièces de plastique ABS et PA

Capteur : Limiteur de température de retour (RTL) rempli d'un fluide dilatable.

Traitement de surface:

Couvercle blanc RAL 9016.

Marquage:

THE, flèche de sens d'écoulement, II+ Désignation.

Raccordement des tuyauteries:

Raccord côté tube G3/4 par cône adapté aux bagues à compression pour tubes en plastique, en cuivre, en acier de précision et multicouche.

Articles

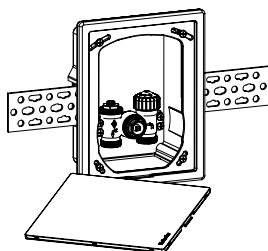

Multibox C/E

Avec insert thermostatique pour mécanisme de commande ou régulateur à distance

Colour	EAN	No d'article
Couvercle blanc RAL 9016	4024052519118	9308-00.800

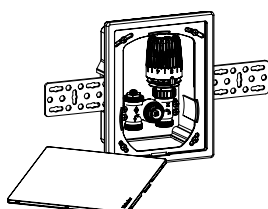

Multibox C/RTL

Avec limiteur de température du circuit de retour (RTL)

Colour	EAN	No d'article
Couvercle blanc RAL 9016	4024052507818	9303-00.800

Accessoires

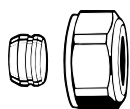
**Raccord à compression**

Pour tube cuivre ou acier de précision suivant norme DIN EN 1057/10305-1/2.

Pour raccord mâle G3/4 suivant norme DIN EN 16313 (Eurocone).

Étanchéité métal/métal.

Laiton nickelé.

Pour les tubes de 0,8 – 1 mm d'épaisseur, prévoir des douilles de renfort. Observez les instructions du fabricant de tubes.

Tube Ø	EAN	No d'article
12	4024052214211	3831-12.351
15	4024052214617	3831-15.351
16	4024052214914	3831-16.351
18	4024052215218	3831-18.351

**Douille de support**

Pour tube cuivre ou acier de précision de 1 mm d'épaisseur.

Laiton.

Tube Ø	L	EAN	No d'article
12	25,0	4024052127016	1300-12.170
15	26,0	4024052127917	1300-15.170
16	26,3	4024052128419	1300-16.170
18	26,8	4024052128815	1300-18.170

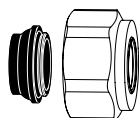
**Raccord à compression**

Pour tube cuivre ou acier suivant norme DIN EN 1057/10305-1/2 et tube en acier inoxydable.

Pour raccord mâle G3/4 suivant norme DIN EN 16313 (Eurocone).

Étanchéité par joint souple, maxi. 95°C.

Laiton nickelé.

Tube Ø	EAN	No d'article
15	4024052515851	1313-15.351
18	4024052516056	1313-18.351

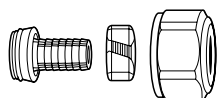
**Raccord à compression**

Pour tube PER suivant norme DIN 4726, ISO 10508. PE-X: DIN 16892/16893, EN ISO 15875;

PB: DIN 16968/16969.

Pour raccord mâle G3/4 suivant norme DIN EN 16313 (Eurocone).

Laiton nickelé.

Tube Ø	EAN	No d'article
14x2	4024052134618	1311-14.351
16x2	4024052134816	1311-16.351
17x2	4024052134915	1311-17.351
18x2	4024052135110	1311-18.351
20x2	4024052135318	1311-20.351

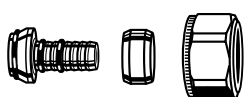

Raccord à compression

Pour tube multicouche, conformément à EN 16836.

Pour raccord mâle G3/4, conformément à DIN EN 16313 (Eurocône).

Laiton nickelé.

Tube Ø	EAN	No d'article
16x2	4024052137312	1331-16.351

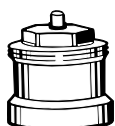

Extension de tige pour tête thermostatique K avec Multibox K et Multibox K-RTL

Lorsque la profondeur de montage maximale a été dépassée.

L	EAN	No d'article
Laiton nickelé		
20	4024052528813	2201-20.700
30	4024052528912	2201-30.700
Plastique, noir		
15	4024052553310	2001-15.700
30	4024052165018	2002-30.700

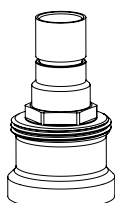

Extension de tige pour tête thermostatique RTL avec Multibox RTL

Lorsque la profondeur de montage maximale a été dépassée.

Laiton nickelé.

L	EAN	No d'article
20	4024052500215	9153-20.700

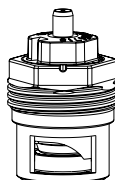

Insert de remplacement V-exact II pour Multibox K et Multibox K-RTL depuis 08.2013

Pour corps avec marquage II.

EAN	No d'article
4024052841417	3700-02.300

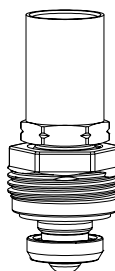

Insert thermostatique spécial pour Multibox RTL depuis 08.2013

Pour corps avec marquage II.

EAN	No d'article
4024052909711	1305-02.300

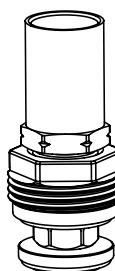

Insert thermostatique spécial pour Multibox RTL jusqu'en 08.2013

Pour sens de circulation inversé lorsque les conduites d'entrée et de retour sont permutées.

EAN	No d'article
4024052492619	9304-03.300

EAN	No d'article
4024052450992	9301-02.300

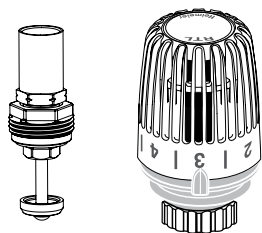

Insert thermostatique RTL et tête thermostatique RTL

Spécial pour conversion du Multibox K/Multibox Eclipse K en Multibox K-RTL/Multibox Eclipse K-RTL.

	EAN	No d'article
Insert thermostatique RTL	4024052497812	9303-00.300
Tête thermostatique RTL	4024052275311	6500-00.500

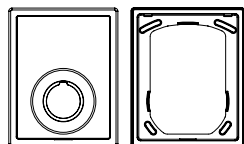

Châssis et couvercle

Pièce de rechange pour Multibox K/Multibox Eclipse K, Multibox RTL/Multibox Eclipse RTL et Multibox K-RTL/Multibox Eclipse K-RTL.

Colour	EAN	No d'article
Blanc RAL 9016	4024052489671	9300-00.800

RTL

Limiteur de température de retour avec et sans pré réglage

Est utilisé, entre autres choses, pour limiter les températures de retour des radiateurs ou des systèmes combinés plancher chauffant / radiateurs pour des petites surfaces (jusqu'à env. 15 m²).



Caractéristiques techniques

Applications :

Systèmes de chauffage.

Fonctions:

La limitation maximale de la température de retour.

Auto-adaptatif avec insert Eclipse.

Pré réglage continu de précision avec insert V-Exact II.

Arrêt.

La plage de température est limitée sur les deux extrémités et peut être bloquée.

Type de regulation:

Régulateur proportionnel sans énergie auxiliaire.

Dimensions:

DN 15

Classe de pression :

PN 10

Température:

Température de service maxi.: 120°C

Température de service mini.: 2°C

Température maxi. de la sonde:

60°C

Course de la tige:

0,10 mm/K

Limitation de la course

Plage de débit Eclipse :

Le débit peut être réglé dans une plage de 10 à 150 l/h.

Préréglage d'usine : Position de mise en service.

Selon EN215, le débit nominal maxi. à 10 kPa est de 115 l/h.

Pression différentielle (Δp_v) Eclipse :

Pression différentielle maxi. :

60 kPa (<30 dB(A))

Pression différentielle mini. :

10 – 100 l/h = 10 kPa

100 – 150 l/h = 15 kPa

Matériaux:

Tête thermostatique RTL:

ABS, PA6.6GF30, laiton, acier,

Thermostat rempli d'une matière dilatable.

Corps de robinet : Bronze industriel résistant à la corrosion.

Joints toriques : caoutchouc EPDM

Clapet : caoutchouc EPDM

Ressort de rappel : Acier inoxydable

Mécanisme du robinet : Laiton, PPS et SPS.

Tige : Tige en acier inoxydable avec étanchéité par double joint torique. Le joint torique extérieur peut être remplacé sous pression.

Traitement de surface :

Le corps du robinet et les raccords sont nickelés.

Marquage:

THE, flèche de sens d'écoulement, DN, II+ - Désignation.

Couleur :

Blanc RAL 9016

Raccordement des tuyauteries:

Le corps est conçu pour un raccordement à la tuyauterie fileté, ou avec des raccords de compression, à des tubes en acier de précision, en cuivre ou multicouche (DN 15 uniquement). Le raccordement aux tuyaux plastique est possible avec la version à filet mâle équipée des raccords de compression appropriés.

Articles – RTL avec adaptatif à équilibrage intégré (Eclipse)

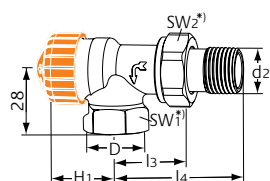
Equerre inversée

DN	D	d2	l3	l4	H1	Plage de débit [l/h]	EAN	No d'article
15 (1/2")	Rp1/2	R1/2	29	58	21,5	10-150	4024052931712	9113-02.000

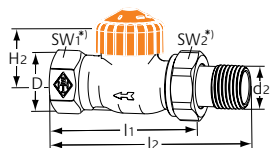
Droit

DN	D	d2	l1	l2	H2	Plage de débit [l/h]	EAN	No d'article
15 (1/2")	Rp1/2	R1/2	66	95	21,5	10-150	4024052931910	9114-02.000

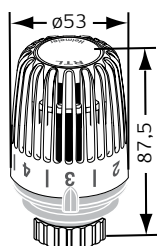
RTL Élément sensible pour régulation de la température de retour.

Blanc RAL9016. Avec pièce de transfert de chaleur pour robinet thermostatique.

Plage de réglage	EAN	No d'article
0 °C - 50 °C	4024052595112	6510-00.500

Articles – RTL avec réglage de précision en continu (V-exact II)

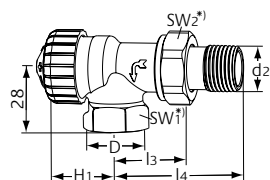
Equerre inversée

DN	D	d2	l3	l4	H1	Kv bande proportionnelle maxi. 2 K	Kvs	EAN	No d'article
15 (1/2")	Rp1/2	R1/2	29	58	21,5	0,025 – 0,670	0,86	4024052899111	9103-02.000

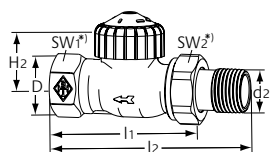
Droit

DN	D	d2	l1	l2	H2	Kv bande proportionnelle maxi. 2 K	Kvs	EAN	No d'article
15 (1/2")	Rp1/2	R1/2	66	95	21,5	0,025 – 0,670	0,86	4024052899319	9104-02.000

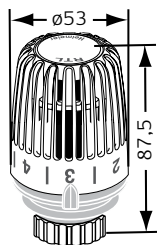
RTL Élément sensible pour régulation de la température de retour.

Blanc RAL9016. Avec pièce de transfert de chaleur pour robinet thermostatique.

Plage de réglage	EAN	No d'article
0 °C - 50 °C	4024052595112	6510-00.500

Articles - RTL sans pré réglage avec tête thermostatique RTL

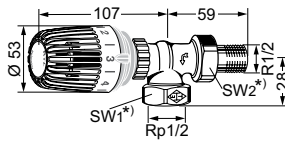

Equerre inversée

Connection	Kvs	EAN	No d'article
R1/2	2,00	4024052285716	9173-02.800

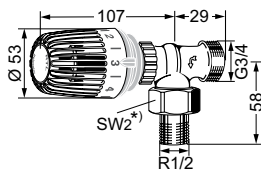

Equerre inversée

Connection	Kvs	EAN	No d'article
G3/4	2,00	4024052285013	9153-02.800

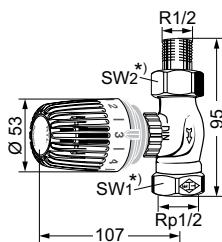

Droit

Connection	Kvs	EAN	No d'article
R1/2	2,00	4024052285914	9174-02.800

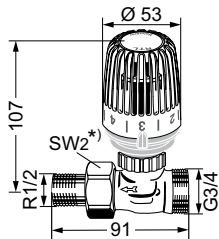

Droit

Connection	Kvs	EAN	No d'article
G3/4	2,00	4024052285112	9154-02.800

*) SW1: 27 mm; SW2: 30 mm

Les valeurs H1 et H2 sont données à partir de la surface d'appui de la tête thermostatique sur le corps.

Kvs = Débit en m³/h pour une perte de charge de 1 bar, la vanne étant complètement ouverte.

Attention : Le limiteur de température de retour RTL sans pré réglage se compose spécialement d'un corps de robinet et d'un élément de sonde. Les corps de robinets thermostatiques ne conviennent pas pour cette application.

Accessoires

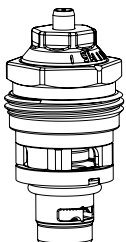

Insert avec limitation automatique du débit.

Pour vanne thermostatique avec marquage II+, dès 2015.

Insert pour transformation en robinet thermostatique Eclipse F Pour DN	EAN	No d'article
10, 15, 20	4024052940912	3930-02.300

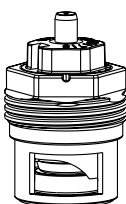

V-exact II avec pré réglage continu

Pour corps de robinets marqués II, depuis 2012 et marqués II+, depuis 2015

Insert pour transformation en robinet thermostatique Calypso exact Pour DN	EAN	No d'article
10, 15, 20	4024052841417	3700-02.300

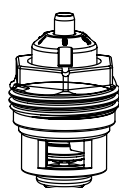

V-exakt avec préréglage précis

Pour corps de robinet thermostatique avec **ergot de marquage, à partir de 1994 jusqu'à fin 2011**. Avec étiquette jaune. Convient aussi pour les sens de circulation inversé.

Mécanismes thermostatiques pour transformation et rechange Pour DN	EAN	No d'article
10, 15 (Aussi pour DN 20 corps V-exakt)	4024052737611	3502-24.300

Note : Après installation d'un nouvel insert avec préréglage, il convient d'utiliser l'élément sensible RTL réf. 6510-00.500

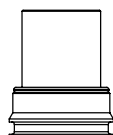

Pièce de transfert de chaleur de remplacement

pour élément RTL réf. 6510-00.500

	EAN	No d'article
	4024052952113	6510-00.433

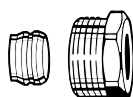

Raccord à bague

Pour tube cuivre ou acier de précision suivant norme DIN EN 1057/10305-1/2.

Raccord femelle Rp 1/2. Etanchéité métal/métal. Laiton nickelé. Pour les tubes de 0,8 – 1 mm d'épaisseur, prévoir des douilles de support. Prière d'observer les données du fabricant de tubes.

Tube Ø	EAN	No d'article
15	4024052175017	2201-15.351
16	4024052175116	2201-16.351

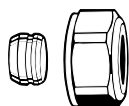

Raccord à compression

Pour tube cuivre ou acier de précision suivant norme DIN EN 1057/10305-1/2.

Pour raccord mâle G3/4 suivant norme DIN EN 16313 (Eurocone).

Etanchéité métal/métal.

Laiton nickelé.

Pour les tubes de 0,8 – 1 mm d'épaisseur, prévoir des douilles de renfort. Observez les instructions du fabricant de tubes.

Tube Ø	EAN	No d'article
12	4024052214211	3831-12.351
14	4024052214310	3831-14.351
15	4024052214617	3831-15.351
16	4024052214914	3831-16.351
18	4024052215218	3831-18.351



Douille de support

Pour tube cuivre ou acier de précision de 1 mm d'épaisseur.

Laiton.

Tube Ø	L	EAN	No d'article
12	25,0	4024052127016	1300-12.170
15	26,0	4024052127917	1300-15.170
16	26,3	4024052128419	1300-16.170
18	26,8	4024052128815	1300-18.170

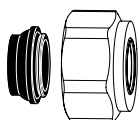

Raccord à compression

Pour tube cuivre ou acier suivant norme DIN EN 1057/10305-1/2 et tube en acier inoxydable.
 Pour raccord mâle G3/4 suivant norme DIN EN 16313 (Eurocone).
 Etanchéité par joint souple, maxi. 95°C.
 Laiton nickelé.

Tube Ø	EAN	No d'article
15	4024052515851	1313-15.351
18	4024052516056	1313-18.351

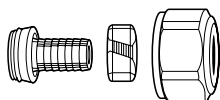

Raccord à compression

Pour tube PER suivant norme DIN 4726, ISO 10508. PE-X: DIN 16892/16893, EN ISO 15875;
 PB: DIN 16968/16969.
 Pour raccord mâle G3/4 suivant norme DIN EN 16313 (Eurocone).
 Laiton nickelé.

Tube Ø	EAN	No d'article
12x1,1	4024052136018	1315-12.351
14x2	4024052134618	1311-14.351
16x1,5	4024052136117	1315-16.351
16x2	4024052134816	1311-16.351
17x2	4024052134915	1311-17.351
18x2	4024052135110	1311-18.351
20x2	4024052135318	1311-20.351



Raccord à compression

Pour tube multicouche, conformément à EN 16836.
 Pour raccord mâle G3/4, conformément à DIN EN 16313 (Eurocône).
 Laiton nickelé.

Tube Ø	EAN	No d'article
16x2	4024052137312	1331-16.351

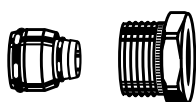

Raccord à compression

Pour tube multicouche suivant norme DIN 16836.
 Raccord fileté femelle Rp1/2.
 Laiton nickelé.

Tube Ø	EAN	No d'article
16x2	4024052138616	1335-16.351



Tête thermostatique RTL

Comme pièce de rechange pour limiteur de rechange RTL sans pré-réglage.

Colour	EAN	No d'article
blanc RAL 9016	4024052275311	6500-00.500

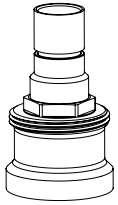

Extension de tige pour tête thermostatique RTL

Laiton nickelé.

L	EAN	No d'article
20	4024052500215	9153-20.700

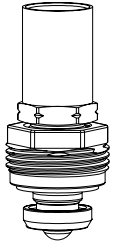

Insert thermostatique pour RTL

Depuis 2012 (II marqué sur le corps du robinet). Avec douille en laiton de 25 mm.

EAN	No d'article
4024052909711	1305-02.300

Kit de régulation pour chauffage par le sol

Pour la régulation constante de la température de départ

Le kit de régulation pour le chauffage par le sol est utilisé pour la régulation de température constante. Un contrôle sur la température de retour permet une utilisation sur les circuits à haute température. Le kit comprend un corps du robinet thermostatique, une tête thermostatique avec sonde contact, un robinet de régulation Mikrotherm, faisant office de robinet bypass, et un régulateur contact tube électrique, faisant office de contrôleur de température. Tous les composants s'adaptent les uns aux autres et sont disponibles dans 4 kits différents, destinés à des surfaces de sol aux dimensions variables.



Caractéristiques techniques

Application :

Plancher chauffant-rafraichissant basse température

Fonctions :

Contrôle de la température de départ
Contrôleur de température
Arrêt

Dimensions :

Corps du robinet thermostatique: DN 10-25
Mikrotherm: DN 15-32

Classe de pression :

PN 10

Température :

Température de service maxi. : 120°C
Température de service mini. : -10°C

Plage de réglage:

Tête thermostatique K avec sonde de contact: 20-50°C.
Régulateur contact tube électrique: 20-90°C.

Matériaux :

Robinet thermostatique :
Corps de robinet : Bronze industriel résistant à la corrosion.
Joints toriques : Caoutchouc EPDM
Clapet : Caoutchouc EPDM
Ressort de rappel : Acier inoxydable
Mécanisme du robinet : Laiton
L'ensemble du mécanisme thermostatique peut être remplacé avec l'outil sans qu'il soit nécessaire de purger l'installation (DN 10, DN 15).
Tige : Tige en acier inoxydable avec étanchéité par double joint torique. Le joint torique extérieur peut être remplacé sous pression.

Mikrotherm robinet manuel :
Corps de robinet : Bronze industriel résistant à la corrosion.
Joints toriques : Caoutchouc EPDM.
Mécanisme du robinet : Laiton.
Volant manuel (DN 10-20) : PP (Polypropylène), étanche avec film de protection, blanc RAL 9016.
Volant manuel (DN 25-32) : PA6.6 GF 30, laiton, blanc RAL 9016.

Tête thermostatique :
ABS, PA6.6GF30, laiton, acier,
Bulbe liquide.

Traitement de surface :

Le corps du robinet et les raccords sont nickelés.

Marquage:

THE, code pays, flèche de sens d'écoulement, DN. II+ - Désignation (DN 10 - DN 20).

Raccordement des tuyauteries:

Le corps est conçu pour un raccordement à la tuyauterie fileté, ou avec des raccords de compression, à des tubes en acier de précision, en cuivre ou multicouche (DN 15 uniquement).

Raccord à la tête thermostatique et au servomoteur :

HEIMEIER M30x1,5

Régulateur contact tube électrique:

NC 1-2: 16(2,5)A/250 VAC
NO 1-3: 2,5A/250 VAC
Type de protection: IP20

Pour des informations plus détaillées sur les composants, voir les notices techniques individuelles :

- Avec résistance particulièrement faible (Robinet thermostatiques)
- Mikrotherm (Robinet manuels)
- Tête thermostatique K avec sonde de contact ou sonde plongeuse (Têtes thermostatiques)

Articles

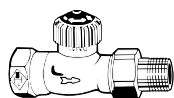
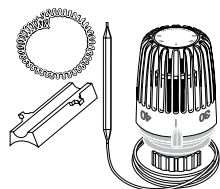
Kit 1 - 4
Kit 1 - Surface : jusqu'à 45 m²

Pièces détachées	Plage de réglage	DN	No. des pièces détachées	EAN	No d'article
Corps du robinet thermostatique		10 (3/8")	2242-01.000		
Robinet de régulation Mikrotherm		15 (1/2")	0122-02.500		
Tête thermostatique avec sonde contact	20-50°C		6402-00.500		
Régulateur contact tube électrique	20-90°C		1991-00.000		
					NC 1-2: 16(2,5)A/250V AC; NO 1-3: 2,5A/250V AC
Kit complet				4024052295012	9690-01.000

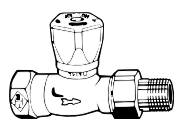
Kit 2 - Surface : jusqu'à 85 m²

Pièces détachées	Plage de réglage	DN	No. des pièces détachées	EAN	No d'article
Corps du robinet thermostatique		15 (1/2")	2242-02.000		
Robinet de régulation Mikrotherm		20 (3/4")	0122-03.500		
Tête thermostatique avec sonde contact	20-50°C		6402-00.500		
Régulateur contact tube électrique	20-90°C		1991-00.000		
					NC 1-2: 16(2,5)A/250V AC; NO 1-3: 2,5A/250V AC
Kit complet				4024052295111	9690-02.000

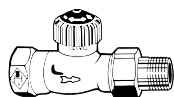
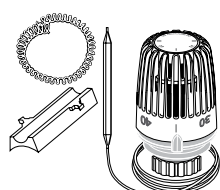
Kit 3 - Surface : jusqu'à 120 m²

Pièces détachées	Plage de réglage	DN	No. des pièces détachées	EAN	No d'article
Corps du robinet thermostatique		20 (3/4")	2242-03.000		
Robinet de régulation Mikrotherm		25 (1")	0122-04.500		
Tête thermostatique avec sonde contact	20-50°C		6402-00.500		
Régulateur contact tube électrique	20-90°C		1991-00.000		
					NC 1-2: 16(2,5)A/250V AC; NO 1-3: 2,5A/250V AC
Kit complet				4024052295210	9690-03.000

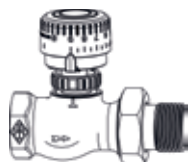
Kit 4 - Surface : jusqu'à 160 m²

Pièces détachées	Plage de réglage	DN	No. des pièces détachées	EAN	No d'article
Corps du robinet thermostatique		25 (1")	2202-04.000		
Robinet de régulation Mikrotherm		32 (1 1/4")	0122-05.500		
Tête thermostatique avec sonde contact	20-50°C		6402-00.500		
Régulateur contact tube électrique	20-90°C		1991-00.000		
					NC 1-2: 16(2,5)A/250V AC; NO 1-3: 2,5A/250V AC
Kit complet				4024052295319	9690-04.000



Régulateur contact tube électrique

Plage de réglage	Contact performance	EAN	Article No
20 - 90 °C	NC 1-2: 16(2,5)A/250V AC; NO 1-3: 2,5A/250V AC	4024052156214	1991-00.000

Multilux 4-Eclipse-Set Halo

à régulation de débit intégrée

Le robinet thermostatique Multilux 4-Eclipse intègre un régulateur de débit AFC technologie. Le réglage du débit souhaité s'effectue directement sur le corps en un tour de clé. Il est destiné aux installations de chauffage bitubes équipées de radiateurs à connexion deux points entraxe 50 mm située sous le radiateur: sèches-serviette, radiateurs décoratifs. Il est réversible et convient aux raccordements depuis le sol et le mur.



Caractéristiques techniques

Applications:

Installations de chauffage bitubes

Fonctions:

Régulation
Limitation du débit
Arrêt

Dimensions:

DN 15

Classe de pression:

PN 10

Température:

Température de service maxi.: 120 °C,
avec couvercle de protection 90 °C.
Température de service mini.: -10 °C

Plage de débit:

Le débit peut être ajusté dans la plage:
10-150 l/h.
Préréglage d'usine : Position de mise en service.

Pression différentielle (Δp_v):

Pression différentielle maxi.:
60 kPa (<30 dB(A))
Pression différentielle mini.:
10 – 100 l/h = 10 kPa
100 – 150 l/h = 15 kPa

Matériaux:

Corps de robinet : Bronze industriel résistant à la corrosion.
Joints toriques : caoutchouc EPDM
Clapet : caoutchouc EPDM
Ressort de rappel : Acier inoxydable
Mécanisme du robinet : Laiton, PPS (polyphénylène sulfure) et SPS (polystyrène syndiotactique).
Tige : Tige en acier inoxydable avec étanchéité par double joint torique.
Habillage : ABS

Traitement de surface:

Corps de vanne en bronze et raccords nickelés.

Marquage:

THE, II+ Désignation.
Capuchon de protection orange.

Raccord de radiateur:

Adaptateurs pour raccords de radiateur R1/2 et G3/4. Tolérance de $\pm 1,0$ mm grâce aux écrous et adaptateurs spéciaux flexibles.

Raccordement des tuyauteries:

Raccord à compression (filetage mâle G3/4) pour tubes en PER, en cuivre, en acier de précision ou multicouche.

Raccord à la tête thermostatique et au servomoteur:

HEIMEIER M30x1.5

Tête thermostatique Halo:

Tête thermostatique Halo à volant gradué et thermostat à élément sensible liquide intégré. Grande puissance de réglage, hystérésis minimale, temps de fermeture optimal. Mode de régulation stable même en cas de variations mineures de la bande proportionnelle calculée (<1 K). Conforme à la norme EnEV et/ou DIN V 4701-10. Réglage de 8 à 28. Protection contre le gel. Plage de température de 6°C à 28°C.

Articles

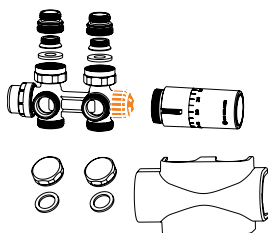

Kit Multilux 4-Eclipse

Le kit Multilux 4-Eclipse comprend les éléments suivants :

- corps de robinet thermostatique Multilux 4-Eclipse
- raccords R1/2
- raccords G3/4
- capuchons de protection pour raccord G3/4
- habillage blanc ou chromé
- tête thermostatique Halo blanche ou chromée

	EAN	No d'article
Blanc RAL 9016	4024052994311	9690-58.800
Finition chrome	4024052994410	9690-59.800

Accessoires



Clé de réglage

Pour Eclipse. Couleur orange.

	EAN	No d'article
	4024052937714	3930-02.142

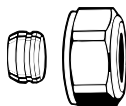

Raccord à compression

Pour tube cuivre ou acier de précision suivant norme DIN EN 1057/10305-1/2.

Pour raccord mâle G3/4 suivant norme DIN EN 16313 (Eurocone).

Étanchéité métal/métal.

Laiton nickelé.

Pour les tubes de 0,8 – 1 mm d'épaisseur, prévoir des douilles de renfort. Observez les instructions du fabricant de tubes.

Tube Ø	EAN	No d'article
12	4024052214211	3831-12.351
14	4024052214310	3831-14.351
15	4024052214617	3831-15.351
16	4024052214914	3831-16.351
18	4024052215218	3831-18.351



Douilles de support

Pour tube en cuivre ou acier de précision à une épaisseur de paroi de 1 mm.

Tube Ø	L	EAN	No d'article
12	25,0	4024052127016	1300-12.170
15	26,0	4024052127917	1300-15.170
16	26,3	4024052128419	1300-16.170
18	26,8	4024052128815	1300-18.170

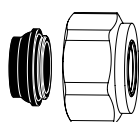

Raccord à compression

Pour tube cuivre ou acier suivant norme DIN EN 1057/10305-1/2 et tube en acier inoxydable.

Pour raccord mâle G3/4 suivant norme DIN EN 16313 (Eurocone).

Étanchéité par joint souple, maxi. 95°C.

Laiton nickelé.

Tube Ø	EAN	No d'article
15	4024052515851	1313-15.351
18	4024052516056	1313-18.351



Raccord à compression

Pour tube multicouche, conformément à EN 16836.

Pour raccord mâle G3/4, conformément à DIN EN 16313 (Eurocône).

Laiton nickelé.

Tube Ø	EAN	No d'article
16x2	4024052137312	1331-16.351

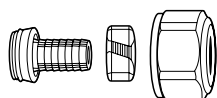

Raccord à compression

Pour tube PER suivant norme DIN 4726, ISO 10508. PE-X: DIN 16892/16893, EN ISO 15875;

PB: DIN 16968/16969.

Pour raccord mâle G3/4 suivant norme DIN EN 16313 (Eurocone).

Laiton nickelé.

Tube Ø	EAN	No d'article
12x1,1	4024052136018	1315-12.351
14x2	4024052134618	1311-14.351
16x1,5	4024052136117	1315-16.351
16x2	4024052134816	1311-16.351
17x2	4024052134915	1311-17.351
18x2	4024052135110	1311-18.351
20x2	4024052135318	1311-20.351

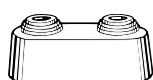

Double rosace

Divisible en son milieu, en plastique blanc pour différents diamètres de tube.

Entraxe de 50 mm.

Haute totale 31 mm maxi.

EAN	No d'article
4024052120710	0520-00.093

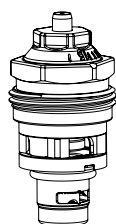

Remplacement de l'insert thermostatique

Avec limiteur de débit pour Eclipse.

EAN	No d'article
4024052940912	3930-02.300

Multilux 4 – Set Halo

Avec raccordement en deux points, montage en équerre ou droit, pour raccords de radiateur R1/2 et G3/4 dans les installations bitubes et monotubes

Le kit Multilux 4 s'utilise dans les installations bitubes ou monotubes pour les radiateurs à raccordement en deux points par le bas, comme les radiateurs de salle de bains, les radiateurs universels, etc. L'entraxe des raccords est de 50 mm. Le kit Multilux 4 convient à un montage en équerre ou droit. La tête thermostatique peut être installée à gauche ou à droite. En cas de montage à droite, il suffit de remplacer le mécanisme thermostatique par le mécanisme de fermeture.



Caractéristiques techniques

Applications:

Installations de chauffage bitubes et monotubes

Fonctions:

Régulation
Réglage en continu
Arrêt

Dimensions:

DN 15

Classe de pression:

PN 10

Température:

Température de service maxi.: 120 °C,
avec couvercle de protection 90 °C.
Température de service mini.: -10 °C

Matériaux:

Corps de robinet : Bronze industriel résistant à la corrosion.
Joints toriques : caoutchouc EPDM
Clapet : caoutchouc EPDM
Ressort de rappel : Acier inoxydable
Mécanisme du robinet : Laiton, PPS (polyphénylène sulfure) et SPS (polystyrène syndiotactique).
L'ensemble du mécanisme thermostatique peut être remplacé avec l'outil IMI Heimeier sans qu'il soit nécessaire de purger l'installation.
Tige : Tige en acier inoxydable avec étanchéité par double joint torique. Le joint torique extérieur peut être remplacé sous pression.
Habillage : ABS

Traitement de surface:

Corps de vanne en bronze et raccords nickelés.

Marquage:

TAH et II+ Désignation. Capuchon de protection blanc.
Deux flèches horizontales à côté de la marque TAH sur les références 9690-42.000 et 9690-43.000.

Raccord de radiateur:

Adaptateurs pour raccords de radiateur R1/2 et G3/4. La plage de tolérance est de $\pm 1,0$ mm grâce à des écrous de raccordement spéciaux et à un système de garniture plate flexible permettant un montage exempt de contraintes.

Raccordement des tuyauteries:

Raccord à compression (filetage mâle G3/4) pour tubes en plastique, en cuivre, en acier de précision ou multicouche.

Raccord à la tête thermostatique:

M30x1.5

Tête thermostatique Halo:

Tête thermostatique Halo à volant gradué et thermostat à élément sensible liquide intégré. Grande puissance de réglage, hystérésis minimale, temps de fermeture optimal. Mode de régulation stable même en cas de variations mineures de la bande proportionnelle calculée (< 1 K). Conforme à la norme EnEV et/ou DIN V 4701-10. Réglage de 8 à 28. Protection contre le gel. Plage de température de 6°C à 28°C.

Articles

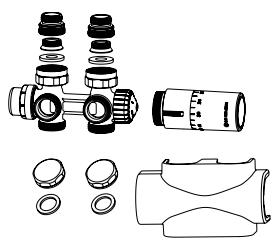

Kit Multilux 4

Le kit Multilux 4 HEIMEIER comprend les éléments suivants :

- corps de robinet thermostatique Multilux 4
- raccords R1/2
- raccords G3/4
- capuchons de protection pour raccord G3/4
- habillage
- tête thermostatique Halo

Adaptable bitube-monotube

	EAN	No d'article
Blanc RAL 9016	4024052993918	9690-42.800
Finition chrome	4024052994014	9690-43.800

Bitube

	EAN	No d'article
Blanc RAL 9016	4024052994113	9690-27.800
Finition chrome	4024052994212	9690-28.800

Accessoires



Clé de réglage

pour Multilux 4 et V-exact II.

	EAN	No d'article
	4024052035823	3670-01.142

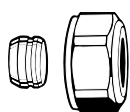

Raccord à compression

Pour tube cuivre ou acier de précision suivant norme DIN EN 1057/10305-1/2.

Pour raccord mâle G3/4 suivant norme DIN EN 16313 (Eurocone).

Étanchéité métal/métal.

Laiton nickelé.

Pour les tubes de 0,8 – 1 mm d'épaisseur, prévoir des douilles de renfort. Observez les instructions du fabricant de tubes.

Tube Ø	EAN	No d'article
12	4024052214211	3831-12.351
14	4024052214310	3831-14.351
15	4024052214617	3831-15.351
16	4024052214914	3831-16.351
18	4024052215218	3831-18.351

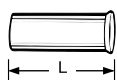

Douilles de support

Pour tube en cuivre ou acier de précision à une épaisseur de paroi de 1 mm.

Tube Ø	L	EAN	No d'article
12	25,0	4024052127016	1300-12.170
15	26,0	4024052127917	1300-15.170
16	26,3	4024052128419	1300-16.170
18	26,8	4024052128815	1300-18.170

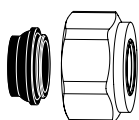

Raccord à compression

Pour tube cuivre ou acier suivant norme DIN EN 1057/10305-1/2 et tube en acier inoxydable.

Pour raccord mâle G3/4 suivant norme DIN EN 16313 (Eurocone).

Étanchéité par joint souple, maxi. 95°C.

Laiton nickelé.

Tube Ø	EAN	No d'article
15	4024052515851	1313-15.351
18	4024052516056	1313-18.351



Raccord à compression

Pour tube multicouche, conformément à EN 16836.

Pour raccord mâle G3/4, conformément à DIN EN 16313 (Eurocône).

Laiton nickelé.

Tube Ø	EAN	No d'article
16x2	4024052137312	1331-16.351

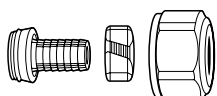

Raccord à compression

Pour tube PER suivant norme DIN 4726, ISO 10508. PE-X: DIN 16892/16893, EN ISO 15875;

PB: DIN 16968/16969.

Pour raccord mâle G3/4 suivant norme DIN EN 16313 (Eurocone).

Laiton nickelé.

Tube Ø	EAN	No d'article
12x1,1	4024052136018	1315-12.351
14x2	4024052134618	1311-14.351
16x1,5	4024052136117	1315-16.351
16x2	4024052134816	1311-16.351
17x2	4024052134915	1311-17.351
18x2	4024052135110	1311-18.351
20x2	4024052135318	1311-20.351

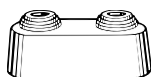

Double rosace

Divisible en son milieu, en plastique blanc pour différents diamètres de tube.

Entraxe de 50 mm.

Haute totale 31 mm maxi.

EAN	No d'article
4024052120710	0520-00.093



Mécanisme thermostatique

V-exact II avec pré réglage de précision.

Pour corps de robinet thermostatique avec la désignation II+.

EAN	No d'article
4024052951611	3700-24.300

TA-Mix

Mitigeur thermostatique

Réglage thermostatique de la température pour la distribution de l'eau chaude sanitaire des petites installations.



Caractéristiques techniques

Applications :

Installations de l'eau chaude sanitaire.

Fonctions :

Réglage thermostatique de la température pour la distribution de l'eau chaude sanitaire des petites installations.

Dimensions :

DN 15

Classe de pression :

PN 10

Pression de service :

Pression différentielle maxi : 500 kPa
Rapport de pression d'entrée maxi (H/C ou C/H) : 2/1

Température :

Température de service maxi : 90°C
 Δt mini entre l'entrée et la sortie : 10°C

Plage de réglage :

La température peut être ajustée entre 35 et 60°C.
Préréglage d'usine à 35°C.

Fluides :

Eau ou fluides neutres, eau glycolée (0-50%).

Précision :

$\pm 2^\circ\text{C}$

Matériaux :

Corp : Laiton CW625N, UNI EN 12165.
Parties internes : PSU et ULTEM.
Ressort : Acier inoxydable.
Joints internes : EPDM.
Element thermostatique : Wax

Marquage :

IMI TA, TA-Mix, PN, DN, CR, C - H - MIX.

Raccordement des tuyauteries :

Raccord taraudé, mâle.
Filetage selon norme ISO 228.

Certificats :

ACS

Articles

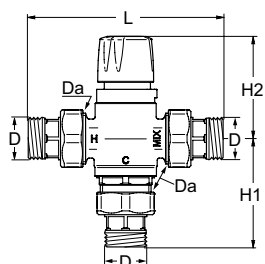

TA-Mix avec raccords

Filetage mâle conforme à ISO 228

DN	D	Da	L	H1	H2*	°C	Kvs	EAN	No d'article
15	G1/2	G3/4	120	67	69,6	35-60	1,6	5902276804724	52 731-115

*) Hauteur maxi

Kvs = Débit en m³/h pour une perte de charge de 1 bar, la vanne étant complètement ouverte.

Accessoires

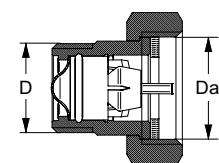

Raccords taraudés (femelle) avec filtre et clapet anti-retour

Pour remplacer les raccords existants sur les entrées afin d'éviter les refoulements.

Filetage mâle conforme à ISO 228.

D	Da	EAN	No d'article
G1/2	G3/4	5902276804748	344010-30400

TA-Therm ZERO

Robinet thermostatique pour boucle d'eau chaude

Ce robinet thermostatique pour l'équilibrage automatique dans les boucles de circulation d'eau chaude permet un réglage continu de la température et économise de l'énergie en réduisant le délai de puisage. La fonction d'arrêt du débit simplifie la maintenance et le système de régulation de température assure une utilisation sans danger. La TA-Therm ZERO est un produit sans plomb (<0,1% de teneur en plomb) spécialement conçu pour répondre aux exigences environnementales locales.



Caractéristiques techniques

Applications :

Installations d'eau chaude.

Fonctions :

Réglage continu de la température
Arrêt
Thermomètre de contrôle
Mesure

Dimensions :

DN 15-20

Classe de pression :

PN 16

Pression statique :

Pression statique maximale admissible pendant le contrôle de la température
10 bar

Température :

Température de service maxi. :90°C

Plage de température :

35 à 80°C
Préréglé sur 55°C
Kv à la température de pré-réglage : 0,3

Matériaux :

Corps : Laiton CC768S
Cône : Plastique acétalique anticorrosion
Siège : Plastique Polysulphone
Autres pièces en contact avec l'eau :
Laiton CW724R (CuZn21Si3P)
Joints torique : Caoutchouc EPDM
Volant : Plastique polyamidique renforcé à la fibre de verre

Prise de pression : Laiton CW724R (CuZn21Si3P)
Étanchéité : EPDM
Bouchon : Polyamide et TPE

Marquage :

Corps : TA, ZERO, PN 16, DN, DR, flèche de sens de débit.
Volant : IMI TA

Articles

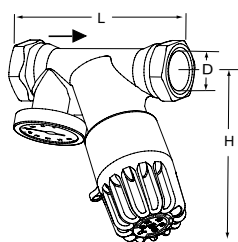
**Avec thermomètre**

Préréglé à 55°C

DN	D	L	H*	Kv _{nom}	Kvs	Kg	EAN	No d'article
15	G1/2	86	90	0,30	1,1	0,45	5902276899874	52 820-015
20	G3/4	92	90	0,30	1,1	0,50	5902276899881	52 820-020

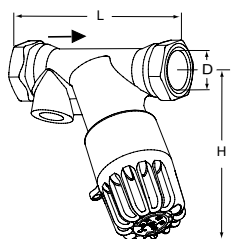
**Sans thermomètre**

Préréglé à 55°C

DN	D	L	H*	Kv _{nom}	Kvs	Kg	EAN	No d'article
15	G1/2	86	90	0,30	1,1	0,43	5902276899898	52 820-115
20	G3/4	92	90	0,30	1,1	0,48	5902276899904	52 820-120

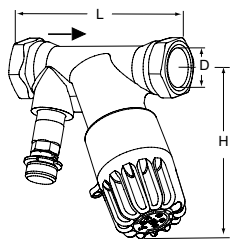
**Avec prise de pression**

Préréglé à 55°C

DN	D	L	H*	Kv _{nom}	Kvs	Kg	EAN	No d'article
15	G1/2	86	90	0,30	1,1	0,47	5902276899911	52 820-815
20	G3/4	92	90	0,30	1,1	0,54	5902276899928	52 820-820

*) Hauteur maxi

Le robinet TA-Therm accepte le raccord à compression KOMBI. Voir documentation KOMBI.

Accessoires

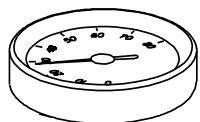
**Thermomètre**

0-100°C

ØD	EAN	No d'article
41	5902276805028	50 205-003

TA Loop

Unité de mesure

Orifice fixe pour la mesure du débit équipé de prises de pression auto-étanches.



Caractéristiques techniques

Applications:

Installations de chauffage et de refroidissement.
Installations de distribution sanitaire.

Fonctions:

Mesure

Dimensions :

DN 10

Classe de pression:

PN 10

Température:

Température de service maxi: 120°C
Température de service mini: -10°C

Matériaux:

Corp: AMETAL®
Prise de pression: AMETAL®

AMETAL® est le nom donné par IMI Hydronic Engineering à son alliage résistant à la dézincification.

Traitement de surface:

Nickelé.

Marquage:

La valeur Kv est inscrite sur le corps.

Articles

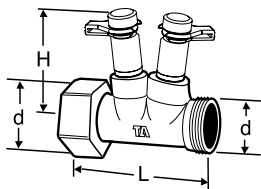

Unité de mesure

droit avec écrou tournant

DN	d	L	H	Plage de débit* [l/h]	Kv _{signal}	EAN	No d'article
10	M22x1,5	52	50	290-750	2.36	7318792684807	50 693-122

*) Plage de débit pour Δp 1,5-10 kPa.

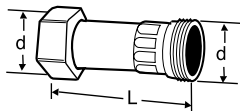

Pièce de raccordement

avec écrou tournant

d	L	EAN	No d'article
M22x1,5	52	7318792684906	50 694-122

TA Loop peut être raccordés avec des raccords à compression FPL M22x1,5 (Voir feuillet de catalogue FPL, FPL-PX).



IMI TA



IMI HEIMEIER

Produits complémentaires



PRODUITS COMPLÉMENTAIRES

Raccords _____	523
Raccords pour tube cuivre et acier	523
KOMBI _____	523

Vannes d'isolement _____	525
Vannes à boisseau sphérique _____	525
Globo H _____	525
Globo P _____	529
Globo S _____	531
Globo D _____	532
M106 moteur pour Globo _____	535
TA 500 Globo _____	536
Vannes d'arrêt à soupape _____	538
STS _____	538

KOMBI

Raccords à compression

Un raccord à compression d'une grande flexibilité d'utilisation pour tubes métalliques, en cuivre et acier doux utilisés dans les installations de chauffage et de distribution d'eau sanitaire.



Caractéristiques techniques

Applications:

Eau sanitaire et installations de chauffage. Process pour lesquels le fluide n'affecte pas les parties internes.

Fonctions:

Raccord à compression pour tubes en cuivre, souple ou dur, (SS-EN 1057) et acier souple.

Classe de pression:

PN 16

Température:

Température de service maxi: 100°C

Matériaux:

Écrou de compression: AMETAL® ou laiton
Cône: Laiton

AMETAL® est le nom donné par IMI Hydronic Engineering à son alliage résistant à la dézincification.

Traitement de surface:

Écrous de compression nickelés.

Articles

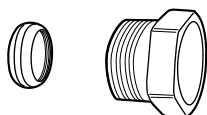

KOMBI

Filetage de l'écrou de compression	Diam. ext. du tube	EAN	No d'article
G3/8	10	7318792874604	53 235-104
G3/8	12	7318792874703	53 235-107
G1/2	10	7318792874901	53 235-109
G1/2	12	7318792875007	53 235-111
G1/2	14	7318792875106	53 235-112
G1/2	15	7318792875205	53 235-113
G1/2	16	7318792875304	53 235-114
G3/4	15	7318792875403	53 235-117
G3/4	18	7318792875601	53 235-121
G3/4	22	7318792875700	53 235-123

Bouchon pour KOMBI: TA 322.

Utiliser la douille TA 320 pour les tubes en cuivre souple ou semi-dur et la douille TA 321 pour les tubes en acier.

Accessoires

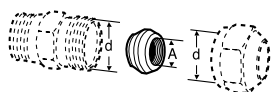
**TA 322 Bouchon pour FPL et KOMBI**

Jaune

Ø ext. du tube	d	A	EAN	No d'article
6 - 12	G3/8	G1/8	7318793629302	53 322-012
8 - 16	G1/2	G1/4	7318793629401	53 322-015
10 - 22	M28x1,5	G3/8	7318793705501	53 322-022

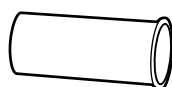
**TA 320 Douilles de renforcement
AMETAL®**

Tube cuivre

Ø ext. du tube x épaisseur	EAN	No d'article
10x0,8	7318793762405	53 320-010
10x1,0	7318793762504	53 320-110
12x1,0	7318793762702	53 320-012
15x1,0	7318793763105	53 320-015
15x1,2	7318793763204	53 320-315
16x1,0	7318793763303	53 320-016
18x1,0	7318793763402	53 320-018
18x1,2	7318793763501	53 320-318
22x1,0	7318793763600	53 320-022
22x1,5	7318793763709	53 320-322

Globo H

Vanne à bille en bronze

Globo H est utilisé comme une vanne d'arrêt dans les systèmes de chauffage à circulation d'eau chaude. Grâce au faible encombrement de la poignée, la vanne Globo H est idéale pour un montage aligné sur collecteurs.



Description

Applications :

Installations de chauffage de refroidissement.

Fonctions :

Arrêt :

Poignée de manoeuvre démontable en matière plastique antichoc à faible encombrement. Butée de poignée cachée (pas de danger de blessure). Un thermomètre peut être ajouté ultérieurement de DN 10 à DN 32 par un simple remplacement du capuchon rouge de la poignée de commande, voir «Accessoires». Vidange (0615)

Dimensions :

Modèles avec raccord femelle de DN 15 à DN 50, avec vidange du DN 15 au DN 50. Modèles avec raccords mâle/femelle de DN 15 à DN 35. Raccord mâle à joint plat. Modèles avec raccords à sertir Viega du DN 15 au DN 32.

Classe de pression :

PN 16

Température :

Température de service admise TB -10 °C - 120 °C, modèles à sertir ou avec vidange TB 110 °C.

Fluide :

Eau ou fluides neutres, eau glycolée (0-50%).

Matériaux :

Corps et bille en bronze résistants à la corrosion. Bille à passage lisse. Etanchéité de l'axe grâce à deux joints toriques en EPDM, sans entretien. Etanchéité de bille en PTFE pur.

Calorifugeage :

Coquilles isolantes circuit chaud pour modèles avec raccord femelle, composées de deux demi-coquilles emboîtées l'une dans l'autre, disponibles en accessoires.

Motorisation :

DN 15 - 32 compatibles avec les servomoteurs M106. No d'article : 230 V : 0600-00.700 24 V : 0600-01.700

Articles

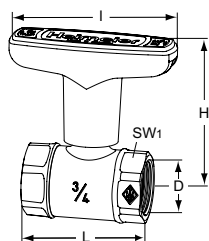

Taraudage femelle

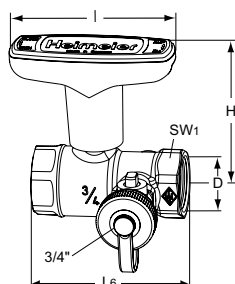
DN	D	L	I	H	Kvs	EAN	No d'article
15	Rp1/2	56,0	81	69,0	6,0	4024052123414	0600-02.000
20	Rp3/4	58,5	81	72,0	14,0	4024052123513	0600-03.000
25	Rp1	67,5	81	74,5	25,0	4024052123711	0600-04.000
32	Rp1 1/4	76,5	81	78,0	42,0	4024052123810	0600-05.000
40	Rp1 1/2	87,5	120	111,5	65,0	4024052123919	0600-06.000
50	Rp2	101,5	120	116,5	100,0	4024052124114	0600-08.000

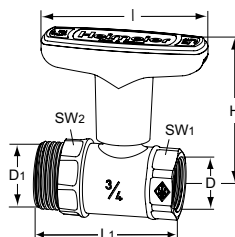

Taraudage femelle

Avec vidange

DN	D	L6	I	H	Kvs	EAN	No d'article
15	Rp1/2	70	81	69,0	6,0	4024052973514	0615-02.000
20	Rp3/4	73	81	72,0	14,0	4024052973613	0615-03.000
25	Rp1	82	81	74,5	25,0	4024052973712	0615-04.000
32	Rp1 1/4	92,5	81	78,0	42,0	4024052973811	0615-05.000
40	Rp1 1/2	104	120	111,5	65,0	4024052973910	0615-06.000
50	Rp2	118	120	116,5	100,0	4024052974016	0615-08.000

Taraudage mâle/femelle

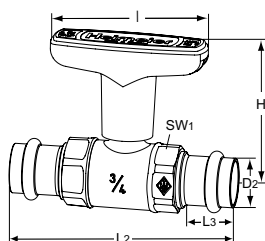
DN	D	D1	L1	I	H	Kvs	EAN	No d'article
15	Rp1/2	G3/4	64,5	81	69,0	6,0	4024052516117	0601-02.000
20	Rp3/4	G1	69,0	81	72,0	14,0	4024052516216	0601-03.000
25	Rp1	G1 1/4	78,5	81	74,5	25,0	4024052516315	0601-04.000
32	Rp1 1/4	G1 1/2	89,5	81	78,0	42,0	4024052516445	0601-05.000



Avec raccord à sertir Viega doté du SC-Contur

DN	D2 [mm]	L2	L3	I	H	Kvs	EAN	No d'article
15	15	110	22	81	69,0	6,0	4024052544318	0602-15.000
20	22	115	23	81	72,0	14,0	4024052544417	0602-22.000
25	28	129	23	81	74,5	25,0	4024052544554	0602-28.000
32	35	139	25	81	78,0	42,0	4024052544653	0602-35.000

SW1: DN 15 = 27 mm, DN 20 = 32 mm, DN 25 = 39 mm, DN 32 = 50 mm, DN 40 = 55 mm, DN 50 = 70 mm

SW2: DN 15 = 29 mm, DN 20 = 35,5 mm, DN 25 = 44 mm, DN 32 = 51 mm

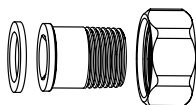
Accessoires



Raccords avec douille à visser

à joints plats pour Globo à filetage mâle. Laiton.

L [mm]	DN Globo		EAN	No d'article
29,5	15	R1/2	4024052516612	0601-02.350
32,5	20	R3/4	4024052516810	0601-03.350
35	25	R1	4024052517015	0601-04.350
38,5	32	R1 1/4	4024052517213	0601-05.350

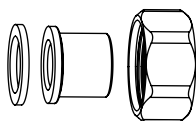

Raccords avec douille à braser

à joints plats pour Globo à filetage mâle. Laiton.

L [mm]	DN Globo	Ø	EAN	No d'article
21	15	16	4024052517510	0601-16.352
25	20	22	4024052517718	0601-22.352
29	25	28	4024052517817	0601-28.352

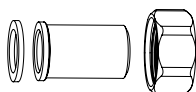

Raccords avec douille à souder

à joints plats pour Globo à filetage mâle

L [mm]	DN Globo	Ø	EAN	No d'article
37	15	20,8	4024052516711	0601-02.353
42	20	26,8	4024052516919	0601-03.353
47	25	33,2	4024052517114	0601-04.353
47	32	41,8	4024052517312	0601-05.353

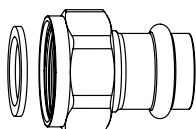

Raccords à sertir Viega

Raccord à sertir Viega doté du SC-Contour.

Joint plat, pour Globo avec taraudage mâle.

En bronze.

L [mm]	DN Globo	Ø	EAN	No d'article
34	15	15	4024052600519	0675-15.356
39	20	22	4024052600618	0675-22.356
44	32	35	4024052600816	0675-35.356

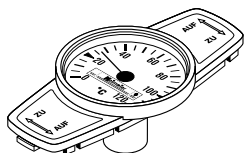

Thermomètre

A équiper ultérieurement en remplaçant le capuchon rouge.

Plage de température de 0 °C à 120 °C.

DN Globo	EAN	No d'article
Rouge		
10-32	4024052423316	0600-00.380
40-50	4024052554812	0600-06.380
Bleu		
10-32	4024052460618	0600-01.380
40-50	4024052554911	0600-07.380



Poignée de remplacement

Pour	DN	EAN	No d'article
Globo H, P, P-S, D	10-32	4024052123612	0600-03.520
Globo H, D	40-50	4024052124015	0600-06.520

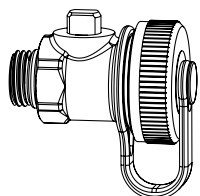

Vanne de remplissage-vidange

Corps laiton, capuchon G3/4 avec joint.
Raccord G1/4 avec joint torique.
Température maxi 110 °C.

EAN	No d'article
4024052973019	0615-00.100

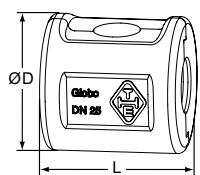

Coquille isolante circuit chaud

Fabrication EPP
Classe incendie B2

DN Globo	L	ØD	EAN	No d'article
Avec taraudage femelle				
15	74	62	4024052573813	0600-02.553
20	74	76	4024052573912	0600-03.553
25	83	84	4024052574018	0600-04.553
32	92	103	4024052574117	0600-05.553
40	106	115	4024052574216	0600-06.553
50	122	136	4024052574315	0600-08.553
Avec taraudage mâle/femelle				
15	81	62	4024052574414	0601-02.553
20	90	76	4024052574513	0601-03.553
25	104	83	4024052574612	0601-04.553
32	112	103	4024052574711	0601-05.553

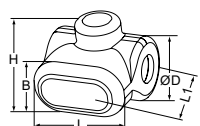

Coquille isolante circuit chaud

Fabrication EPP
Classe incendie B2

DN	L	L1	ØD	H	B	EAN	No d'article
15	92	94	61	78	56	4024052986217	0615-02.553
20	101	100	65	83	56	4024052986316	0615-03.553
25	112	117	86	95	63	4024052986415	0615-04.553
32	122	130	103	107	63	4024052986514	0615-05.553
40	134	145	118	143	71	4024052986613	0615-06.553
50	146	167	146	162	71	4024052986712	0615-08.553

Globo P

Vanne à bille en bronze pour circulateurs

Les vannes Globo P et P-S à bille pour montage sur une pompe sont spécialement adaptées aux exigences de la technique de chauffage. Montage facile en faisant glisser l'écrou de la pompe sur la vanne Globo. L'application universelle, par exemple Globo P sur le côté d'aspiration et Globo P-S avec clapet anti-retour sur la côté de pression de la pompe de circulation.



Description

Applications :

Installations de chauffage de refroidissement.

Fonctions :

Arrêt :

Poignée de manoeuvre démontable en matière plastique antichoc à faible encombrement. Butée de poignée cachée (pas de danger de blessure). Un thermomètre peut être ajouté ultérieurement de DN 10 à DN 32 par un simple remplacement du capuchon rouge de la poignée de commande, voir «Accessoires».

Deux modèles sont disponibles :

Globo P sans clapet anti-thermosiphon, Globo P-S avec clapet anti-thermosiphon.

Le clapet anti-thermosiphon en plastique est silencieux et réglable de l'extérieur. Position ouverte ou fermée reconnaissable.

Dimensions :

DN 25 à DN 32.

Raccordement filet femelle et bride profilée avec portée totale de joint.

Raccordements (manchon x bride) : 1" x 1", 1 1/4" x 1 1/4" et 1 1/4" x 1".

Versions avec raccord à sertir Viega doté du et d'une bride profilée avec portée totale de joint.

Raccords (raccord à sertir x bride) : 28 mm x 1", 35 mm x 1 1/4".

Classe de pression :

PN 16

Température :

Température de service admise TB Globo P -10 °C - 120 °C, avec raccords à sertir 110°C, Globo P-S 90 °C.

Fluide :

Eau ou fluides neutres, eau glycolée (0-50%).

Matériaux :

Corps et bille en bronze résistants à la corrosion.

Bille à passage lisse.

Etanchéité de l'axe grâce à deux joints toriques en EPDM, sans entretien.

Etanchéité de bille en PTFE pur.

Le clapet anti-thermosiphon est en plastique. Etanchéité du clapet anti-thermosiphon grâce à un joint torique en EPDM.

Calorifugeage :

Coquilles isolantes circuit chaud pour modèles avec raccord femelle, composées de deux demi-coquilles emboîtées l'une dans l'autre, disponibles en accessoires.

Articles

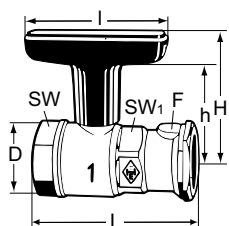

Globo P / Globo P-S

DN	D	F	L	I	H	h	Kvs	EAN	No d'article
Globo P									
25	Rp1	1"	87,5	81	74,5	58,0	25,0	4024052124213	0620-04.000
32	Rp1 1/4	1 1/4"	101,0	81	78,0	61,5	42,0	4024052124312	0620-05.000
32	Rp1 1/4	1"	92,0	81	74,5	58,0	25,0	4024052124411	0620-45.000
Globo P-S avec clapet anti-thermosiphon									
25	Rp1	1"	87,5	81	74,5	58,0	8,0	4024052124916	0630-04.000
32	Rp1 1/4	1 1/4"	101,0	81	78,0	61,5	10,0	4024052125012	0630-05.000
32	Rp1 1/4	1"	92,0	81	74,5	58,0	8,0	4024052125111	0630-45.000

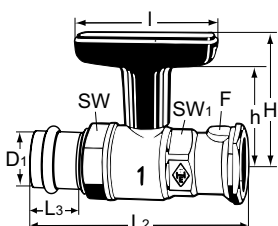

Globo P / Globo P-S – Avec raccord à sertir Viega et SC-Contur

DN	D1	F	L2	L3	I	H	h	Kvs	EAN	No d'article
Globo P										
25	28	1"	119	23	81	74,5	58,0	25,0	4024052544752	0622-28.000
32	35	1 1/4"	132	25	81	78,0	61,5	42,0	4024052544851	0622-35.000
Globo P-S avec clapet anti-thermosiphon										
25	28	1"	119	23	81	74,5	58,0	8,0	4024052544950	0632-28.000
32	35	1 1/4"	132	25	81	78,0	61,5	10,0	4024052545056	0632-35.000

SW: DN 25 = 39 mm, DN 32 = 50 mm

SW1: DN 25 = 36 mm, DN 32 (1 1/4 x 1 1/4) = 41 mm, DN 32 (1 1/4 x 1) = 36 mm

Accessoires



Coquille isolante circuit chaud

Fabrication EPP
Classe incendie B2

Globo	EAN	No d'article
1" x 1"	4024052574018	0600-04.553
1 1/4" x 1 1/4"	4024052574117	0600-05.553
1 1/4" x 1"	4024052574810	0620-45.553

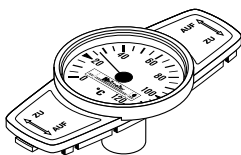

Thermomètre

A équiper ultérieurement en remplaçant le capuchon rouge.
Plage de température de 0 °C à 120 °C.

	EAN	No d'article
Rouge	4024052423316	0600-00.380
Bleu	4024052460618	0600-01.380



Poignée de remplacement

Pour	DN	EAN	No d'article
Globo H, P, P-S, D	10-32	4024052123612	0600-03.520

Globo S

Vanne à bille en bronze pour températures élevées

La vanne à bille Globo S trouve la plupart de ses applications dans les installations solaire, l'industrie et les systèmes de chauffage urbain. Egalement utilisation pour d'autres applications nécessitant une plus grande température de fonctionnement, comme avec des chaudières à combustibles solides. Grâce au faible encombrement de la poignée, la vanne Globo S est idéale pour le montage aligné sur collecteurs.



Description

Applications :

Installations solaire, l'industrie et les systèmes de chauffage urbain.

Fonctions :

Arrêt :
Poignée de manoeuvre démontable en matière plastique antichoc à faible encombrement. Butée de poignée cachée (pas de danger de blessure).

Dimensions :

Modèles avec raccord femelle de DN 15 à DN 32 et avec écrou de raccordement à la pompe DN 25.

Classe de pression :

PN 16

Température :

Température de service admise
TB -10°C - 150°C, intermittente à 170°C.

Fluide :

Eau ou fluides neutres, eau glycolée (0-50%).

Matériaux :

Corps et bille en bronze résistants à la corrosion.
Bille à passage lisse.
Etanchéité de l'axe grâce à deux joints toriques en EPDM, sans entretien.
Etanchéité de bille en PTFE pur.

Motorisation :

DN 15 - 32 compatibles avec les servomoteurs M106.

No d'article :
230 V: 0600-00.700
24 V: 0600-01.700

Articles

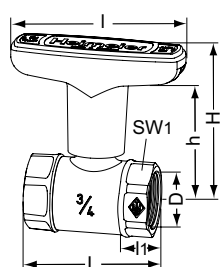

Taroudage femelle

DN	D	L	I	I1	H	h	Kvs	EAN	No d'article
15	Rp 1/2	56,0	81	10,0	69,0	54,0	6,0	4024052601110	0645-02.000
20	Rp 3/4	58,5	81	11,0	72,0	55,5	14,0	4024052601219	0645-03.000
25	Rp 1	67,5	81	13,0	74,5	58,0	25,0	4024052601318	0645-04.000
32	Rp 1 1/4	76,5	81	13,5	78,0	61,5	42,0	4024052601417	0645-05.000

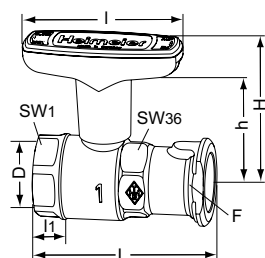

Avec écrou de raccordement à la pompe

DN	Manchon / Bride	F	L	I	I1	H	h	Kvs	EAN	No d'article
25	Rp1	1"	87,5	81	13,0	74,5	58,0	25,0	4024052775118	0646-04.000

SW1: DN 25 = 36 mm, DN 32 (1 1/4 x 1 1/4) = 41 mm, DN 32 (1 1/4 x 1) = 36 mm

Globo D

Vanne à bille en bronze pour la distribution d'eau potable

Le Globo D est utilisé dans des applications d'eau potable comme une vanne multifonctionnelle. Vanne d'arrêt. Grâce au faible encombrement de la poignée, la vanne Globo D est idéale pour le montage aligné sur collecteurs.



Description

Applications :

Installations de distribution d'eau potable

Fonctions :

Arrêt :

Poignée de manoeuvre démontable en matière plastique antichoc à faible encombrement. Butée de poignée cachée (pas de danger de blessure). Thermomètre pour le contrôle de la température du fluide en option. Pour ce faire, il suffit simplement de remplacer le capuchon vert d'origine couvrant la poignée de manoeuvre par le capuchon à thermomètre (voir accessoires). Vidange (0675 et 0676)

Dimensions :

Version taraudée sans vidange DN 15 à DN 50, versions taraudée avec vidange ou raccords à sertir DN 15 à DN 32. Raccord taraudé femelle et raccord à sertir Viega doté du pour vannes DN 15 à DN 32.

Classe de pression :

PN 16

Température :

Température de service admise -10 °C - 120 °C, avec raccord à sertir 110 °C.

Matériaux :

Corps et bille en bronze résistants à la corrosion.
Bille à passage lisse.
Étanchéité de l'axe grâce à deux joints toriques en EPDM, sans entretien.
Étanchéité de bille en PTFE pur.

Calorifugeage :

Coquilles isolantes circuit chaud pour modèles avec raccord femelle, composées de deux demi-coquilles emboîtées l'une dans l'autre, disponibles en accessoires.

Motorisation :

DN 15 - 32 compatibles avec les servomoteurs M106.

No d'article :

230 V : 0600-00.700

24 V : 0600-01.700

Approbation :

La vanne Globo D répond aux normes de qualité suivantes : DVGW W 570-1, DVGW W 270, DIN EN 13828, DIN 50930-6 et KTW. Correspondant aux robinetteries du groupe I conformément à la norme EN ISO 3822.

Articles

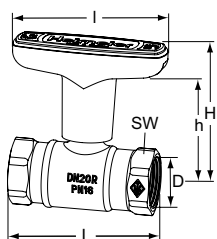

Taroudage femelle

DN	D	L	I	H	h	Kvs	EAN	No d'article
15	Rp1/2	65	81	69,9	54,0	6,0	4024052557615	0670-02.000
20	Rp3/4	75	81	72,0	55,5	14,0	4024052557714	0670-03.000
25	Rp1	90	81	74,5	58,0	25,0	4024052557813	0670-04.000
32	Rp1 1/4	95	81	78,0	61,5	42,0	4024052557912	0670-05.000
40	Rp1 1/2	100	120	111,5	92,0	65,0	4024052599417	0670-06.000
50	Rp2	118	120	116,5	97,0	100,0	4024052599516	0670-08.000

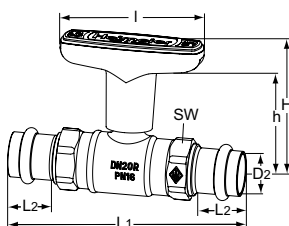

Avec raccord à sertir Viega doté du SC-Contur

DN	D2	L1	L2	I	H	h	Kvs	EAN	No d'article
15	15	120	22	81	69,0	54,0	6,0	4024052558018	0672-15.000
20	22	132	23	81	72,0	55,5	14,0	4024052558117	0672-22.000
25	28	151	23	81	74,5	58,0	25,0	4024052558216	0672-28.000
32	35	157	25	81	78,0	61,5	42,0	4024052558315	0672-35.000

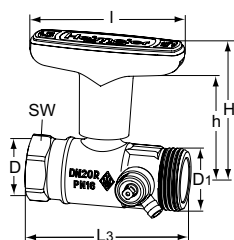

Avec taroudage femelle/mâle

Avec vidange

DN	D	D1	L3	I	H	h	Kvs	EAN	No d'article
15	Rp1/2	G3/4	75	81	69,0	54,0	6,0	4024052595914	0675-02.000
20	Rp3/4	G1	82	81	72,0	55,5	14,0	4024052596010	0675-03.000
25	Rp1	G1 1/4	95	81	74,5	58,0	25,0	4024052596119	0675-04.000
32	Rp1 1/4	G1 1/2	106	81	78,0	61,5	42,0	4024052596218	0675-05.000

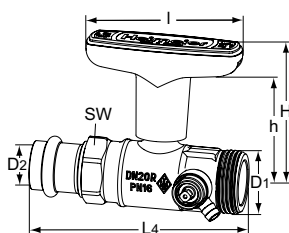

Avec raccord à sertir Viega doté du SC-Contur/Taroudage mâle

Avec vidange

DN	D1	D2	L4	I	H	h	Kvs	EAN	No d'article
15	G3/4	15	102	81	69,0	54,0	6,0	4024052596317	0676-15.000
20	G1	22	110	81	72,0	55,5	14,0	4024052596416	0676-22.000
25	G1 1/4	28	126	81	74,5	58,0	25,0	4024052596515	0676-28.000
32	G1 1/2	35	137	81	78,0	61,5	42,0	4024052596614	0676-35.000

SW: DN 15 = 27 mm, DN 20 = 32 mm, DN 25 = 39 mm, DN 32 = 50 mm, DN 40 = 55 mm, DN 50 = 70 mm

Cotes L selon DIN 3202 partie 4, rangée M5

Accessoires

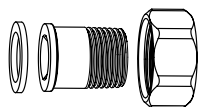
**Raccords avec douille à visser**

à joints plats pour Globo à filetage mâle. En bronze.

L [mm]	DN Globo		EAN	No d'article
26,5	15	R1/2	4024052599615	0675-02.350
35,5	20	R3/4	4024052599714	0675-03.350
37,5	25	R1	4024052599813	0675-04.350

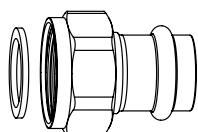
**Raccords à sertir Viega**

Raccord à sertir Viega doté du SC-Contour.

Joint plat, pour Globo avec taraudage mâle.

En bronze.

L [mm]	DN Globo	Ø	EAN	No d'article
34	15	15	4024052600519	0675-15.356
39	20	22	4024052600618	0675-22.356
44	32	35	4024052600816	0675-35.356

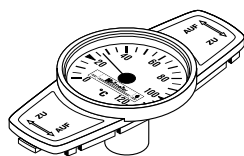
**Thermomètre**

en option, en remplacement du capuchon vert d'origine.

Plage de température de 0 °C à 120 °C.

DN Globo	EAN	No d'article
Rouge		
10-32	4024052423316	0600-00.380
40-50	4024052554812	0600-06.380
Bleu		
10-32	4024052460618	0600-01.380
40-50	4024052554911	0600-07.380

**Poignée de remplacement**

Pour	DN	EAN	No d'article
Globo H, P, P-S, D	10-32	4024052123612	0600-03.520
Globo H, D	40-50	4024052124015	0600-06.520

**Coquille isolante circuit chaud**

Fabrication EPP

Classe incendie B2

DN Globo	EAN	No d'article
Sans vidange		
15	4024052575015	0670-02.553
20	4024052575114	0670-03.553
25	4024052575213	0670-04.553
32	4024052575312	0670-05.553
40	4024052599219	0670-06.553
50	4024052599318	0670-08.553

M106 moteur pour Globo

Pour vanne à boisseau sphérique Globo, DN 10 à DN 32

Installation facile en remplaçant la poignée de manoeuvre de la Globo. Application p.ex. pour commande marche/arrêt dans des systèmes de chauffage ou d'eau potable. Le moteur convient également aux vannes à boisseau sphérique avec coquille isolante thermique.



Caractéristiques techniques

Application :

Commande 3 points avec les vannes à boisseau sphérique Globo DN 10 à 32

Tension d'alimentation :

230 V AC +6% / -10%
24 V AC +10% / -10%

Fréquence :

50/60 Hz ±5%.

Puissance absorbée :

3,5 VA

Signal d'entrée:

Régulation 3 points

Type de protection :

IP43

Classe de protection :

Selon EN 61140
II (230VAC)
III (24VAC)

Température :

Température fluide : maxi. 80°C
Température ambiante 0°C à 50°C

Temps de manoeuvre :

À 50 Hz/90°: 130s

Capteurs fins de course :

Fixes à 90°

Angle de rotation:

90°

Mode de fonctionnement :

S4-50% ED c/h 1200, EN 60034-1

Couple :

8 Nm

Câble :

1,5 m, à trois conducteurs (0,5 mm²) avec embout

Articles

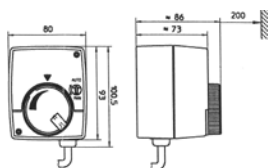

Moteur M106 pour vannes à boisseau sphérique Globo

DN 10 à DN 32

Tension d'alimentation	EAN	No d'article
230 V	4024052902811	0600-00.700
24 V	4024052040025	0600-01.700

Livraison sans vanne à boisseau sphérique.

TA 500 Globo

Vanne à bille pour la distribution d'eau potable avec bille en acier inoxydable

Le TA 500 Globo avec bille en acier inoxydable est utilisé dans des applications d'eau potable comme une vanne multifonctionnelle. Le corps est fabriqué en bronze résistant à la corrosion. La vanne à bille possède une poignée robuste pour une manœuvre facile.



Description

Applications:

Installations de distribution d'eau potable

Fonctions:

Arrêt
Poignée de manœuvre démontable en matière plastique antichoc à faible encombrement. Butée de poignée cachée (pas de danger de blessure).

Dimensions:

DN 15 - 50

Classe de pression:

PN 16

Température :

Température de service admise:
-10 °C - 120 °C.

Matériaux:

Corps en bronze résistant à la corrosion.
Bille en acier inoxydable et à passage lisse.
Étanchéité de l'axe grâce à deux joints toriques en EPDM, sans entretien.
Étanchéité de bille en PTFE pur.
Poignée en métal.

Calorifugeage:

Coquilles isolantes, composées de deux demi-coquilles emboîtées l'une dans l'autre, disponibles en accessoires.

Motorisation:

DN 15 - 32 compatibles avec les servomoteurs M106.
Code article 0600-00.700.

Approbation:

DVGW W 570-1, DVGW W 270, DIN EN 13828, DIN 50930-6 et KTW.
Correspondant aux robinetteries du groupe I conformément à la norme EN ISO 3822.

Articles

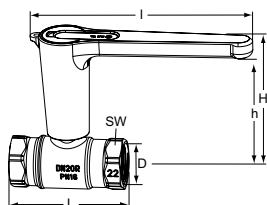

Taroudage femelle

DN	D	L	I	H	h	Kvs	EAN	No d'article
15	Rp1/2	65	149	89	76,0	6,0	5902276898488	327010-10408
20	Rp3/4	75	149	91,1	78,1	14,0	5902276898495	327010-10508
25	Rp1	90	149	93,6	80,6	25,0	5902276898501	327010-10608
32	Rp1 1/4	95	149	97,1	84,1	42,0	5902276898518	327010-10708
40	Rp1 1/2	100	203	124,5	111,5	65,0	5902276898525	327010-10808
50	Rp2	118	203	129,5	116,5	100,0	5902276898532	327010-10908

SW: DN 15 = 27 mm, DN 20 = 32 mm, DN 25 = 39 mm, DN 32 = 50 mm, DN 40 = 55 mm,
DN 50 = 70 mm

Cotes L selon DIN 3202 partie 4, rangée M5

Accessoires



Coquille isolante

Fabrication EPP

Classe incendie B2

DN	EAN	No d'article
15	4024052575015	0670-02.553
20	4024052575114	0670-03.553
25	4024052575213	0670-04.553
32	4024052575312	0670-05.553
40	4024052599219	0670-06.553
50	4024052599318	0670-08.553

STS

Vanne d'arrêt avec point de mesure

La vanne d'arrêt STS est équipée d'un point de mesure permettant le diagnostic hydraulique du circuit. Elle est parfaitement indiquée pour être utilisée du côté secondaire des installations de chauffage ou de refroidissement.



Caractéristiques techniques

Applications:

Installations de chauffage et de refroidissement.
Installations de distribution sanitaire.

Fonctions:

Mesure
Arrêt
Vidange (selon le type de vanne)

Dimensions:

DN 15-50

Classe de pression :

PN 25

Température:

Température de service maxi: 120°C
Températures plus élevées, maxi 150°C:
Contactez votre service commercial.
Température de service mini: -20°C

Fluides :

Eau ou fluides neutres, eau glycolée (0-57%).

Matériaux :

Corps et tête : AMETAL®
Étanchéité (corps/tête) : Joint torique en EPDM
Cône : AMETAL®
Étanchéité du siège : Joint torique en EPDM
Tige : AMETAL®
Rondelle : PTFE
Joint de tige : Joint torique en EPDM
Ressort : Acier inox
Poignée : Polyamide

Prise de pression : AMETAL®
Étanchéités : EPDM
Bouchon : Polyamide et TPE

Vidange : AMETAL®
Étanchéité : EPDM
Joint : Fibre aramide

AMETAL® est le nom donné par IMI Hydronic Engineering à son alliage résistant à la dézincification.

Marquage:

Corps: IMI, TA, PN 25/400 WWP, DN et pouce. CE sur DN 50.
Poignée: Type de vanne et DN.

Connexion:

Filetage femelle selon norme ISO 228.
Longueur de filetage selon norme ISO 7/1.

Articles

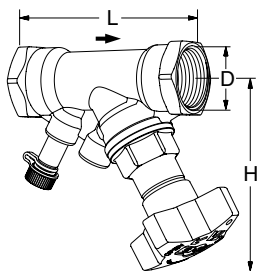

Sans raccord de vidange

Filetage femelle.

Filetage selon norme ISO 228. Longueur de filetage selon norme ISO 7/1.

DN	D	L	H	Kvs	Kg	EAN	No d'article
15*	G1/2	84	100	3,5	0,45	5902276836664	52 849-015
20*	G3/4	94	100	6,8	0,56	5902276836671	52 849-020
25	G1	105	105	9,8	0,76	5902276836688	52 849-025
32	G1 1/4	121	110	18,3	0,98	5902276836695	52 849-032
40	G1 1/2	126	120	25,4	1,2	5902276896484	52 849-040
50	G2	155	120	42,4	2,0	5902276896491	52 849-050

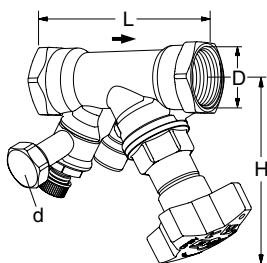

Avec raccord de vidange

Filetage femelle.

Filetage selon norme ISO 228. Longueur de filetage selon norme ISO 7/1.

DN	D	L	H	Kvs	Kg	EAN	No d'article
d = G3/4							
15*	G1/2	84	100	3,5	0,60	5902276896569	52 849-615
20*	G3/4	94	100	6,8	0,66	5902276896576	52 849-620
25	G1	105	105	9,8	0,86	5902276896583	52 849-625
32	G1 1/4	121	110	18,3	1,2	5902276896590	52 849-632
40	G1 1/2	126	120	25,4	1,5	5902276896606	52 849-640
50	G2	155	120	42,4	2,1	5902276896613	52 849-650
d = G1/2							
15*	G1/2	84	100	3,5	0,60	5902276896507	52 849-215
20*	G3/4	94	100	6,8	0,66	5902276896514	52 849-220
25	G1	105	105	9,8	0,86	5902276896521	52 849-225
32	G1 1/4	121	110	18,3	1,2	5902276896538	52 849-232
40	G1 1/2	126	120	25,4	1,5	5902276896545	52 849-240
50	G2	155	120	42,4	2,1	5902276896552	52 849-250

→ = Direction du débit

Kvs = Débit en m³/h pour une perte de charge de 1 bar, la vanne étant complètement ouverte.

*) Peuvent être raccordés à des tubes lisses à l'aide du raccord à compression KOMBI.

Accessoires

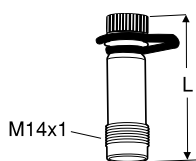

Prise de pression

Maxi. 120°C (intermittent 150°C)

AMETAL®/EPDM

L	EAN	No d'article
44	7318792813207	52 179-014
103	7318793858108	52 179-015

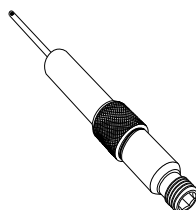

Prise de pression, rallonge 60 mm

(pas pour 52 179-000/-601)

Peut être installée sans devoir vidanger.

AMETAL®/Acier inox/EPDM

L	EAN	No d'article
60	7318792812804	52 179-006



Clé Allen

[mm]		EAN	No d'article
5	Vidange	7318792836107	52 187-105

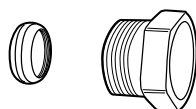

Raccord à compression KOMBI

Maxi. : 100°C

Écrou de compression: AMETAL® ou laiton, nickelé.

Cône: Laiton

(Pour plus d'information voir documentation KOMBI.)

Filetage de l'écrou de compression	Diam. ext. du tube	EAN	No d'article
G1/2	10	7318792874901	53 235-109
G1/2	12	7318792875007	53 235-111
G1/2	14	7318792875106	53 235-112
G1/2	15	7318792875205	53 235-113
G1/2	16	7318792875304	53 235-114
G3/4	15	7318792875403	53 235-117
G3/4	18	7318792875601	53 235-121
G3/4	22	7318792875700	53 235-123

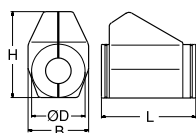

Calorifuge préformé

Pour chauffage/refroidissement

Polyuréthane, sans CFC. Recouvert avec PVC gris.

Voir feuillet de catalogue "Calorifuge préformé" pour tous les détails.

Pour DN	L	H	D	B	EAN	No d'article
15, 20	155	135	90	103	7318792839108	52 189-615
25	175	142	94	103	7318792839306	52 189-625
32	195	156	106	103	7318792839504	52 189-632
40	214	169	108	113	7318792839702	52 189-640
50	245	178	108	114	7318792839900	52 189-650



IMI Hydronic Engineering

Fountain Business Park
C. Van Kerckhovenstraat 110 Gebouw 3
BE-2880 BORNEM

Tel: 03/640 33 80

e-mail: info.be@imi-hydronic.com

www.imi-hydronic.com

